

GDM-23-HST02-HC~TSL01



GDM-26-HST02-HC~TSL01

**⚠ AVERTISSEMENT !**



**Veillez à lire et à comprendre le présent document dans son intégralité** avant d'installer et de faire fonctionner cet appareil, de procéder à sa maintenance ou de l'entretenir. Le non-respect de cette consigne peut entraîner un dysfonctionnement de l'appareil, des dégâts matériels, des blessures graves, voire la mort. Les dysfonctionnements de l'appareil, blessures ou dégâts matériels résultant d'une installation incorrecte ne sont pas couverts par la garantie.

**📄 ACTION DE L'UTILISATEUR !**

**TRUE suit l'historique de votre appareil** via son numéro de série. Pour plus de commodité, inscrivez le nom complet du modèle de votre appareil et son numéro de série ci-dessous. Ces informations figurent sur l'étiquette de série. L'emplacement de l'étiquette de série varie en fonction de l'appareil.

**Nom du modèle :**

**Numéro de série :**

**True Manufacturing Co., Inc.**

2001 East Terra Lane • O'Fallon, Missouri 63366-4434  
(636) 240-2400 • FAX : (636)-272-2408

FAX international : (636)-272-7546 • (800)-325-6152

Service Pièces : (800)-424-TRUE (424-8783)

Service Pièces n° FAX : (636)-272-9471



**GUIDE D'INSTALLATION**

**GDM-HST02**

Traduction des instructions d'origine

**Amérique du Nord – Canada et Caraïbes**

Téléphone pour les questions liées à la garantie : +1 855-878-9277

E-mail pour les questions liées à la garantie :

warrantyinquiries@truemfg.com

Téléphone pour les questions d'ordre technique : +1 855-372-1368

E-mail pour les questions d'ordre technique :

service@truemfg.com

7 h 00 - 18 h 00 CST du lundi au vendredi,

8 h 00 - 12 h 00 le samedi

**Mexique**

Téléphone : +52 555-804-6343/44

service-mexicocity@truemfg.com

9 h 00 - 17 h 30 L-V

**Amérique latine**

Téléphone : +52 555-804-6343/44

servicelatam@truemfg.com

9 h 00 - 17 h 30 L-V

**Royaume-Uni, Irlande, Moyen-Orient, Afrique et Inde**

Téléphone : +44 800-783-2049

service-emea@truemfg.com

8 h 30 - 17 h 00 L-V

**Australie**

Téléphone : +61 2-9426-5222

service@bromicgroup.com

**Union européenne et Communauté des États indépendants**

Téléphone : +41 61 563 0705

service-emea@truemfg.com

8 h 00 - 17 h 00 L-V



# MERCI

## POUR VOTRE ACHAT

L'objectif principal du présent document est d'aider à l'installation, à la maintenance et à l'entretien de votre appareil TRUE. Ce document contient des informations importantes concernant la sécurité, le fonctionnement, la maintenance et l'entretien de l'appareil. **NE JETEZ PAS** ce document. TRUE est uniquement le fabricant de l'appareil. Pour vous aider à trouver un technicien spécialisé dans la réfrigération dans votre région pour l'installation, l'entretien ou la maintenance de l'appareil, veuillez consulter notre Localisateur d'entreprises de services à l'adresse [www.truemfg.com/support/service-locator](http://www.truemfg.com/support/service-locator).

### ⓘ AVIS !



Votre appareil pourrait ne pas parfaitement correspondre aux schémas présentés dans ce manuel.

### Chaîne YouTube de support technique de True



Pour obtenir des informations plus détaillées sur l'installation et l'entretien de votre appareil, vous pouvez consulter notre chaîne YouTube d'assistance technique à l'adresse [www.youtube.com/@TrueManufacturingService](http://www.youtube.com/@TrueManufacturingService).



## Sommaire

### Préface

Définition des termes signalétiques et des symboles.....4

### Informations de sécurité importantes

Consignes générales de sécurité et mises en garde de fonctionnement.....5

Utilisation du cordon d'ouverture d'urgence.....6

Mises en garde pour éviter des lésions corporelles.....6

Consignes de mise au rebut de l'appareil.....8

Mises en garde relatives aux réfrigérants à base d'hydrocarbures.....8

Mises en garde relatives à la sécurité électrique.....9

### Informations relatives à votre appareil et exigences d'installation

Spécifications de l'appareil..... 11

Dégagements..... 12

Spécifications électriques..... 13

Installation électrique et sécurité..... 13

Recommandation pour les instructions de câblage (115 V uniquement)..... 14

### Installation et configuration

Déballage..... 15

Emplacement de l'appareil..... 18

Installation des vis, pieds ou roulettes de nivellement... 18

Mise de niveau de l'appareil..... 20

Scellage de l'appareil au sol..... 20

Installation des clayettes..... 21

Batterie de secours..... 22

### Fonctionnement de l'appareil

Démarrage..... 23

Emplacement du régulateur de température et de l'interrupteur d'éclairage..... 24

Séquence de fonctionnement..... 25

Minuterie de sécurité sanitaire (HST)..... 27

### Régulateur de température électronique

Codes d'affichage..... 29

Verrouillage/déverrouillage du régulateur..... 30

Activation/désactivation du régulateur..... 30

Verrouillage/déverrouillage de la porte – Combinaison de boutons..... 31

Verrouillage/déverrouillage de la porte – Entrée de mot de passe..... 31

Activation de la temporisation de la fonction de verrouillage de sécurité sanitaire pendant le chargement et l'entretien de l'appareil..... 32

Test de la fonction de verrouillage de sécurité sanitaire..... 32

Suppression de l'alarme de sécurité sanitaire ou de la temporisation de la fonction de verrouillage de sécurité sanitaire pendant le chargement et l'entretien de l'appareil..... 33

Coupage du son de l'alarme de porte ouverte..... 33

Modification du point de consigne..... 34

Démarrage du dégivrage manuel..... 34

Modification des intervalles de dégivrage..... 35

Modification des paramètres d'affichage de l'écran..... 35

Affichage des températures de la sonde..... 36

### Maintenance et entretien

Remplacement de composants..... 38

Entretien et nettoyage général des surfaces..... 39

Entretien et nettoyage de l'acier inoxydable..... 40

8 conseils pour éviter la rouille sur l'acier inoxydable.... 41

Nettoyage du serpentin du condenseur..... 42

Maintenance recommandée..... 44

### Garantie

Informations sur la garantie..... 46

## Préface

Les mises en garde, directives et recommandations figurant dans le présent document sont destinées à prévenir les dommages sur l'appareil, les dégâts matériels ainsi que les blessures ou les décès. Veuillez lire attentivement toutes les mises en garde, directives et recommandations avant toute intervention afin de garantir en permanence un fonctionnement et une maintenance en toute sécurité de votre appareil TRUE.

## DÉFINITION DES TERMES SIGNALÉTIQUES ET DES SYMBOLES

Les symboles susceptibles d'apparaître dans le présent document sont présentés ci-dessous. Certains symboles peuvent ne pas y figurer.

### Définition des termes signalétiques

<b>DANGER !</b>	Une situation de danger imminent qui, si elle n'est pas écartée, entraîne des blessures graves, voire la mort.
<b>AVERTISSEMENT !</b>	Une situation potentiellement dangereuse qui, si elle n'est pas écartée, peut entraîner des blessures graves, voire la mort.
<b>PRUDENCE !</b>	Une situation potentiellement dangereuse qui, si elle n'est pas écartée, peut entraîner des blessures légères à modérées ; une pratique risquée.
<b>ACTION DE L'UTILISATEUR !</b>	Alerte liée à une action de l'utilisateur, suivez toutes les recommandations pour éviter d'endommager l'appareil ou le produit.
<b>AVIS !</b>	Une information importante sans rapport avec un danger ou un risque de lésions corporelles.

### Symboles de sécurité

	<b>Alerte liée à la sécurité</b> ; met en garde le lecteur contre un risque éventuel de blessures physiques. Respectez tous les messages de sécurité qui suivent ce symbole afin d'éviter tout risque de blessure ou de décès.
	<b>Matériau inflammable</b> ; risque d'incendie ou d'explosion.
	Risque de <b>choc électrique</b> .
	Risque de <b>basculement</b> ; risque de renversement.
	<b>Élément tranchant</b> ; risque de coupure ou de sectionnement.
	<b>Risque pour les yeux</b> ; risque de lésion oculaire.
	Risque d' <b>explosion d'une bouteille sous pression</b> .
	Risque de <b>surface glissante</b> .
	Risque d' <b>écrasement ou de coupure</b> .

### Symboles supplémentaires

	<b>Symbole d'alerte lié à une action obligatoire</b> ; avertit le lecteur qu'il doit entreprendre des actions requises ou recommandées. Respectez tous les messages et toutes les recommandations qui suivent ce symbole afin d'éviter d'endommager l'appareil ou le produit.
	Une <b>information importante</b> sans rapport avec un danger ou un risque de lésions corporelles.
	<b>Lisez attentivement et assurez-vous de comprendre</b> le guide d'installation avant d'installer, de faire fonctionner ou d'entretenir l'appareil.
	Portez une <b>protection oculaire</b> .
	Portez des <b>gants de protection</b> .
	<b>Sécurisez les bouteilles de gaz</b> afin d'éviter qu'elles chutent.
	<b>N'UTILISEZ PAS</b> de rallonge.
	<b>N'UTILISEZ PAS</b> d'adaptateurs.
	<b>NE JETEZ PAS</b> cet appareil avec d'autres déchets ménagers.

## Informations de sécurité importantes

# Informations de sécurité importantes

### Consignes générales de sécurité et mises en garde de fonctionnement

Respectez les consignes générales de sécurité, y compris celles qui suivent, afin de réduire le risque de lésions corporelles, de choc électrique, d'incendie ou de décès.

#### ⚠ AVERTISSEMENT !



**Veillez à lire et à comprendre le présent document dans son intégralité avant d'installer et de faire fonctionner cet appareil, de procéder à sa maintenance ou de l'entretenir. Le non-respect de cette consigne peut entraîner un dysfonctionnement de l'appareil, des dégâts matériels, des blessures graves, voire la mort. Les dysfonctionnements de l'appareil, lésions corporelles ou dégâts matériels résultant d'une installation incorrecte ne sont pas couverts par la garantie.**

- Le non-respect des consignes d'installation, de fonctionnement et de maintenance de l'appareil telles que détaillées dans le présent document aura des répercussions négatives sur la sécurité et les performances de l'appareil, la durée de vie des composants et le droit de recours en garantie.
- Seuls des techniciens qualifiés sont habilités à installer et à entretenir l'appareil. Pour vous aider à trouver un technicien spécialisé dans la réfrigération dans votre région pour l'installation, l'entretien ou la maintenance de l'appareil, veuillez consulter notre Localisateur d'entreprises de services à l'adresse [www.truemfg.com/support/service-locator](http://www.truemfg.com/support/service-locator). TRUE est uniquement le fabricant de l'appareil et n'est pas responsable de son installation.
- Cet appareil ne doit pas être utilisé, nettoyé ou entretenu par des personnes (y compris des enfants) dont les capacités physiques, sensorielles ou mentales sont réduites ou qui souffrent d'un manque d'expérience et de connaissances, sauf si elles ont été dûment formées à l'appareil ou sont supervisées par une personne responsable de leur sécurité.
- **N'INSTALLEZ PAS et NE FAITES PAS FONCTIONNER** un équipement qui a été utilisé de manière incorrecte ou abusive, négligé, endommagé ou altéré/modifié par rapport à ses spécifications de fabrication d'origine.
- **NE MODIFIEZ PAS et N'ALTÉREZ PAS** l'appareil.
- **N'UTILISEZ PAS** d'appareils électriques à l'intérieur des compartiments de stockage des aliments, à moins que ces appareils soient autorisés par le fabricant.
- Le propriétaire de l'appareil est chargé de réaliser une évaluation des risques en matière d'équipement de protection individuelle (EPI) et de garantir une protection adéquate pendant les interventions de maintenance et de nettoyage.
- Utilisez des outils, un équipement de sécurité et un EPI appropriés pendant l'installation et l'entretien.
- Utilisez cet appareil uniquement pour l'usage prévu tel que décrit dans le présent document.
- Toutes les étagères doivent être installées correctement et respecter les limites de charge. Des étagères mal installées, incorrectement chargées ou surchargées peuvent causer des dommages à l'appareil ou aux produits, ou encore entraîner des blessures corporelles.
- Maintenez la zone autour de l'appareil propre et sèche afin d'éviter toute blessure ou tout dommage sur l'appareil lié à des débris ou à des parasites.

#### ! ACTION DE L'UTILISATEUR !



- L'appareil doit être installé conformément à toutes les lois, à tous les codes et à toutes les réglementations en vigueur.
- Cet appareil doit être installé conformément à la norme de sécurité relative aux systèmes de réfrigération ANSI/ASHRAE 15.

#### ! AVIS !



Le fabricant n'est pas responsable de toute blessure ou de tout dommage résultant d'une utilisation inadéquate, incorrecte ou abusive.

## Informations importantes sur la sécurité (suite)

### Utilisation du cordon d'ouverture d'urgence

#### ⚠ AVERTISSEMENT !



**Risque de piégeage d'enfants.** En cas d'urgence, la porte peut être déverrouillée et ouverte de l'intérieur à l'aide du cordon à tirer. Le cordon d'ouverture d'urgence se trouve à proximité de l'autocollant « Emergency Release » (déclenchement d'urgence) sur la paroi intérieure de l'appareil.

Voir fig. 1 et 2.



**Fig. 1.** Autocollant d'identification du déverrouillage d'urgence. Trouvé sur la paroi intérieure de l'appareil.

**Fig. 2.** Emplacement du cordon d'ouverture d'urgence.

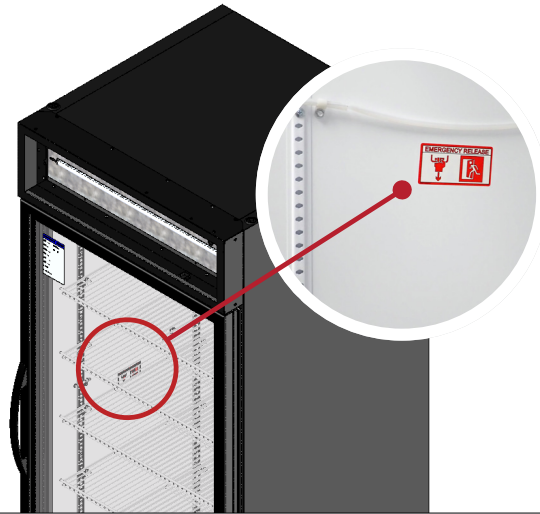

### Mises en garde pour éviter des lésions corporelles

#### ⚠ DANGER !



**NE PERMETTEZ PAS** aux enfants de jouer avec ou à l'intérieur de l'appareil. L'enfant peut se trouver piégé ou se blesser.



**NE STOCKEZ PAS et N'UTILISEZ PAS** les produits suivants à proximité de cet appareil ou de tout autre appareil :

- essence ou autres liquides et vapeurs inflammables
- combustible ou substances explosives, comme des aérosols à gaz propulseur inflammable
- autres substances volatiles ou inflammables



**Contactez TRUE Manufacturing pour localiser les conduites de réfrigérant et le câblage électrique** avant de percer, découper ou perforer les parois intérieures ou extérieures. Le non-respect de cette consigne pourrait entraîner des dégâts, des lésions corporelles, voire la mort.



## Informations importantes sur la sécurité (suite)





### Mises en garde contre les lésions corporelles (suite)

<b>AVERTISSEMENT !</b>	
	<p><b>Seuls des techniciens qualifiés sont habilités à installer et à entretenir l'appareil. Pour vous aider à trouver un technicien spécialisé dans la réfrigération dans votre région pour l'installation, l'entretien ou la maintenance de l'appareil, veuillez consulter notre Localisateur d'entreprises de services à l'adresse <a href="http://www.truemfg.com/support/service-locator">www.truemfg.com/support/service-locator</a>. TRUE est uniquement le fabricant de l'appareil et n'est pas responsable de son installation.</b></p> <ul style="list-style-type: none"> <li>Utilisez des outils, un équipement de sécurité et un équipement de protection individuelle (EPI) appropriés pendant l'installation et l'entretien.</li> <li><b>NE TOUCHEZ PAS</b> les surfaces froides du compartiment du congélateur si vos mains sont humides ou mouillées. La peau pourrait adhérer aux surfaces extrêmement froides.</li> <li>Une assistance pour le levage peut s'avérer nécessaire lors de l'installation, de l'entretien et de la maintenance. Faites appel à plusieurs personnes ou utilisez un dispositif de levage. Veillez à toujours utiliser des techniques de levage appropriées, sous peine de vous blesser.</li> </ul>
	<p><b>Ce produit peut vous exposer à des agents chimiques</b>, notamment à des composés du chrome VI, reconnus par l'État de Californie comme cancérogènes et susceptibles de provoquer des anomalies congénitales ou de présenter d'autres dangers pour la reproduction. Pour plus d'informations, consulter le site <a href="http://www.P65warnings.ca.gov">www.P65warnings.ca.gov</a>.</p>
	<p><b>Surfaces glissantes !</b> L'humidité provenant d'une évacuation incorrecte peut créer des surfaces glissantes à proximité de l'appareil. Il est de votre responsabilité d'avertir immédiatement vos clients de la présence d'une surface glissante et de sécher cette dernière. Toutes les zones où le sol est humide doivent être identifiées par un panneau « sol glissant ».</p>
	<p><b>Bords tranchants !</b> Faites attention à ne pas vous couper lorsque vous déplacez, installez, nettoyez l'appareil ou procédez à l'entretien et à la maintenance de celui-ci. Faites preuve de prudence lorsque vous intervenez sous l'appareil ou manipulez des composants métalliques.</p> <ul style="list-style-type: none"> <li>Tenez vos doigts à l'écart des zones de pincement, comme l'espace entre les portes de l'appareil et le mobilier environnant. Si des enfants se trouvent à proximité de l'unité, faites attention lorsque vous en fermez les portes.</li> </ul>
	<p><b>Risque de basculement !</b> L'appareil peut présenter un risque de basculement pendant son déballage, son installation ou son déplacement. Prenez des précautions de sécurité appropriées. L'utilisation de protections anti-basculement permet seulement de limiter (et non d'éliminer) le risque de basculement. Ne permettez jamais aux enfants d'escalader les tiroirs, les portes et les étagères, ou de s'y accrocher.</p>
	<p><b>Risque d'écrasement ou de coupure !</b> Écartez-vous lors du déballage, de l'installation, du déplacement ou de l'entretien de l'appareil.</p>
	<p><b>Risque de choc électrique ou de brûlure !</b> Reportez-vous aux « Mises en garde relatives à la sécurité électrique » pour plus d'informations.</p>

## Informations importantes sur la sécurité (suite)

### Consignes de mise au rebut de l'appareil

#### ⚠ DANGER !

	<p><b>Risque de piégeage d'enfants !</b></p> <p>Des enfants peuvent se trouver piégés dans des appareils mis au rebut et étouffer. Ne mettez jamais votre appareil au rebut sans avoir pris des précautions pour éviter le piégeage d'enfants, même si l'appareil ne reste sans surveillance que pendant une courte période.</p> <p><b>Les précautions pour éviter le piégeage d'enfants incluent les mesures suivantes :</b></p> <ul style="list-style-type: none"> <li>• Retirez toutes les portes (ou les tiroirs, dans le cas des appareils à tiroirs) ;</li> <li>• Laissez en place tous les tiroirs et étagères intérieurs afin de rendre plus difficile l'escalade (et l'entrée) à l'intérieur de l'appareil.</li> </ul>	
	<p><b>Risque d'incendie ou d'explosion !</b> Le réfrigérant et l'isolation utilisés sont inflammables. Jetez l'appareil conformément à toutes les lois, à tous les codes et à l'ensemble des réglementations en vigueur. Observez toutes les consignes de sécurité liées à la manipulation du réfrigérant et de l'isolation inflammables.</p>	
	<p><b>NE JETEZ PAS</b> votre appareil avec les déchets ménagers.</p>	

### Mises en garde relatives aux réfrigérants à base d'hydrocarbures

Les appareils TRUE utilisent un réfrigérant à base d'hydrocarbures (R-290/513A/600a). Consultez l'étiquette de série pour identifier le réfrigérant utilisé dans l'appareil. L'emplacement de l'étiquette de série diffère en fonction du modèle.

#### ⚠ DANGER !

	<p><b>Risque d'incendie ou d'explosion ! Le réfrigérant utilisé est inflammable.</b></p> <ul style="list-style-type: none"> <li>• Toutes les interventions d'entretien et de maintenance doivent être réalisées par des techniciens qualifiés afin de réduire le risque d'incendie ou de lésions corporelles en raison de pièces inadaptées ou d'un entretien incorrect.</li> <li>• Consultez l'étiquette de série pour identifier le réfrigérant utilisé dans l'appareil. L'emplacement de l'étiquette de série diffère en fonction du modèle.</li> <li>• <b>N'ENDOMMAGEZ PAS</b> le système de réfrigération pendant le transport et l'installation.</li> <li>• Si l'appareil est endommagé, vérifiez l'état du système de réfrigération avant de l'installer ou de le mettre en service.</li> <li>• <b>N'UTILISEZ</b> jamais d'objets ou d'outils tranchants pour éliminer de la glace ou du givre. <b>N'UTILISEZ PAS</b> de dispositifs mécaniques pour accélérer le dégivrage.</li> <li>• Jetez l'appareil conformément à toutes les lois, à tous les codes et à l'ensemble des réglementations en vigueur. Observez toutes les consignes de sécurité liées à la manipulation du réfrigérant inflammable.</li> <li>• <b>N'UTILISEZ PAS</b> d'appareils électriques à l'intérieur des compartiments de stockage des aliments, à moins que ces appareils soient du type recommandé par le fabricant.</li> <li>• <b>N'UTILISEZ PAS</b> de téléphones portables à côté de tuyaux ou de câbles, ni de cigarettes, de cigares ou de cigarettes électroniques à proximité de la machine à glaçons pour éviter tout risque d'embrasement ou d'étincelles.</li> </ul>	
--	---	--

## Informations importantes sur la sécurité (suite)

### Mises en garde relatives à la sécurité électrique

#### DANGER !

**Risque de choc électrique, de brûlure ou d'incendie ! Le non-respect de ces consignes de sécurité électrique peut entraîner des dommages sur l'appareil, des dégâts matériels, des chocs électriques, des brûlures ou un incendie susceptible de provoquer des blessures graves, voire mortelles.**

- Il est de la responsabilité du propriétaire de l'appareil de veiller à ce que le raccordement électrique soit conforme à toutes les dispositions en vigueur du code de la construction.
- Avant de brancher l'appareil sur l'alimentation électrique, vérifiez que la tension d'alimentation et les caractéristiques assignées du circuit correspondent bien à l'appareil. Corrigez immédiatement toute tension d'alimentation inadaptée ou tout dimensionnement incorrect du circuit.
- Avant de connecter l'appareil à l'alimentation électrique, vérifiez qu'elle est correctement reliée à la terre. Si l'alimentation électrique n'est pas mise à la terre, corrigez immédiatement cette situation. TRUE recommande d'engager un électricien qualifié pour inspecter la prise de courant murale et le circuit afin de s'assurer qu'ils sont correctement reliés à la terre.
- **NE NETTOYEZ PAS** l'appareil avec un tuyau ou un nettoyeur haute pression. **NE PLONGEZ PAS** le cordon d'alimentation dans l'eau.
- Débranchez toujours l'appareil ou coupez l'alimentation électrique avant tous travaux d'installation ou d'entretien. La mise hors tension d'un régulateur électronique et le réglage des régulateurs de température sur 0 (position off) ne mettent pas tous les composants hors tension.
- L'appareil doit toujours être branché sur son propre circuit électrique afin d'éviter toute surcharge de l'alimentation électrique.
- **Le cordon d'alimentation d'origine possède une prise de terre afin de réduire au maximum le risque de choc électrique.**
  - **Ne retirez jamais le contact de mise à la terre du cordon d'alimentation !** Pour votre sécurité personnelle, cet appareil doit être correctement mis à la terre.
  - **N'utilisez jamais de rallonge !** Une rallonge est un composant qui ajoute de la longueur au cordon d'alimentation d'origine lorsque ce cordon est raccordé à une source d'alimentation électrique.
  - **N'utilisez jamais d'adaptateur !** Un adaptateur altère la configuration de la prise d'origine lorsqu'il est branché à une source d'électricité.
- **N'utilisez jamais un cordon d'alimentation qui présente sur sa longueur ou à l'une de ses extrémités des fissures ou des dommages dus à l'abrasion.**
  - Faites immédiatement remplacer par un technicien qualifié tout cordon d'alimentation d'origine endommagé par des composants d'origine.
  - **Ne débranchez jamais l'appareil en tirant sur le cordon d'alimentation !** Saisissez toujours la fiche et débranchez celle-ci de la prise en tirant bien droit.
  - Veillez à ne pas rouler sur le cordon d'alimentation ou à ne pas l'endommager en déplaçant l'appareil.
  - **N'utilisez jamais le cordon d'alimentation pour empêcher un déplacement de l'appareil !** Utilisez toujours des moyens adéquats pour maintenir l'appareil en place sans transmettre de contrainte au cordon d'alimentation.
  - Tenez le cordon d'alimentation à l'écart de surfaces chauffées.
  - **NE LAISSEZ PAS** le cordon d'alimentation pendre au niveau du bord d'une table ou d'un comptoir.
  - **NE COURBEZ PAS** le cordon d'alimentation de manière excessive et ne posez pas d'articles lourds dessus.

#### AVIS !

**La garantie TRUE ne couvre pas les événements suivants :**

- Défaillance du compresseur en raison d'une tension d'entrée inadaptée.
- Appareil équipé de cordons d'alimentation d'origine trafiqués.
- Appareil raccordé à des adaptateurs ou à des rallonges.

Pour plus de détails, reportez-vous à la déclaration de garantie complète de TRUE.



## Informations relatives à votre appareil et exigences d'installation

# Informations relatives à votre appareil et exigences d'installation

### ! ACTION DE L'UTILISATEUR !



**TRUE ne saurait être tenue responsable des dommages** survenus pendant le transport. Inspectez toujours attentivement l'appareil pour rechercher d'éventuels dommages dus au transport avant sa réception et son installation. Si vous constatez des dommages, notez-les tous sur le bordereau de livraison, introduisez immédiatement une réclamation auprès du transporteur et contactez TRUE.

**N'installez pas l'appareil et ne le mettez pas en service.**

Merci d'avoir choisi TRUE Manufacturing pour répondre à vos besoins en matière de réfrigération. TRUE recommande vivement de confier l'installation de votre appareil à un technicien et à un électricien qualifiés afin de garantir une installation correcte. Le coût d'une installation professionnelle est de l'argent bien dépensé. Seuls des techniciens qualifiés sont habilités à installer et à entretenir l'appareil.

Pour vous aider à trouver un technicien spécialisé dans la réfrigération dans votre région pour l'installation, l'entretien ou la maintenance de l'appareil, veuillez consulter notre Localisateur d'entreprises de services à l'adresse [www.truemfg.com/support/service-locator](http://www.truemfg.com/support/service-locator). TRUE est uniquement le fabricant de l'appareil et n'est pas responsable de son installation.

Le propriétaire de l'appareil est responsable de veiller à ce que l'installation et la maintenance de l'appareil soient effectuées correctement, tel que décrit dans le présent document. L'entretien quotidien et les interventions de maintenance ne sont pas couverts par la garantie TRUE.

### Spécifications de l'appareil

Quelques points à savoir à propos de votre appareil :

- Appareil testé suivant IEC EN 60335-2-89 Classe climatique 5 [température de 109 °F (43 °C), humidité relative de 40 %] pour la sécurité.
- Appareil testé suivant EN 23953-2:2015 Classe climatique 3 [température de 77 °F (25 °C), humidité relative de 55 %] pour la performance.
- L'appareil ne convient pas au stockage et/ou à la présentation d'aliments qui pourraient devenir dangereux lorsque le régulateur de température est réglé au-dessus de 41 °F (5 °C).
- N'installez pas l'appareil dans une zone où un tuyau ou un nettoyeur à haute pression pourrait être utilisé.
- Branchez toujours l'appareil sur son propre circuit électrique dédié !
- **N'UTILISEZ PAS** de rallonges ou d'adaptateurs.
- Avant de raccorder votre appareil à l'alimentation électrique, vérifiez que la tension d'entrée ( $\pm 5\%$ ) et l'ampérage correspondent bien aux caractéristiques de fonctionnement assignées sur l'étiquette de série de l'appareil. Corrigez immédiatement une tension d'entrée ou un ampérage inadapté(e). L'emplacement de l'étiquette de série diffère en fonction du modèle.
- Avant de raccorder votre appareil à l'alimentation électrique, vérifiez que cette dernière est correctement reliée à la terre. Si l'alimentation électrique n'est pas mise à la terre, corrigez immédiatement cette situation.
- Veillez à ce que l'emplacement d'installation offre des dégagements appropriés et un afflux d'air suffisant pour l'appareil. Reportez-vous à la section « Dégagements » (p. 12).
- Lisez et respectez toutes les mises en garde et instructions de maintenance. Le non-respect de cette consigne peut entraîner des dommages et annuler la garantie de votre appareil.
- Pour les tests de consommation d'énergie et de performance, ne placez jamais d'objets sur le sol à l'intérieur de l'appareil.

## À propos des exigences relatives à votre appareil et à l'installation (suite)

### Dégagements

#### ⚠ AVIS !



**La garantie est annulée si la ventilation n'est pas suffisante.**

Veillez à ce que votre appareil dispose des dégagements environnants requis à des fins de ventilation. Assurez-vous qu'aucune ouverture de ventilation dans l'enceinte de l'appareil ou dans la structure abritant l'appareil n'est obstruée.

MODÈLE	HAUT	CÔTÉS	ARRIÈRE
GDM-HST02 Réfrigérateurs	0" (0 mm)	0" (0 mm)	1" (25,4 mm)

## À propos des exigences relatives à votre appareil et à l'installation (suite)

### Spécifications électriques

#### ! ACTION DE L'UTILISATEUR !



Vous trouverez une copie du schéma de câblage avec notre fonctionnalité de recherche d'un numéro de série à l'adresse [www.truemfg.com/support/serial-number-lookup](http://www.truemfg.com/support/serial-number-lookup).

#### Tableau de calibrage des fils (115 V)

115 Volts	Distance en pieds jusqu'au centre de la charge											
A	20	30	40	50	60	70	80	90	100	120	140	160
2	14	14	14	14	14	14	14	14	14	14	14	14
3	14	14	14	14	14	14	14	14	14	14	14	12
4	14	14	14	14	14	14	14	14	14	12	12	12
5	14	14	14	14	14	14	14	12	12	12	10	10
6	14	14	14	14	14	14	12	12	12	10	10	10
7	14	14	14	14	14	12	12	12	10	10	10	8
8	14	14	14	14	12	12	12	10	10	10	8	8
9	14	14	14	12	12	12	10	10	10	8	8	8
10	14	14	14	12	12	10	10	10	10	8	8	8
12	14	14	12	12	10	10	10	8	8	8	8	6
14	12	12	12	10	10	10	8	8	8	6	6	6
16	12	12	12	10	10	8	8	8	8	6	6	6
18	12	12	10	10	8	8	8	8	8	8	8	5
20	12	12	10	10	8	8	8	6	6	6	5	5
25	10	10	10	8	8	6	6	6	6	5	4	4
30	10	10	8	8	6	6	6	6	5	4	4	3

#### Tableau de calibrage des fils (230 V)

230 Volts	Distance en pieds jusqu'au centre de la charge											
A	20	30	40	50	60	70	80	90	100	120	140	160
5	14	14	14	14	14	14	14	14	14	14	14	14
6	14	14	14	14	14	14	14	14	14	14	14	12
7	14	14	14	14	14	14	14	14	14	14	12	12
8	14	14	14	14	14	14	14	14	14	12	12	12
9	14	14	14	14	14	14	14	14	12	12	12	10
10	14	14	14	14	14	14	14	12	12	12	10	10
12	14	14	14	14	14	14	12	12	12	10	10	10
14	12	12	12	12	12	12	12	10	10	10	8	8
16	12	12	12	12	12	12	10	10	10	10	8	8
18	12	12	12	12	12	10	10	10	10	8	8	8
20	12	12	12	12	10	10	10	10	10	8	8	8
25	10	10	10	10	10	10	10	10	8	8	6	6
30	10	10	10	10	10	10	8	8	8	6	6	6

### Installation électrique et sécurité

#### ! DANGER !



- **N'utilisez jamais de rallonge !** Une rallonge est un composant qui ajoute de la longueur au cordon d'alimentation d'origine lorsque ce cordon est raccordé à une source d'alimentation électrique.
- **N'utilisez jamais d'adaptateur !** Un adaptateur altère la configuration de la prise d'origine lorsqu'il est branché à une source d'électricité.
- **Utilisez toujours la prise de courant appropriée.** Voir la section « Configurations des prises NEMA » ci-dessous.

#### Configuration des prises NEMA

#### UTILISATION DE 60 HZ UNIQUEMENT !

TRUE utilise les types de prises NEMA indiqués. Si vous **N'AVEZ PAS** la prise de courant appropriée, demandez à un électricien agréé de vérifier et d'installer la bonne source d'alimentation.



115/60/1  
NEMA-5-15R



115/208-230/1  
NEMA-14-20R



115/60/1  
NEMA-5-20R



208-230/60/1  
NEMA-6-15R

#### Prises internationales (IEC) uniquement

Les appareils internationaux peuvent être fournis avec un cordon d'alimentation qui requerra une installation. Installez ce cordon avant de raccorder l'appareil à une source d'alimentation.

**AVIS** Les configurations de prises internationales varieront selon le pays et la tension.

#### Installation

Introduisez complètement le cordon d'alimentation dans la prise de l'appareil jusqu'à ce qu'il se verrouille en position. Voir fig. 1.

#### Dépose

Appuyez sur le bouton rouge. Voir fig. 2.

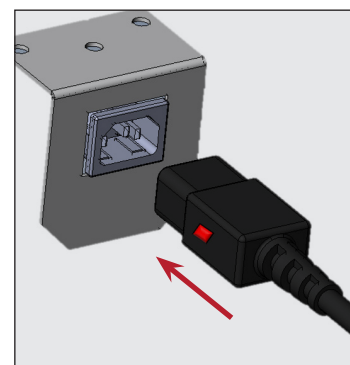

Fig. 1. Insérez complètement le cordon d'alimentation dans la prise.

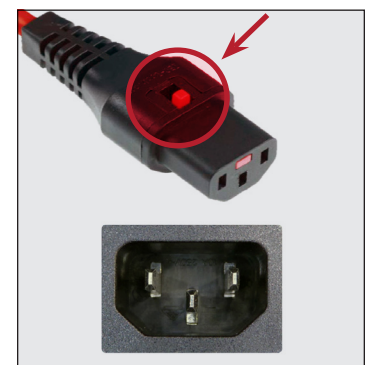

Fig. 2. Appuyez sur le bouton rouge pour débrancher le cordon.

## À propos des exigences relatives à votre appareil et à l'installation (suite)

### Recommandation relative aux instructions de câblage (115 V uniquement)

#### ⚠ DANGER !



**Risque de choc électrique ou de brûlure !**  
Débranchez l'appareil ou mettez-le hors tension avant de continuer.

#### ⓘ ACTION DE L'UTILISATEUR !



**Il est de la responsabilité du client** de veiller à ce que le câblage de la prise respecte tous les codes électriques locaux.

TRUE recommande **d'engager un électricien qualifié agréé** pour effectuer ce changement.

#### ⓘ AVIS !



**Kit de conversion du cordon d'alimentation** disponible à l'achat pour s'intégrer dans la configuration de câblage de l'emplacement d'installation actuel.

Suivez les instructions ci-dessous pour convertir votre appareil TRUE d'un circuit à 4 câbles et d'un NEMA 14-20P 4 broches (voir composants dans la fig. 1) en un circuit à 3 câbles et un NEMA 5-20P 3 broches (voir composants dans la fig. 2).

### Conversion du câblage

#### Boîte de prise

1. Coupez le disjoncteur.
2. Débranchez la prise existante.
3. Terminez le câble rouge avec un capuchon.
4. Branchez les câbles noir, blanc et vert sur la prise du NEMA 5-20P 3 broches conformément aux instructions figurant sur la prise.

#### Panneau du disjoncteur

1. Débranchez et retirez le disjoncteur bipolaire existant.
2. Installez un disjoncteur unipolaire.
3. Branchez le câble noir sur le disjoncteur de rechange.
4. Terminez le câble rouge avec un capuchon.
5. Allumez le disjoncteur.

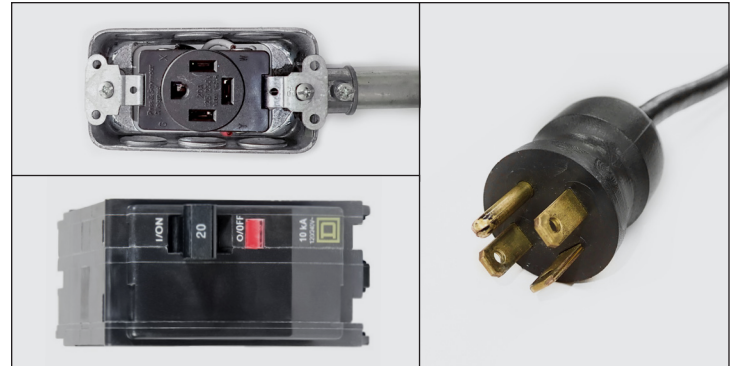

Fig. 1. Configuration à 4 câbles et NEMA 14-20P/20R 4 broches.

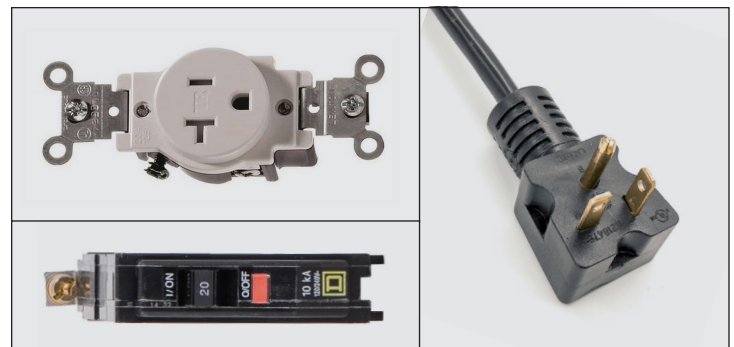





Fig. 2. Configuration à 3 câbles et NEMA 5-20P/20R 3 broches.

## Installation et configuration



# Installation et configuration

<b>⚠ DANGER !</b>	
	<p><b>Risque de choc électrique ou de brûlure !</b> La mise hors tension d'un régulateur électronique et le réglage des régulateurs de température sur 0 (position off) ne mettent pas tous les composants hors tension. Débranchez l'appareil ou coupez l'alimentation électrique avant tous travaux d'installation ou d'entretien.</p>

<b>⚠ AVERTISSEMENT !</b>	
	<p><b>Seuls des techniciens qualifiés</b> sont habilités à installer et à entretenir l'appareil. Pour vous aider à trouver un technicien spécialisé dans la réfrigération dans votre région pour l'installation, l'entretien ou la maintenance de l'appareil, veuillez consulter notre Localisateur d'entreprises de services à l'adresse <a href="http://www.truemfg.com/support/service-locator/">www.truemfg.com/support/service-locator/</a>.</p>

	<p><b>Le propriétaire de l'appareil est chargé</b> de réaliser une évaluation des risques en matière d'équipement de protection individuelle (EPI) et de garantir une protection adéquate pendant les interventions de maintenance et de nettoyage.</p>
 	<p><b>Utilisez des outils</b>, un équipement de sécurité et un EPI appropriés pendant l'installation et l'entretien.</p>

	<p><b>Bords tranchants !</b> Faites attention à ne pas vous couper lorsque vous déplacez, installez, nettoyez l'appareil ou procédez à l'entretien et à la maintenance de celui-ci. Faites preuve de prudence lorsque vous intervenez sous l'appareil ou manipulez des composants métalliques. Tenez vos doigts à l'écart des zones de pincement, comme l'espace entre les portes de l'appareil et les appareils environnants. Si des enfants se trouvent à proximité de l'unité, faites attention lorsque vous en fermez les portes.</p>
---	---

<b>⚠ AVERTISSEMENT !</b>	
	<p><b>Risque de basculement !</b> L'appareil peut présenter un risque de basculement pendant son déballage, son installation ou son déplacement. Prenez des précautions de sécurité appropriées. L'utilisation de protections anti-basculement permet seulement de limiter (et non d'éliminer) le risque de basculement. Ne permettez jamais aux enfants d'escalader les tiroirs, les portes et les étagères, ou de s'y accrocher.</p>
	<p><b>Risque d'écrasement ou de coupure !</b> Écartez-vous lors du déballage, de l'installation, du déplacement ou de l'entretien de l'appareil.</p>

## Déballage

<b>ⓘ ACTION DE L'UTILISATEUR !</b>	
	<ul style="list-style-type: none"> <li>• Si vous constatez des dommages sur l'appareil, notez-les tous sur le bordereau de livraison, portez immédiatement plainte auprès du transporteur et contactez TRUE. <b>N'INSTALLEZ PAS l'appareil ou NE LE METTEZ PAS en service.</b></li> <li>• Si l'appareil était couché sur le dos ou sur le côté, veillez à le laisser en position verticale pendant le double de la durée pendant laquelle il était couché (jusqu'à quatre (4) heures) avant de le brancher sur une source d'alimentation électrique. Si cette durée dépasse quatre (4) heures, laissez l'appareil en position verticale pendant 24 heures avant de le mettre sous tension.</li> </ul>

<b>ⓘ AVIS !</b>	
	<p>Les clés des appareils avec serrures de porte se trouvent à l'arrière de ce manuel.</p>

## Outils nécessaires

Les outils nécessaires comprennent les éléments suivants (liste non exhaustive) :

- Clé à molette
- Tournevis Phillips

## Installation et configuration (suite)

### Déballage (suite)

#### Procédure

1. Inspectez l'emballage extérieur pour rechercher d'éventuels dommages. Respectez les directives émises par True pour l'acceptation des livraisons. Effectuez immédiatement une réclamation auprès du transporteur si vous constatez un dégât.
2. Retirez l'emballage extérieur.
 

**AVIS > NE RETIREZ PAS** le support d'expédition avant l'installation de l'appareil à son emplacement définitif. **Ne jetez pas** le support ; utilisez-le lors du prochain déplacement de l'appareil.
3. Vérifiez qu'il n'y a pas de dommages cachés sur l'unité. Effectuez immédiatement une réclamation auprès du transporteur si vous constatez un dégât.
4. Déplacez l'appareil le plus près possible de son emplacement d'installation final.
5. Retirez la grille d'aération avant pour accéder aux boulons de transport. Voir fig. 3.
6. Retirez tous les boulons de transport fixant la palette au fond de l'appareil. Voir fig. 4.
7. Si **vous n'allez pas utiliser** les roulettes ou pieds de nivellement, retirez l'appareil de la palette en bois.

**AVIS > NE DÉPLACEZ PAS** l'appareil en le tenant par les comptoirs, les portes, les tiroirs ou les grilles.

Si **vous allez utiliser** les roulettes ou pieds de nivellement, faites pivoter l'appareil sur la palette (voir fig. 5) et reportez-vous aux instructions d'installation que vous trouverez en p. 18.

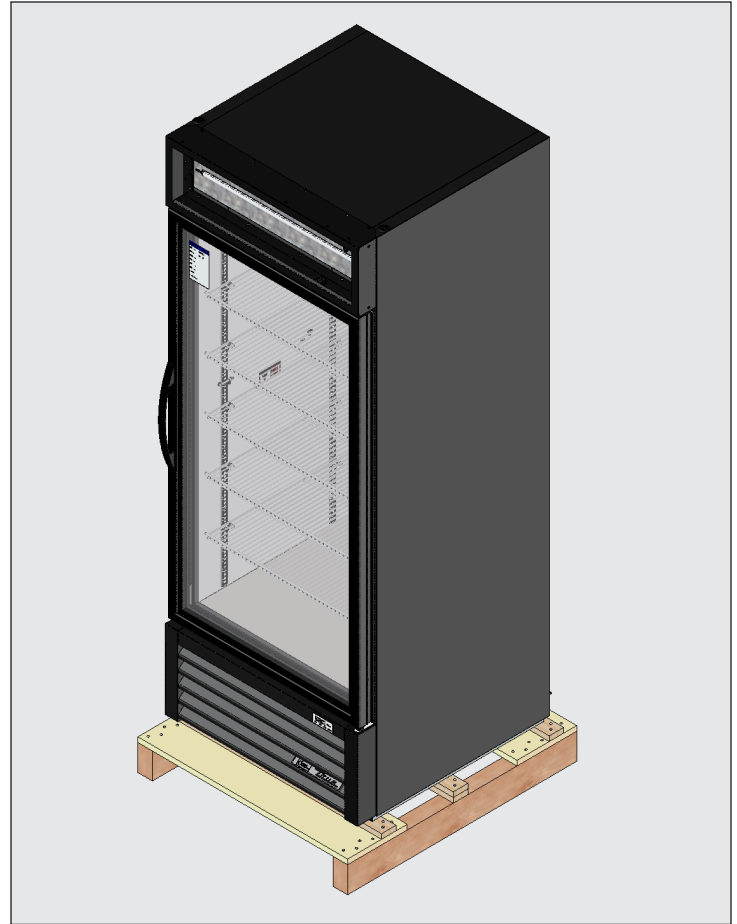

Fig. 1. Retirez l'emballage extérieur.

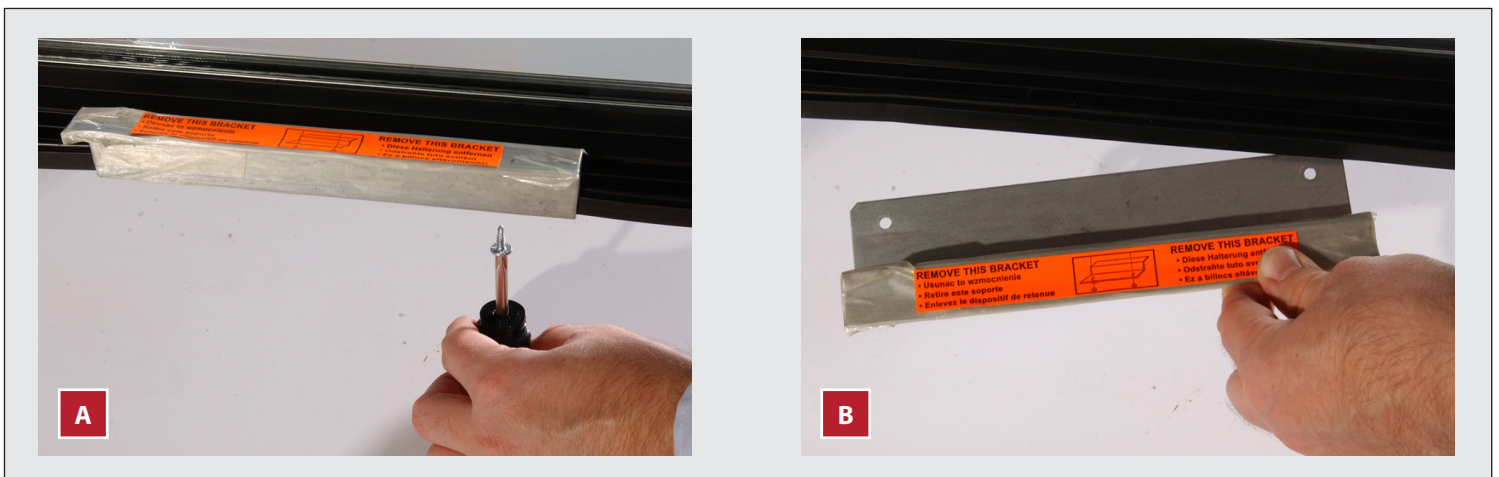

Fig. 2. Retirez le support d'expédition de la porte en verre à battant, si elle en est équipée. NE JETEZ PAS le support.

## Installation et configuration (suite)

### Déballage (suite)



Fig. 3. Emplacement des vis de la grille de ventilation avant. Retirez délicatement la grille des aimants.

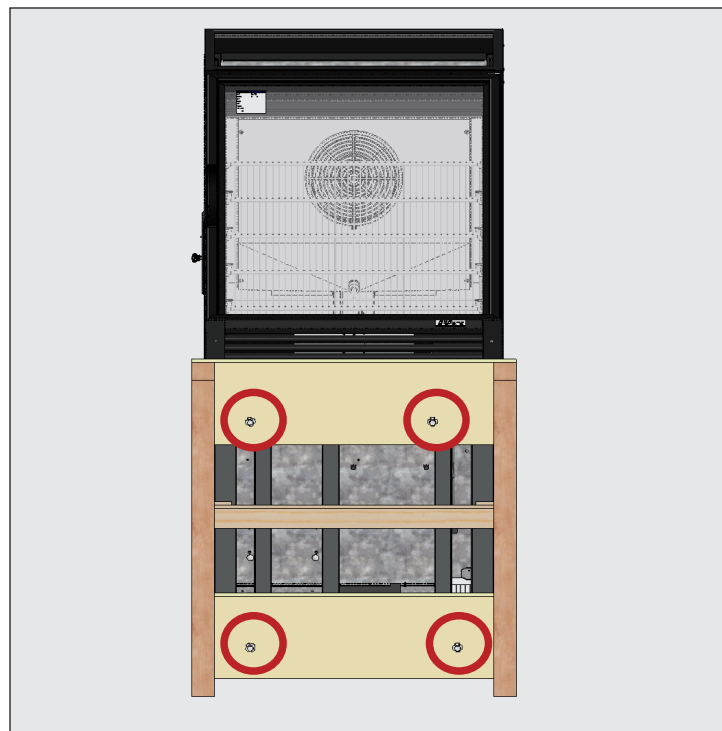

Fig. 4. Emplacements des boulons de transport.

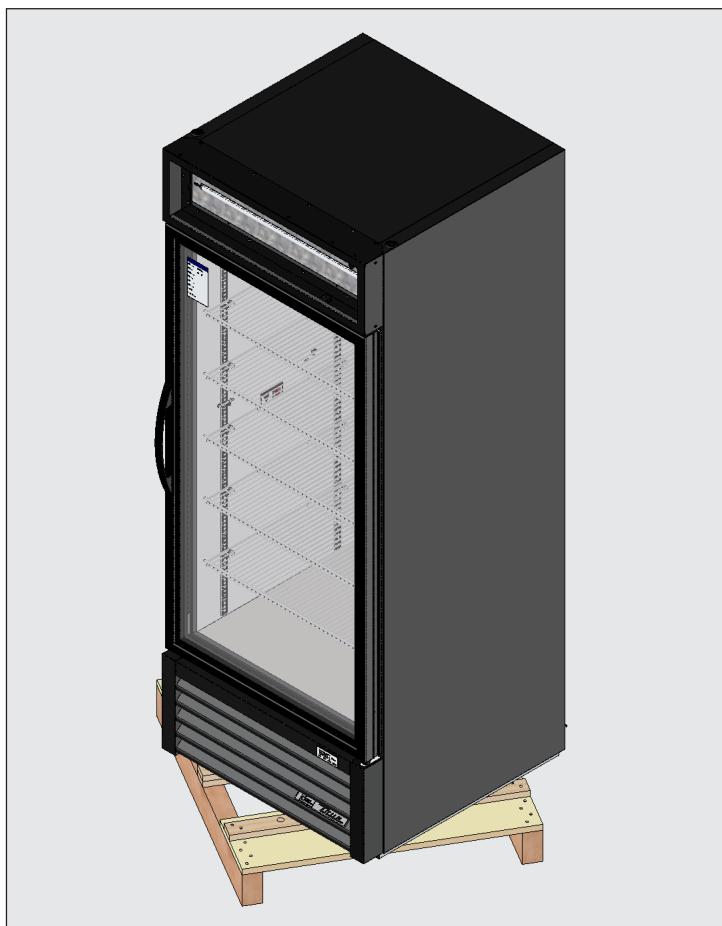

Fig. 5. Si vous allez utiliser des roulettes ou des pieds de nivellement, faites pivoter l'appareil sur la palette pour l'installation.

## Installation et configuration (suite)

### Emplacement de l'appareil

- Assurez-vous que le(s) tuyau(x) de vidange est/sont positionné(s) dans le bac.
- Retirez la prise et le cordon de l'intérieur de la partie arrière inférieure de l'appareil (**NE LA BRANCHEZ PAS**).
- Placez l'appareil assez près de l'alimentation électrique afin de ne jamais utiliser de rallonges.

### Installation des vis, pieds ou roulettes de nivellement

#### ⚠ AVERTISSEMENT !

**Risque de basculement !** Après avoir mis l'appareil de niveau, vérifiez **TOUJOURS** que les vis de nivellement centrales sont bien en contact avec le sol.

Veillez **TOUJOURS** à ce que les pieds ou les roulettes (et les cales) de nivellement soient ajustés contre l'assemblage de rail ou la plaque de montage.

Après avoir mis l'appareil de niveau, vérifiez **TOUJOURS** que les roulettes centrales ou les pieds de nivellement sont bien en contact avec le sol. Voir fig. ci-dessous.

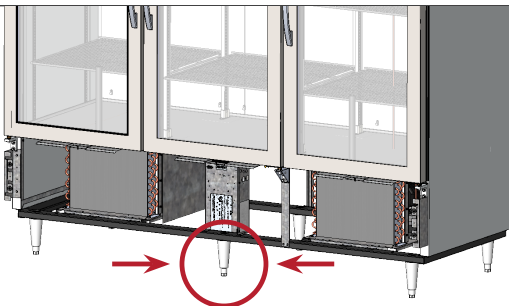

**Bords tranchants !** Faites attention à ne pas vous couper lorsque vous déplacez, installez, nettoyez l'appareil ou procédez à l'entretien et à la maintenance de celui-ci. Faites preuve de prudence lorsque vous intervenez sous l'appareil ou manipulez des composants métalliques.



L'appareil **doit être** soit surélevé au moyen des pieds de nivellement de 6" (afin de permettre le nettoyage sous l'appareil), soit monté sur des roulettes (afin de pouvoir le déplacer pour nettoyer en dessous), soit scellé au sol (si aucun nettoyage sous l'appareil n'est requis).



### Installation des vis, pieds ou roulettes de nivellement (suite)

Des pieds de nivellement sont fournis pour aider à mettre l'appareil de niveau. Les pieds réglables permettent d'obtenir un dégagement de 6" (152 mm) sous l'appareil. Les roulettes garantissent la mobilité de l'appareil.

#### Outils nécessaires

Les outils nécessaires comprennent les éléments suivants (liste non exhaustive) :

- Clé à molette

#### Procédure – Vis de nivellement

Si les vis de nivellement ne sont pas installées en usine, posez-les dans les trous filetés dans le fond de l'appareil ou dans le rail du châssis en accédant au fond de l'appareil. Voir les fig. 1 à 3.

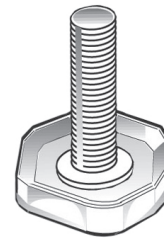

Fig. 1. Vis de nivellement.

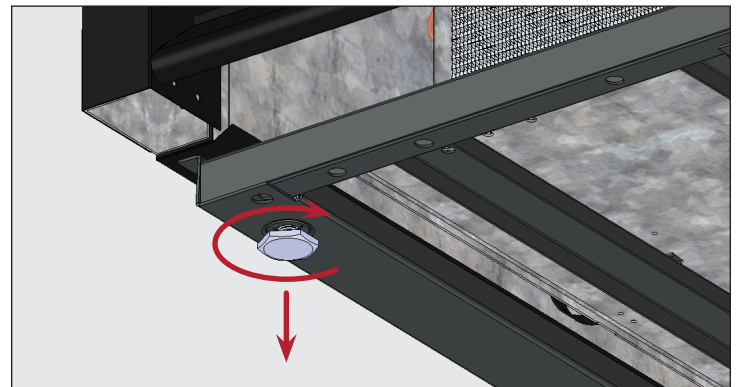

Fig. 2. Tournez les vis de nivellement dans le sens des aiguilles d'une montre pour abaisser l'appareil.

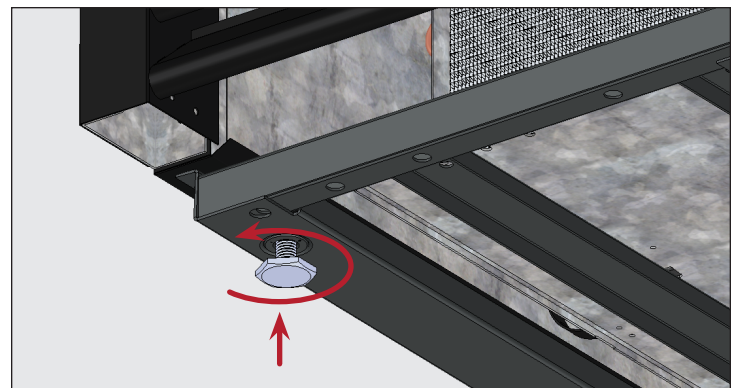

Fig. 3. Tournez les vis de nivellement dans le sens inverse des aiguilles d'une montre pour relever l'appareil.

# Installation et configuration (suite)

## Procédure – Pieds de nivellement de 6" (152 mm)

1. Accédez au fond de l'appareil.
2. Le cas échéant, retirez les vis de nivellement.
3. Vissez les pieds de nivellement dans le rail du châssis ou le fond de l'appareil. Voir fig. 4 et 5.
4. Vérifiez que l'appareil est de niveau. Consultez la section « Mise de niveau de l'appareil » (p. 20).
5. Si l'appareil n'est pas de niveau, soulevez délicatement l'extrémité inférieure de l'appareil et soutenez-la. Ensuite, à l'aide d'une clé à molette, vissez ou dévissez les tiges du bas des pieds de nivellement pour mettre l'appareil de niveau et le fixer. Voir les fig. 4 et 6.

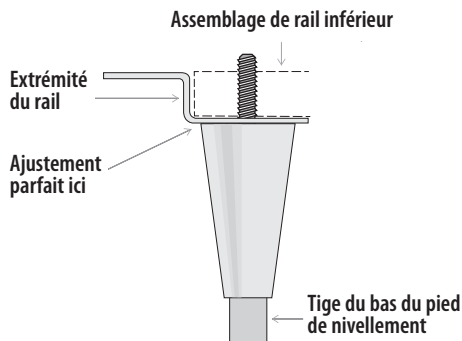

Fig. 4. Diagramme des pieds de nivellement.

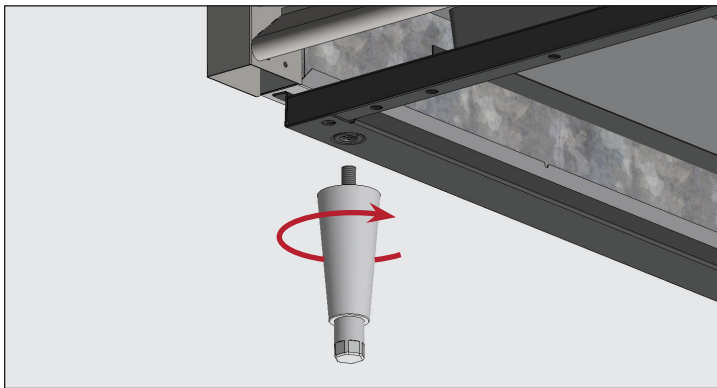

Fig. 5. Vissez les pieds de nivellement dans les trous filetés.

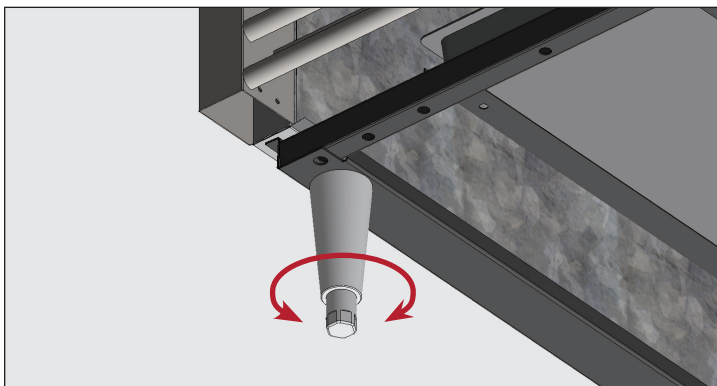

Fig. 6. Tournez la tige du bas du pied de nivellement pour mettre l'appareil de niveau.

## Procédure – Roulettes

### ! ACTION DE L'UTILISATEUR !

!

Posez les roulettes avec les freins à l'avant.

1. Accédez au fond de l'appareil.
2. Le cas échéant, retirez les vis de nivellement.
3. Vissez les roulettes dans le rail du châssis ou le fond de l'appareil. Voir fig. 7 et 8.
4. Vérifiez que l'appareil est de niveau. Consultez « Mise de niveau de l'appareil » (p. 20).
5. À l'extrémité inférieure de l'appareil, desserrez suffisamment la roulette à trou de boulon pour coulisser les cales de roulette fournies entre le roulement de la roulette et le rail inférieur de l'appareil. Voir fig. 9.
6. Posez le nombre de cales souhaité. Voir fig. 9.
  - Si plusieurs cales sont utilisées, veillez à ce que les rainures des cales soient décalées. Voir fig. 10.
  - **N'UTILISEZ PAS** plus de quatre (4) cales sur une roulette.
  - Veillez à ce que chaque cale touche la tige de la roulette.
7. Serrez et sécurisez les cales et les roulettes.
8. Vérifiez que l'appareil est de niveau.
9. Si l'appareil n'est pas de niveau, répétez les étapes 3 à 6 jusqu'à ce que l'appareil soit supporté et de niveau.

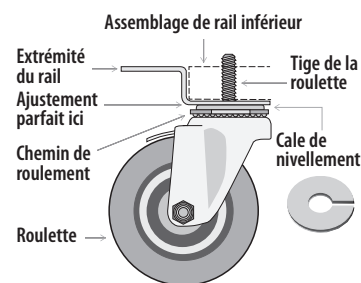

Fig. 7. Diagramme des roulettes.

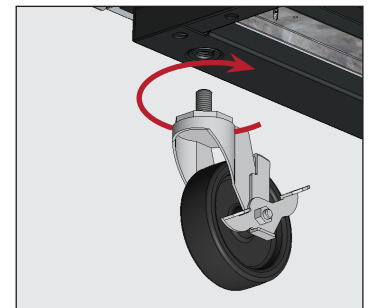

Fig. 8. Vissez les roulettes dans les trous filetés.

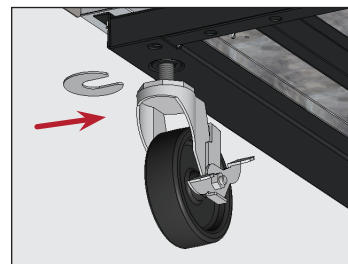

Fig. 9. Insérez la/les cale(s) de roulette. Veillez à serrer la tige de la roulette.

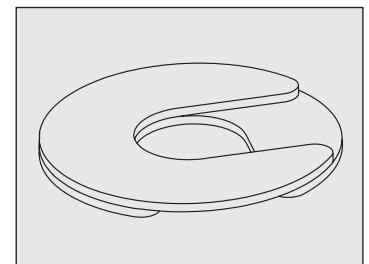

Fig. 10. Installez plusieurs cales avec des fentes décalées.

## Installation et configuration (suite)

### Mise de niveau de l'appareil

#### ⚠ AVERTISSEMENT !



**Risque de basculement !** Après avoir mis l'appareil de niveau, vérifiez **TOUJOURS** que les vis de nivellement centrales sont bien en contact avec le sol.

Une mise de niveau correcte de votre appareil TRUE est cruciale pour un bon fonctionnement (pour les appareils non mobiles). La mise de niveau a une incidence sur l'élimination efficace des condensats et le fonctionnement des portes.

Consultez la section « Installation des vis, pieds ou roulettes de nivellement » (p. 18) pour obtenir des informations sur la mise de niveau et le calage.

#### Procédure

Positionnez l'appareil là où il sera finalement installé. Mettez ensuite l'appareil de niveau : l'avant doit être au même niveau que l'arrière, et les deux côtés doivent être au même niveau également. Voir fig. 1.

1. Positionnez le niveau sur le fond intérieur de l'appareil, à proximité des portes (niveau parallèle à la face avant de l'appareil). Mettez l'appareil de niveau.
2. Positionnez le niveau sur le côté intérieur arrière de l'appareil (niveau parallèle au côté arrière de l'appareil). Mettez l'appareil de niveau.
3. Positionnez le niveau sur le fond intérieur droit et gauche (niveau parallèle aux côtés de l'appareil). Mettez l'appareil de niveau.

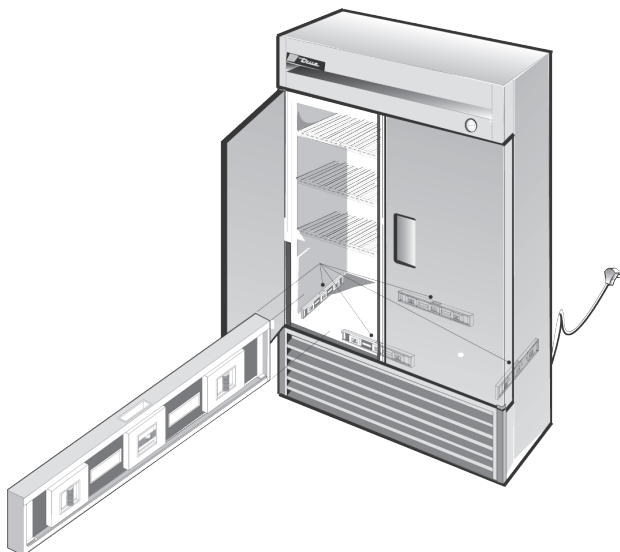

Fig. 1. Mesure du niveau le long du périmètre du plancher intérieur.

### Scellage de l'appareil au sol

#### ⚠ AVERTISSEMENT !



L'appareil **doit être** soit surélevé au moyen des pieds de nivellement de 6" (afin de permettre le nettoyage sous l'appareil), soit monté sur des roulettes (afin de pouvoir le déplacer pour nettoyer en dessous), soit scellé au sol (si aucun nettoyage sous l'appareil n'est requis).

#### ! ACTION DE L'UTILISATEUR !



**Les sols en asphalte sont sensibles aux produits chimiques.** TRUE recommande de poser une couche de ruban adhésif entre l'asphalte et le mastic pour protéger le sol.

La procédure suivante décrit le scellage au sol d'un appareil non mobile conformément aux normes NSF pour un fonctionnement hygiénique réglementaire. Le scellage de l'appareil au sol empêche les liquides répandus sur les surfaces adjacentes de s'infiltrer sous des parties inaccessibles de l'équipement.

#### Procédure

1. Positionnez l'appareil là où il sera finalement installé. Veillez à laisser un dégagement approprié entre l'arrière et les côtés comme indiqué dans la section « Dégagements » (p. 12) pour garantir une ventilation correcte.
2. Mettez l'appareil de niveau : l'avant doit être au même niveau que l'arrière, et les deux côtés doivent être au même niveau également. Consultez « Mise de niveau de l'appareil » (p. 20).
3. Tracez un contour du socle de l'appareil au sol.
4. Soulevez et bloquez le côté avant de l'appareil.
5. Appliquez un cordon de mastic certifié NSF (voir liste ci-dessous) sur le sol, dans la partie avant du contour tracé à l'étape 3, à 1/2" (13 mm). Le cordon de mastic doit être d'une taille suffisante pour sceller toute la surface de l'appareil lorsque celle-ci est abaissée sur la partie supérieure de mastic.
6. Soulevez et bloquez l'arrière de l'appareil.
7. Appliquez le mastic sur le sol sur les trois autres côtés comme indiqué à l'étape 5.
8. Examinez l'appareil pour vérifier qu'il est bien scellé au sol sur tout le périmètre.

#### Mastics certifiés NSF

- Mastic 3M #ECU800
- Mastic 3M #ECU2185

## Installation et configuration (suite)

### Scellage de l'appareil au sol (suite)

- Joint 3M #ECU1055
- Joint 3M #ECU1202
- Mastic Armstrong Liège – Caoutchouc
- Mastic Products Research Co. #5000 Caoutchouc
- G.E. Joint de silicone
- Joint silicone Dow Corning

### Installation des clayettes

#### ⚠ AVERTISSEMENT !



La surcharge, l'installation incorrecte ou le chargement inapproprié des clayettes peut entraîner une défaillance des étagères et avoir des répercussions négatives sur le fonctionnement de l'appareil, provoquant un endommagement de l'appareil ou du produit, ou encore des lésions corporelles.

**N'UTILISEZ PAS de pinces ou d'autres outils de sertissage** lors de l'installation des clips de fixation pour clayette. Le fait de modifier les clips de fixation pour clayette de quelque façon que ce soit peut rendre la clayette instable.



#### Conseils d'installation

- Installez **tous** les clips de fixation pour clayette avant d'installer une clayette.
- Commencez par la clayette du bas et continuez en montant petit à petit.
- Posez toujours l'arrière de chaque clayette sur les clips arrière avant d'installer l'avant.

#### Procédure

1. Accrochez les clips de fixation pour clayette dans les crémaillères. Voir fig. 1.
2. Appuyez sur le bas du clip. Voir fig. 2.
 

**AVIS >** Vous devrez peut-être serrer ou tourner le bas du clip de fixation pour clayette pour qu'il soit parfaitement installé. Pour les tablettes plates, placez les quatre clips de fixation pour clayette à égale distance du fond de l'armoire.
3. Veillez à ce que le clip de fixation pour clayette ne se détache pas ou ne puisse pas s'écarter de la crémaillère. Voir fig. 3 et 4.
4. Placez les clayettes sur les clips de fixation pour clayette avec les barres de support transversales tournées vers le bas.
 

**AVIS >** Assurez-vous que tous les coins de la clayette sont correctement positionnés.

### Installation des clayettes (suite)

#### Réglage des clayettes

Le rayonnage est réglable pour l'application client. Cet appareil est conforme à la capacité de charge des clayettes prévue par la norme IEC de 47 lb/ft<sup>2</sup> (230 kg/m<sup>2</sup>).

#### Organisateurs TrueTrac

Les organisateurs TrueTrac permettent une présentation claire et cohérente des produits.

Les organisateurs TrueTrac sont livrés avec un pack de clips de maintien pour clayette. Installez les clips sur le côté de l'organisateur, vers l'arrière. Voir fig. 5.

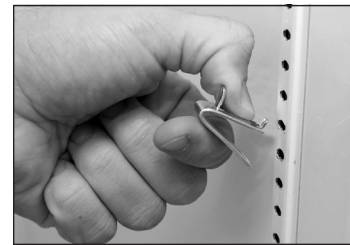

Fig. 1. Installation de la languette supérieure du clip de fixation pour clayette.



Fig. 2. La languette inférieure du clip de fixation pour clayette s'ajuste parfaitement.

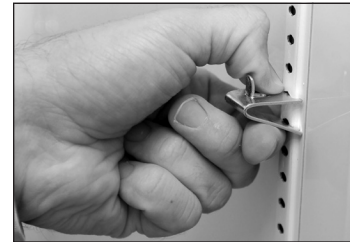

Fig. 3. Vous devrez peut-être serrer ou tourner le bas du clip de fixation pour clayette pour l'installer.



Fig. 4. Clip de fixation pour clayette installé.

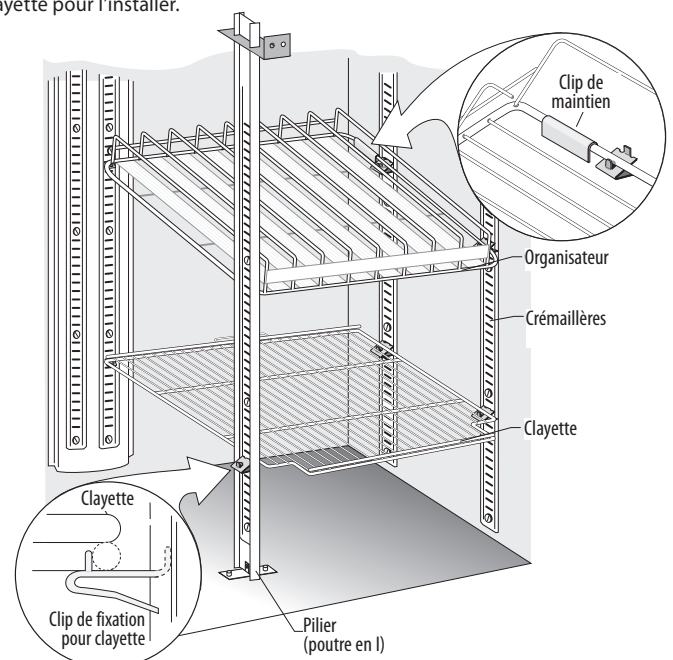

Fig. 5. Agrandissement d'une clayette positionnée sur des clips de fixation pour clayette et des clips de maintien.

## Installation et configuration (suite)

### Batterie de secours

#### ❗ ACTION DE L'UTILISATEUR !



Veillez à contrôler les piles AA au moins une fois tous les 3 mois pour être certain que la batterie de secours soit toujours chargée.

Le système de batterie de secours est expédié avec le bouton Marche/arrêt basculé sur OFF (arrêt). Allumez le système de batterie de secours pendant l'installation.

L'appareil dispose d'une batterie de secours qui garantit que le régulateur électronique continue de surveiller la température de l'appareil et enclenche le verrou en cas de panne de courant. Cette batterie de secours alimente le régulateur pendant au moins 2 heures.

#### Procédure

1. Retirez la grille de ventilation avant. Voir fig. 1.
2. Sur la batterie de secours, basculez le bouton Marche/arrêt sur **ON** (marche). Voir fig. 2.

#### Remplacement de la pile

La batterie de secours requiert huit (8) piles AA.

1. Retirez la grille de ventilation avant. Voir fig. 1.
2. Retirez la vis de la batterie de secours (voir fig. 3) et sortez la batterie de secours de son support en la faisant coulisser.
3. Poussez les languettes vers le bas et enlevez le couvercle de la batterie en le faisant coulisser. Voir fig. 4.

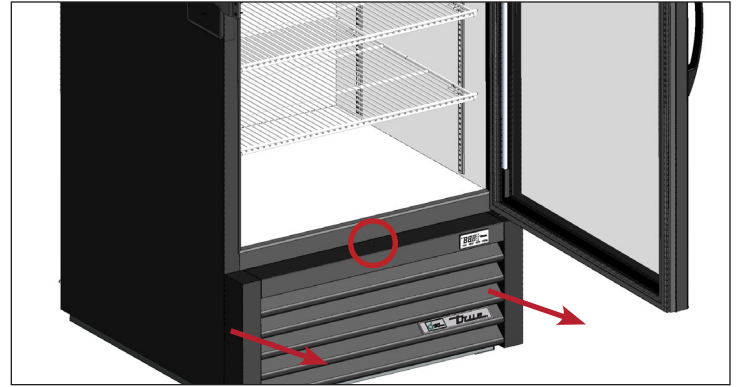

**Fig. 1.** Emplacement des vis de la grille de ventilation avant.

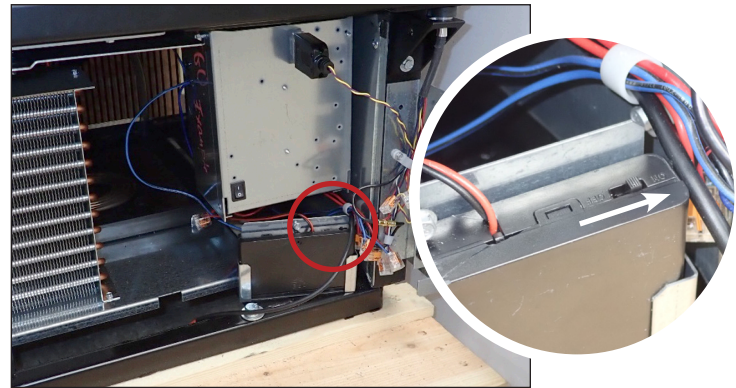

**Fig. 2.** Emplacement de la batterie de secours.

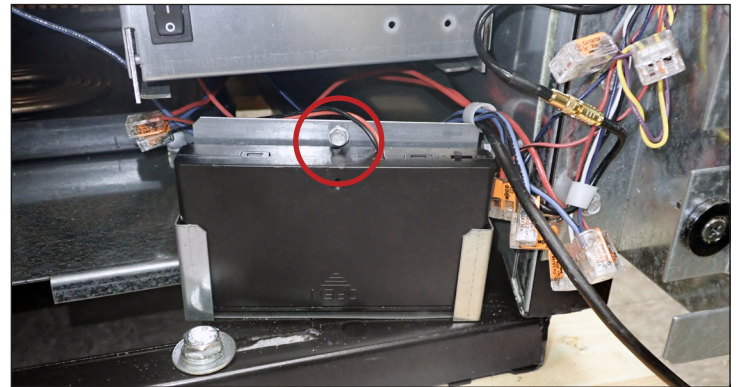

**Fig. 3.** Emplacement de la vis de la batterie de secours.

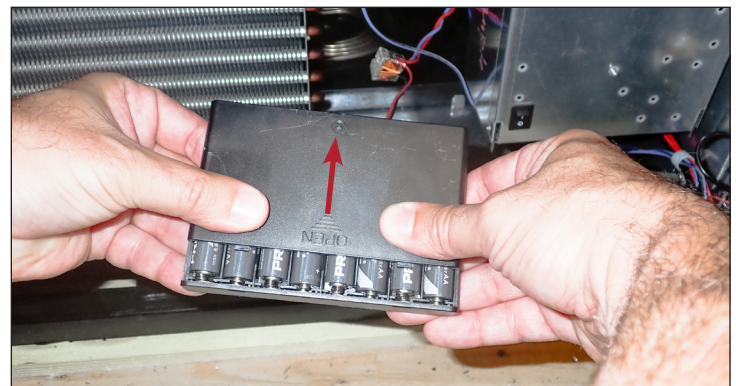

**Fig. 4.** Retrait du couvercle de la batterie en le faisant coulisser.

Fonctionnement de l'appareil

# Fonctionnement de l'appareil

⚠ AVERTISSEMENT – DÉTÉRIORATION !	
	<p><b>Le propriétaire a pour seule responsabilité</b> de garantir le maintien de niveaux de température sûrs pour tous les aliments. Le non-respect de cette consigne peut entraîner des produits alimentaires impropres à la consommation. Toute perte ou détérioration des produits à l'intérieur de votre appareil n'est pas couverte par la garantie. En plus de suivre les procédures d'installation recommandées, faites fonctionner l'appareil 24 heures avant de l'utiliser pour vérifier son bon fonctionnement.</p> 

⚠ DANGER !	
  	<p><b>Risque de choc électrique ou d'incendie !</b></p> <p>Avant de brancher l'appareil, inspectez le cordon d'alimentation secteur et la prise pour vérifier qu'ils ne sont pas endommagés. Faites immédiatement remplacer par un technicien qualifié tout cordon d'alimentation d'origine endommagé par des composants d'origine.</p>

! ACTION DE L'UTILISATEUR !	
	<p><b>Avant de remplir le réfrigérateur,</b> nous vous recommandons d'utiliser votre appareil TRUE à vide pendant 24 heures pour vérifier son bon fonctionnement. N'oubliez pas que notre garantie d'usine <b>NE COUVRE PAS</b> la perte de produits !</p>

- Le compresseur est prêt à fonctionner dès l'achat de l'appareil. Tout ce que vous avez à faire, c'est de brancher l'appareil.
- Une bonne circulation de l'air est essentielle à l'intérieur de votre appareil TRUE. Veillez à empêcher les produits d'appuyer contre les côtés ou la paroi arrière et de se trouver à moins de 4" (101,6 mm) du logement de l'évaporateur. L'air réfrigéré sortant du serpentin de l'évaporateur doit circuler dans tout l'appareil pour avoir des températures de produit homogènes.
- Une manipulation excessive du régulateur peut entraîner des difficultés d'entretien. S'il est nécessaire de remplacer le régulateur de température, veillez à commander la pièce de rechange auprès de votre revendeur TRUE ou auprès d'un agent de service recommandé.
- Tous les caches et panneaux d'accès doivent être en place et fixés correctement avant que cet appareil soit mis en fonctionnement.

## Fonctionnement de l'appareil (suite)

### Emplacement du régulateur de température et de l'interrupteur d'éclairage

#### ⓘ AVIS !

ⓘ **Le bouton et/ou l'écran de contrôle illustré(s) ne représentent pas un régulateur spécifique. Le type de régulateur et son emplacement peuvent varier en fonction du modèle. La présence d'un interrupteur d'éclairage et son emplacement peuvent varier en fonction du modèle.**

Le symbole représentant une ampoule  montre l'emplacement approximatif de l'interrupteur d'éclairage.

#### *Interrupteur d'éclairage sur les modèles à porte en verre*

À l'intérieur du plafond supérieur.

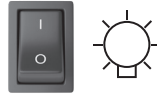

#### *Régulateur de température électronique*

À l'avant de la grille.

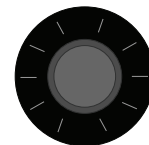

## Fonctionnement de l'appareil (suite)

### Séquence de fonctionnement

#### ! ACTION DE L'UTILISATEUR !



Pour plus d'informations concernant le réglage du régulateur de température d'un appareil ou la séquence de fonctionnement générale d'un appareil, veuillez consulter notre *Guide de contrôle de réfrigération commerciale spécifique à une famille de modèles* dans notre bibliothèque de ressources sur le site [www.truemfg.com/support/manuals/#panel4](http://www.truemfg.com/support/manuals/#panel4) ou scanner le **code QR**.

#### Démarrage...

1. Une batterie de secours (système d'alimentation sans coupure) est incluse afin que les températures puissent être surveillées et que le verrou puisse être actionné en cas de panne de courant.
2. La batterie de secours (système d'alimentation sans coupure) est éteinte pendant son expédition par True et devra être allumée au démarrage. Voir la section « Batterie de secours » (p. 27).
3. La batterie de secours (système d'alimentation sans coupure) alimente le régulateur pendant au moins deux (2) heures.
4. Si l'alimentation électrique de l'appareil est coupée, le système d'alimentation sans coupure émet des bips et le régulateur affiche **PF**.  
**AVIS** > L'appareil perd sa capacité de refroidissement s'il n'est plus sous tension.

#### Lorsque l'appareil est branché...

1. L'éclairage intérieur s'allume sur les modèles avec portes en verre (si ce n'est pas le cas, voir « Emplacement de l'interrupteur d'éclairage » (p. 24)).
2. L'écran du régulateur de température électronique s'allume.
  - a. Lors de la mise sous tension initiale de l'appareil, le régulateur indique une temporisation.
  - b. L'écran du régulateur alterne entre **hSt** et **dLY** pour indiquer que la temporisation de la fonction de verrouillage de sécurité sanitaire pendant le chargement de l'appareil est active.
  - c. Cette temporisation permet à l'appareil d'atteindre la température requise sans émettre de fausse alarme.
    - i. Réfrigérateur : 30 min
    - ii. Congélateur : 75 min
  - d. Si plus de temps est nécessaire, veuillez consulter la section « Activation de la temporisation de la fonction de verrouillage de sécurité sanitaire pendant le chargement et l'entretien de l'appareil » (p. 32).

#### Lorsque l'appareil est en mode réfrigération...

1. À l'issue de la temporisation de mise sous tension initiale préprogrammée du régulateur de température (jusqu'à quatre (4) min), le compresseur démarre si le régulateur ordonne un refroidissement.
  - a. Les ventilateurs du condenseur sont préprogrammés en usine afin de s'inverser pendant 30 secondes au début de chaque cycle du compresseur pour éliminer par soufflage les saletés du serpentin du condenseur.
2. Le régulateur de température active et désactive le compresseur en détectant la température ambiante comme déterminé par son point de consigne et les températures différentielles, pas selon la température de produits.
  - a. L'écran du régulateur de température a été conçu de façon à afficher la température moyenne de l'appareil. La méthode la plus précise pour déterminer si un appareil fonctionne, c'est de vérifier la température des produits.
  - b. Le point de consigne est la température préprogrammée réglable conçue pour correspondre à la température de maintien moyenne de l'appareil.
  - c. Les températures différentielles (élevée et basse) sont des températures préprogrammées non réglables utilisées pour déterminer quand le compresseur s'éteint et s'allume.
    - i. Le différentiel élevé est ajouté au point de consigne et détermine quand le compresseur s'allume (température d'enclenchement).
    - ii. Le différentiel bas est soustrait du point de consigne et détermine quand le compresseur s'éteint (température de déclenchement).

## Fonctionnement de l'appareil (suite)

### Séquence de fonctionnement (suite)

#### Lorsque l'appareil est en mode réfrigération... (suite)

3. Un thermomètre analogique, un thermomètre numérique ou un écran de contrôle électronique peuvent refléter les variations du cycle de réfrigération des températures hautes et basses, pas la température du produit. La méthode la plus précise pour déterminer si un appareil fonctionne, c'est de vérifier la température des produits.
4. Le régulateur électronique surveille la température de l'appareil en permanence. Le régulateur active un mécanisme de verrouillage lorsque les paramètres pré réglés pour la température (45 °F (5 °C) pour le réfrigérateur et 0 °F (-18 °C) pour le congélateur) sont dépassés pendant une durée de 30 minutes. Veuillez vous reporter à la section « Si l'appareil émet une alarme sonore et visuelle... ».

#### Lorsque l'appareil est en mode dégivrage....

1. Chaque appareil requiert un événement de dégivrage pour garantir que le serpentin de l'évaporateur est exempt de toute formation de givre ou de glace.
2. Le régulateur de température est préprogrammé pour initier un dégivrage à des intervalles déterminés par le temps de fonctionnement du compresseur, mais il peut aussi être initié si la température le demande.
  - a. Pendant le dégivrage, **dEF** s'affiche sur l'écran.
  - b. Pendant le dégivrage, les congélateurs éteignent le compresseur et le ventilateur de l'évaporateur et utilisent les radiateurs électriques pour dégager le serpentin.
  - c. Le dégivrage se termine quand une température spécifique du serpentin de l'évaporateur est atteinte ou en fonction d'une durée.
  - d. Après le dégivrage, il y a une temporisation avant l'affichage de la température.  
**AVIS** > Le régulateur électronique avec affichage numérique alternera entre **hST** et **dLY** pendant 30 minutes après la fin du dégivrage.

#### Si l'appareil émet une alarme sonore et visuelle....

1. Le régulateur de température est préprogrammé de manière à ce qu'une alarme sonore retentisse lorsque la température de l'appareil dépasse une température d'alarme déterminée.
  - a. Si l'alarme de température est déclenchée, la porte se verrouille mécaniquement et le régulateur émet une alarme sonore et visuelle. L'écran du régulateur alterne entre **Loc** et **hLa**.
  - b. Consultez la section « Suppression de l'alarme de sécurité sanitaire ou de la temporisation de la fonction de verrouillage de sécurité sanitaire pendant le chargement et l'entretien de l'appareil » (p. 33) pour obtenir des instructions relatives à la suppression de l'alarme de sécurité sanitaire.  
**AVIS** > Supprimez l'alarme du régulateur avant de déverrouiller la porte, sinon, la porte se verrouillera à nouveau lorsqu'elle sera refermée.  
**AVIS** > En cas d'urgence, la porte peut être ouverte de l'intérieur à l'aide d'un cordon à tirer.
2. Le régulateur est préprogrammé de manière à ce qu'une alarme sonore retentisse lorsqu'une porte est laissée ouverte pendant cinq (5) minutes consécutives. **do** s'affiche sur l'écran, indiquant qu'une alarme de porte est active.
  - a. Pour arrêter l'alarme sonore, appuyez sur n'importe quel bouton de l'écran.
  - b. L'écran affiche **do** jusqu'à la fermeture complète de la porte.

## Fonctionnement de l'appareil (suite)

### Minuterie de sécurité sanitaire (HST)

La minuterie de sécurité sanitaire (HST) verrouille mécaniquement l'appareil lorsque le régulateur électronique détecte que la température de l'appareil est supérieure à une température préétablie pendant 30 minutes. Cela empêche la vente de produits alimentaires impropres à la consommation.

#### Batterie de secours

#### ! ACTION DE L'UTILISATEUR !



Le système de batterie de secours est expédié avec le bouton Marche/arrêt basculé sur **OFF** (arrêt). Allumez le système de batterie de secours pendant l'installation. En cas de panne d'électricité, l'écran de contrôle affichera **PF**.

L'appareil dispose d'une batterie de secours qui garantit que le régulateur électronique continue de surveiller la température de l'appareil et enclenche le verrou en cas de panne de courant. Cette batterie de secours alimente le régulateur pendant au moins 2 heures. Pour obtenir de plus amples informations, veuillez consulter la section « Batterie de secours » à la p. **22**.

**AVIS >** L'appareil perd capacité de refroidissement si l'alimentation électrique est coupée.

**AVIS >** Si « Verrouillage en cas de panne de courant » est activé, la porte se verrouille automatiquement si l'alimentation électrique est coupée.

#### Démarrage

Pendant le démarrage initial, l'écran du régulateur électronique alterne entre **hSt** et **dLY** pour indiquer une temporisation. En plus de la temporisation de la minuterie, le régulateur active automatiquement une temporisation pendant le chargement. Ces temporisations permettent à l'appareil d'atteindre la température requise sans émettre de fausse alarme.

- Temporisation du congélateur : 75 minutes
- Temporisation du réfrigérateur : 30 minutes

**AVIS >** S'il y a besoin de plus de temps ou d'une temporisation, veuillez consulter la section « Activation de la temporisation de la fonction de verrouillage de sécurité sanitaire pendant le chargement et l'entretien de l'appareil » à la p. **32**.

#### Fonctionnement

Le fonctionnement de la minuterie de sécurité sanitaire de l'appareil est déterminé par le régulateur électronique qui surveille constamment la température de l'appareil. Si le régulateur détecte les paramètres de température préprogrammés (voir ci-dessous) pendant 30 minutes, il déclenche l'alarme de la minuterie de sécurité sanitaire.

- Congélateur : 0 °F (-17,78 °C)
- Réfrigérateur : 41 °F (5 °C)

Si l'alarme de la minuterie de sécurité sanitaire se déclenche, la porte se verrouille mécaniquement et le régulateur émet une alarme sonore/visuelle. Le régulateur émet une série de bips et l'écran affiche **Loc** et **hLA** en alternance.

Pour ouvrir la porte pendant une alarme de la minuterie de sécurité sanitaire active, déverrouillez l'appareil avec la clé fournie. L'alarme de la minuterie de sécurité sanitaire restera active. Pour obtenir de plus amples informations sur la procédure à suivre pour que la porte revienne à son état avant l'alarme, veuillez consulter la section « Suppression de l'alarme de sécurité sanitaire ou de la temporisation de la fonction de verrouillage de sécurité sanitaire pendant le chargement et l'entretien de l'appareil » à la p. **33**.

**AVIS >** Pour commander une clé de rechange, contactez notre Service Pièces au **800-424-8783** ou [PartsInquiries@TrueMfg.com](mailto:PartsInquiries@TrueMfg.com).

**AVIS >** En cas d'urgence, la porte peut être ouverte de l'intérieur à l'aide du cordon d'ouverture d'urgence. Veuillez consulter la section « Utilisation du cordon d'ouverture d'urgence » à la p. **6**.

Si l'interrupteur de porte détermine que la porte est restée ouverte pendant 5 minutes, le régulateur émet une alarme sonore/visuelle. Le régulateur émet une série de bips et **do** clignote à l'écran. Pour obtenir de plus amples informations, veuillez consulter la section « Coupure du son de l'alarme de porte ouverte » à la p. **33**.

Coupure du son de l'alarme de la minuterie de sécurité sanitaire ou porte ouverte en appuyant sur n'importe quel bouton du régulateur. L'alarme restera affichée et la porte restera verrouillée jusqu'à la correction de son état ou la coupure de l'alarme par l'entrée d'un mot de passe.

### ACTION / RÉSULTAT DE LA MINUTERIE DE SÉCURITÉ SANITAIRE

Action requise de la part de l'utilisateur	Résultat
Déverrouillage de la porte avec la clé	La porte se déverrouille, l'alarme est toujours active
Pression de n'importe quel bouton sur le régulateur	Coupure du son de l'alarme, l'alarme est toujours active
Coupure de l'alarme via le régulateur (voir p. <b>33</b> )	La porte revient à son état avant l'alarme ; l'alarme n'est plus active



## Régulateur de température électronique

# Régulateur de température électronique

### LÉGENDE DU RÉGULATEUR LAE



- Compresseur en service
- Ventilateur de l'évaporateur en service
- Appareil en dégivrage
- Activation du 2<sup>e</sup> paramètre – réglage
- Alarme

- Info/point de consigne
- Activation manuelle/ flèche vers le haut
- Décongélation manuelle/flèche vers le bas
- Veille/Annuler

### CODES D'AFFICHAGE

Afficheur	Définition	Afficheur	Définition
<b>hSt</b>	Entrée du mot de passe de la minuterie de sécurité sanitaire	<b>dEF</b>	Dégivrage en cours
<b>dLc</b>	Entrée du mot de passe de verrouillage/déverrouillage de la porte	<b>oFF</b>	Contrôleur en veille
<b>Loc</b>	Clavier à serrure codée	<b>do</b>	Alarme porte ouverte
<b>t1</b>	Température sonde 1 immédiate	<b>hi</b>	Alarme température élevée de l'appareil
<b>t2</b>	Température sonde 2 immédiate	<b>Lo</b>	Alarme température basse de l'appareil
<b>t3</b>	Température sonde 3 immédiate	<b>E1</b>	Erreur sonde t1
<b>min</b>	Minute de l'horloge en temps réel	<b>E2</b>	Erreur sonde t2
<b>hrS</b>	Heures de l'horloge en temps réel	<b>E3</b>	Erreur sonde t3
<b>Stt</b>	Heure de départ pour des actions programmées	<b>hSt/dLY</b>	Temporisation le temps de la vérification des états de la minuterie de sécurité sanitaire
<b>Edt</b>	Heure de fin pour des actions programmées	<b>hSt/tSt</b>	Test de la fonction de verrouillage de sécurité sanitaire
<b>thi</b>	Température sonde 3 max. enregistrée	<b>hLA/Loc</b>	Verrouillage / Alarme de sécurité sanitaire activé(e)
<b>tLo</b>	Température sonde 3 min. enregistrée	<b>PF</b>	Panne d'électricité

# Régulateur de température électronique (suite)

## LÉGENDE DU RÉGULATEUR LAE



- Compresseur en service
- Ventilateur de l'évaporateur en service
- Appareil en dégivrage
- Activation du 2e paramètre - réglage
- Alarme
- Info/point de consigne
- Activation manuelle/ flèche vers le haut
- Décongélation manuelle/flèche vers le bas
- Veille/Annuler

### Verrouillage/déverrouillage du régulateur

- Appuyez sur le bouton Info pour afficher hSt.



- Appuyez et maintenez la flèche vers le bas enfoncée jusqu'à ce que **Loc** s'affiche à l'écran.



- Maintenez le bouton Info enfoncé pour afficher l'état de verrouillage actuel.

**NE RELÂCHEZ PAS LE BOUTON !**



YES = verrouillé



no = déverrouillé

- Appuyez sur les flèches pour changer le réglage du verrouillage.



- Relâchez tous les boutons et attendez que le régulateur affiche la température de l'appareil.

### Activation/désactivation du régulateur

#### **⚠ DANGER !**



L'arrêt du régulateur ne va pas mettre l'appareil hors tension. Veuillez à mettre l'appareil hors tension avant de procéder à son entretien.

L'arrêt du régulateur désactivera tous les composants électroniques y étant raccordés. Les lumières resteront sous tension.

#### Désactivation

Appuyez et maintenez le bouton Annuler enfoncé jusqu'à ce que **off** s'affiche à l'écran.



#### Activation









Appuyez et maintenez le bouton Annuler enfoncé jusqu'à ce que **on** s'affiche à l'écran.



# Régulateur de température électronique (suite)



## LÉGENDE DU RÉGULATEUR LAE



-  Compresseur en service
-  Ventilateur de l'évaporateur en service
-  Appareil en dégivrage
-  Activation du 2e paramètre - réglage
-  Alarme
-  Info/point de consigne
-  Activation manuelle/ flèche vers le haut
-  Décongélation manuelle/flèche vers le bas
-  Veille/Annuler

### Verrouillage/déverrouillage de la porte – Combinaison de boutons

La porte peut être verrouillée et déverrouillée en appuyant sur une combinaison de boutons.

- Appuyez et maintenez le bouton info  et la flèche Haut  enfoncés jusqu'à ce que la porte se verrouille/ se déverrouille (environ 5 secondes).



- Relâchez tous les boutons.

### Verrouillage/déverrouillage de la porte – Entrée de mot de passe

La porte peut être verrouillée et déverrouillée en entrant un mot de passe.

- Appuyez sur le bouton Info  pour afficher **hSt**.



- Appuyez et maintenez la flèche Haut  enfoncée jusqu'à ce que **dLc** s'affiche à l'écran.



- Appuyez et maintenez le bouton Info enfoncé jusqu'à ce que **00** s'affiche à l'écran.  
**NE RELÂCHEZ PAS LE BOUTON !**



- Tout en maintenant le bouton Info enfoncé, appuyez sur la flèche Haut jusqu'à ce que **01** apparaisse à l'écran.



- Relâchez tous les boutons et attendez que le régulateur affiche la température actuelle de l'appareil.

## Régulateur de température électronique (suite)

### LÉGENDE DU RÉGULATEUR LAE



- Compresseur en service
- Ventilateur de l'évaporateur en service
- Appareil en dégivrage
- Activation du 2e paramètre - réglage
- Alarme



Info/point de consigne



Activation manuelle/ flèche vers le haut



Décongélation manuelle/flèche vers le bas



Veille/Annuler

### Activation de la temporisation de la fonction de verrouillage de sécurité sanitaire pendant le chargement et l'entretien de l'appareil

La temporisation de la fonction de verrouillage de sécurité sanitaire prolonge l'intervalle de 30 minutes précédant l'activation de la minuterie de sécurité sanitaire. Cette fonction empêche la porte de se verrouiller pendant le chargement ou l'entretien de l'appareil. Elle s'active automatiquement à la mise sous tension de l'unité et après un dégivrage.

- Temporisation du congélateur : 75 minutes
- Temporisation du réfrigérateur : 30 minutes

Vous pouvez également initier manuellement la temporisation de la fonction de verrouillage de sécurité sanitaire pendant le chargement et l'entretien de l'appareil en suivant les instructions ci-dessous.

1. Appuyez sur le bouton Info pour afficher **hSt**.



2. Appuyez et maintenez le bouton Info enfoncé jusqu'à ce que **00** s'affiche à l'écran.

**NE RELÂCHEZ PAS LE BOUTON !**



3. Tout en maintenant le bouton Info enfoncé, appuyez sur la flèche Haut jusqu'à ce que **01** apparaisse à l'écran.



4. Relâchez tous les boutons et attendez que le régulateur alterne entre **hSt** et **dLY**.

### Test de la fonction de verrouillage de sécurité sanitaire

La fonction de verrouillage de sécurité sanitaire verrouille la porte de l'appareil lorsque le régulateur électronique détecte que la température de l'appareil a dépassé une température pré-réglée pendant 30 minutes.

1. Appuyez sur le bouton Info pour afficher **hSt**.



2. Appuyez et maintenez le bouton Info enfoncé jusqu'à ce que **00** s'affiche à l'écran.

**NE RELÂCHEZ PAS LE BOUTON !**



3. Tout en maintenant le bouton Info enfoncé, appuyez sur la flèche Haut jusqu'à ce que **23** apparaisse à l'écran.











4. Relâchez tous les boutons. Si elle est opérationnelle, la fonction de verrouillage de sécurité sanitaire s'activera.
5. Supprimez l'alarme de sécurité sanitaire. Consultez la section « Suppression de l'alarme de sécurité sanitaire ou de la temporisation de la fonction de verrouillage de sécurité sanitaire pendant le chargement et l'entretien de l'appareil ».

# Régulateur de température électronique (suite)

## LÉGENDE DU RÉGULATEUR LAE



-  Compresseur en service
-  Ventilateur de l'évaporateur en service
-  Appareil en dégivrage
-  Activation du 2e paramètre - réglage
-  Alarme
-  Info/point de consigne
-  Activation manuelle/ flèche vers le haut
-  Décongélation manuelle/flèche vers le bas
-  Veille/Annuler

### Suppression de l'alarme de sécurité sanitaire ou de la temporisation de la fonction de verrouillage de sécurité sanitaire pendant le chargement et l'entretien de l'appareil

**AVIS** La suppression de l'alarme de sécurité sanitaire en passant par l'affichage fera revenir l'appareil à son état avant l'activation de l'alarme (verrouillé ou déverrouillé).

- Appuyez sur le bouton Info  pour afficher hSt.



- Appuyez et maintenez le bouton Info enfoncé jusqu'à ce que **00** s'affiche à l'écran.

**NE RELÂCHEZ PAS LE BOUTON !**



- Tout en maintenant le bouton Info enfoncé, appuyez sur la flèche Haut jusqu'à ce que **01** apparaisse à l'écran.



- Relâchez tous les boutons et attendez que le régulateur affiche la température actuelle de l'appareil.

### Coupure du son de l'alarme de porte ouverte

Si la porte reste ouverte pendant 5 minutes, le régulateur émet une série de bips et **do** clignote à l'écran.



Pour couper le son de l'alarme, fermez la porte ou appuyez sur **N'IMPORTE QUEL** bouton du régulateur. **do** continuera de clignoter à l'écran jusqu'à ce que la porte se ferme.



## Régulateur de température électronique (suite)

### LÉGENDE DU RÉGULATEUR LAE



- Compresseur en service
- Ventilateur de l'évaporateur en service
- Appareil en dégivrage
- Activation du 2e paramètre - réglage
- Alarme

Info/point de consigne

Activation manuelle/ flèche vers le haut

Décongélation manuelle/flèche vers le bas

Veille/Annuler

### Modification du point de consigne

Modifier le point de consigne permet de régler la température de l'appareil afin de conserver une température de produits optimale.

**AVIS** Le point de consigne n'est PAS la température de l'appareil. Pour assurer le bon fonctionnement dans une plage de température respectant les règles de sécurité et pour empêcher l'activation d'une alarme, nous vous recommandons de ne modifier cette valeur que de quelques degrés.

1. Maintenez le bouton Info enfoncé jusqu'à ce que le point de consigne actuel s'affiche à l'écran.

**NE RELÂCHEZ PAS LE BOUTON !**



2. En maintenant le bouton Info enfoncé, appuyez sur les flèches Haut ou Bas pour ajuster le réglage.



3. Relâchez tous les boutons et attendez que le régulateur affiche la température actuelle de l'appareil.

### Démarrage du dégivrage manuel

Procéder à un dégivrage manuel permet d'éliminer le givre et le gel accumulés sur le serpentin de l'évaporateur. Le dégivrage ne s'achève qu'une fois qu'une température ou une durée pré-réglée spécifique est atteinte.

Appuyez sur le bouton Dégivrage manuel jusqu'à ce que **deF** (Dégivrage) s'affiche à l'écran.



# Régulateur de température électronique (suite)

## LÉGENDE DU RÉGULATEUR LAE



- Compresseur en service
- Ventilateur de l'évaporateur en service
- Appareil en dégivrage
- Activation du 2e paramètre - réglage
- Alarme
- Info/point de consigne
- Activation manuelle/ flèche vers le haut
- Décongélation manuelle/flèche vers le bas
- Veille/Annuler

### Modification des intervalles de dégivrage

L'intervalle de dégivrage est la durée entre deux cycles de dégivrage,

**AVIS** L'intervalle de dégivrage **ne peut être modifié** que si le paramètre du mode de dégivrage **dFm** est réglé sur **tim** ou **Fro**.

- Appuyez et maintenez les boutons Info et Annuler enfoncés jusqu'à ce que **hSt** s'affiche à l'écran.



- Appuyez et maintenez la flèche Haut enfoncée jusqu'à ce que **dFt** s'affiche à l'écran.



- Appuyez et maintenez le bouton Info enfoncé jusqu'à ce que l'intervalle de dégivrage actuel s'affiche à l'écran. **NE RELÂCHEZ PAS LE BOUTON !**



- En maintenant le bouton Info enfoncé, appuyez sur les flèches Haut ou Bas pour ajuster le réglage.



- Relâchez tous les boutons et attendez que le régulateur affiche la température actuelle de l'appareil.

### Modification des paramètres d'affichage de l'écran

L'écran peut afficher la température soit en Fahrenheit, soit en Celsius.

Appuyez sur Annuler pour faire défiler les options de lecture de l'affichage.

- **°F** : Fahrenheit (sans décimal)
- **1 °C** : Celsius (à 0,1 degré près)
- **2 °C** : Celsius (sans décimal)

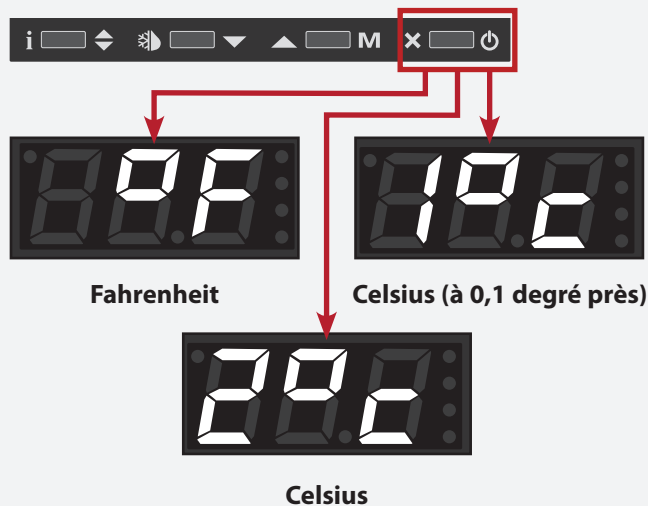

# Régulateur de température électronique (suite)

## LÉGENDE DU RÉGULATEUR LAE



	Compresseur en service		Info/point de consigne		Activation manuelle/ flèche vers le haut
	Ventilateur de l'évaporateur en service		Info/point de consigne		Activation manuelle/ flèche vers le haut
	Appareil en dégivrage		Info/point de consigne		Activation manuelle/ flèche vers le haut
	Activation du 2e paramètre - réglage		Info/point de consigne		Activation manuelle/ flèche vers le haut
	Alarme		Info/point de consigne		Activation manuelle/ flèche vers le haut
			Décongélation manuelle/flèche vers le bas		Veille/Annuler

### Affichage des températures de la sonde

L'écran indique les résultats de la sonde de température à différents emplacements de l'appareil.

- **t1** : Thermostat
- **t2** : Dégivrage
- **t3** : Température d'affichage

1. Appuyez sur le bouton Info pour afficher **t1**.



2. Appuyez et maintenez enfoncé le bouton Info pour afficher la température actuelle de la sonde **t1**.



3. Relâchez le bouton Info pour afficher **t2**.



4. Appuyez et maintenez enfoncé le bouton Info pour afficher la température actuelle de la sonde **t2**.



5. Relâchez le bouton Info pour afficher **t3**.

**AVIS >** Si la sonde t3 n'est pas activée, **t3** n'apparaît pas.





6. Appuyez et maintenez enfoncé le bouton Info pour afficher la température actuelle de la sonde **t3**.









7. Relâchez tous les boutons et attendez que le régulateur affiche la température actuelle de l'appareil.

## Maintenance et entretien

# Maintenance et entretien

<b>⚠ DANGER !</b>	
	<p><b>Risque de choc électrique ou de brûlure !</b></p> <ul style="list-style-type: none"> <li>La mise hors tension d'un régulateur électronique et le réglage des régulateurs de température sur 0 (position off) <b>NE METTENT PAS tous les composants hors tension</b>. Débranchez l'appareil ou coupez l'alimentation électrique avant tous travaux d'installation ou d'entretien.</li> <li><b>NE NETTOYEZ PAS</b> l'appareil avec un tuyau ou un nettoyeur haute pression.</li> </ul>
	<p><b>Utilisation d'un réfrigérant/d'une isolation inflammable !</b> Faites faire l'entretien de votre appareil par un prestataire agréé afin de réduire les risques d'embrasement dus à des pièces inadéquates ou à un mauvais entretien et pour garantir la santé et la sécurité de l'opérateur.</p>

<b>⚠ AVERTISSEMENT !</b>	
	<ul style="list-style-type: none"> <li><b>Seuls des techniciens qualifiés</b> sont habilités à installer et à entretenir l'appareil. Pour vous aider à trouver un technicien spécialisé dans la réfrigération dans votre région pour l'installation, l'entretien ou la maintenance de l'appareil, veuillez consulter notre Localisateur d'entreprises de services à l'adresse <a href="http://www.truemfg.com/support/service-locator">www.truemfg.com/support/service-locator</a>.</li> <li><b>Coupez et verrouillez tous les services collectifs</b> (gaz, électricité, eau) conformément aux pratiques en vigueur pendant la maintenance ou l'entretien de l'appareil.</li> </ul>
  	<p><b>Le propriétaire de l'appareil est chargé de</b> réaliser une évaluation des risques en matière d'équipement de protection individuelle (EPI) et de garantir une protection adéquate pendant les interventions de maintenance et de nettoyage.</p> <p><b>Utilisez des outils</b>, un équipement de sécurité et un EPI appropriés pendant l'installation et l'entretien.</p>

<b>⚠ AVERTISSEMENT !</b>	
	<p><b>Bords tranchants !</b></p> <ul style="list-style-type: none"> <li>Faites attention à ne pas vous couper lorsque vous déplacez, installez, nettoyez l'appareil ou procédez à l'entretien et à la maintenance de celui-ci. Faites preuve de prudence lorsque vous intervenez sous l'appareil ou manipulez des composants métalliques.</li> <li>Éloignez-vous des zones de pincement, comme l'espace entre les portes de l'appareil et le mobilier environnant. Si des enfants se trouvent à proximité de l'unité, faites attention lorsque vous en fermez les portes.</li> </ul>
	<p><b>Risque d'écrasement ou de coupure !</b> Écartez-vous lors du déballage, de l'installation, du déplacement ou de l'entretien de l'appareil.</p>
	<p><b>Surfaces glissantes !</b> L'humidité provenant d'une évacuation incorrecte peut créer des surfaces glissantes à proximité de l'appareil. Il est de votre responsabilité d'avertir immédiatement vos clients de la présence d'une surface glissante et de sécher cette dernière. Toutes les zones où le sol est humide doivent être identifiées par un panneau « sol glissant ».</p>

## Maintenance et entretien

### ⓘ AVIS !



- **Le propriétaire de l'appareil est responsable** de la maintenance de l'appareil telle que décrite dans le manuel d'installation. L'entretien quotidien et les interventions de maintenance ne sont pas couverts par la garantie TRUE.
- Pour obtenir des instructions d'entretien supplémentaires, veuillez visiter le centre média à l'adresse [www.truemfg.com](http://www.truemfg.com).
- Tous les réglages de l'appareil doivent être faits **APRÈS** vérification que l'appareil est de niveau et correctement supporté.

## Remplacement de composants

### ⓘ ACTION DE L'UTILISATEUR !



- **Remplacez les composants par** des composants d'origine (OEM) comme ceux illustrés dans la fig. 1. Les pièces d'origine réduisent les risques d'embranchement dus à des pièces inadéquates. TRUE n'est pas responsable de défauts ou de dommages causés par des pièces non approuvées par TRUE. La garantie sera déclarée nulle en cas de tout dommage causé par une pièce qui n'est pas d'origine.
- **Faites faire l'entretien de votre appareil par un prestataire agréé** afin de réduire les risques d'embranchement dus à des pièces inadéquates ou à un mauvais entretien et pour garantir la santé et la sécurité de l'opérateur.



Fig. 1. Exemple de pièces d'origine.

## Maintenance et entretien (suite)

### Entretien et nettoyage général des surfaces

#### ⚠ DANGER !



**Risque de choc électrique ou d'incendie !**

- **NE NETTOYEZ PAS** l'appareil avec un tuyau ou un nettoyeur haute pression.

#### ⚠ AVERTISSEMENT !



**Surfaces glissantes !** L'humidité provenant d'une évacuation incorrecte peut créer des surfaces glissantes à proximité de l'appareil. Il est de votre responsabilité d'avertir immédiatement vos clients de la présence d'une surface glissante et de sécher cette dernière. Toutes les zones où le sol est humide doivent être identifiées par un panneau « sol glissant ».



**Le propriétaire de l'appareil est chargé** de réaliser une évaluation des risques en matière d'équipement de protection individuelle (EPI) et de garantir une protection adéquate pendant les interventions de maintenance et de nettoyage.



**Utilisez des outils**, un équipement de sécurité et un EPI appropriés pendant l'installation et l'entretien.

#### ⓘ ACTION DE L'UTILISATEUR !



**N'UTILISEZ PAS DE PRODUITS NETTOYANTS À BASE D'AGRUMES SUR LES PORTES EN VERRE.**

#### Joint

- Nettoyez les joints à l'eau chaude savonneuse.
- **N'UTILISEZ PAS** d'outils tranchants ou de couteaux pour gratter un joint.
- Évitez les produits de nettoyage en profondeur.

#### Verre

- Nettoyez le verre avec un produit nettoyant doux spécial verre. **N'UTILISEZ PAS** de produits nettoyants à base d'agrumes.

#### Intérieur

- Nettoyez les surfaces intérieures avec une solution douce à base de bicarbonate de soude et d'eau afin de limiter l'odeur ; **N'UTILISEZ PAS** de produits nettoyants corrosifs ou abrasifs.
- Pour le nettoyage des parties en plastique ou thermolaquées, utilisez de l'eau chaude savonneuse ; **N'UTILISEZ PAS** de produits nettoyants pour acier inoxydable ou d'autres solvants similaires.

#### Extérieur

- Pour le nettoyage des parties en plastique ou thermolaquées, utilisez de l'eau chaude savonneuse ; **N'UTILISEZ PAS** de produits nettoyants pour acier inoxydable ou d'autres solvants similaires.
- **NE NETTOYEZ PAS** l'acier inoxydable avec de la laine d'acier ou des produits abrasifs. **N'UTILISEZ PAS** de détergents ou de dégraissants contenant des chlorures ou des phosphates. Reportez-vous au guide spécifique à chaque modèle pour plus d'informations.

## Maintenance et entretien (suite)

### Entretien et nettoyage de l'acier inoxydable

#### ! ACTION DE L'UTILISATEUR !



**N'UTILISEZ PAS DE LAINE D'ACIER, DE PRODUITS ABRASIFS OU À BASE DE CHLORE POUR NETTOYER LES SURFACES EN ACIER INOXYDABLE.**

#### Ennemis de l'acier inoxydable

Trois éléments fondamentaux sont susceptibles d'affecter la couche passive de l'acier inoxydable, permettant ainsi à la corrosion de se former.

- Les rayures causées par les brosses métalliques, les grattoirs, les tampons en acier et les autres objets qui peuvent être abrasifs pour la surface de l'acier inoxydable.
- Les dépôts laissés sur l'acier inoxydable peuvent laisser des taches. En fonction d'où vous vivez, l'eau peut être dure ou douce. Une eau dure peut laisser des taches. Une eau dure chauffée peut laisser des dépôts si elle n'est pas nettoyée assez rapidement. Ces dépôts peuvent entraîner la dégradation de la couche passive et faire rouiller l'acier inoxydable. Tous les dépôts laissés par la préparation ou le service d'aliments doivent être enlevés dès que possible.
- Les chlorures qui sont présents dans le sel de table, les aliments et l'eau, ainsi que dans les nettoyants ménagers et industriels. C'est le pire type de chlorures à utiliser sur de l'acier inoxydable.

#### NETTOYAGE ET RESTAURATION DE L'ACIER INOXYDABLE

Les produits utilisés pour nettoyer l'acier inoxydable doivent être exempts de phosphates, de chlore, de chlorure et d'ammoniac.

True propose un nettoyant et polish respectueux de l'environnement dans sa boutique True disponible à l'adresse [store.trueresidential.com/products/stainless-steel-clean-polish-kit](https://store.trueresidential.com/products/stainless-steel-clean-polish-kit).

#### Appareil et matériel peints personnalisés

Pour les portes et autres surfaces peintes, utilisez une solution douce à base de savon et d'eau, ainsi qu'un chiffon en microfibre doux.

## Maintenance et entretien (suite)

### 8 conseils pour éviter la rouille sur l'acier inoxydable

#### MAINTENIR SON ÉQUIPEMENT PROPRE

Évitez l'accumulation de taches coriaces en nettoyant fréquemment votre appareil. Utilisez des produits nettoyants à la concentration recommandée (alcalins chlorés ou non chlorés).

#### UTILISER LES BONS OUTILS DE NETTOYAGE

Utilisez des outils non abrasifs pour nettoyer vos produits en acier inoxydable. La couche passive de l'acier inoxydable ne sera pas endommagée par les chiffons doux et les tampons à récurer en plastique.

#### NETTOYER LE LONG DES LIGNES DE POLISSAGE

Des lignes de polissage (le « grain ») sont visibles sur certains aciers inoxydables. Frottez toujours parallèlement aux lignes de polissage quand elles sont visibles. Utilisez un tampon à récurer en plastique ou un chiffon doux si vous ne voyez pas le grain.

#### UTILISER DES NETTOYANTS ALCALINS, ALCALINS CHLORÉS OU NON CHLORÉS

Bien que de nombreux nettoyants traditionnels comportent des chlorures, l'industrie offre un choix toujours croissant de nettoyants sans chlorure. Si vous n'êtes pas sûr de la teneur en chlorure de votre nettoyant, contactez votre fournisseur. Si le fabricant vous informe que votre nettoyant actuel contient des chlorures, demandez une alternative.

Évitez les nettoyants contenant des sels quaternaires, car ils peuvent attaquer l'acier inoxydable et causer des piqûres ainsi que de la rouille.

#### RINCER

En cas d'utilisation de nettoyants chlorés, rincez et essuyez immédiatement. Il est préférable d'essuyer le plus rapidement possible l'eau et les produits de nettoyage stagnants. Laissez les équipements en acier inoxydable sécher à l'air. L'oxygène aide à maintenir le film de passivité sur l'acier inoxydable.

#### NE JAMAIS UTILISER D'ACIDE CHLORHYDRIQUE (ACIDE MURIATIQUE) SUR L'ACIER INOXYDABLE

Même dilué, l'acide chlorhydrique peut entraîner de la corrosion, des piqûres et de la fissuration par corrosion sous contrainte de l'acier inoxydable.

#### TRAITER L'EAU

Pour réduire les dépôts, adoucissez l'eau si possible. L'installation de certains filtres peut éliminer les éléments corrosifs et désagréables. Des sels dans un adoucisseur d'eau bien entretenu peuvent également vous être utiles. Contactez un spécialiste en traitement si vous n'êtes pas certain du traitement approprié de l'eau.

#### RESTAURER ET PASSIVER RÉGULIÈREMENT L'ACIER INOXYDABLE

Les oxydes de chrome protecteurs à la surface de l'acier inoxydable lui donnent ses propriétés inoxydables. Si ces oxydes sont éliminés par un décapage ou par une réaction à des produits chimiques nocifs, le fer dans l'acier sera exposé et pourra commencer à s'oxyder ou à rouiller. La passivation est un processus chimique qui supprime le fer libre et d'autres contaminants de la surface de l'acier inoxydable, permettant aux oxydes de chrome protecteurs de se reformer.

## Maintenance et entretien (suite)

### Nettoyage du serpentin du condenseur

#### ⚠ DANGER !



##### Risque de choc électrique ou de brûlure !

- Débranchez l'appareil ou coupez l'alimentation électrique avant tous travaux d'installation ou d'entretien.
- **NE NETTOYEZ PAS** l'appareil avec un tuyau ou un nettoyeur haute pression.

#### ⚠ AVERTISSEMENT !



**Le propriétaire de l'appareil est chargé** de réaliser une évaluation des risques en matière d'équipement de protection individuelle (EPI) et de garantir une protection adéquate pendant les interventions de maintenance et de nettoyage.



**Utilisez des outils**, un équipement de sécurité et un EPI appropriés pendant l'installation et l'entretien.



**Bords tranchants !** Les ailettes des serpentins sont tranchantes, et les composants métalliques peuvent avoir des bords tranchants. Faites attention à ne pas vous couper lorsque vous déplacez, installez, nettoyez l'appareil ou procédez à l'entretien et à la maintenance de celui-ci.



**Risque de lésion oculaire !** La poussière en suspension et les débris peuvent causer des lésions oculaires. Protection oculaire recommandée.

#### 📌 ACTION DE L'UTILISATEUR !



**NE PLACEZ AUCUN** matériau filtrant devant le serpentin du condenseur.

#### 📌 AVIS !



Le nettoyage du serpentin du condenseur n'est pas couvert par la garantie !

#### Outils nécessaires

Les outils nécessaires comprennent les éléments suivants (liste non exhaustive) :

- Tournevis Phillips ou tournevis cruciforme
- Tourne-écrou 1/4"
- Tourne-écrou 3/8"
- Brosse à soies dures
- Réservoir d'air comprimé
- Aspirateur
- Lampe torche
- Protection oculaire
- Gants

#### Procédure

1. Débranchez l'appareil ou mettez-le hors tension.
2. Retirez la grille de ventilation avant de l'appareil. Voir fig. 1.
3. À l'aide d'une brosse à soies dures, nettoyez soigneusement la saleté accumulée sur les ailettes du serpentin du condenseur avant. Voir fig. 2.
4. Une fois la saleté retirée de la surface du serpentin, utilisez une lampe torche pour vérifier que vous voyez à travers le serpentin et observez la rotation des lames du ventilateur du condenseur. Voir fig. 3.
5. Si la vue est dégagée, réinstallez la grille de ventilation, mettez l'appareil sous tension et vérifiez que tout fonctionne bien. Si la vue est toujours obstruée par de la saleté, passez à l'étape suivante.
6. Soufflez doucement de l'air comprimé ou du CO<sub>2</sub> dans le serpentin jusqu'à ce qu'il soit nettoyé.
7. Aspirez avec soin toute la saleté autour et derrière la zone de l'unité de condensation.
8. Réinstallez la grille de ventilation, mettez l'appareil sous tension et vérifiez que tout fonctionne bien.

## Maintenance et entretien (suite)

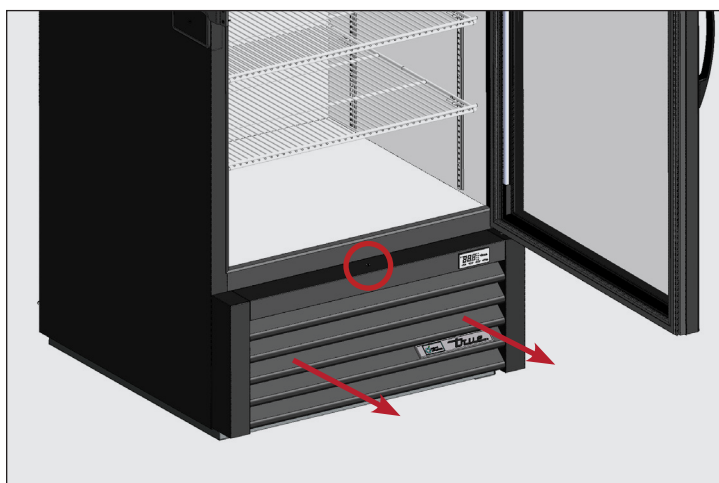

**Fig. 1.** Emplacement des vis de la grille de ventilation avant. Retirez délicatement la grille.



**Fig. 2.** Ne brossez jamais en travers des ailettes du serpentin.



**Fig. 3.** Utilisez une lampe de poche pour inspecter et confirmer la propreté de la bobine.

## Maintenance et entretien (suite)

### Maintenance recommandée

Reportez-vous aux interventions de maintenance et aux fréquences recommandées ci-dessous. En fonction de votre installation, certaines interventions devront peut-être être effectuées plus fréquemment.

Interventions de maintenance	Tous les mois	Tous les trimestres	Tous les ans
Vérifier que l'appareil maintient bien la température des produits.	X	X	X
Inspecter le cordon d'alimentation pour détecter des dommages éventuels et le remplacer immédiatement s'il est endommagé.	X	X	X
Vérifier que le cordon d'alimentation est bien branché dans la prise murale.			X
Inspecter l'état général de l'appareil et de ses composants (comme les roulettes, les portes et les charnières).	X	X	X
Vérifier le bon fonctionnement de toutes les pièces mobiles (comme le moteur des ventilateurs, les portes et les cordons de porte).			X
Vérifier le système de la batterie de secours		X	X
Vérifier l'état physique de tous les joints, vérifier que les joints sont bien étanches.		X	X
Inspecter les lampes, les raccords des supports des lampes, les modules LED et les raccords des modules LED.	X	X	X
Vérifier tous les serpentins du condenseur (avant et arrière) pour détecter de la poussière et des débris éventuels, et éliminer les débris le cas échéant.	X	X	X
Vérifier l'état physique de tous les serpentins du condenseur et de l'évaporateur ; redresser les ailettes des serpentins si nécessaire.		X	X
Vérifier tous les serpentins de l'évaporateur pour détecter de la poussière et des débris éventuels, et éliminer les débris le cas échéant.		X	X
Vérifier que la conduite de vidange est exempte de débris.		X	X



## Informations sur la garantie (États-Unis et Canada uniquement)

# Informations sur la garantie

Pour voir et télécharger les informations sur la garantie pour les États-Unis et le Canada, veuillez scanner le code QR ci-dessous.





*True*®

[truemfg.com](http://truemfg.com)