

Gratulacje!

Właśnie Państwo nabyli najlepszą na rynku chłodziarkę komercyjną. Mogą Państwo liczyć na wiele lat bezproblemowego działania urządzenia.

Spis treści

Informacje dotyczące bezpieczeństwa

Środki ostrożności i prawidłowa użycie.....3

Przed instalacją

Odpowiedzialne postępowanie właściciela.....4

Lokalizacja szafy chłodniczej.....4

Informacja dla użytkownika.....4

Karta wymiarów przewodów.....4

Instalacja

Rozpakowywanie.....5

Nóżka poziomująca, montaż nóżek poziomujących 6" i kółek.....6

Pozymowanie i przyklejanie chłodziarki do posadzki.....7

Instalacja elektryczna i bezpieczeństwo.....8

Konfiguracja szafy chłodniczej

Montaż półek.....9

Instalacja podgrzewanego zbiornika spustowego (poprzednia konstrukcja).....14

Instalacja podgrzewanego zbiornika spustowego (aktualna konstrukcja).....15

Obsługa szafy chłodniczej

Uruchamianie, regulacja temperatury i lokalizacja wyłączników oświetlenia.....16

Ogólna kolejność operacji.....17

Konserwacja, pielęgnacja i czyszczenie

Czyszczenie węzownicy skraplacza.....18

Pielęgnacja, czyszczenie elementów wyposażenia ze stali nierdzewnej i wskazówki, jak zapobiegać korozji.....20

Regulacje i serwisowanie szaf chłodniczych oraz wymiana elementów

Elementy podlegające serwisowaniu i wymianie.....21



INSTRUKCJA INSTALACJI

SPEC. SERII

STR2R-2S-HC



STA1R-1G-HC



STG2R-2G



INSTRUKCJA INSTALACJI

SPEC. SERII

Tłumaczenie oryginalnej instrukcji

TRUE MANUFACTURING CO., INC.

2001 East Terra Lane • O'Fallon, Missouri 63366-4434

(636)-240-2400 • FAKS (636)-272-2408 • International FAKS (636)272-7546 • (800)-325-6152

Dział części (800)-424-TRUE • Dział części Nr FAKSU (636)-272-9471

Ameryka Północna – Kanada i Karaiby

Linia ws. gwarancji: +1 855-878-9277

Faks ws. gwarancji: +1 636-980-8510

E-mail ws. gwarancji: WarrantyInquiries@TrueMfg.com

Linia ws. informacji technicznej: +1 855-372-1368

E-mail do wsparcia technicznego: Service@TrueMfg.com

7:00 – 18:00 CST poniedziałek - piątek,

8:00 – 12:00 sobota

Meksyk

Telefon: +52 555-804-6343/44

Service-MexicoCity@TrueMfg.com

9:00–17:30 pn-pt

Ameryka Łacińska

Telefon: +52 555-804-6343/44

ServiceLatAm@TrueMfg.com

9:00–17:30 pn-pt

Zjednoczone Królestwo, Irlandia, Środkowy Wschód, Afryka i Indie

Telefon: +44 (0) 800-783-2049

Service-EMEA@TrueMfg.com

8:30–17:00 pn-pt

Australia

Telefon: +61 2-9618-9999

Service-Aus@TrueMfg.com

8:30–17:00 pn-ptv

Unia Europejska i Wspólnota Niepodległych Państw

Telefon: +49 (0) 7622-6883-0

Service-EMEA@TrueMfg.com

8:00–17:00 pn-pt



991338-C

DZIĘKUJEMY ZA

ZAKUP NASZEGO URZĄDZENIA

Jak przeprowadzać konserwację chłodziarki True, aby działała możliwie jak najwydajniej i najsprawniej

Zakupili Państwo jedną z najlepszych komercyjnych chłodziarek na rynku. Została ona wyprodukowana w warunkach ścisłej kontroli jakości, z najlepszych materiałów. Właściwie konserwowana chłodziarka TRUE będzie bezawaryjnie działać przez wiele lat.

OSTRZEŻENIE - Urządzenia należy używać zgodnie z przeznaczeniem, tak, jak opisano w niniejszej instrukcji instalacji.

Zasady bezpieczeństwa dotyczące czynnika chłodniczego i ostrzeżenia

Typ systemu chłodzenia szafy chłodniczej podano w jej wnętrzu, na etykiecie z numerem seryjnym. W przypadku systemów z węglowodorem jako czynnikiem chłodniczym (tylko R290), zob. poniżej.



NIEBEZPIECZEŃSTWO – Ryzyko pożaru lub wybuchu. Zastosowano palny czynnik chłodniczy. Do odmrażania chłodziarki **NIE** używać urządzeń mechanicznych. **NIE** przekłuwać przewodów zawierających czynnik chłodniczy; starannie przestrzegać instrukcji postępowania. Napraw mogą dokonywać wyłącznie wykwalifikowani pracownicy serwisu.



NIEBEZPIECZEŃSTWO – Ryzyko pożaru lub wybuchu (zastosowano palny środek chłodniczy), przed podjęciem próby serwisowania tego urządzenia należy zapoznać się z treścią instrukcji napraw/instrukcją obsługi. Należy stosować wszystkie środki bezpieczeństwa. Wszystkie elementy utylizować zgodnie z przepisami lokalnymi i federalnymi. Stosować wszystkie środki ostrożności.

PRZESTROGA – Nie zasłaniać otworów wentylacyjnych w obudowie urządzenia lub w konstrukcji mieszczącej urządzenie.

Podstawowe zasady bezpieczeństwa i środki ostrożności

- W czasie obsługi, konserwacji i napraw należy uważać, aby nie doszło do skaleczenia lub przycięcia palców przez którekolwiek części / elementy szafy chłodniczej.
- Urządzenie może grozić przewróceniem się w czasie rozpakowywania, instalacji lub przesuwania.
- Przed rozpoczęciem eksploatacji chłodziarki należy sprawdzić, czy została zainstalowana i ustawiona zgodnie z Instrukcją instalacji.
- Opisywane urządzenie nie powinno być używane, czyszczone ani konserwowane przez osoby o zmniejszonej sprawności fizycznej, czuciowej lub umysłowej (w tym dzieci) albo niemające doświadczenia i odpowiedniej wiedzy, o ile nie są pod nadzorem lub nie zostały odpowiednio poinstruowane.
- Aby nie dopuścić do uszkodzenia chłodziarki i uniknąć obrażeń **NIE** należy pozwalać dzieciom bawić się urządzeniem, wspinać na nie, stawać na nim ani zwieszać się z jego półek.
- **NIE** dotykać zimnych powierzchni w komorze chłodziarki mokrymi lub wilgotnymi rękami. Do bardzo zimnych powierzchni może przywierać skóra.
- Przed rozpoczęciem czyszczenia lub naprawy chłodziarki należy odłączyć zasilanie.
- Ustawienie regulatora temperatury w położeniu 0 lub wyłączenie zasilania regulatora elektronicznego może nie odłączyć zasilania od wszystkich elementów (np. obwodów oświetlenia, grzałek obwodowych i wentylatorów parownika).
- W pobliżu tych i innych urządzeń **NIE** należy przechowywać ani używać benzyny lub innych palnych par lub płynów.
- W urządzeniu **NIE** należy przechowywać substancji wybuchowych, takich jak pojemniki z aerozolem, zawierające palny gaz pędny.
- Palce należy trzymać z dala od „punktów przycięcia”; prześwity między drzwiami a obudową muszą być niewielkie; jeśli w pobliżu przebywają dzieci, należy zachować ostrożność.
- **NIE** należy stosować urządzeń elektrycznych wewnątrz komór szaf chłodniczych przeznaczonych do przechowywania żywności, chyba, że są typu zalecanego przez producenta.

UWAGA: Wszystkie prace serwisowe powinny być prowadzone przez wykwalifikowanego technika.

Ostrzeżenie dotyczące utylizacji szafy chłodniczej

NIEBEZPIECZEŃSTWO!
RYZYKO UWIEZIENIA
DZIECKA



Właściwa utylizacja szafy chłodniczej

Niebezpieczeństwo uwięzienia i uduszenia się dziecka nie przeszło do historii. Wyrzucone i pozostawione bez dozoru chłodziarki są nadal niebezpieczne, nawet jeżeli zostały pozostawione „tylko na parę dni”. Przy pozbywaniu się starej chłodziarki należy stosować się do poniższych wskazówek, pozwoli to zapobiec wypadkom.

Przed wyrzuceniem starej chłodziarki lub zamrażarki należy:

- Wymontować drzwi.
- Pozostawić na miejscu półki, aby dzieci nie mogły łatwo wejść do wnętrza chłodziarki.



NIEBEZPIECZEŃSTWO – Ryzyko pożaru lub wybuchu. Zastosowano palny materiał izolacyjny oraz/lub palny środek chłodniczy. Wszystkie elementy utylizować zgodnie z przepisami lokalnymi i federalnymi. Stosować wszystkie środki ostrożności.

Przed instalacją

Odpowiedzialne postępowanie właściciela

Jeśli urządzenie ma prawidłowo działać od pierwszego dnia, musi być prawidłowo zainstalowane. Zdecydowanie zalecamy, aby urządzenia TRUE były instalowane przez wyszkolonego mechanika i elektryka. Koszt profesjonalnej instalacji to dobrze wydane pieniądze.

Przed rozpoczęciem instalacji urządzenia TRUE należy starannie sprawdzić, czy nie uległo ono uszkodzeniu podczas transportu. W razie stwierdzenia uszkodzenia należy niezwłocznie złożyć reklamację w firmie przewoźowej.

TRUE nie odpowiada za uszkodzenia powstałe w trakcie transportu.

Lokalizacja szafy chłodniczej

- Chłodziarki nie należy eksploatować w miejscu, w którym może być używana myjka ciśnieniowa lub wąż ciśnieniowy.
- Chłodziarkę należy ustawić tak, aby przewidywany wokół urządzenia był wystarczająco duży, aby umożliwić odpowiedni przepływ powietrza.
- Należy zadbać o to, aby zasilanie szafy chłodniczej było zgodne z jej specyfikacją lub danymi na tabliczce znamionowej szafy i mieściło się w dopuszczalnym zakresie napięcia znamionowego (+/-5%). Należy także sprawdzić, czy natężenie prądu w obwodzie jest zgodne z natężeniem znamionowym szafy chłodniczej, a samo urządzenie jest prawidłowo uziemione.
- Szafę chłodniczą należy zawsze podłączać do osobnego, specjalnie przeznaczonego dla niej obwodu elektrycznego. Niedopuszczalne jest stosowanie wtyków pośrednich i przedłużaczy.

Informacja dla użytkownika

Gwarancja nie obejmuje przypadków strat lub zepsucia się produktów przechowywanych w lodówce/zamrażarce. Oprócz przeprowadzenia zalecanych poniżej procedur instalacji, przed rozpoczęciem eksploatacji chłodziarkę/zamrażarkę należy uruchomić na 24 godziny, aby sprawdzić, czy działa prawidłowo.



PRZEŚWITY

	BLAT	BOKI	TYŁ
STR, STA, STG	12" Otwarta (304,8 mm)	0"	1" (25,4 mm)
OSTRZEŻENIE – Niedostateczna wentylacja powoduje unieważnienie gwarancji.			

Karta wymiarów przewodów

115 woltów	Odległość w stopach do środka ładunku												
	AMPERY	20	30	40	50	60	70	80	90	100	120	140	160
2	14	14	14	14	14	14	14	14	14	14	14	14	14
3	14	14	14	14	14	14	14	14	14	14	14	14	12
4	14	14	14	14	14	14	14	14	14	14	12	12	12
5	14	14	14	14	14	14	14	12	12	12	12	10	10
6	14	14	14	14	14	14	12	12	12	12	10	10	10
7	14	14	14	14	14	12	12	12	12	10	10	10	8
8	14	14	14	14	12	12	12	12	10	10	10	8	8
9	14	14	14	12	12	12	10	10	10	10	8	8	8
10	14	14	14	12	12	10	10	10	10	10	8	8	8
12	14	14	12	12	10	10	10	8	8	8	8	8	6
14	14	14	12	10	10	10	8	8	8	8	6	6	6
16	14	12	12	10	10	8	8	8	8	8	6	6	6
18	14	12	10	10	8	8	8	8	8	8	8	8	5
20	14	12	10	10	8	8	8	6	6	6	6	5	5
25	12	10	10	8	8	6	6	6	6	6	5	4	4
30	12	10	8	8	6	6	6	6	5	5	4	4	3
35	10	10	8	6	6	6	5	5	4	4	4	3	2
40	10	8	8	6	6	5	5	4	4	4	3	2	2
45	10	8	6	6	6	5	4	4	3	3	3	2	1
50	10	8	6	6	5	4	4	3	3	3	2	1	1

230 woltów	Odległość w stopach do środka ładunku												
	AMPERY	20	30	40	50	60	70	80	90	100	120	140	160
5	14	14	14	14	14	14	14	14	14	14	14	14	14
6	14	14	14	14	14	14	14	14	14	14	14	14	12
7	14	14	14	14	14	14	14	14	14	14	14	12	12
8	14	14	14	14	14	14	14	14	14	14	12	12	12
9	14	14	14	14	14	14	14	14	12	12	12	12	10
10	14	14	14	14	14	14	14	12	12	12	12	10	10
12	14	14	14	14	14	14	12	12	12	12	10	10	10
14	14	14	14	14	14	12	12	12	10	10	10	10	8
16	14	14	14	14	12	12	12	10	10	10	10	8	8
18	14	14	14	12	12	12	10	10	10	10	8	8	8
20	14	14	14	12	10	10	10	10	10	10	8	8	8
25	14	14	12	12	10	10	10	10	8	8	8	6	6
30	14	12	12	10	10	10	8	8	8	8	6	6	6
35	14	12	10	10	10	8	8	8	8	8	6	6	5
40	14	12	10	10	8	8	8	6	6	6	6	5	5
50	12	10	10	8	6	6	6	6	6	6	5	4	4
60	12	10	8	6	6	6	6	6	5	5	4	4	3
70	10	10	8	6	6	6	5	5	4	4	4	2	2
80	10	8	8	6	6	5	5	4	4	4	3	2	2
90	10	8	6	6	5	5	4	4	3	3	3	1	1
100	10	8	6	6	5	4	4	3	3	3	2	1	1

Instalacja

Rozpakowywanie

Potrzebne narzędzia

- Klucz uniwersalny
- Wkrętak krzyżakowy
- Poziomica

Przy odpakowywaniu urządzenia zaleca się stosować następującą procedurę:

1. Usunąć zewnętrzne opakowanie (narożniki z kartonu i folii pęcherzykowej lub styropianu oraz przezroczystą folię). Por. rys. 1
Sprawdzić, czy nie ma ukrytych uszkodzeń. **I w tym przypadku w razie stwierdzenia uszkodzenia należy niezwłocznie złożyć reklamację w firmie przewozowej. (zob. rys. 1 i 2).**

2. Kluczem uniwersalnym wykręcić wszystkie śruby transportowe, mocujące paletę do spodu szafy chłodniczej. Por. rys. 1

UWAGA: Przesunąć urządzenie jak najbliżej docelowego miejsca użytkowania, a następnie odkręcić drewnianą paletę. W niektórych modelach w celu uzyskania dostępu do śrub transportowych może być konieczne wymontowanie przedniej oraz/lub tylnej kratki.

3. Jeśli **nie będą używane** nóżki poziomujące ani kółka, zdjąć szafę chłodniczą z palety i odłożyć paletę na bok.

UWAGA: NIE podnosić szafy chłodniczej za blat, drzwi, szuflady lub kratki wentylacyjne.

Jeśli **będą używane** nóżki poziomujące lub kółka, obrócić szafę chłodniczą na palecie (zob. rys. 3) i zajrzeć na stronę 6 instrukcji instalacji.

UWAGA: Należy także pamiętać, że zasilanie można podłączyć dopiero po upływie 24 godzin od ustawienia chłodziarki pionowo. Klucze do szafy chłodniczej z zamkami drzwiowymi znajdują się w kieszeni na gwarancję.



OSTRZEŻENIE – Urządzenie może grozić przewróceniem się w czasie rozpakowywania, instalacji lub przesuwania.

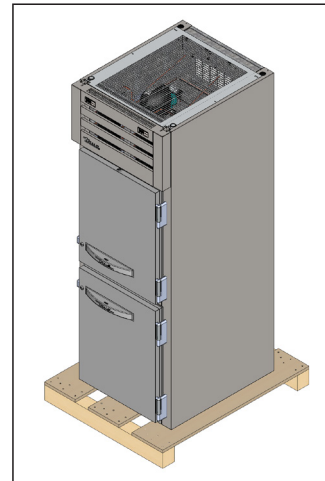

Rys. 1. Zdjęć opakowanie zewnętrzne.

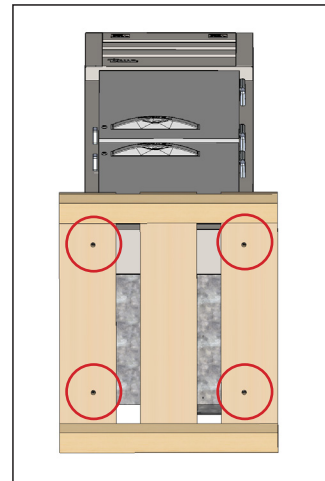

Rys. 2. Lokalizacja śrub transportowych.

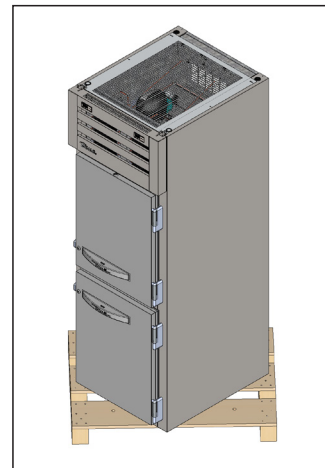

Rys. 3. Unosząc urządzenie, nie należy chwycić za blat, drzwi/szuflady ani kratkę wentylacyjną.

Instalacja (cd.)

Lokalizacja szafy chłodniczej

1. Sprawdzić, czy końcówka(i) węża(-y) spustowego(-ych) jest/są w zbiorniku.
2. Wyjąć z dolnej części chłodziarki przewód z wtyczką (NIE podłączać do gniazdka).
3. Urządzenie należy ustawić na tyle blisko źródła zasilania, aby nigdy nie stosować przedłużaczy.

Montaż nóżek poziomujących

Wraz z urządzeniem dostarczono nóżki poziomujące ułatwiające poziomowanie szafy chłodniczej.

Uzyskawszy dostęp do spodu szafy chłodniczej, należy wkręcić nóżki poziomujące do otworów, które wcześniej wykorzystano do przykręcenia szafy do palety. Por. rys. 1 i 2.

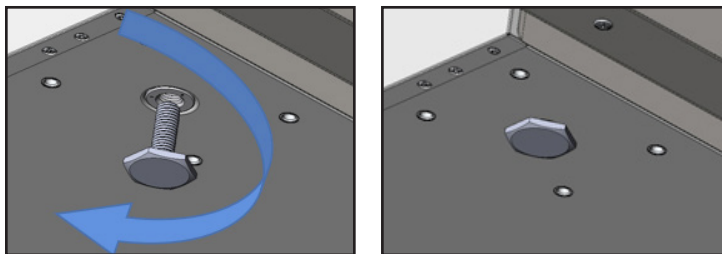

Rys. 1. Aby obniżyć szafę chłodniczą, nóżki poziomujące należy obracać zgodnie z kierunkiem ruchu wskazówek zegara.

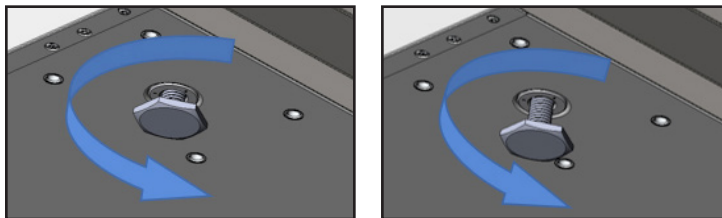

Rys. 2. Aby podwyższyć szafę chłodniczą, nóżki poziomujące należy obracać w lewo.

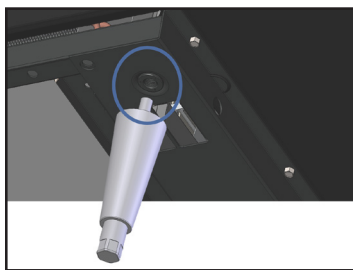

Rys. 3. Odszukać gwintowany otwór w szynie.

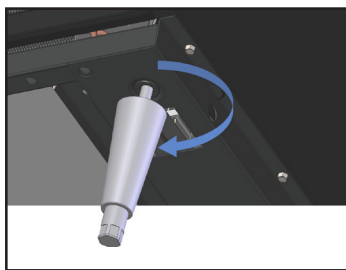

Rys. 4. Wkręcić nóżki poziomujące.

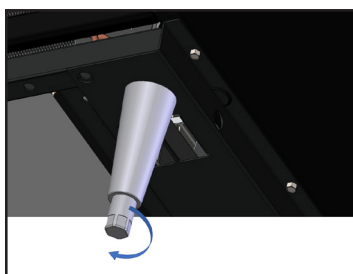

Rys. 5. Wyregulować szafę chłodniczą, obracając trzpień w dnie chłodziarki.

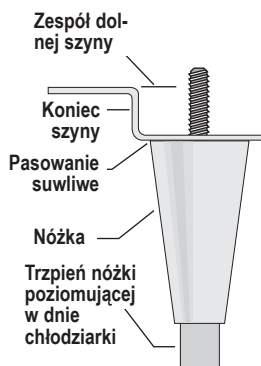

Montaż opcjonalnych nóżek poziomujących 6" lub kółek

Regulowane nóżki zapewniają 6-calowy (152 mm) prześwit pod szafą chłodniczą. Kółka ułatwiają przemieszczanie szafy chłodniczej.

UWAGA: Jeśli szafa chłodnicza jest wyposażona w centralny wkręt poziomujący, kółko lub nóżkę, należy sprawdzić, czy ten element jest odpowiednio wyregulowany, tzn. czy po wyregulowaniu urządzenia styka się całą powierzchnią z podłożem.

Potrzebne narzędzia:

Klucz uniwersalny

Montaż nóżek poziomujących 6"

1. Uzyskać dostęp do dna szafy chłodniczej i umieścić nóżki poziomujące w szynie. Por. rys. 3 i 4.
2. Sprawdzić, czy szafa chłodnicza jest wyregulowana.
3. Jeśli szafa chłodnicza nie jest wyregulowana, delikatnie podnieść i podeprzeć jej najniższą położoną część. Wkręcić lub wykręcić kluczem uniwersalnym trzpień nóżki poziomującej w dnie chłodziarki, aby ją wyregulować i zapewnić odpowiednie podparcie. Por. rys. 5

Kółka

1. Zlokalizować punkty mocowania kółek obrotowych pod spodem szafy chłodniczej.
 2. Zamontować kółka obrotowe, używając do tego celu klucza uniwersalnego i dostarczonego osprzętu.
- UWAGA: NIE dokręcać śrub zbyt mocno.**
3. Sprawdzić wyregulowanie szafy chłodniczej. Jeśli szafa chłodnicza nie jest wyregulowana, delikatnie podnieść i podeprzeć jej najniższą położoną część.
 - a. Poluzować śruby kółek na tyle, aby utworzyć miejsce między płytką montażową a spodem szafy chłodniczej. Por. rys. 6a.
 - b. Nałożyć podkładki kółek i dokręcić śruby kółek. Por. rys. 6b i 6c.
 - c. Opuścić szafę chłodniczą i sprawdzić wyregulowanie. Powtarzać procedurę, dopóki szafka nie będzie ustawiona dokładnie poziomo.

UWAGA: Nakładać podkładki parami, upewniając się, że podkładki stykają się ze śrubami mocującymi kółka.

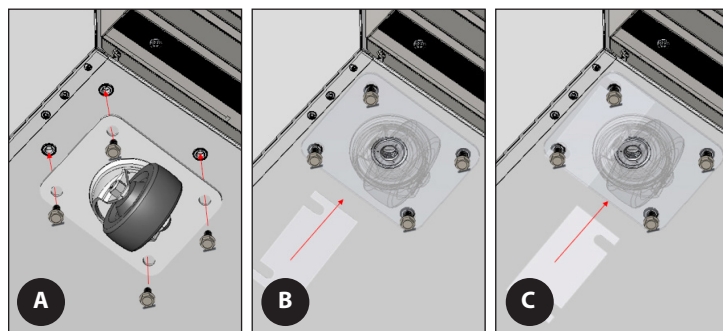

Rys. 6. Nakładać podkładki kółek parami.

Instalacja (cd.)

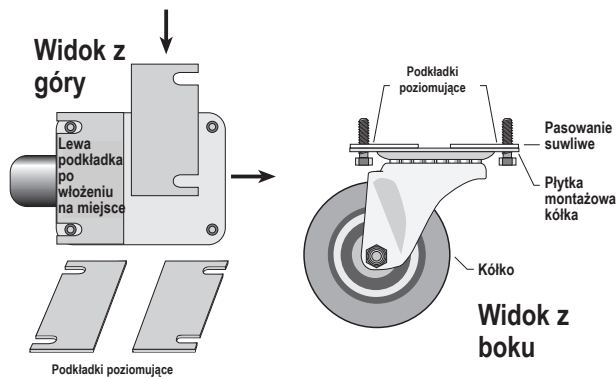

Poziomowanie

Aby chłodziarka TRUE prawidłowo działała, konieczne jest prawidłowe wypoziomowanie (dotyczy modeli stacjonarnych). Wypoziomowanie wpływa na sprawność usuwania skroplin i prawidłowe działanie drzwi.

Poziomować urządzenie od przodu do tyłu i od boku do boku.

1. Na dnie urządzenia, w pobliżu drzwi, położyć poziomnicę (należy ją umieścić równolegle do przedniej krawędzi szafy chłodziarnej). Wypoziomować szafę chłodziarnej.
2. Umieścić poziomnicę wewnątrz, z tyłu szafy chłodziarnej (równolegle do jej tylnej ściany). Wypoziomować szafę chłodziarnej.
3. Powtórzyć procedurę opisaną w krokach 1 i 2, umieszczając poziomnicę na podłodze urządzenia z lewej i z prawej strony, równolegle do jego ścian. Wypoziomować szafę chłodziarnej.

UWAGA: Jeśli szafa chłodziarnej jest wyposażona w centralny wkręt poziomujący, kółko lub nóżkę, należy sprawdzić, czy ten element jest odpowiednio wyregulowany, tzn. czy po wypoziomowaniu urządzenia styka się całą powierzchnią z podłożem.

Przyklejanie chłodziarki do posadzki

Posadzki bitumiczne są wrażliwe na działanie substancji chemicznych. Posadzkę można zabezpieczyć warstwą taśmy naklejonej na podłogę przed nałożeniem masy uszczelniającej.

1. Ustawić szafę chłodziarnej, pozostawiając 3" (73 mm) prześwitu między ścianą a tylną powierzchnią urządzenia, aby zapewnić odpowiedni przepływ powietrza.
2. Wypoziomować szafę chłodziarnej. Szafa chłodziarnej powinna być wypoziomowana od przodu do tyłu i od boku do boku. Aby sprawdzić, czy szafa chłodziarnej jest wypoziomowana, należy położyć poziomnicę stolarską na wewnętrznej podłodze szafy chłodziarnej w czterech miejscach:
 - a. Położyć poziomnicę na dnie urządzenia, w pobliżu drzwi (poziomnica powinna być równoległa do przedniej krawędzi szafy chłodziarnej). Wypoziomować szafę chłodziarnej.
 - b. Położyć poziomnicę wewnątrz, z tyłu szafy chłodziarnej (równolegle do jej tylnej ściany). Wypoziomować szafę chłodziarnej.
 - c. Powtórzyć procedurę jak w a. i b., umieszczając poziomnicę na podłodze urządzenia z lewej i z prawej strony (równolegle do ścian szafy chłodziarnej). Wypoziomować szafę chłodziarnej.
3. Obrysować na podłodze podstawę urządzenia.
4. Podnieść i zablokować w pozycji uniesionej przód szafy chłodziarnej.
5. Nałożyć na posadzkę pół cala (13 mm) do wewnątrz od sporządzonego obrysu, porcję zatwierdzonej przez NSF masy uszczelniającej (zob. lista poniżej). Porcja masy uszczelniającej powinna być na tyle duża, aby uszczelnić całą powierzchnię szafy chłodziarnej, gdy ta zostanie postawiona.
6. Podnieść i zablokować w pozycji uniesionej tył szafy chłodziarnej.
7. Nałożyć masę uszczelniającą z pozostałych trzech stron tak, jak opisano w kroku 5.
8. Sprawdzić, czy szafa chłodziarnej jest przyklejona do podłogi wzdłuż całego obwodu.

Masy uszczelniające zatwierdzone przez NSF

- 3M #ECU800 Caulk
- 3M #ECU2185 Caulk
- 3M #ECU1055 Bead
- 3M #ECU1202 Bead
- Armstrong Cork– Rubber Caulk
- Products Research Co. #5000 Rubber Caulk
- Uszczelniacz silikonowy G.E.
- Uszczelniacz silikonowy Dow Corning

Instalacja (cd.)



Instalacja elektryczna i bezpieczeństwo

Stosowanie wtyków przejściowych

NIGDY NIE UŻYWAĆ WTYKU PRZEJŚCIOWEGO! Wtyk przejściowy jest elementem, który po podłączeniu do źródła zasilania zmienia konfigurację wtyku oryginalnego (OEM).

Odpowiedzialność TRUE z tytułu gwarancji nie obejmuje chłodziarek/zamrażarek podłączanych do sieci przy użyciu wtyku przejściowego.

Stosowanie przedłużaczy

NIGDY NIE UŻYWAĆ PRZEDŁUŻACZA! Uznaje się, że przewód przedłużacza jest elementem, który po podłączeniu do źródła zasilania przedłuża oryginalny przewód zasilania oryginalnego (OEM).

Odpowiedzialność TRUE z tytułu gwarancji nie obejmuje chłodziarek podłączanych do sieci przy użyciu przedłużacza.

Konfiguracje wtyku NEMA

STOSOWAĆ WYŁĄCZNIE 60 Hz!

W TRUE stosowane są te typy wtyczek. Jeśli **NIE** ma prawidłowego gniazda, sprawdzenie i zainstalowanie prawidłowego źródła zasilania należy zlecić uprawnionemu elektrykowi.



Tylko wtyki międzynarodowe (IEC)

Szafy chłodziarce dostarczane na rynki międzynarodowe mogą być wyposażone w przewód zasilania, który będzie trzeba zainstalować. Przewód ten należy zainstalować przed podłączeniem urządzenia do zasilania.

UWAGA: Wtyki różnią się w zależności od napięcia i kraju.

Instalacja

Włożyć wtyk przewodu zasilania do gniazda w szafie chłodziarce tak, aby zablokował się w odpowiednim położeniu. Por. rys. 1

Wymowanie

Nacisnąć czerwony przycisk. Por. rys. 2

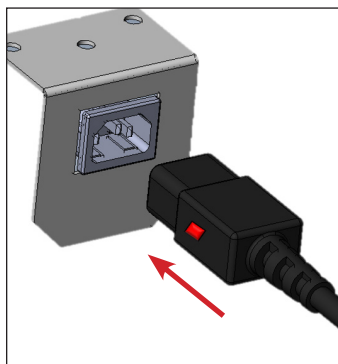

Rys. 1. Włożyć do oporu przewód zasilania do gniazda.

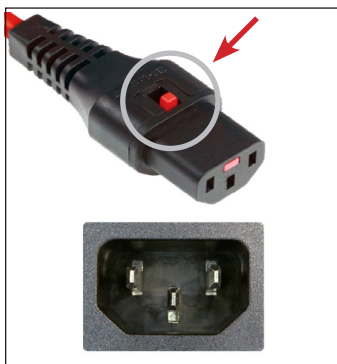

Rys. 2. Nacisnąć czerwony przycisk, aby wyjąć wtyk.

Jak podłączać zasilanie

- Przewód zasilania urządzenia jest wyposażony w bolec uziemienia, który minimalizuje możliwość porażenia prądem elektrycznym.
- Sprawdzenie gniazda ściennego i obwodu należy zlecić wykwalifikowanemu elektrykowi, co pozwoli uzyskać pewność, że gniazdo jest prawidłowo uziemione.
- Jeśli gniazdo jest standardowym gniazdem dwuwtykowym, użytkownik ponosi osobistą odpowiedzialność za jego wymianę na gniazdo z prawidłowym uziemieniem.
- W żadnym razie **NIE** wolno wycinać ani usuwać z kabla zasilania bolca uziemienia. Aby urządzenie było bezpieczne, musi być prawidłowo uziemione.
- Przed podłączeniem nowego urządzenia do źródła zasilania należy sprawdzić woltomierzem napięcie dopływającego prądu. Jeśli stwierdzono, że napięcie jest niższe od napięcia znamionowego wymaganego do działania urządzenia (+/-5%) oraz natężenia znamionowego, należy natychmiast dokonać odpowiedniej korekty. Wymagania dotyczące napięcia zamieszczone na tabliczce z danymi szafy chłodziarce.
- Chłodziarkę/zamrażarkę należy zawsze podłączać do osobnego, specjalnie przeznaczonego dla niej obwodu elektrycznego. Zapewni to możliwie najlepsze parametry pracy, a także zapobiegnie przeciążeniom układów elektrycznych i - w konsekwencji - zagrożeniu pożarem na skutek przegrzania przewodów.
- Nigdy nie należy odłączać chłodziarki/zamrażarki od sieci przez pociąganie za kabel zasilania. Zawsze należy uchwycić mocno wtyk i pociągnąć go w kierunku prostopadłym do płaszczyzny gniazda.
- Odsuwając z jakiegokolwiek powodu chłodziarkę/zamrażarkę od ściany, należy uważać, aby jej nie przewrócić i nie uszkodzić przewodu zasilania.
- Wszystkie poprzecierane lub w inny sposób uszkodzone przewody zasilania należy niezwłocznie naprawić lub wymienić. **NIE** używać przewodu zasilania z widocznymi pęknięciami lub przetarciami w którymkolwiek miejscu.
- Jeśli przewód zasilania jest uszkodzony, należy go wymienić na nowy, oryginalny (oryginalną, fabryczną część zamienną). Aby uniknąć zagrożenia, czynność tę należy powierzyć uprawnionemu wykonawcy.

Schemat elektryczny szafy chłodziarce

Schemat elektryczny szafy chłodziarce znajduje się w zewnętrznym przedziale serwisowym.

Schemat elektryczny można także uzyskać pod adresem:

www.truemfg.com/support/serial-number-lookup

Konfiguracja szafy chłodniczej

Montaż półek

W szafach chłodniczych True STR/STA/STG są stosowane cztery wersje półek/tac.

Zestaw nr 1 -- Kątownikowe szyny tac

Zestaw nr 2 -- Prętowe szyny tac

Zestaw nr 3 -- Uniwersalne szyny tac

Zestaw nr 4 -- Słupki do mocowania półek (zaciski półek)



Konfiguracje zestawów półek/tac

W każdym zestawie możliwe są dwie konfiguracje zestawów półek/tac: Zestaw pełnej wysokości i zestaw dzielony. W zestawie pełnej wysokości słupki są tej samej wysokości, co szafa chłodnicza. W zestawach dzielonych słupki mają wysokość równą połowie wysokości szafy chłodniczej. Ułatwia to dostosowanie układu półek i tac do potrzeb użytkownika. Poniżej przedstawiono przykłady różnych konfiguracji półek i tac.

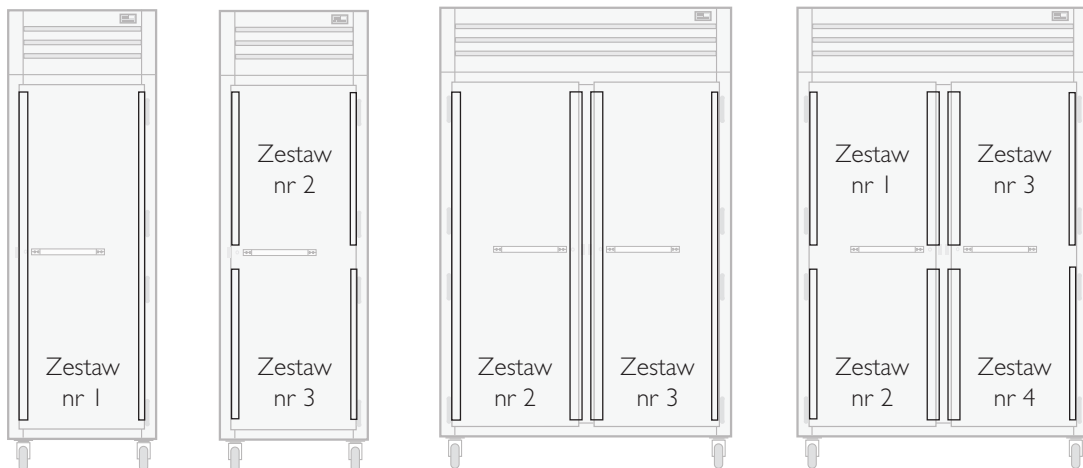

Konfiguracja szafy chłodniczej (cd.)

Instalacja tac na szynach kątownikowych / prętowych / uniwersalnych (Zestawy nr 1, 2 i 3)

Potrzebne narzędzia:

- Wkrętak płaski
- Pobjiak gumowy / z tworzywa sztucznego
- Taśma do mierzenia

Instalacja

1. Umieścić dostarczone elementy mocujące w otworach w ścianach szafy chłodniczej.

2. Umieścić słupki, wsuwając je za wkręty. Por. rys. 1-3.

UWAGA: Pozostawić wkręty niedokręcone, aby umożliwić regulację podczas wkładania szyn tac.

3. Sprawdzić, czy odległość między otworami środkowymi w przednich i tylnych słupkach wynosi 24-5/8" (625 mm). Por. rys. 4

4. Sprawdzić odległość między słupkami. Por. rys. 5 i 6.

- TACE MOCOWANE NA SZYNACH KĄTOWNIKOWYCH/PRĘTOWYCH: 18-1/8" (460 mm)
- TACE UNIWERSALNE 21-1/4" (540 mm)

5. Zahaczyć szyny tac o zaczepy na słupkach. Por. rys. 7a-7c.

UWAGA: Do demontażu lub zmiany położenia szyn tac można użyć gumowego

pobjiaka. W celu poluzowania szyny należy delikatnie postukać ją od dołu.

6. Dokręcić wkręty słupków.



Rys. 1. Mocowanie słupków do ścian szafy chłodniczej.

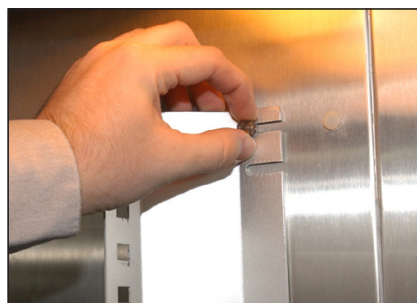

Rys. 2. Mocowanie słupków przeznaczonych do szyn kątownikowych/prętowych; środek tylnej ściany szafy chłodniczej

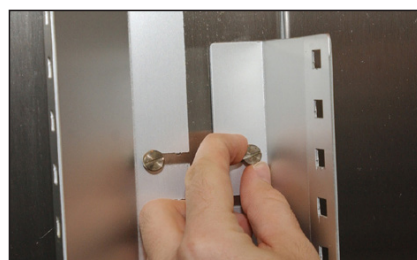

Rys. 3. Mocowanie słupków przeznaczonych do szyn uniwersalnych; środek tylnej ściany szafy chłodniczej

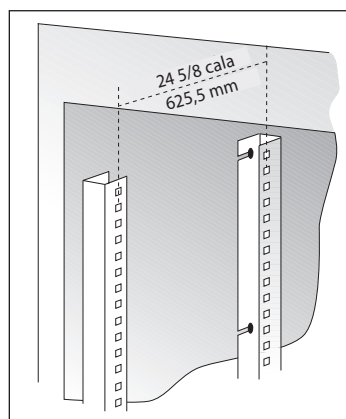

Rys. 4. Zmierzyć odległość między otworami środkowymi każdej pary w słupkach przednich i tylnych.

Konfiguracja szafy chłodniczej (cd.)

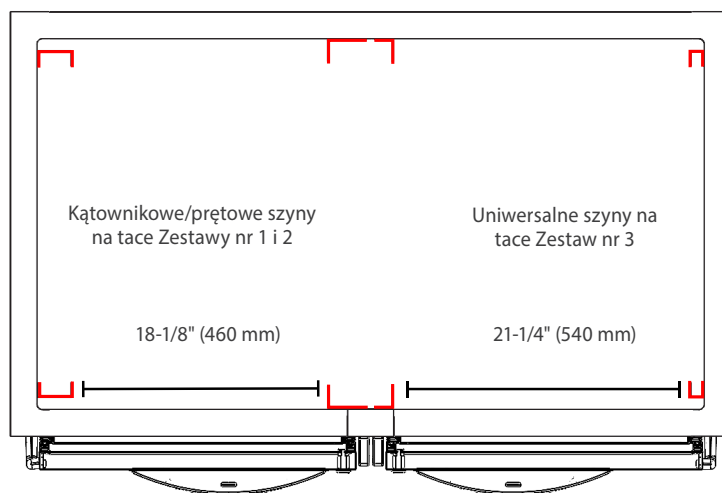

Rys. 5. Zmierzyć odległość między słupkami. Widok z góry

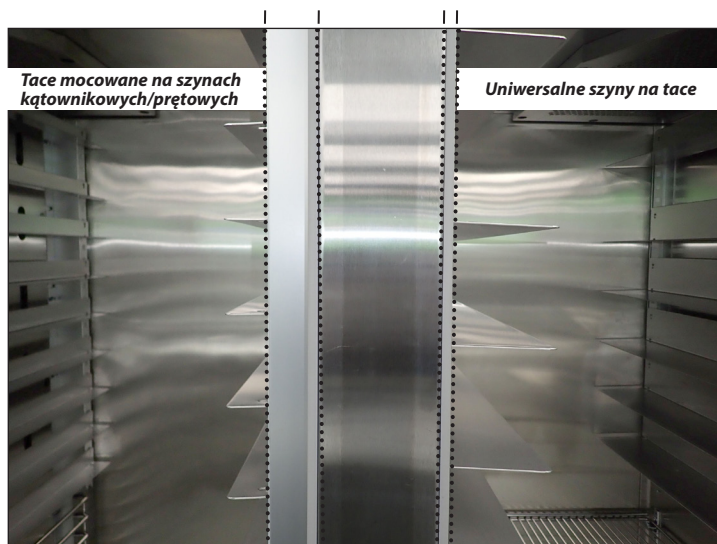

Rys. 6. Zestawy półek różnią się wymiarami słupków.

Konfiguracja szafy chłodniczej (cd.)



Rys. 7a. Mocowanie zestawu 1, szyny kątownikowe na tace



Rys. 7b. Mocowanie zestawu 2, szyny prętowe na tace



Rys. 7c. Mocowanie zestawu 3, szyny uniwersalne na tace

Konfiguracja szafy chłodniczej (cd.)

Instalacja słupka na półki (Zestaw nr 4)

1. Wykorzystując dostarczone elementy, przymocować słupki na półki do bocznych ścian szafy chłodniczej. Zamontować zaciski półek w słupkach. Por. rys. 1
2. Popchnąć w górę spód zacisku. Por. rys. 2

UWAGA: W celu zamontowania zacisku półki może być konieczne jego ściśnięcie lub obrócenie. W przypadku płaskich półek należy włożyć wszystkie cztery zaciski półek w równej odległości od dna urządzenia.

3. Zacisk półek nie może być luźny i nie może wysuwać się ze słupka. Por. rys. 3 i 4.
4. Położyć półki na zaciskach półek tak, aby poprzeczne pręty wzmocniające znalazły się pod spodem półki.

UWAGA: Należy zwrócić uwagę na prawidłowe osadzenie narożników półek.

Wskazówki dotyczące instalacji

- Przed włożeniem półek należy zamontować **wszystkie** zaciski.
- Montaż półek należy rozpocząć od dołu, a następnie posuwać się w górę.
- Zawsze najpierw kłaść tylną część półki na tylnych zaciskach, dopiero później przednią.

OSTRZEŻENIE – Montując zaciski półek, **NIE** używać szczypiec ani żadnych narzędzi do ściskania. Jakakolwiek modyfikacja zacisków półek może spowodować ich niestabilność.



Rys. 1. Wkładanie górnego występu zacisku półki



Rys. 2. Dolny występ zacisku półki jest ściśle dopasowany



Rys. 3. W celu zamontowania zacisku półki może być konieczne jego ściśnięcie lub obrócenie.



Rys. 4. Zamontowany zacisk półki.

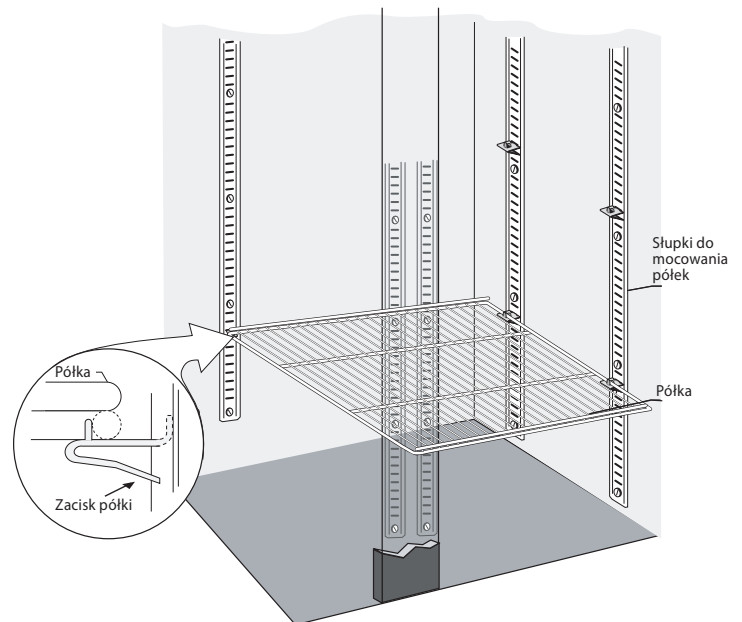

Konfiguracja szafy chłodniczej (cd.)

Instalacja podgrzewanego zbiornika spustowego (poprzednia konstrukcja)

STR/STA/STG1D

Potrzebne narzędzia:

- Klucz do wkrętów z łbem sześciokątnym 1/4 cala.
- Zestaw kluczy oczkowych
- Nasadka oczkowa 3/4"
- Wiertarka

Zanim rozpoczniesz

Rozpakować szafę chłodniczą tak, jak opisano na stronie 5. Zamontować kółka (por. „Instalacja 6” nóżek poziomujących lub kółek” na str. 6) i wypoziomować szafę (por. „Poziomowanie” str. 7).

1. Odszukać podgrzewany zbiornik spustowy (HDP) oraz powiązany z nim wspornik i osprzęt. Por. rys. 1 i 2.
2. Zamontować wspornik HDP pod szafą chłodniczą, używając do tego celu dostarczonych elementów. Por. rys.
3. Umieścić HDP na wsporniku. Por. rys. 4
4. Zamocować złącza karbowane 90° oraz złącza miedziane na dostarczonych wężykach. Następnie umieścić końcówki wężyków ze złączami miedzianymi w zbiorniku spustowym i podłączyć złącza karbowane do wężyków z tyłu szafy chłodniczej. Por. rys. 5 i 6.
5. Podłączyć przewód zasilania HDP do żeńskiego złącza z tyłu szafy chłodniczej. Por. rys. 7



Rys. 1. Odszukać pudełko z podgrzewanym zbiornikiem spustowym (HDP) i jego elementami.

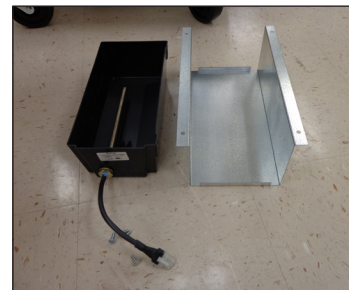

Rys. 2. HDP i wspornik HDP.



Rys. 3. Zamocować wspornik HDP pod spodem szafy chłodniczej.



Rys. 4. Umieścić HDP na wsporniku HDP.



Rys. 5. Podłączyć dostarczone złącza do wężyków.



Rys. 6. Podłączyć złącze karbowane do wężyków w szafie chłodniczej.

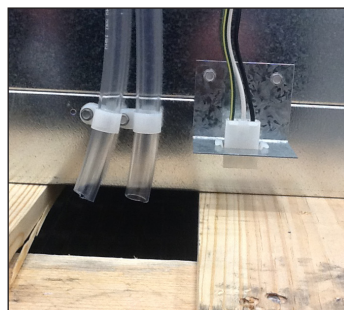

Rys. 7. Elektryczne połączenia HDP.

Konfiguracja szafy chłodniczej (cd.)

Instalacja podgrzewanego zbiornika spustowego (aktualna konstrukcja)

STR/STA/STG1D

Potrzebne narzędzia:

- Klucz do wkrętów z łbem sześciokątnym 1/4 cala.
- Zestaw kluczy oczkowych
- Nasadka oczkowa 3/4"
- Wiertarka

Zanim rozpoczniesz

Rozpakować szafę chłodniczą tak, jak opisano na stronie 5. Zamontować kółka (por. „Instalacja 6” nóżek poziomujących lub kółek” na str. 6) i wypoziomować szafę (por. „Poziomowanie” str. 7).

1. Odszukać podgrzewany zbiornik spustowy (HDP) oraz powiązany z nim wspornik i osprzęt. Por. rys. 1 i 2.
2. Pod spodem szafy chłodniczej odszukać dwa kolanka spustowe. Por. rys. 3
3. Podłączyć dostarczone przedłużacze wężyków spustowych do kolanek spustowych. Por. rys. 4
4. Zamontować wspornik HDP pod spodem szafy chłodniczej. Por. rys. 5
5. Umieścić HDP na wsporniku HDP. Następnie poprowadzić przedłużacze wężyków spustowych przez wspornik do HDP. Por. rys. 5
6. Podłączyć przewód zasilania HDP do gniazda umieszczonego za zewnętrzną tylną pokrywą. Por. rys. 6



Rys. 1. Odszukać pudełko z podgrzewanym zbiornikiem spustowym (HDP) i jego elementami.

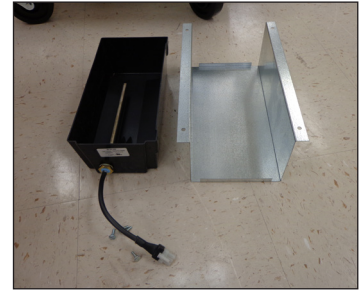

Rys. 2. HDP i wspornik HDP.

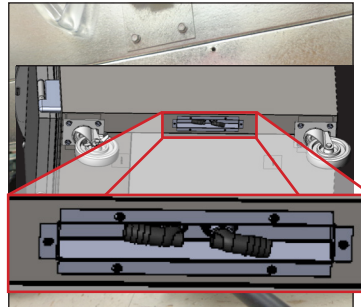

Rys. 3. Położenie kolanek spustowych pod szafą chłodniczą

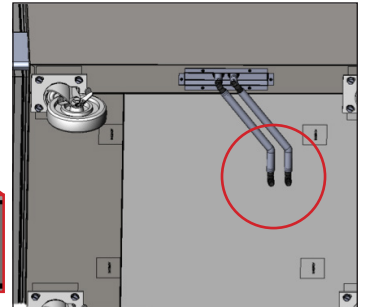

Rys. 4. Wężyki podłączone do kolanek spustowych

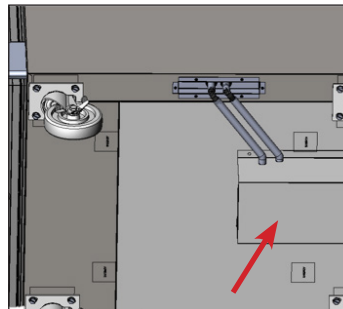

Rys. 5. Zamontowany wspornik podgrzewanego zbiornika spustowego i poprowadzone wężyki

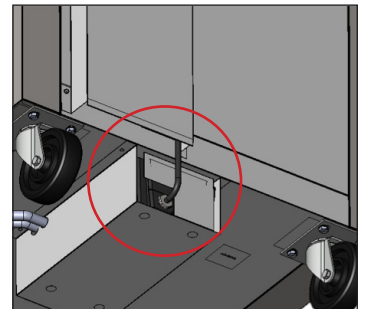

Rys. 6.

Obsługa szafy chłodniczej

Uruchomienie

- Sprężarka jest gotowa do pracy w momencie zakupu urządzenia. Użytkownik musi jedynie podłączyć chłodziarkę do zasilania.
- Zbyt częste manipulowanie pokrętkiem regulatora może być przyczyną problemów z obsługą. Jeśli kiedykolwiek będzie konieczna wymiana sterownika temperatury, nowy należy zamawiać u dealera TRUE lub w polecanym punkcie serwisowym.
- Podstawowe znaczenie dla funkcjonowania urządzenia TRUE ma dobry przepływ powietrza we wnętrzu. Wkładając produkty do szafy chłodniczej, należy uważać, aby nie dociskać ich do bocznej lub tylnej ściany ani nie umieszczać bliżej niż 4" (101,6 mm) od obudowy parownika. Schłodzone powietrze wokół wężownicy musi przemieszczać się przez wnętrze szafy chłodniczej - tylko wtedy przechowywana żywność będzie mieć równomierną temperaturę.

UWAGA: Jeśli urządzenie zostanie odłączone lub wyłączone, przed ponownym uruchomieniem należy odczekać pięć minut.

ZALECENIE – Przed włożeniem produktów włącz na 24 godziny pustą chłodziarkę TRUE, aby sprawdzić, czy działa prawidłowo. Należy pamiętać, że nasza fabryczna gwarancja **NIE** obejmuje straty produktów!

Uruchamianie, regulacja temperatury i lokalizacja wyłączników oświetlenia

Symbol oświetlenia wskazuje przybliżone położenie wyłącznika światła.



Elektroniczny regulator temperatury może działać jako wyłącznik światła. Sterowanie światłem odbywa się przez naciskanie strzałki w górę (▲M).



Elektroniczny regulator temperatury

Na kratce

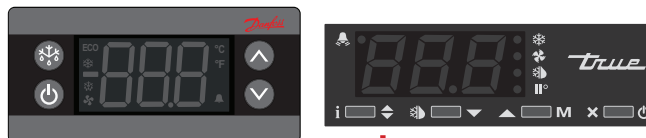

Wyłącznik oświetlenia
Za przednią kratką żaluzjową



WIĘCEJ INFORMACJI

Więcej informacji na temat regulacji ustawień regulatora temperatury lub kolejności operacji zamieszczono w naszej **Instrukcji regulacji ustawień regulatora temperatury—Kolejność operacji** w naszej bibliotece na stronie <https://www.truemfg.com/Service-Manuals/Sequence-of-Operation>, można też wykorzystać kod QR.



Obsługa szafy chłodniczej (cd.)

Ogólna kolejność operacji— szafy chłodnicze i mroźnicze

Po włączeniu szafy:

- W modelach ze szklanymi drzwiami włącza się wewnętrzne oświetlenie (zob. położenie wyłączników oświetlenia).
- Podświetla się regulator elektroniczny z cyfrowym wyświetlaczem (jeśli jest zainstalowany).
- Sprężarka oraz/lub wentylator(y) parownika mogą uruchomić się z pewnym opóźnieniem. Opóźnienie to, określone czasem lub temperaturą, może być wynikiem początkowego zdarzenia rozmrażania, trwającego co najmniej 6 minut.
- Regulator temperatury/termostat może sterować cyklami pracy sprężarki i wentylatora(ów) parownika, włączając je i wyłączając równocześnie. W każdej chłodziarce musi następować cykl rozmrażania, który zapobiega nadmiernemu gromadzeniu się szronu i lodu na wężownicy parownika. Procedurę rozmrażania uruchamia timer rozmrażania lub regulator elektroniczny.

WYJĄTEK - Wentylator(y) parownika nie są zamontowane w modelach TSID, TDBD, TCGG i TMW.

- Regulator temperatury/termostat mierzy temperaturę albo wężownicy parownika, albo powietrza, a nie temperaturę produktów.
- Termometr analogowy, termometr cyfrowy lub wyświetlacz regulatora elektronicznego mogą pokazywać zmiany temperatury w cyklu schładzania, a NIE temperaturę produktów. **Najdokładniejszym sposobem określenia cyklu działania chłodziarki jest pomiar temperatury produktów.**
- Chłodziarka z mechaniczną regulacją temperatury będzie rozmrażać się przy każdym wyłączeniu sprężarki.
- Zamrażarka z mechaniczną regulacją temperatury rozmraża się po uruchomieniu cyklu rozmrażania przez timer rozmrażania.

WYJĄTEK – Modele TFM, TDC, THDC i TMW wymagają rozmrażania ręcznego. Częstość ręcznego rozmrażania zależy od sposobu używania szafy chłodniczej i warunków panujących w otoczeniu urządzenia.

- Na wyświetlaczu cyfrowym (jeśli zainstalowano) regulatora elektronicznego w czasie rozmrażania będzie wyświetlona informacja „def”.

UWAGA: Temperatura na wyświetlaczu może być wyświetlana z niewielkim opóźnieniem i informacja „def” może być jeszcze wyświetlana po rozpoczęciu cyklu mrożenia.

- W modelach z termometrem analogowym lub cyfrowym mogą być pokazywane wyższe niż zwykle temperatury.
- W czasie rozmrażania chłodziarki szron z wężownicy jest usuwany przez wentylator parownika.

WYJĄTEK - Wentylator(y) parownika nie są zamontowane w modelach TSID, TDBD i TCGG.

- W zamrażarce usuwanie szronu z wężownicy jest wspomagane przez grzałki.

UWAGA: Grzałka wężownicy parownika i grzałka przewodu spustowego są włączane tylko na czas rozmrażania. Rozmrażanie kończy się z chwilą osiągnięcia przez wężownicę parownika określonej temperatury lub po upływie określonego czasu.

Konserwacja, pielęgnacja i czyszczenie

PRZESTROGA – W czasie obsługi, konserwacji i napraw należy uważać, aby nie skaleczyć się lub nie przyciąć sobie palców którymkolwiek elementem szafy chłodniczej.

Czyszczenie węzownicy skraplacza

Używając urządzeń elektrycznych, należy stosować podstawowe środki ostrożności, w tym między innymi:



OSTRZEŻENIE – Niebezpieczeństwo porażenia prądem elektrycznym lub poparzenia. Przed podjęciem pracy odłączyć urządzenie od sieci elektrycznej lub wyłączyć. **NIE myć** urządzenia myjką ciśnieniową ani wężem.



PRZESTROGA – niebezpieczeństwo urazu oka. **ZALECA SIĘ STOSOWANIE OCHRONY OCZU.**



PRZESTROGA - Żebrowanie węzownicy skraplacza jest ostre. Zaleca się używanie rękawiczek.

Potrzebne narzędzia

- Szczotka ze sztywnym włosiem
- Zbiornik ze sprężonym powietrzem
- Odkurzacz
- Latarka
- Ochrona oczu
- Rękawice

1. Odłączyć dopływ zasilania od urządzenia.
2. Na górnej powierzchni szafy chłodniczej zlokalizować śruby radełkowane. Por. rys. 1
3. Wykręcić śruby. Następnie unieść osłonę przeciwkroplową i wkręcić śruby radełkowane w ich pierwotne gniazda. Por. rys. 2
4. Szczotką ze sztywnym włosiem ostrożnie usunąć brud nagromadzony na uźebrowaniu przedniej węzownicy skraplacza. Por. rys. 3.
5. Po usunięciu brudu z powierzchni węzownicy przy użyciu latarki sprawdzić, czy jest widoczna węzownica i czy widać obracające się łopatki wentylatora.

UWAGA: Jeśli nadal jest widoczny brud, delikatnie przedmuchiwać węzownicę sprężonym powietrzem lub CO₂, dopóki nie zostanie oczyszczona.

6. Ostrożnie usunąć wszelkie zanieczyszczenia wokół i za zespołem skraplacza.
7. Zamknąć osłonę przeciwkroplową. Należy pamiętać o wkręceniu śrub radełkowanych w ich pierwotne gniazda.

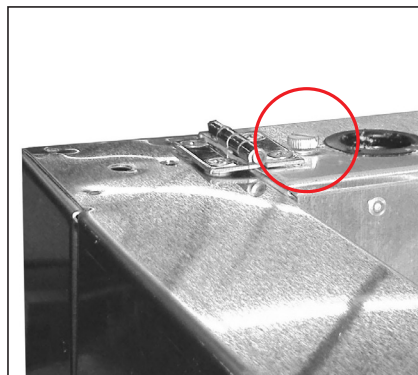

Rys. 1. Położenie śrub radełkowanych

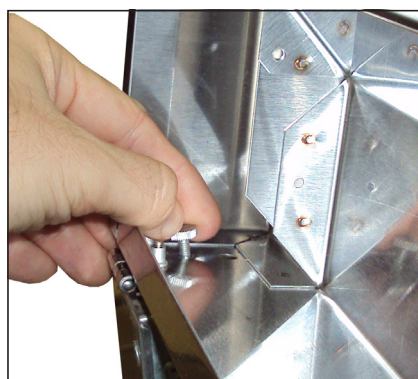

Rys. 2. Utrzymywaj osłonę przeciwkroplową w położeniu otwartym, wykorzystując do tego celu śruby radełkowane.

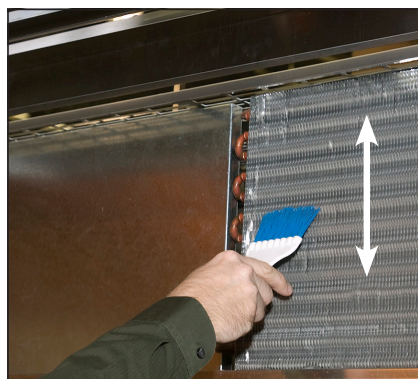

Rys. 3. Nigdy nie należy czyścić szczotką węzownicy w poprzek uźebrowania.

Konserwacja, pielęgnacja i czyszczenie (cd.)



Ważna informacja dotycząca gwarancji **CZYSZCZENIE SKRAPLACZA NIE JEST OBJĘTE** **GWARANCJĄ!**

W razie jakichkolwiek pytań prosimy kontaktować się z lokalnym Działem Obsługi Technicznej True. Lokalizacje i informacje kontaktowe tych punktów serwisowych podano na przedniej okładce.

- Na węzownikach skraplacze gromadzi się brud i wymagają one czyszczenia co 30 dni.
- Brudna węzownica skraplacza może sprawić, że konieczne będzie przeprowadzenie napraw nieobjętych gwarancją, oraz/lub doprowadzić do nieprawidłowego działania szafy chłodniczej.
- Prawidłowe czyszczenie polega na oczyszczeniu skraplacza z kurzu przy użyciu miękkiej szczotki lub odkurzacza przemysłowego, CO₂, azotu lub sprężonego powietrza.
- Nie umieszczać żadnego materiału filtrującego przed węzownicą skraplającą.
- W większości urządzeń dostęp do skraplacza uzyskuje się po wymontowaniu pokrywy zewnętrznej kratki szafy chłodniczej.
- Jeśli nie daje się wystarczająco dokładnie usunąć brudu, należy zwrócić się do licencjonowanej firmy prowadzącej serwis urządzeń chłodniczych

Konserwacja, pielęgnacja i czyszczenie (cd.)

Pielęgnacja i czyszczenie elementów wyposażenia ze stali nierdzewnej

PRZESTROGA – **NIE** należy używać wełny stalowej ani środków czyszczących ściernych lub zawierających chlor do czyszczenia powierzchni ze stali nierdzewnej.

Czynniki niekorzystnie oddziałujące na stal nierdzewną

Aby nie zniszczyć powłoki pasywnej i nie pozwolić rdzy ukazać jej brzydkiego oblicza, należy pamiętać o trzech podstawowych sprawach.

- Przykłady narzędzi, które mogą porysować powierzchnie ze stali nierdzewnej to druciana szczotka, skrobaki lub stalowe czyściki.
- Osady pozostawione na stali nierdzewnej mogą spowodować powstanie trwałych plam. W zależności od lokalizacji dostępna woda może być twarda lub miękka. Twarda woda może pozostawiać plamy. Jeśli podgrzana twarda woda nie będzie przez długi czas usuwana, może pozostawić osad. Osad może doprowadzić do naruszenia warstwy pasywnej i korozji. Należy jak najszybciej usuwać wszelkie resztki żywności i inne zanieczyszczenia.
- Chlorki obecne w soli kuchennej, żywności i wodzie a także w domowych i przemysłowych środkach czyszczących są to najgorsze rodzaje chlorków do stosowania na stalowych powierzchniach.

Czyszczenie i renowacja powierzchni ze stali nierdzewnej

NIE stosować środków do czyszczenia stali nierdzewnych lub podobnych rozpuszczalników do czyszczenia elementów plastikowych lub lakierowanych proszkowo. Zamiast nich należy użyć ciepłej wody i mydła.

- Do rutynowego czyszczenia i usuwania tłuszczu stosować biały ocet, amoniak lub dowolny dostępny komercyjnie wysokiej jakości detergent* oraz miękką szmatkę lub gąbkę.
- Środki do polerowania powierzchni ze stali nierdzewnej (np. Zep® Stainless Steel Polish, Weiman® Stainless Steel Cleaner & Polish, Nycos® Stainless Steel Cleaner & Polish lub Ecolab® Ecoshine®) oraz oliwa z oliwek mogą tworzyć barierę zabezpieczającą przed powstawaniem odcisków palców i smug.
- Środki odtłuszczające* (np. Easy-Off® Specjalty Kitchen Degreaser lub Simple Green® Industrial Cleaner & Degreaser) znakomicie nadają się do usuwania tłuszczu, kwasów tłuszczowych, krwi i przypalonych potraw ze wszystkich powierzchni.

***NIE** stosować detergentów lub środków odtłuszczających zawierających chlorki lub fosforany.

- Do celów renowacji/pasywacji lub usunięcia uporczywych plam i odbarwień można stosować takie środki jak Brillo® Cameo®, Zud® Cleanser, Ecolab® Specifax™ First Impression® Metal Polish, Sheila Shine lub talk, przy czym należy je wcierać w kierunku wyznaczonym przez linie polerowania.

UWAGA: Zastrzeżonych nazw produktów użyto jedynie dla przykładu i nie oznacza to ani nie implikuje wspierania określonych produktów. Pominięcie środków o zastrzeżonych nazwach nie oznacza, że są one nieodpowiednie.

8 zasad pomagających zapobiegać powstawaniu rdzy na stali nierdzewnej

Utrzymywać urządzenia w czystości

Nie dopuszczać do gromadzenia się zanieczyszczeń i często myć elementy wyposażenia. Stosować środki czyszczące (zasadowe, chlorowane lub niezawierające chlorków).

Stosować właściwe narzędzia do czyszczenia

Czyszcząc elementy ze stali nierdzewnej, należy używać narzędzi, które nie są ścierne. Warstwy pasywnej stali nierdzewnej nie uszkadzają miękkie szmatki i plastikowe zmywaki.

Chłodzić wzdłuż linii polerowania

Na niektórych powierzchniach ze stali nierdzewnej widoczne są linie polerowania lub „włókna”. Zawsze należy czyścić równolegle do linii widocznych na powierzchni. Jeśli linie nie są widoczne, używać plastikowych zmywaków lub miękkich szmatek.

Używać środków czyszczących zasadowych, zasadowych chlorowanych lub niezawierających chlorków

Wiele tradycyjnych środków czyszczących zawiera znaczne ilości chlorków, ale przemysł oferuje coraz większy wybór środków niezawierających chlorków. W razie wątpliwości co do zawartości chlorków w środku czyszczącym należy zwrócić się do jego dostawcy. Jeśli poinformuje on, że obecnie stosowany środek zawiera chlorki, należy zapytać o inny. Należy unikać soli czwartorzędowych, ponieważ mogą one być żrące dla stali nierdzewnej i powodować wżery oraz korozję.

Płukać

W przypadku stosowania chlorowanych środków czyszczących należy niezwłocznie spłukać i wysuszyć zmywane powierzchnie. Lepiej jest zetrzeć resztki środków czyszczących i wody. Poczekać, aż powierzchnie ze stali nierdzewnej wyschną. Tlen pomaga zachować warstwę pasywną na stali nierdzewnej.

Nigdy nie używać do czyszczenia powierzchni ze stali nierdzewnej kwasu solnego (chlorowodorowego)

Kwas solny nawet po rozcieńczeniu może powodować korozję, wżery i korozję naprężeniową stali nierdzewnej.

Zmiękczać wodę

W celu zmniejszenia ilości osadów należy zmiękczać wodę, jeśli to tylko możliwe. Istnieją filtry, które usuwają cząstki rdzy i niesmacznych substancji. Sole w odpowiednio konserwowanym urządzeniu zmiękcżającym wodę mogą mieć korzystne działanie. W razie wątpliwości co do właściwego zmiękczenia wody należy zwrócić się do specjalisty w tej dziedzinie.

Regularnie odtwarzać powierzchnię pasywną i pasywować powierzchnie ze stali nierdzewnej

Stal nierdzewna zawdzięcza swoją nierdzewność obecności ochronnych tlenków chromu na powierzchni. Jeśli w wyniku szorowania lub reakcji z agresywnymi środkami chemicznymi te tlenki zostaną usunięte, stal będzie narażona na korozję i może zacząć utleniać się, czyli rdzewieć. Pasywacja jest procesem chemicznym polegającym na usunięciu żelaza i innych zanieczyszczeń z powierzchni stali nierdzewnej i umożliwieniu w ten sposób ponownego tworzenia się ochronnej warstwy tlenków chromu.

Regulacje i serwisowanie szaf chłodniczych oraz wymiana elementów

UWAGA: Wszelkie regulacje szafy chłodniczej należy przeprowadzać **PO** sprawdzeniu prawidłowości jej ustawienia i wypoziomowania.

Elementy podlegające serwisowaniu i wymianie

- Jako części zamienne należy stosować oryginalne części (OEM, dostarczane przez producenta oryginalnego sprzętu).
- Czynności serwisowe powinny być wykonywane wyłącznie przez licencjonowanego pracownika serwisu. Pozwoli to zminimalizować ryzyko możliwego zapłonu z powodu zastosowania nieprawidłowych części lub niewłaściwego serwisu i zapewni bezpieczną obsługę urządzenia.
- Przed podjęciem czyszczenia lub naprawą chłodziarki/zamrażarki, należy odłączyć ją od zasilania. Ustawienie regulatora temperatury w położeniu 0 lub wyłączenie zasilania regulatora elektronicznego może nie odłączyć zasilania od wszystkich elementów (np. obwodów oświetlenia, grzałek obwodowych i wentylatorów parownika).

Modyfikacje szafy chłodniczej (cd.)

Regulacja drzwi

Jeśli zachodzi konieczność regulacji drzwi, należy wyregulować zawiasy w szafie chłodniczej i drzwiach tak, jak opisano poniżej. Po wyregulowaniu zawiasów należy pamiętać o odpowiednim ustawieniu zamka.

Potrzebne narzędzia:

- Wkrętak krzyżakowy

Zanim rozpoczniesz

1. Wykręcić śruby.
2. Otworzyć drzwi szafy chłodniczej do kąta 90°. Następnie unieść je i zdjąć z zawiasów.

UWAGA: Uważać, aby nie uszkodzić pokrywy przeciwkroplowej.

Regulacja zawiasu w szafie chłodniczej

1. Zdjąć szarą plastikową pokrywę zawiasu. Por. rys. 1
2. Poluzować wkręty zawiasów wkrętakiem krzyżakowym. Por. rys. 2

UWAGA: NIE wymontowywać zawiasu.

3. Odpowiednio wyregulować zawias w szafie chłodniczej, przesuwając go w górę / w dół / na boki. Por. rys. 2
4. Dokręcić wkręty zawiasów.

UWAGA: NIE DOKRĘCAĆ zbyt mocno.

Regulacja zawiasu w drzwiach

1. Zdjąć pokrywę zawiasu. Por. rys. 3
2. Poluzować wkręty zawiasów wkrętakiem krzyżakowym. Por. rys. 4

UWAGA: NIE wymontowywać zawiasu.

3. Odpowiednio wyregulować zawias w drzwiach, przesuwając go w górę / w dół / na boki. Por. rys. 4
4. Dokręcić wkręty zawiasów.

UWAGA: NIE DOKRĘCAĆ zbyt mocno.

Regulacja zamka

1. Wkrętakiem krzyżakowym odkręcić zamek. Por. rys. 5
2. Poluzować podstawę zamka. Por. rys. 6

UWAGA: NIE wymontowywać podstawy zamka.

3. Odpowiednio wyregulować podstawę zamka, przesuwając ją w górę / w dół / na boki. Por. rys. 6
4. Dokręcić podstawę zamka.

UWAGA: NIE DOKRĘCAĆ zbyt mocno.

5. Zamontować zamek.



Rys. 1. Podważyć i zdjąć szarą pokrywę zawiasu.



Rys. 2. Położenie wkrętów zawiasu szafy chłodniczej. Odpowiednio przesunąć zawias.



Rys. 3. Odciągnąć pokrywę zawiasu od zawiasu drzwi.



Rys. 4. Położenie wkrętów zawiasu drzwi. Odpowiednio przesunąć zawias.



Rys. 5. Położenie wkrętów zamka.

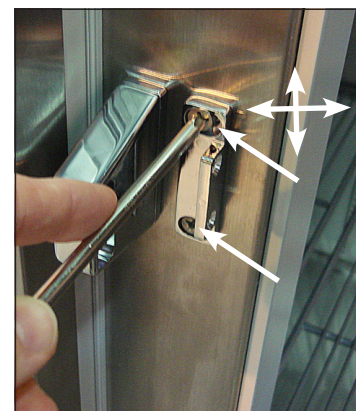

Rys. 6. Położenie wkrętów podstawy zamka. Odpowiednio przesunąć podstawę.

WIĘCEJ INFORMACJI

Dodatkowe instrukcje konserwacji zamieszczono w centrum medialnym pod adresem

www.truemfg.com



www.truemfg.com