



Felicitaciones!

Usted ha comprado el mejor refrigerador comercial disponible. Puede contar con muchos años de operación sin problemas.

Tabla de contenidos

Información sobre seguridad
Precauciones de seguridad y eliminación correcta... 3
Antes de la instalación
Titularidad... 4
Ubicación del gabinete... 4
Aviso al cliente... 4
Tabla de calibres de cables... 4
Instalación
Desembalaje... 5
Instalación de las patas de nivelación de 6" y de las ruedecillas... 6
Nivelación y sellado del gabinete al piso... 7
Instalación eléctrica y seguridad... 8
Preparación del gabinete
Instalación de estantes... 9
Instalación de la bandeja de drenaje calefaccionada (diseño anterior)... 14
Instalación de la bandeja de drenaje calefaccionada (diseño actual)... 15
Operación del gabinete
Arranque, control de temperatura y ubicación de los interruptores de luz... 16
Secuencia general de operación... 17
Mantenimiento, cuidado y limpieza
Limpieza del serpentín del condensador... 18
Cuidado y limpieza del acero inoxidable y ocho (8) consejos para evitar la oxidación... 20
Ajustes del gabinete, reparación y reemplazo de componentes
Reparación y reemplazo de componentes... 21

STA1R-1G-HC



STR2R-2S-HC



STG2R-2G



MANUAL DE INSTALACIÓN
SERIE SPEC

Traducción de las instrucciones originales

TRUE MANUFACTURING CO., INC.

2001 East Terra Lane • O'Fallon, Missouri 63366-4434
(636)-240-2400 • FAX (636)-272-2408 • FAX Internacional (636)-272-7546 • (800)-325-6152
Departamento de Repuestos (800)-424-TRUE • Departamento de Repuestos FAX (636)-272-9471

América del Norte - Canadá y Caribe

Teléfono para garantía: +1 855-878-9277
Fax para garantía: +1 636-980-8510
Correo electrónico para garantía: WarrantyInquiries@TrueMfg.com
Teléfono de asistencia técnica: +1 855-372-1368
Correo electrónico del servicio de asistencia técnica: Service@TrueMfg.com
07:00 - 18:00 CST lunes-viernes
08:00 - 12:00 sábado

México

Teléfono: +52 555-804-6343/44
Service-MexicoCity@TrueMfg.com
09:00 - 17:30 lunes-viernes

Latinoamérica

Teléfono: +52 555-804-6343/44
ServiceLatAm@TrueMfg.com
09:00 - 17:30 lunes-viernes

R.U., Irlanda, Oriente Medio, África e India

Teléfono: +44 (0) 800-783-2049
Service-EMEA@TrueMfg.com
08:30 - 17:00 lunes-viernes

Australia

Teléfono: +61 2-9618-9999
Service-Aus@TrueMfg.com
08:30 - 17:00 lunes-viernes

Unión Europea y Comunidad de Estados Independientes

Teléfono: +49 (0) 7622-6883-0
Service-EMEA@TrueMfg.com
08:00 - 17:00 lunes-viernes



991338-C

GRACIAS

POR SU COMPRA

Cómo mantener su refrigerador True para lograr la operación más eficiente y exitosa.

Usted ha seleccionado una de las mejores unidades de refrigeración comercial que se hayan fabricado. Se fabrica bajo los más estrictos controles de calidad con los mejores materiales de calidad disponibles. Su refrigerador TRUE, mantenido apropiadamente, le proporcionará muchos años de servicio sin problemas.

ADVERTENCIA – Use este equipo para el propósito que fue diseñado, como se describe en este *Manual de instalación*.

Información de seguridad y advertencia sobre refrigerantes

Consulte la etiqueta de serie dentro del gabinete para conocer el tipo de refrigeración de las unidades. Para refrigeración con hidrocarburos (R-290 solamente), vea a continuación:



PELIGRO – Riesgo de incendio o explosión. Refrigerante inflamable en uso. **NO** utilice dispositivos mecánicos para descongelar el refrigerador. **NO** perforo la línea de refrigerante; siga las instrucciones de manejo con detenimiento. Para ser reparado solamente por personal de servicio capacitado.



PELIGRO – Riesgo de incendio o explosión (refrigerante inflamable en uso); consulte el manual de reparación o la guía del propietario antes de intentar reparar este producto. Siga todas las precauciones de seguridad. Elimine correctamente según regulaciones locales y federales. Siga todas las precauciones de seguridad.

PRECAUCIÓN – Mantenga libres de obstrucciones todas las aberturas de ventilación en el recinto donde se encuentre el equipo o en la estructura donde se empotra.

Seguridad básica, precauciones y advertencias

- Tenga cuidado al operar y hacer tareas de mantenimiento o reparación para evitar cortes o pellizcos con cualquier pieza o componente del gabinete.
- Las unidades pueden presentar un peligro de vuelco al desembalarlas, durante la instalación o al mover la unidad.
- Asegúrese de que la unidad esté correctamente instalada y ubicada de acuerdo con las instrucciones de instalación antes de su uso.
- El uso de este equipo no está destinado a personas (incluidos niños) con capacidades físicas, sensoriales o mentales reducidas, o con falta de experiencia y conocimiento, a menos que hayan recibido supervisión o instrucción.
- **NO** permita que los niños jueguen con el equipo ni que se trepen, se paren o se cuelguen de los estantes de la unidad para evitar daños al refrigerador y lesiones personales.
- **NO** toque las superficies frías del compartimiento del congelador con las manos mojadas o húmedas. La piel puede adherirse a estas superficies extremadamente frías.
- Desenchufe el refrigerador antes de limpiarlo o hacer cualquier reparación.
- Poner los controles de temperatura en la posición 0 o apagar un control electrónico puede que no desconecte la energía de todos los componentes (por ejemplo, circuitos de luz, calentadores perimetrales y ventiladores del evaporador).
- **NO** almacene ni use gasolina u otros líquidos o gases inflamables en las cercanías de este u otros equipos.
- **NO** almacene sustancias explosivas tales como latas de aerosoles con un propelente inflamable en este equipo.
- Mantenga los dedos fuera de las áreas de “puntos de pellizco”; las separaciones entre las puertas y entre las puertas y el gabinete son necesariamente pequeños; tenga cuidado al cerrar las puertas cuando haya niños presentes en el área.
- **NO** utilice equipos eléctricos dentro de los compartimientos de almacenamiento de alimentos de las unidades, a menos que estos sean los recomendados por el fabricante.

NOTA: todas las tareas de reparación deben ser realizadas por un técnico cualificado.

Advertencia sobre la eliminación del gabinete

¡PELIGRO! RIESGO DE ATRAPAMIENTO DE NIÑOS



Eliminación correcta del gabinete

El atrapamiento de niños y la sofocación no son problemas del pasado. Los refrigeradores desguazados o abandonados aún son peligrosos, incluso si se van a dejar a un lado “solo por unos pocos días”. Si usted está desechando su viejo refrigerador, por favor siga las instrucciones a continuación que le ayudarán a prevenir accidentes.

Antes de desechar su viejo refrigerador o congelador:

- Remueva las puertas.
- Deje los estantes instalados de manera que los niños no puedan trepar en el interior fácilmente.



PELIGRO – Riesgo de incendio o explosión. Aislante y/o refrigerante inflamable en uso. Elimine todo según regulaciones locales y federales. Siga todas las precauciones de seguridad.

Antes de la instalación

Titularidad

Para asegurarse que su unidad funcione adecuadamente desde el primer día, esta debe instalarse apropiadamente. Recomendamos encarecidamente que un mecánico de refrigeración y un electricista capacitados instalen su equipo TRUE. Es dinero bien invertido pagar por una instalación profesional.

Antes de comenzar la instalación de su unidad TRUE, inspecciónela cuidadosamente en búsqueda de daños durante el envío. Si encuentra algún daño, presente inmediatamente un reclamo a la compañía de transporte encargada de la entrega.

TRUE no es responsable por daños incurridos durante el envío.

Ubicación del gabinete

- El equipo no es adecuado para una zona en la que puede utilizarse una lavadora o manguera a presión.
- Asegúrese de colocarlo en una ubicación con separaciones adecuadas y suficiente flujo de aire para el gabinete.
- Asegúrese de que el suministro de energía para el gabinete coincida con la hoja de especificaciones o la placa de datos del gabinete, y que esté dentro del voltaje nominal (+/- 5 %). Asimismo, asegúrese de que el índice de amperaje del circuito sea correcto y que cuente con su correspondiente conexión a tierra.
- El gabinete siempre debe enchufarse en su propio circuito eléctrico individual dedicado. Se prohíbe el uso de enchufes adaptadores y cables de extensión.

Aviso al cliente

La pérdida o descomposición de productos en su refrigerador/ congelador **no está cubierta por la garantía**. Además de los siguientes procedimientos recomendados de instalación, debe mantener encendido el refrigerador/congelador durante 24 horas antes de usar para verificar su correcta operación.



SEPARACIONES

	SUPERIOR	COSTADOS	PARTE POSTERIOR
STR, STA, STG	12" abierto (304,8 mm)	0"	1" (25,4 mm)

ADVERTENCIA – La garantía se anula si la ventilación es insuficiente.

Tabla de calibres de cables

115 voltios	Distancia en pies hasta el centro de carga											
AMPERIOS	20	30	40	50	60	70	80	90	100	120	140	160
2	14	14	14	14	14	14	14	14	14	14	14	14
3	14	14	14	14	14	14	14	14	14	14	14	12
4	14	14	14	14	14	14	14	14	14	12	12	12
5	14	14	14	14	14	14	14	12	12	12	10	10
6	14	14	14	14	14	14	12	12	12	10	10	10
7	14	14	14	14	14	12	12	12	10	10	10	8
8	14	14	14	14	12	12	12	10	10	10	8	8
9	14	14	14	12	12	12	10	10	10	8	8	8
10	14	14	14	12	12	10	10	10	10	8	8	8
12	14	14	12	12	10	10	10	8	8	8	8	6
14	14	14	12	10	10	10	8	8	8	6	6	6
16	14	12	12	10	10	8	8	8	8	6	6	6
18	14	12	10	10	8	8	8	8	8	8	8	5
20	14	12	10	10	8	8	8	6	6	6	5	5
25	12	10	10	8	8	6	6	6	6	5	4	4
30	12	10	8	8	6	6	6	6	5	4	4	3
35	10	10	8	6	6	6	5	5	4	4	3	2
40	10	8	8	6	6	5	5	4	4	3	2	2
45	10	8	6	6	6	5	4	4	3	3	2	1
50	10	8	6	6	5	4	4	3	3	2	1	1

230 voltios	Distancia en pies hasta el centro de carga											
AMPERIOS	20	30	40	50	60	70	80	90	100	120	140	160
5	14	14	14	14	14	14	14	14	14	14	14	14
6	14	14	14	14	14	14	14	14	14	14	14	12
7	14	14	14	14	14	14	14	14	14	14	12	12
8	14	14	14	14	14	14	14	14	14	12	12	12
9	14	14	14	14	14	14	14	14	12	12	12	10
10	14	14	14	14	14	14	14	12	12	12	10	10
12	14	14	14	14	14	14	12	12	12	10	10	10
14	14	14	14	14	14	12	12	12	10	10	10	8
16	14	14	14	14	12	12	12	10	10	10	8	8
18	14	14	14	12	12	12	10	10	10	8	8	8
20	14	14	14	12	10	10	10	10	10	8	8	8
25	14	14	12	12	10	10	10	10	8	8	6	6
30	14	12	12	10	10	10	8	8	8	6	6	6
35	14	12	10	10	10	8	8	8	8	6	6	5
40	14	12	10	10	8	8	8	6	6	6	5	5
50	12	10	10	8	6	6	6	6	6	5	4	4
60	12	10	8	6	6	6	6	6	5	4	4	3
70	10	10	8	6	6	6	5	5	4	4	2	2
80	10	8	8	6	6	5	5	4	4	3	2	2
90	10	8	6	6	5	5	4	4	3	3	1	1
100	10	8	6	6	5	4	4	3	3	2	1	1

Instalación

Desembalaje

Herramientas requeridas

- Llave ajustable
- Destornillador Phillips
- Nivel

Se recomienda el siguiente procedimiento para desembalar la unidad:

1. Retire el empaque externo (cartón y envoltura de burbujas o bordes de poliestireno extruido y plástico transparente). Consulte la figura 1. Inspeccione en búsqueda de daños ocultos. **De nuevo, si hay daños, presente inmediatamente un reclamo a la compañía de transporte**
2. Con una llave ajustable, retire todos los pernos de transporte que aseguran el patín de madera a la parte inferior del gabinete. Consulte la figura 2.

NOTA: Mueva la unidad lo más cerca posible de su ubicación final antes de quitar el patín de madera. Algunos modelos pueden requerir el retiro de la rejilla/cubierta delantera o trasera para acceder a los pernos de transporte.

3. Si **no se utilizan** patas de nivelación o ruedecillas, retire el gabinete del patín de madera y deje el patín a un lado.

NOTA: NO levante el gabinete por los mostradores, puertas, cajones o rejillas.

Si **se van a utilizar** patas de nivelación o ruedecillas, gire el gabinete sobre el patín (consulte la fig. 3) y consulte las instrucciones de instalación en la página 6.

NOTA: Recuerde también dejar el gabinete en posición vertical durante 24 horas antes de enchufarlo a una fuente de energía. Las llaves del gabinete con seguros de puertas se encuentran en el paquete de la garantía.



ADVERTENCIA – Las unidades pueden presentar un peligro de vuelco al desembalarlas, durante la instalación o al mover la unidad.

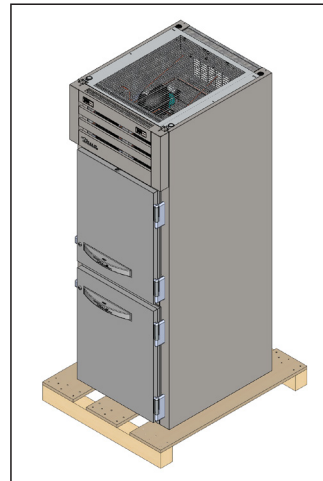

Fig. 1. Retire el empaque exterior.

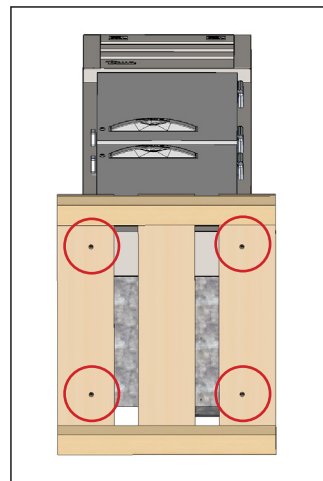

Fig. 2. Ubicaciones de los pernos de transporte.

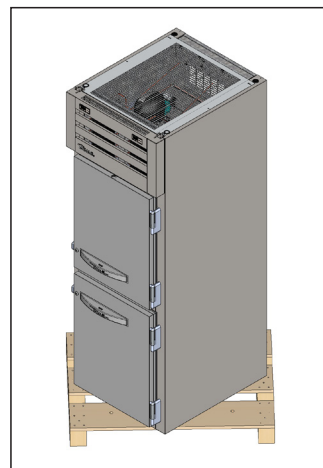

Fig. 3. Al elevar la unidad, no use mostradores, puertas/cajones ni rejillas como punto de elevación.

Instalación (cont.)

Ubicación del gabinete

1. Asegúrese que las mangueras de drenaje estén dentro de la bandeja.
2. Libere el cable y el enchufe desde el interior de la parte inferior trasera del refrigerador (**NO** lo enchufe).
3. Coloque la unidad lo más cerca posible del suministro eléctrico, de manera que nunca se utilicen cables de extensión.

Instalación de las patas de nivelación

Las patas de nivelación se suministran para ayudar a nivelar el gabinete.

Con acceso a la parte inferior del gabinete, enrosque la pata de nivelación en los orificios utilizados para fijar el gabinete al patín. Consulte las figuras 1 y 2.

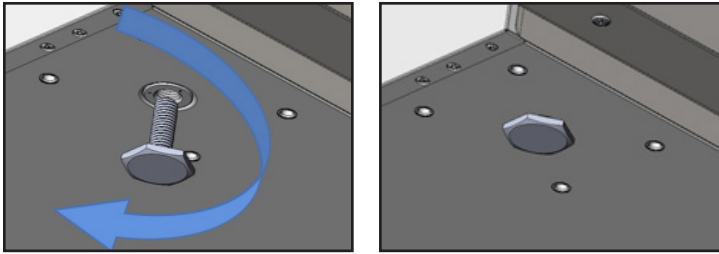

Fig. 1. Gire las patas de nivelación hacia la derecha para bajar la unidad.

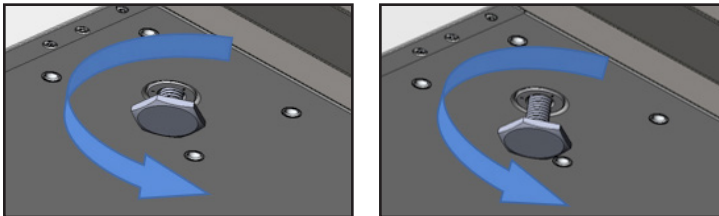

Fig. 2. Gire las patas de nivelación hacia la izquierda para elevar la unidad.

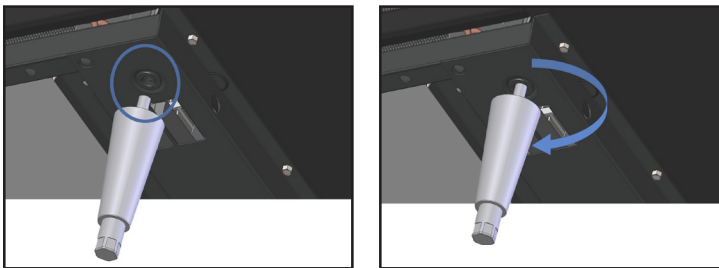

Fig. 3. Ubique el orificio roscado en el riel. Fig. 4. Atornille las patas de nivelación.

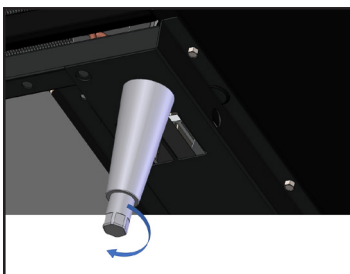
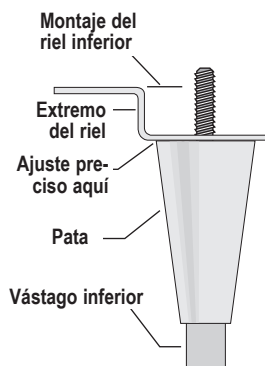

Fig. 5. Gire el vástago inferior para nivelar el gabinete.



Instalación de ruedecillas o patas de nivelación de 6"

Las patas ajustables proporcionarán 6" (152 mm) de separación debajo del gabinete. Las ruedecillas proporcionan movilidad al gabinete.

NOTA: Si el gabinete tiene en el centro un tornillo nivelador, ruedecilla o pata, asegúrese de que sea ajustado correctamente de manera que haga pleno contacto con el piso después que el gabinete haya sido nivelado.

Herramientas requeridas

Llave ajustable

Patas de nivelación de 6"

1. Acceda a la parte inferior del gabinete y enrosque las patas de nivelación en el riel. Consulte las figuras 3 y 4.
2. Verifique que el gabinete esté nivelado.
3. Si el gabinete no está nivelado, levante suavemente el extremo inferior del gabinete y coloque un soporte. Con una llave ajustable, atornille el vástago inferior de la pata de nivelación hacia dentro o fuera para nivelar y apoyar el gabinete. Consulte la figura 5.

Ruedecillas

1. Localice los puntos de anclaje de las ruedecillas en la parte inferior del gabinete.
2. Con una llave ajustable y las herramientas suministradas, instale las ruedecillas de la placa.

NOTA: NO apriete demasiado los pernos.

3. Verifique la nivelación del gabinete. Si el gabinete no está nivelado, levante y apoye suavemente el extremo inferior del gabinete y agregue cuñas para las ruedecillas.
 - a. Afloje los pernos de las ruedecillas para crear un espacio entre la placa de montaje y la parte inferior del gabinete. Consulte la figura 6a.
 - b. Coloque las cuñas de las ruedecillas y ajuste los pernos de las ruedecillas. Consulte las figuras 6b y 6c.
 - c. Baje el gabinete y compruebe que esté nivelado. Repita el proceso hasta que el gabinete quede nivelado.

NOTA: Instale las cuñas por parejas y asegúrese de que estén en contacto con los pernos de montaje de las ruedecillas.

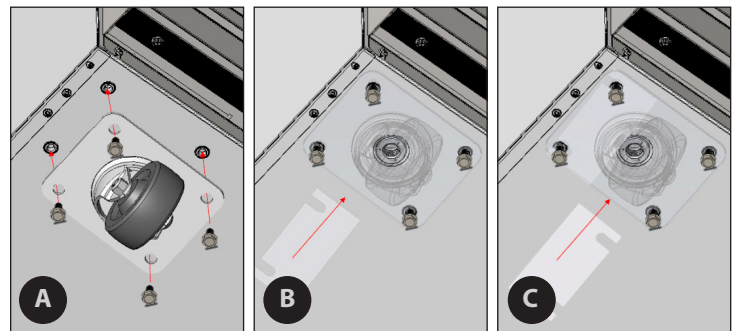
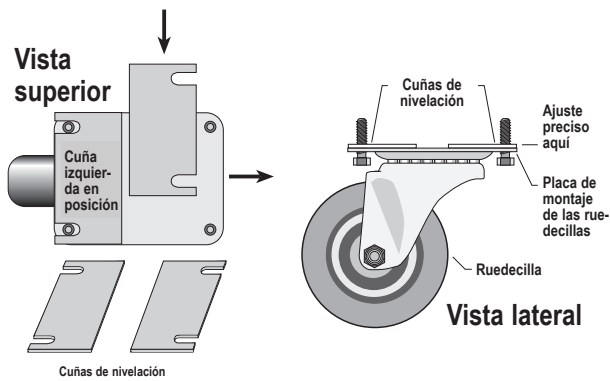

Fig. 6. Instale las cuñas de las ruedecillas por parejas.

Instalación (cont.)



Nivelación

La nivelación correcta de su refrigerador TRUE es crítica para una operación exitosa (para modelos fijos). La nivelación afecta la eliminación efectiva del condensado y la operación de las puertas.

Nivele la unidad de adelante hacia atrás y de costado a costado.

1. Coloque el nivel en el piso interno de la unidad cerca de las puertas (el nivel debe quedar paralelo al frente del gabinete). Nivele el gabinete.
2. Coloque el nivel en la parte trasera interna del gabinete (nuevamente, el nivel debe colocarse paralelo a la parte posterior del gabinete). Nivele el gabinete.
3. Realice procedimientos similares a los pasos 1 y 2 colocando el nivel en el piso interno (costado izquierdo y derecho, paralelo al fondo del refrigerador). Nivele el gabinete.

NOTA: Si el gabinete tiene en el centro un tornillo nivelador, ruedecilla o pata, asegúrese de que sea ajustado correctamente de manera que haga pleno contacto con el piso después que el gabinete haya sido nivelado.

Sellado del gabinete al piso

Los pisos de asfalto son susceptibles a ataques químicos. Puede colocarse una capa de cinta adhesiva sobre el piso antes de aplicar el sellador para proteger al piso.

1. Coloque el gabinete dejando 3" (73 mm) entre la pared y la parte trasera del gabinete para garantizar una ventilación adecuada.
2. Nivele el gabinete. El gabinete debe estar nivelado de costado a costado y de adelante hacia atrás. Para verificar que el gabinete esté nivelado, coloque un nivel de carpintero en el piso interior del gabinete en cuatro lugares:
 - a. Coloque el nivel en el piso interior del gabinete, cerca de las puertas (el nivel debe colocarse paralelo a la parte frontal del gabinete). Nivele el gabinete.
 - b. Coloque el nivel en la parte trasera interna del gabinete (el nivel debe colocarse paralelo a la parte posterior del gabinete). Nivele el gabinete.
 - c. Realice procedimientos similares a los pasos a. y b. colocando el nivel en el piso interior en el piso interior izquierdo y derecho (el nivel debe estar paralelo a los costados del gabinete). Nivele el gabinete.
3. Dibuje un bosquejo de la base del refrigerador en el piso.
4. Levante y bloquee la parte frontal del gabinete.
5. Aplique un cordón de sellador aprobado por NSF (consulte la lista a continuación) en el piso, 1/2" (13 mm) dentro de la parte frontal del bosquejo dibujado en el paso 4. El cordón de sellador debe ser lo suficientemente fuerte para sellar toda la superficie del gabinete cuando se baja el gabinete sobre el sellador.
6. Levante y bloquee la parte trasera del gabinete.
7. Aplique sellador al piso en los otros tres costados, como se describe en el paso 5.
8. Examine el gabinete para asegurarse de que esté sellado en el piso alrededor de todo el perímetro.

Selladores aprobados por NSF

- Masilla #ECU800, 3M
- Masilla #ECU2185, 3M
- Cordón #ECU1055, 3M
- Cordón #ECU1202, 3M
- Masilla de goma, Armstrong Cork
- Masilla de goma #5000, Products Research Co.
- Sellador de silicona, G.E.
- Sellador de silicona, Dow Corning

Instalación (cont.)



Instalación eléctrica y seguridad

Uso de enchufes adaptadores

¡NUNCA UTILICE UN ENCHUFE ADAPTADOR! Se considera que un enchufe adaptador es un componente que altera la configuración del enchufe del fabricante del equipo original (OEM) cuando se conecta a una fuente de energía.

TRUE no cubrirá en garantía ningún refrigerador/congelador que se haya conectado con un enchufe adaptador.

Uso de cables de extensión

¡NUNCA UTILICE UN CABLE DE EXTENSIÓN! Se considera que un cable de extensión es un componente que aumenta la longitud del cable eléctrico del fabricante del equipo original al conectarlo a una fuente de energía.

TRUE no ofrecerá garantía de ningún refrigerador/congelador que haya sido conectado a un cable de extensión.

Configuraciones de enchufes NEMA

¡USAR SOLO A 60 HZ!

TRUE utiliza los tipos de enchufes NEMA mostrados. Si **NO cuenta** con un tomacorriente adecuado, solicite a un electricista autorizado que verifique e instale la fuente de energía correcta.



Solamente enchufes internacionales (IEC)

Los gabinetes internacionales pueden estar equipados con un cable eléctrico que deberá instalarse. Instale este cable antes de conectar la unidad a una fuente de energía.

NOTA: Las configuraciones de enchufes internacionales varían en función del país y del voltaje.

Instalación

Coloque el cable eléctrico en el receptáculo del gabinete hasta que se quede en su posición. Consulte la figura 1.

Extracción

Presione el botón rojo. Consulte la figura 2.

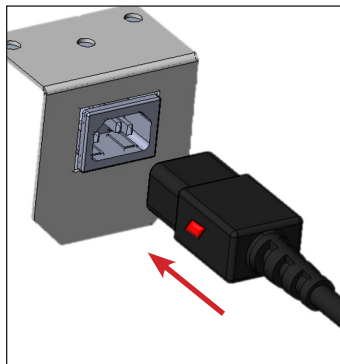

Fig. 1. Inserte el cable eléctrico por completo en el receptáculo.

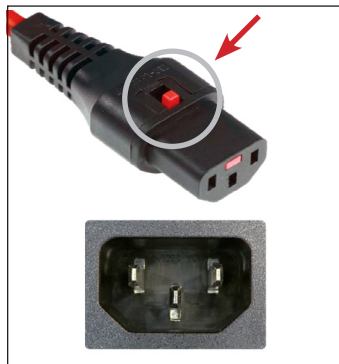

Fig. 2. Pulse el botón rojo para extraer el enchufe.

Cómo conectar a la electricidad

- El cable eléctrico de este equipo cuenta con un enchufe con conexión a tierra que minimiza la posibilidad de peligro de choque eléctrico.
- Un electricista autorizado debe inspeccionar el tomacorriente de pared y el circuito para asegurarse de que el tomacorriente esté correctamente conectado a tierra.
- Si el tomacorriente es estándar de dos (2) clavijas, usted tiene la obligación y la responsabilidad personal de reemplazarlo por uno que cuente con conexión a tierra.
- **BAJO NINGUNA CIRCUNSTANCIA** corte o saque la clavija de conexión a tierra del cable eléctrico. Por su seguridad personal, este equipo debe conectarse adecuadamente a tierra.
- Antes de conectar la nueva unidad a un suministro de energía, verifique el voltaje de entrada con un voltímetro. Si el voltaje registrado es menor que el voltaje nominal de funcionamiento (+/- 5 %) y el índice de amperaje, corrijalo de inmediato. El voltaje requerido se encuentra en la placa de datos del gabinete.
- El refrigerador/congelador siempre debe enchufarse en un circuito eléctrico dedicado. De ese modo, se logra el mejor desempeño posible y se previene la sobrecarga de los circuitos cableados, lo que puede crear un peligro de incendio debido a cables sobrecalentados.
- Nunca desenchufe su refrigerador/congelador tirando del cable eléctrico. Siempre tome el enchufe firmemente y tire en línea recta hacia afuera del tomacorriente.
- Al mover el refrigerador/congelador por cualquier motivo, tenga cuidado de no aplastar ni dañar el cable eléctrico.
- Repare o reemplace de inmediato todos los cables eléctricos que se han deshilachado o dañado de algún otro modo. **NO** utilice un cable eléctrico que tenga daños por rajaduras o abrasión en su longitud o en cualquiera de los extremos.
- Si el cable eléctrico está dañado, debe reemplazarse con componentes del fabricante del equipo original (OEM). Para evitar peligros, esta tarea debe estar a cargo de un proveedor de servicios autorizado.

Diagrama de cableado del gabinete

El diagrama de cableado del gabinete se encuentra en el espacio compartimiento exterior de servicio del gabinete.

Para obtener una copia del diagrama, también puede visitar www.truemfg.com/support/serial-number-lookup

Preparación del gabinete

Instalación de estantes

Los gabinetes True STR/STA/STG tienen cuatro opciones de estantería/bandejas.

- Kit nº 1. Guías para bandejas en ángulo
- Kit nº 2. Guías para bandejas de varillas
- Kit nº 3. Guías para bandejas universales
- Kit nº 4. Soportes para estantes (ganchos para estantes)



Configuraciones de estantes/bandejas

Cada kit de estantes/bandejas tiene dos opciones: Un kit completo y medio kit. Los kits completos tienen columnas de la misma altura que el interior del gabinete. Los medios kits tienen columnas de la mitad de la altura del interior del gabinete. Esto hace que las configuraciones de estantería y bandejas sean ajustables para adaptarse mejor a la aplicación del cliente. Consulte ejemplos de configuraciones a continuación.

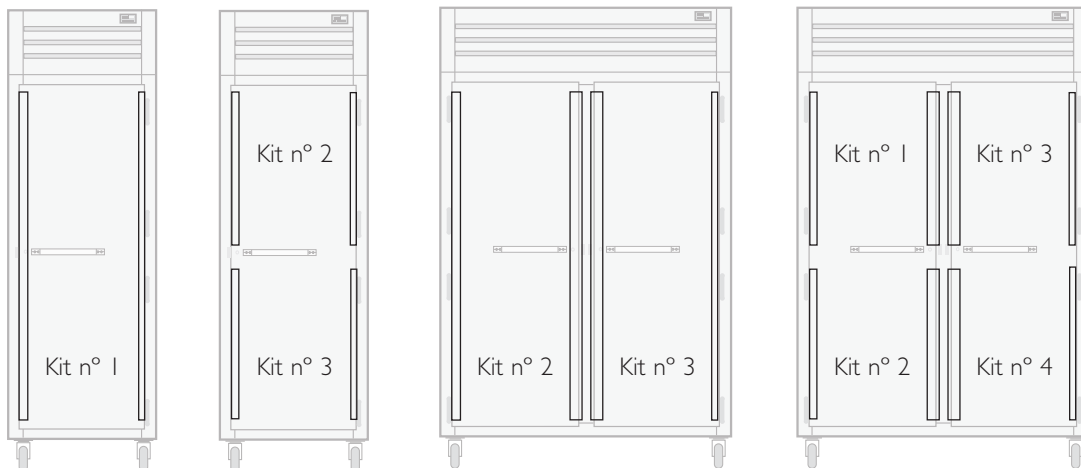

Preparación del gabinete (cont.)

Instalación de bandejas en ángulo/de varillas/ universales (Kits n° 1, n° 2 y n° 3)

Herramientas requeridas

- Destornillador de punta plana
- Mazo de goma/plástico
- Cinta métrica

Instalación

1. Enrosque los herrajes suministrados en los orificios de la pared lateral del gabinete.
2. Deslice las columnas para colocarlas en su posición detrás de los tornillos roscados. Consulte las figuras 1 a 3.

NOTA: Deje los tornillos sueltos para ajustarlos cuando instale las guías de las bandejas.

3. Verifique que la distancia entre los orificios centrales de los pares de columnas delanteras y traseras sea de 24"-5/8" (625 mm). Consulte la figura 4.
4. Verifique el ancho entre las columnas. Consulte las figuras 5 y 6.
 - BANDEJAS DE ÁNGULO Y DE VARILLAS: 18"-1/8" (460 mm)
 - BANDEJAS UNIVERSALES: 21"-1/4" (540 mm)

5. Enganche las guías de las bandejas en las columnas. Consulte las figuras 7a a 7c.

NOTA: Al desmontar o cambiar las guías de las bandejas, se puede utilizar un mazo de goma para retirar las guías. Golpee suavemente la parte inferior de la guía para aflojarla.

6. Ajuste los tornillos de las columnas.



Fig. 1. Instalación de columnas en la pared lateral del gabinete.

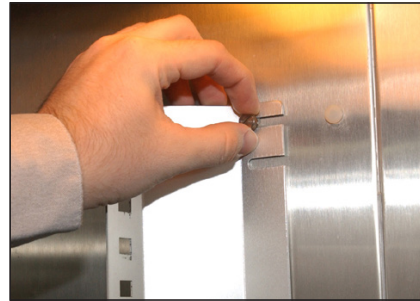

Fig. 2. Instalación de columnas para bandejas en ángulo/de varillas en el centro de la parte trasera del gabinete.



Fig. 3. Instalación de columnas para bandejas universales en el centro de la parte trasera del gabinete.

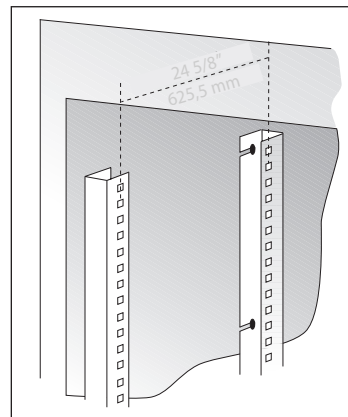

Fig. 4. Mida la distancia entre los orificios centrales de cada par de columnas delanteras y traseras.

Preparación del gabinete (cont.)

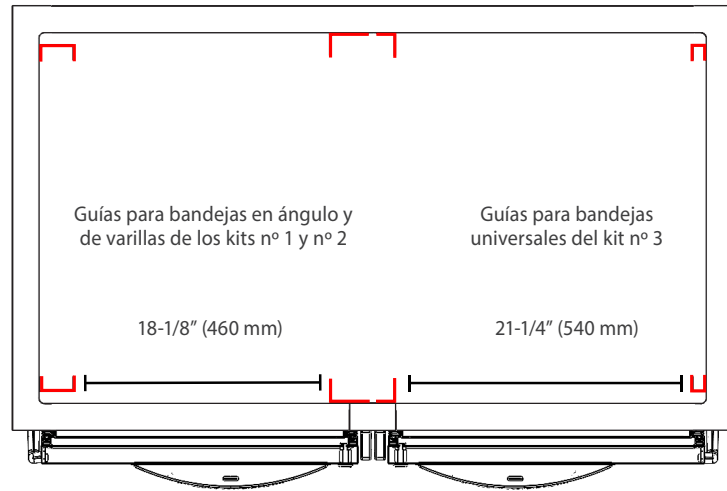

Fig. 5. Mida la distancia entre las columnas. Vista de arriba a abajo.

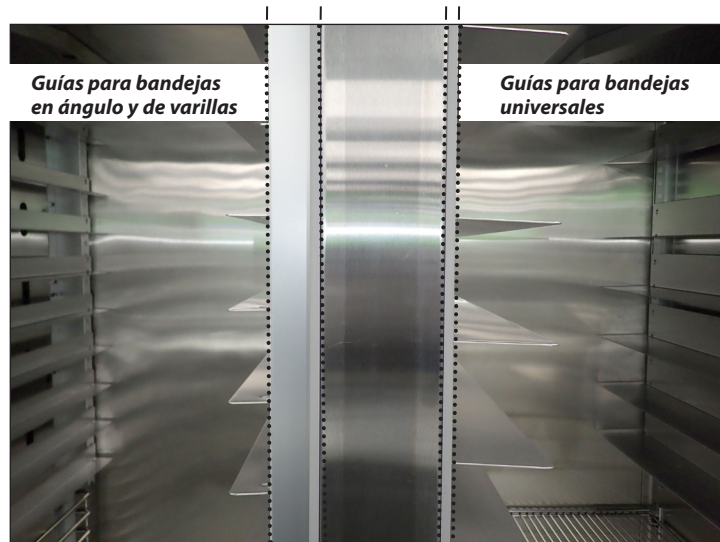

Fig. 6. Los kits de estantería tienen diferentes tamaños de columnas.

Preparación del gabinete (cont.)



Fig. 7a. Instalación de las guías para bandejas en ángulo del kit nº 1.



Fig. 7b. Instalación de las guías para bandejas de varillas del kit nº 2.

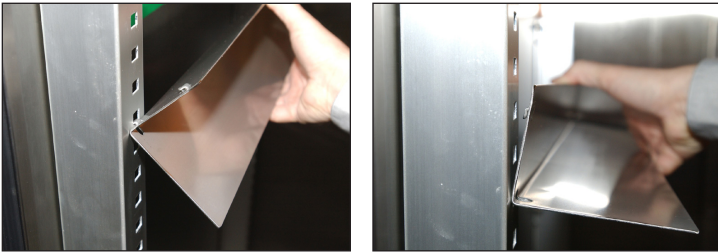

Fig. 7c. Instalación de las guías para bandejas universales del kit nº 3.

Preparación del gabinete (cont.)

Instalación de soportes para estantes (kit n° 4)

1. Con las herramientas suministradas, fije los soportes para estantes a las paredes laterales del gabinete. Sujete los ganchos para estantes en los montantes para estantes. Consulte la figura 1.
2. Levante la parte inferior del gancho. Consulte la figura 2.

NOTA: tal vez deba apretar o girar la parte inferior del gancho para estantes para instalarlo adecuadamente. Coloque los cuatro ganchos para estantes a una misma distancia desde el piso para estantes planos.

3. Asegúrese de que el gancho para estantes no quede flojo ni se safe del montante para estantes. Consulte las figuras 3 y 4.
4. Coloque los estantes en los ganchos para estantes con las barras cruzadas de soporte hacia abajo.

NOTA: Asegúrese de que todas las esquinas de los estantes estén correctamente asentadas.

Sugerencias de instalación

- Coloque **todos** los ganchos para estantes antes de instalar los estantes.
- Comience por el estante inferior y avance hacia arriba.
- Apoye siempre la parte posterior del estante sobre los ganchos de atrás antes de apoyarlo sobre los de adelante.

ADVERTENCIA – NO use pinzas ni ninguna otra herramienta de engaste para colocar los ganchos para estantes. Alterar los ganchos para estantes de cualquier forma hará que los estantes queden inestables.

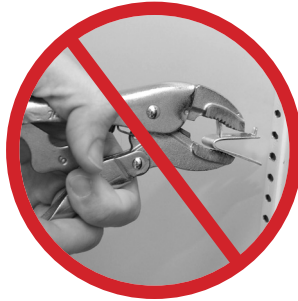

Fig. 1. Instalación de la lengüeta superior del gancho para estantes.



Fig. 2. La lengüeta inferior del gancho para estantes encajará de manera ceñida.



Fig. 3. tal vez deba apretar o girar la parte inferior del gancho para estantes para instalarlo.



Fig. 4. Gancho para estantes instalado

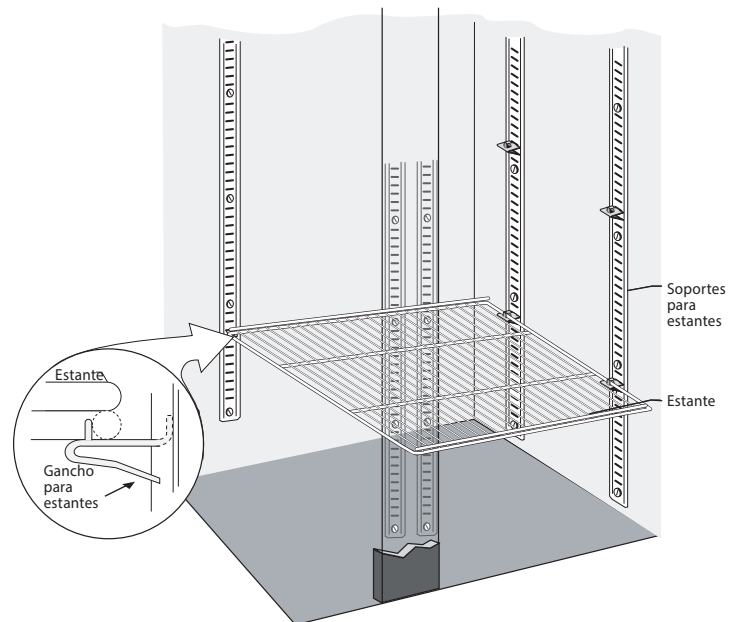

Preparación del gabinete (cont.)

Instalación de la bandeja de drenaje calefaccionada (diseño anterior)

STR/STA/STG1D

Herramientas requeridas

- Destornillador de cabeza hexagonal de 1/4"
- Juego de llave tubular
- Llave tubular de 3/4"
- Taladro

Antes de comenzar

Desembale el gabinete como se describe en la página 5. Instale las ruedecillas (consulte "Instalación de ruedecillas o patas de nivelación de 6"" en la página 6) y nivele el gabinete (consulte "Nivelación" en la página 7).

1. Localice la bandeja de drenaje calefaccionada (HDP), el soporte y las herramientas asociados. Consulte las figuras 1 y 2.
2. Con las herramientas suministradas, instale el soporte de la HDP en la parte inferior del gabinete. Consulte la figura 3.
3. Coloque la HDP en el soporte. Consulte la figura 4.
4. Conecte los conectores arponados de 90° y los conectores de cobre a las mangueras suministradas. A continuación, coloque los extremos de las mangueras con los conectores de cobre en la bandeja de drenaje y conecte los conectores arponados en las mangueras de la parte trasera del gabinete. Consulte las figuras 5 y 6.
5. Conecte el cable eléctrico de la HDP con el conector hembra de la parte trasera del gabinete. Consulte la figura 7.



Fig. 1. Localice la caja con la bandeja de drenaje calefaccionada (HDP) y sus componentes.

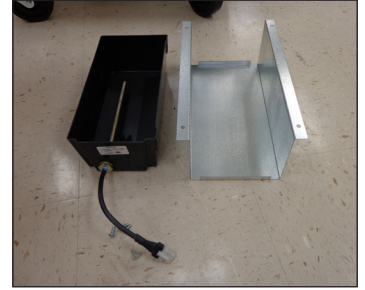

Fig. 2. HDP y su soporte.



Fig. 3. Fije el soporte de la HDP a la parte inferior del gabinete.

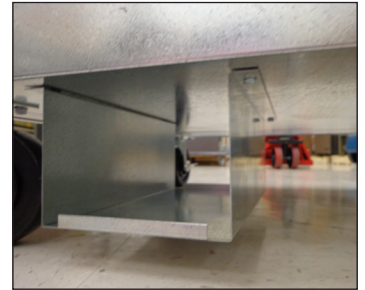

Fig. 4. Coloque la HDP en su soporte.



Fig. 5. Conecte los conectores suministrados a las mangueras proporcionadas.



Fig. 6. Conecte el conector arponado a las mangueras del gabinete.

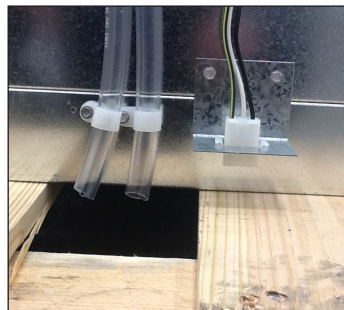

Fig. 7. Conexión eléctrica para la HDP.

Preparación del gabinete (cont.)

Instalación de la bandeja de drenaje calefaccionada (diseño actual)

STR/STA/STG1D

Herramientas requeridas

- Destornillador de cabeza hexagonal de 1/4"
- Juego de llave tubular
- Llave tubular de 3/4"
- Taladro

Antes de comenzar

Desembale el gabinete como se describe en la página 5. Instale las ruedecillas (consulte "Instalación de ruedecillas o patas de nivelación de 6"" en la página 6) y nivele el gabinete (consulte "Nivelación" en la página 7).

1. Localice la bandeja de drenaje calefaccionada (HDP), el soporte y las herramientas asociados. Consulte las figuras 1 y 2.
2. En la parte inferior del gabinete, localice los dos codos de drenaje. Consulte la figura 3.
3. Conecte las extensiones de las mangueras de drenaje suministradas a los codos de drenaje. Consulte la figura 4.
4. Instale el soporte de la HDP en la parte inferior del gabinete. Consulte la figura 5.
5. Coloque la HDP en su soporte. A continuación, pase las extensiones de la manguera de drenaje por el soporte, hacia el interior de la HDP. Consulte la figura 5.
6. Conecte el cable eléctrico de la HDP al receptáculo ubicado detrás de la cubierta trasera exterior. Consulte la figura 6.



Fig. 1. Localice la caja con la bandeja de drenaje calefaccionada (HDP) y sus componentes.

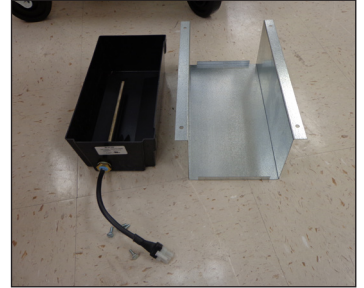

Fig. 2. HDP y su soporte.

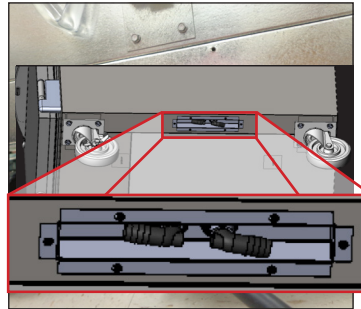

Fig. 3. Ubicación del codo de drenaje debajo del gabinete.

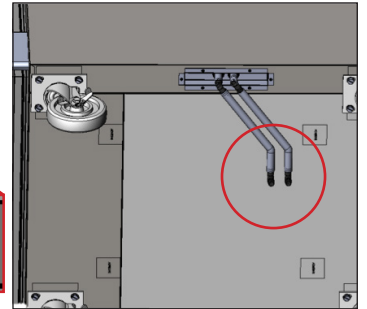

Fig. 4. Mangueras conectadas a los codos de drenaje.

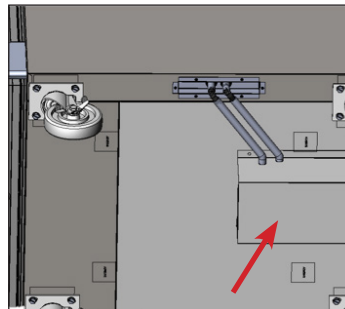

Fig. 5. Soporte de la bandeja de drenaje calefaccionada colocado y mangueras instaladas.

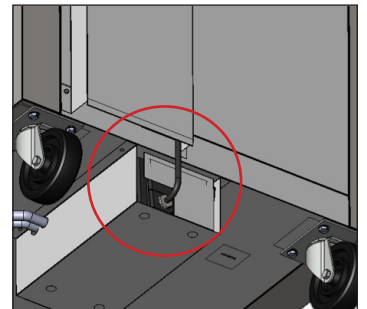

Fig. 6.

Operación del gabinete

Arranque

- El compresor está listo para su funcionamiento cuando se compra la unidad. Todo lo que necesita hacer es conectar el refrigerador.
- La manipulación excesiva del control de temperatura puede ocasionar dificultades de servicio. Si alguna vez se necesita reemplazar el control de temperatura, asegúrese de pedir el repuesto a su distribuidor TRUE o a su agente de servicio recomendado.
- Es fundamental un buen flujo de aire dentro de su unidad TRUE. Tenga cuidado para evitar que el producto presione los lados o la pared posterior y que se acerque a menos de 4" (101,6 mm) de la carcasa del evaporador. El aire refrigerado que emite el serpentín del evaporador debe circular por todo el gabinete para que los productos tengan una temperatura pareja.

NOTA: Si se desconecta o apaga la unidad, espere 5 minutos antes de arrancarla nuevamente.

RECOMENDACIÓN – Antes de cargar el producto, haga funcionar su unidad TRUE vacía durante 24 horas para verificar el funcionamiento correcto. ¡Recuerde, nuestra garantía de fábrica **NO** cubre la pérdida de productos!

Control de temperatura y ubicación de los interruptores de luz

El símbolo de luz  muestra la ubicación aproximada del interruptor de luz.



El control electrónico de temperatura puede actuar como un interruptor de luz.

Para controlar la luz, presione la flecha hacia arriba. 



Control electrónico de temperatura

En la parte delantera de la rejilla



Interruptor de luz

Detrás de la rejilla apersianada frontal



PARA MÁS INFORMACIÓN

Para obtener más información sobre el ajuste del control de la temperatura del gabinete y la secuencia general de operación, consulte el **Manual de secuencia de operación (Ajuste de control de temperatura)** en nuestra biblioteca de recursos en <https://www.truemfg.com/Service-Manuals/Sequence-of-Operation> o escanee el código QR.



Operación del gabinete (cont.)

Secuencia general de operación para gabinetes refrigeradores y gabinetes congeladores

Cuando se enchufa el gabinete...

- Las luces interiores se iluminarán en los modelos con puerta de vidrio (consulte la página anterior para la ubicación del interruptor de luz).
- Se iluminará un control electrónico con pantalla digital (si está instalado).
- Puede haber un breve retraso antes de que arranquen el compresor y/o el (los) ventilador(es) del evaporador. Este retraso puede estar determinado por el tiempo o la temperatura, que podría ser el resultado de un evento de descongelación inicial que durará al menos 6 minutos.
- Es posible que el control de temperatura/termostato encienda y apague cíclicamente tanto el compresor como el (los) ventilador(es) del evaporador. Cada gabinete necesitará un evento de descongelación para garantizar que el serpentín del evaporador siga estando libre de acumulación de hielo y escarcha. La descongelación se inicia mediante un temporizador de descongelación o a través del control electrónico.

EXCEPCIÓN – Los modelos TSID, TDBD, TCGG y TMW no tienen ventilador(es) del evaporador.

- El control de temperatura/termostato detecta la temperatura del serpentín del evaporador o la temperatura del aire, NO la de los productos.
- Un termómetro analógico, un termómetro digital o una pantalla de control electrónico pueden reflejar las fluctuaciones de aumento o disminución de las temperaturas del ciclo de refrigeración, NO la temperatura de los productos. **El método más exacto para determinar la operación de un gabinete es verificar la temperatura de los productos.**
- Un refrigerador con un control mecánico de temperatura se descongelará durante cada ciclo de apagado del compresor.
- Un congelador con un control mecánico de temperatura se descongelará en función de la iniciación del tiempo determinada por un temporizador de descongelación.

EXCEPCIÓN – Los modelos TFM, TDC, THDC y TMW necesitan una descongelación manual. La frecuencia de esta descongelación manual depende del uso del gabinete y las condiciones ambientales.

- Un control electrónico con pantalla digital (si está instalada) mostrará **def** durante la descongelación.

NOTA: la pantalla puede tener un breve retraso antes de mostrar la temperatura después de terminar un evento de descongelación y puede mostrar **def** durante un ciclo de refrigeración.

- Los modelos con termómetro analógico o digital pueden mostrar temperaturas más altas de las normales durante la descongelación.
- Un refrigerador utilizará los ventiladores del evaporador para despejar el serpentín durante la descongelación.

EXCEPCIÓN – Los modelos TSID, TDBD y TCGG no tienen ventilador(es) del evaporador.

- Un congelador utilizará calentadores para despejar el serpentín del evaporador durante la descongelación.

NOTA: El calentador del serpentín del evaporador y el calentador del tubo de drenaje son los únicos que tienen energía durante la descongelación. La descongelación termina cuando se alcanza una temperatura específica del serpentín del evaporador o transcurre un tiempo determinado.

Mantenimiento, cuidado y limpieza

PRECAUCIÓN – Tenga cuidado al operar y hacer tareas de mantenimiento o reparación para evitar cortes o pellizcos con cualquier pieza o componente del gabinete.

Limpieza del serpentín del condensador

Cuando utilice equipos eléctricos, deben seguirse ciertas precauciones básicas de seguridad, incluidas las siguientes:



ADVERTENCIA – Peligro de descarga o quemaduras eléctricas. Desenchufe la unidad o desconecte el suministro de energía antes de continuar. **NO** limpie el equipo con una lavadora o manguera a presión.



PRECAUCIÓN – Riesgo de lesiones a los ojos. Se recomienda utilizar protección ocular.



PRECAUCIÓN – Las aletas del serpentín son afiladas. Se recomienda el uso de guantes.

Herramientas requeridas

- Cepillo de cerdas duras
 - Tanque de aire comprimido
 - Aspiradora
 - Linterna
 - Protección ocular
 - Guantes
1. Desconecte la energía de la unidad.
 2. Localice los tornillos de mariposa de la parte superior del gabinete. Consulte la figura 1.
 3. Retire los tornillos de mariposa. A continuación, levante el protector para lluvia y enrosque los tornillos de mariposa en sus ubicaciones originales. Consulte la figura 2.
 4. Con un cepillo de cerdas duras, limpie cuidadosamente la suciedad acumulada en las aletas delanteras del serpentín del condensador. Consulte la figura 3.
 5. Una vez retirada la suciedad de la superficie del serpentín, use una linterna para verificar que pueda ver a través del serpentín y observe el giro de las paletas del ventilador del condensador.
NOTA: Si la vista sigue obstruida por la suciedad, sople suavemente aire comprimido o CO₂ a través del serpentín hasta que esté limpio.
 6. aspire con cuidado la suciedad alrededor y detrás del área de la unidad del condensador.
 7. Cierre el protector para lluvia. Asegúrese de enroscar los tornillos de mariposa en sus ubicaciones originales.

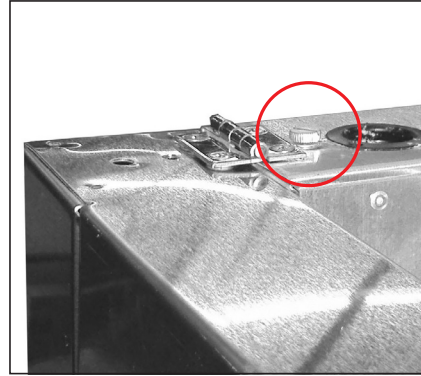

Fig. 1. Ubicación de los tornillos de mariposa.

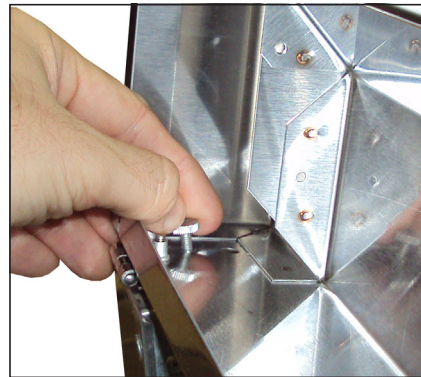

Fig. 2. Mantenga el protector para lluvia abierto con los tornillos de mariposa.

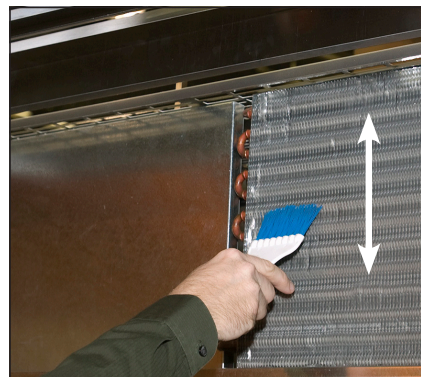

Fig. 3. No pase nunca el cepillo por las aletas del serpentín.

Mantenimiento, cuidado y limpieza (cont.)



Información importante sobre la garantía **¡LA LIMPIEZA DEL CONDENSADOR NO ESTÁ** **CUBIERTA POR LA GARANTÍA!**

Si tiene alguna pregunta, comuníquese con el Departamento de Servicio de Fabricación de TRUE de su localidad. Consulte la portada para conocer la ubicación y la información de contacto.

- Los serpentines de condensadores acumulan suciedad que debe ser limpiada cada 30 días o según sea necesario.
- Un serpentín de condensador sucio puede resultar en reparaciones no garantizadas y/o fallas del gabinete.
- Una limpieza apropiada incluye remover suciedad del condensador utilizando un cepillo suave, aspirarlo con una aspiradora de taller o emplear CO₂, nitrógeno o aire a presión.
- No coloque el material del filtro delante del serpentín de condensación.
- En la mayoría de las unidades, se puede acceder al condensador retirando la cubierta de la rejilla externa del gabinete.
- Si no puede eliminar correctamente la suciedad, comuníquese con su proveedor de servicio de refrigeración autorizado.

Mantenimiento, cuidado y limpieza (cont.)

Cuidado y limpieza del acero inoxidable

PRECAUCIÓN – NO utilice esponjas de alambre, productos a base de cloro o abrasivos para limpiar las superficies de acero inoxidable.

Enemigos del acero inoxidable

Hay tres agentes básicos que pueden destruir la capa de pasividad del acero inoxidable y permitir que la corrosión aparezca.

- Ralladuras de cepillos de alambre, espátulas, almohadillas de acero y otros artículos que pueden ser abrasivos para la superficie de acero inoxidable.
- Depósitos dejados en su acero inoxidable pueden ocasionar manchas. Usted puede tener un agua dura o blanda dependiendo en qué parte del país viva. El agua dura puede dejar manchas. El agua dura que se calienta puede producir depósitos si se deja reposar por mucho tiempo. Estos depósitos pueden destruir la capa pasiva y oxidar su acero inoxidable. Deben removerse todos los depósitos generados por la preparación de comidas o el servicio lo más pronto posible.
- Cloruros presentes en la sal de mesa, los alimentos y el agua, así como en limpiadores domésticos e industriales. Son el peor tipo de cloruro que se puede utilizar sobre el acero inoxidable.

Limpieza y restauración del acero inoxidable

NO use limpiadores de acero inoxidable o solventes similares para limpiar piezas de plástico o recubiertas en polvo. En su lugar, use agua tibia con jabón.

- Para la limpieza de rutina y la eliminación de grasa y aceite, aplique vinagre blanco, amoníaco o cualquier detergente comercial* con un paño o esponja suave.
- Los pulidores para acero inoxidable (por ejemplo, pulidor para acero inoxidable Zep[®], limpiador y pulidor para acero inoxidable Weiman[®], limpiador y pulidor para acero inoxidable Nyco[®] o Ecolab[®] Ecoshine[®]) y el aceite de oliva pueden actuar como barrera contra huellas dactilares y manchas.
- Los desengrasantes* (por ejemplo, desengrasante de cocina Easy-Off[®] o limpiador y desengrasante industrial Simple Green[®]) son excelentes para eliminar grasa, ácidos grasos, alimentos quemados y sangre de todas las superficies.

***NO** use detergentes o desengrasantes con cloruros o fosfatos.

- Para la restauración/pasivación o la eliminación de manchas difíciles y decoloración, se puede aplicar Brillo[®] Cameo[®], Zud[®] Cleanser, Ecolab[®] Specifax[™] First Impression[®] Metal Polish, Sheila Shine o talco frotando en la dirección de las líneas de pulido.

NOTA: El uso de nombres de marcas es para ejemplificar únicamente y no constituye ni implica aval alguno. La omisión de los limpiadores comerciales mencionados de esta lista no implica un uso inadecuado.

Ocho (8) consejos para ayudar a evitar la oxidación del acero inoxidable

Mantenga el equipo limpio

Evite la formación de manchas rebeldes mediante limpieza frecuente. Use limpiadores con la potencia recomendada (alcalinos clorados o alcalinos no clorados).

Use las herramientas de limpieza correctas

Use herramientas no abrasivas cuando limpie sus productos de acero inoxidable. La capa pasiva del acero inoxidable no se dañará por el uso de trapos suaves o estropajos de plástico.

Limpie a lo largo de las líneas de polichado

Las líneas de polichado o "granos" son visibles en algunos aceros inoxidables. Siempre frote en paralelo a las líneas de polichado que sean visibles. Use un estropajo de plástico o trapo suave cuando no pueda ver los granos.

Use limpiadores alcalinos, alcalinos clorados o no clorados

Aunque muchos de los limpiadores tradicionales contienen cloruros, la industria está ofreciendo alternativas cada vez más numerosas de productos que no contengan cloruros. Si no está seguro del contenido de cloruro de su limpiador, comuníquese con el proveedor del limpiador. Si le informa que el limpiador contiene cloruros, pregúntele si tiene otra opción. Evite el uso de limpiadores que contengan sales cuaternarias, ya que estas atacan el acero inoxidable causando picaduras y oxidación.

Enjuague

Cuando emplee limpiadores que contengan cloruros, debe enjuagar y secar inmediatamente después de su uso. Siempre es mejor limpiar agentes de limpieza y agua lo más pronto posible. Permita que el equipo de acero inoxidable se seque con el aire. El oxígeno ayuda a mantener la película de pasividad sobre el acero inoxidable.

Nunca use ácido clorhídrico (ácido muriático) sobre acero inoxidable

Incluso diluido, el ácido clorhídrico puede causar corrosión, picaduras y agrietamiento por corrosión bajo tensión del acero inoxidable.

Tratamiento del agua

Para reducir depósitos, suavice el agua dura cuando sea posible. La instalación de ciertos filtros puede eliminar elementos corrosivos y no deseados. Usted puede sacar ventaja de sales cuando se utilizan en un suavizante de agua mantenido de forma apropiada. Consulte con un especialista si no está seguro del tratamiento del agua adecuado.

Restauración o pasive de manera regular el acero inoxidable

El acero inoxidable obtiene sus propiedades inoxidables a partir de los óxidos de cromo protectores de su superficie. Si estos óxidos se retiran de manera abrasiva, o por reacción con productos químicos dañinos, el hierro del acero queda expuesto y comienza a oxidarse. La pasivación es un proceso químico que retira el hierro libre y otros contaminantes de la superficie del acero inoxidable, lo que permite que vuelvan a formarse los óxidos de cromo protectores.

Ajustes del gabinete, reparación y reemplazo de componentes

NOTA: Cualquier ajuste del gabinete debe realizarse DESPUÉS de que se haya verificado el nivel y se haya apoyado correctamente el gabinete.

Reparación y reemplazo de componentes

- Utilice componentes del fabricante del equipo original (OEM) para reemplazar piezas.
- El servicio estará a cargo de un proveedor de servicios autorizado para minimizar el riesgo de un posible incendio debido a piezas o servicio incorrectos, y para garantizar la salud y la seguridad del operador.
- Desenchufe el refrigerador/congelador antes de limpiarlo o hacer cualquier reparación. Poner los controles de temperatura en la posición 0 o apagar un control electrónico puede que no desconecte la energía de todos los componentes (por ejemplo, circuitos de luz, calentadores perimetrales y ventiladores del evaporador).

Ajustes y reparación del gabinete (cont.)

Ajuste de las puertas

Si es necesario alinear las puertas, ajuste las bisagras del gabinete y de las puertas como se describe a continuación. Después de ajustar las bisagras, asegúrese de ajustar el cerrojo de bloqueo según sea necesario.

Herramienta requerida

- Destornillador Phillips

Antes de comenzar

1. Retire la puerta.
2. Abra la puerta a 90° del gabinete. Luego, levántela de las bisagras.
NOTA: tenga cuidado de evitar el protector para lluvia.

Ajuste de la bisagra del gabinete

1. Retire la cubierta gris de plástico de la bisagra. Consulte la figura 1.
2. Con un destornillador Phillips, afloje los tornillos de bisagra. Consulte la figura 2.
NOTA: NO retire la bisagra.
3. Ajuste la bisagra del gabinete hacia arriba/hacia abajo/lateralmente, según corresponda. Consulte la figura 2.
4. Ajuste los tornillos de bisagra.
NOTA: NO los apriete demasiado.

Ajuste de la bisagra de la puerta

1. Retire la cubierta de la bisagra. Consulte la figura 3.
2. Con un destornillador Phillips, afloje los tornillos de bisagra. Consulte la figura 4.
NOTA: NO retire la bisagra.
3. Ajuste la bisagra de la puerta hacia arriba/hacia abajo/lateralmente, según corresponda. Consulte la figura 4.
4. Ajuste los tornillos de bisagra.
NOTA: NO los apriete demasiado.

Ajuste del cerrojo de bloqueo

1. Con un destornillador Phillips, retire el cerrojo. Consulte la figura 5.
2. Afloje la base del bloqueo. Consulte la figura 6.
NOTA: NO retire la base del bloqueo.
3. Ajuste la base del bloqueo hacia arriba/hacia abajo/lateralmente, según corresponda. Consulte la figura 6.
4. Apriete la base del bloqueo.
NOTA: NO los apriete demasiado.
5. Instale el cerrojo.



Fig. 1. Levante la cubierta gris de la bisagra.

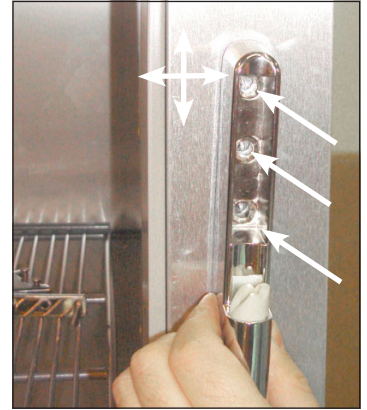

Fig. 2. Ubicación de los tornillos de bisagra del gabinete. Mueva la bisagra según sea necesario.



Fig. 3. Retire la cubierta de la bisagra de la puerta.

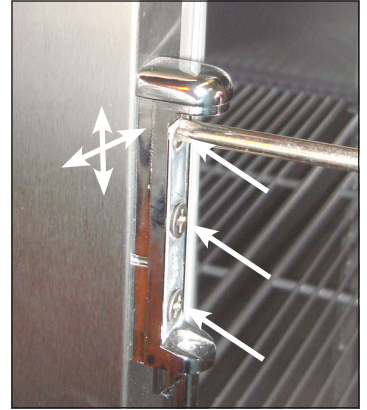

Fig. 4. Ubicación de los tornillos de las bisagras de la puerta. Mueva la bisagra según sea necesario.



Fig. 5. Ubicación de los tornillos del cerrojo.



Fig. 6. Ubicación de los tornillos de la base del bloqueo. Mueva la base según sea necesario.

PARA MÁS INFORMACIÓN

Para instrucciones de mantenimiento adicionales, visite el centro multimedia en

www.truemfg.com



www.truemfg.com