



⚠ AVVERTENZA!



Assicurati di leggere e comprendere completamente questo documento prima di installare, operare, fare la manutenzione o riparazioni di questo elettrodomestico. In caso contrario si può verificare un guasto dell'elettrodomestico, un danno alla proprietà, infortuni seri o morte. Un guasto dell'elettrodomestico, un infortunio o un danno alla proprietà dovuti ad una installazione impropria non sono coperti dalla garanzia.

📌 UTENTE AZIONE!

TRUE effettua il tracciamento della storia del tuo elettrodomestico attraverso il numero di serie.

Per una facile consultazione, registra sotto il nome completo del modello dei tuoi elettrodomestici e il loro numero di serie. Questa informazione è sulla tua etichetta di serie. L'ubicazione dell'etichetta seriale varia a seconda degli elettrodomestici.

Nome del modello:

Numero di serie:

TRUE Manufacturing Co., Inc.

2001 East Terra Lane • O'Fallon, Missouri 63366-4434
(636) 240-2400 • FAX: (636)-272-2408

FAX Internazionale: (636)-272-7546 • (800)-325-6152

Divisione Ricambi: (800)-424-TRUE (424-8783)

N. di FAX della Divisione Ricambi: (636)-272-9471



MANUALE D'INSTALLAZIONE

TRUE GHIACCIO (TCIM™)

Traduzione delle istruzioni originali

Contattaci

Numero di telefono per la garanzia: +1 855-299-3510

E-mail garanzia: WarrantyInquiries@TrueMfg.com

Numero di telefono per problemi tecnici: +1 888-783-1429

E-mail per problemi tecnici: CommercialIce@TrueMfg.com



GRAZIE

PER L'ACQUISTO

Lo scopo principale di questo documento è di assistere nell'installazione, manutenzione e riparazione del vostro elettrodomestico TRUE. Questo documento contiene importanti informazioni riguardo la sicurezza, la funzione, la manutenzione e le riparazioni. **NON** buttare via questo documento. TRUE è solamente il produttore dell'elettrodomestico. Per ricevere assistenza nel localizzare nella vostra area un tecnico per la manutenzione del frigorifero al fine di installare, riparare o fare la manutenzione, si prega di andare sul sito per la localizzazione della società di servizi www.truemfg.com/support/service-locator.

ⓘ ATTENZIONE!



Il tuo elettrodomestico potrebbe non essere perfettamente uguale alle figure mostrate in questo manuale.

Canale YouTube di supporto tecnico True Commercial Ice



Per informazioni più dettagliate su installazione e assistenza, visita il nostro canale YouTube di supporto tecnico True Commercial Ice all'indirizzo <https://www.youtube.com/@TrueIceTechSupport>.



Lista di controllo per installazione & montaggio

- La macchina del ghiaccio è situata in un luogo dove la temperatura ambientale è tra i 35° e i 110°F (1,7°- 37,8°C) e la temperatura dell'acqua tra i 35° e i 110°F (1,7°- 37,8°C) tutto l'anno?
- C'è abbastanza spazio intorno alla macchina del ghiaccio per far circolare bene l'aria e l'assistenza tecnica?
- Vedere "Requisiti per l'ubicazione della macchina del ghiaccio" (pag. 27).
- Se presenti, i filtri dell'aria e la copertura neutra sono installati nel lato giusto per soddisfare i requisiti di spazio intorno?
- La macchina del ghiaccio è in piano?
- Il modem TRUECONNECT® è installato correttamente? Vedere "Verifica modem e antenna TRUECONNECT®" (pag. 47).
- Il sensore TRUE TIME-OF-FLIGHT® è abilitato? Vedere "Abilitazione sensore TRUE TIME-OF-FLIGHT® (TOF)" (pag. 49).
- Le cinghie di fissaggio sono installate sul produttore di ghiaccio e sul contenitore di stoccaggio/distributore/adattatore del ghiaccio?
- Sono stati tolti tutti i materiali per la spedizione dall'esterno e dall'interno della macchina del ghiaccio? Vedere "Disimballaggio" (pag. 40) e "Rimozione dei pannelli" (pag. 41).
- La macchina del ghiaccio è su un circuito elettrico dedicato individuale?
- La tensione di alimentazione è stata controllata o testata rispetto alla numerazione sulla targhetta?
- È stata fatta una messa a terra appropriata per la macchina del ghiaccio?
- Sono state fatte tutte le connessioni elettriche e idrauliche?
- Le connessioni elettriche e idrauliche soddisfano leggi, codici e regolamenti applicabili?
- La pressione della fornitura dell'acqua è tra 20 e 100 psig (138-689 kPa)?
- Il filtro dell'acqua è stato installato e la macchina del ghiaccio è stata impostata sulla capacità corretta del filtro? Vedere "Installazione e configurazione del filtro dell'acqua" (pag. 34).
- La fornitura d'acqua e i tubi di scarico sono delle misure specificate? Vedere "Requisiti per l'allacciamento idraulico" (pag. 29).
- Le valvole di intercettazione sono installate? La linea di scarico è ventilata? Vedere "Requisiti per l'allacciamento idraulico" (pag. 29).
- Il compressore è stretto su tutti i cuscinetti di montaggio?
- Le linee di refrigerazione sono state controllate per assicurarsi che non strofinino contro né tocchino altre linee o superfici?
- La pala del ventilatore (se applicabile) è stata controllata per assicurarsi che possa ruotare liberamente?
- La macchina del ghiaccio e il contenitore/erogatore sono stati ben igienizzati secondo le istruzioni del costruttore? Vedere "Procedure di decalcificazione e igienizzazione" (pag. 84).
- Sono stati impostati data, ora e lingua? Vedere "Impostazioni schermo" alle pagine 52, 53 e 54_rispettivamente.
- All'utente finale è stato consegnato il manuale delle istruzioni, gli è stato insegnato come far funzionare la macchina del ghiaccio e gli è stata comunicata l'importanza della manutenzione periodica raccomandata?
- All'utente finale sono state consegnate le informazioni per contattare un addetto all'assistenza autorizzato?

Indice

Lista di controllo per installazione & montaggio

Lista di controllo per installazione & montaggio	3
--	---

Prefazione

Prefazione	5
Definizioni di segnali e simboli	5

Importanti informazioni sulla sicurezza

Precauzioni base di sicurezza e di avvertenza	7
Avvisi di infortunio personale	8
Avvertenze sullo smaltimento della macchina del ghiaccio	9
Avvisi di fluidi frigoriferi a idrocarburo	10
Avvisi sulla sicurezza elettrica	11

Informazioni sulla macchina del ghiaccio e sui requisiti per l'installazione

Registrazione del prodotto	13
Nomenclatura del modello	14
Specifiche della macchina del ghiaccio	15
Ubicazioni delle etichette	16
Misura dei cubetti	17
Schermo di base e definizioni delle icone	18
Viste in pianta	19
Requisiti per l'ubicazione della macchina del ghiaccio	27
Requisiti per la connessione idraulica	29
Installazione e configurazione del filtro dell'acqua	34
Requisiti elettrici	36

Installazione & Montaggio

Disimballaggio e ispezione	40
Rimozione del pannello	41
Informazioni sul contenitore di stoccaggio del ghiaccio o sul distributore del ghiaccio	42
Verifica Modem e Antenna TRUECONNECT®	47
Abilitare sensore TRUE TIME-OF-FLIGHT® (TOF)	49
Configurazione display	52
Verificare funzionamento	55
Disinfettare prima dell'uso	56

Funzionamento della macchina del ghiaccio

Sequenza delle operazioni	57
Livelli di accesso e inserimento password	58
Aggiustare lo spessore del ghiaccio	61
Regolare le impostazioni dei promemoria	62
Programmazione	63
Aggiustare la qualità dell'acqua	65
Navigazione per la pulizia	66

Informazioni di base sul display

Schermata iniziale	69
Schermata manuale	69
Schermata in tempo reale	70
Schermata storica allarmi	70
Schermata di allarme attivo	71
Schermata status	71
Schermata menu	72
Schermata informazioni	72

Manutenzione e Riparazioni

Gestione della sostanza refrigerante	76
Smantellamento	79
Rimozione da manutenzione e preparazione per l'inverno	79
Pulizia del sensore TRUE TIME-OF-FLIGHT®	80
Sistema TrueZone® per la pulizia sul posto di aria e superfici (CIP) (Accessorio opzionale)	80
Frequenza di pulizia raccomandata	83
Pulizia dell'esterno	84
Procedura di decalcificazione e igienizzazione	84
Reimpostare promemoria	90

Risoluzione di problemi

Risoluzione generale dei problemi	91
Risoluzione dei problemi del sensore TRUE TIME-OF-FLIGHT®	92
Definizioni dei codici di errore	93

Prefazione

Gli avvisi, le linee guida e le raccomandazioni contenuti in questo documento hanno il fine di prevenire danni all'elettrodomestico, infortuni e morte. Leggere attentamente tutti gli avvisi, le linee guida e le raccomandazioni prima di procedere per assicurare un utilizzo e una manutenzione sicura continuativa della tua macchina del ghiaccio TRUE.

Definizioni di segnali e simboli



Sotto trovi i simboli che potresti trovare in questo documento. Alcuni simboli potrebbero non apparire.





Definizioni delle parole dei segnali	
PERICOLO!	Una situazione di pericolo imminente, se non evitata, porterà a un infortunio serio o alla morte.
AVVERTENZA!	Una situazione di pericolo potenziale, se non evitata, porterà a un infortunio serio o alla morte.
ATTENZIONE !	Una situazione di pericolo imminente, se non evitata, può risultare in un infortunio minore o moderato; una prassi pericolosa.
UTENTE AZIONE!	Avvertimento di azione dell'utente, seguire tutte le raccomandazioni per evitare danni all'elettrodomestico o al prodotto.
ATTENZIONE!	Informazioni importanti non relative a pericoli o rischi di infortunio personale.

Simboli di sicurezza	
	Allarme di sicurezza; avverte il lettore riguardo potenziali pericoli di infortunio fisico. Obbedire a tutti i messaggi sulla sicurezza seguendo questo simbolo per evitare un possibile infortunio o la morte.
	Materiale infiammabile; pericolo d'incendio o di esplosione.
	Pericolo di scossa elettrica.
	Il terminale di terra deve essere messo a terra.
	Rischio di capovolgimento; rischio di capovolgimento.
	Elemento affilato; pericolo di taglio o recisione.

Simboli di sicurezza	
	Pericolo di schiacciamento o taglio.
	Pericolo superficie scivolosa.
	Pericolo radiazione ottica; rischio di lesione oculare e della pelle.
	Pericolo sostanza corrosiva.
	Pericolo materiale tossico.
	Pericolo parti mobili.

Prefazione

Altri simboli	
	Simbolo di allerta di azione obbligatoria; avvisa il lettore riguardo azioni richieste o raccomandate. Obbedire a tutti i messaggi e raccomandazioni seguendo questo simbolo per evitare danni all'elettrodomestico o al prodotto.
ATTENZIONE >	Informazioni importanti non relative a pericoli o rischi di infortunio personale.
	Rivedere e comprendere il manuale sull'installazione prima di installare, far funzionare o fare riparazioni.

Altri simboli	
	Indossare protezioni per gli occhi .
	Indossare guanti protettivi .
	NON smaltirlo con altri rifiuti domestici.
	Collegamento alla rete idrica potabile.
	Superficie minima del pavimento del locale.

Importanti informazioni sulla sicurezza

Importanti informazioni sulla sicurezza

Precauzioni base di sicurezza e di avvertenza

Seguire precauzioni di sicurezza base, incluse le seguenti, per ridurre il rischio di infortunio personale, scossa elettrica, incendio o morte.

AVVERTENZA!



- Assicuratevi di leggere e comprendere completamente questo documento prima di installare, operare, fare la manutenzione o riparazioni di questo apparecchio. In caso contrario si può verificare un guasto o un'avaria, danni alla proprietà, perdita della garanzia, infortuni seri o morte. Un guasto dell'elettrodomestico, le lesioni o un danno alla proprietà dovuti ad una installazione impropria non sono coperti dalla garanzia.
- Solamente dei tecnici qualificati devono installare e riparare l'elettrodomestico. Per ricevere assistenza nel localizzare nella vostra area un tecnico per la manutenzione del frigorifero al fine di installare, riparare o fare la manutenzione, si prega di andare sul sito per la localizzazione della società di servizi www.truemfg.com/support/service-locator. TRUE è solamente il produttore dell'elettrodomestico e non è responsabile dell'installazione.
 - La formazione sulle procedure di installazione, riparazione, manutenzione e dismissione degli apparecchi di refrigerazione viene svolta da enti di formazione nazionali o da produttori accreditati per insegnare gli standard di competenza nazionale pertinenti eventualmente stabiliti dalla legislazione. La competenza acquisita dovrà essere documentata da un certificato.
- Nel caso in cui la macchina del ghiaccio venga installato, fatto funzionare e mantenuto senza seguire quanto descritto in questo documento ci saranno effetti negativi sulla sicurezza, sulla prestazione dell'elettrodomestico, sulla durata dei componenti e sulla copertura della garanzia.
- Tutte le connessioni e i dispositivi delle utenze devono subire la manutenzione ai sensi di tutte le leggi, codici e regolamenti applicabili.
- Questo elettrodomestico non deve essere utilizzato, pulito o sottoposto a manutenzione da parte di persone (inclusi bambini) con capacità fisiche, sensoriali o mentali ridotte o senza esperienza o conoscenza, a meno che siano stati sottoposti a supervisione o che siano state loro fornite le debite istruzioni.
- **NON** installare o far funzionare apparecchiature che sono state mal utilizzate, abusate, abbandonate, danneggiate o alterate/modificate rispetto alle specifiche originali del costruttore.
- **NON** modificare o alterare la macchina del ghiaccio. Alterazioni improprie possono portare a scossa elettrica, infortuni personali, incendio o morte.
- **NON** utilizzare apparecchi elettrici all'interno degli scomparti per lo stoccaggio del cibo/ghiaccio, a meno che gli apparecchi non siano del tipo consigliato dal produttore.
- Il proprietario dell'elettrodomestico ha la responsabilità di effettuare una Valutazione del pericolo dell'equipaggiamento per la protezione personale (PPE) e di assicurarsi che ci sia una protezione adeguata durante le procedure di manutenzione e pulizia.
- Utilizzare utensili appropriati, equipaggiamento di sicurezza e PPE durante l'installazione e le riparazioni.
- Utilizzare l'elettrodomestico solamente per la sua destinazione d'uso come descritto in questo documento. In caso contrario, si può verificare un danno all'apparecchiatura, un infortunio personale o la morte.
- Tenere pulita l'area intorno all'elettrodomestico per evitare danni all'elettrodomestico derivanti da detriti e animali nocivi.
- Tutte le coperture e i pannelli di accesso devono essere a posto e ben attaccati quando si utilizza la macchina del ghiaccio.
- Conservare tutti gli spazi di luce minimi. Vedere "Requisiti per l'ubicazione della macchina del ghiaccio" (pag. 27). Mantenere le aperture di ventilazione libere da ostruzioni.
- Le macchine per il ghiaccio con più di 4 once (114 g) di refrigerante R290 (propano) non devono essere installate nei corridoi o nelle hall pubbliche.
- Le macchine per il ghiaccio con più di 5,3 once (152 g) di refrigerante R290 (propano) devono essere installate in una stanza con una superficie maggiore del limite della superficie del pavimento. Fare riferimento all'etichetta vicino alla targhetta (vedere "Posizione delle etichette" a pag. 16) o "Requisiti per la posizione della macchina per il ghiaccio" (pag. 27).

Importanti informazioni sulla sicurezza (continua)

Precauzioni base di sicurezza e di avvertenza (continua)

! UTENTE AZIONE!



- La macchina del ghiaccio deve essere installata ai sensi di tutte le leggi, codici e regolamenti applicabili.
- Questo elettrodomestico deve essere installato ai sensi degli standard di sicurezza per i sistemi di refrigerazione, ANSI/ASHRAE 15.

! ATTENZIONE!



Il costruttore non può essere ritenuto responsabile di infortuni o danni risultanti da un utilizzo improprio, scorretto e irragionevole.

Avvisi di infortunio personale

! PERICOLO!



NON permettere ai bambini di giocare con o dentro l'elettrodomestico. Si possono verificare intrappolamento del bambino o infortuni personali.



Refrigerante infiammabile ed elettricità ad alto voltaggio.

- Le installazioni e le riparazioni devono essere fatte da tecnici qualificati consapevoli dei pericoli associati a refrigeranti sotto pressione ed elettricità ad alto voltaggio. Seguire tutte le procedure di chiusura e di etichettatura quando si lavora su questo elettrodomestico.
- Contattare la Fabbrica TRUE per localizzare le linee refrigeranti e i cavi elettrici prima di forare, tagliare o punzonare le pareti interne o esterne. In caso contrario si può verificare un danno, infortuni personali o morte.



NON conservare o utilizzare quanto segue nelle vicinanze di questo o altri elettrodomestici:

- Benzina o altri vapori o liquidi infiammabili
- Sostanze combustibili o esplosive, quali contenitori di aerosol con un propellente infiammabile
- Tessuti infiammabili inzuppati d'olio o soluzioni per la pulizia combustibili per la pulizia
- Altre sostanze volatili o infiammabili
- Fonti di fiamma libera

! AVVERTENZA!



- Solamente dei tecnici qualificati devono installare e riparare la macchina del ghiaccio. Per ricevere assistenza nel localizzare nella vostra area un tecnico per la manutenzione del frigorifero al fine di installare, riparare o fare la manutenzione, si prega di andare sul sito per la localizzazione della società di servizi www.truemfg.com/support/service-locator. TRUE è solamente il produttore dell'elettrodomestico e non è responsabile dell'installazione.
- Spegner e serrare tutte le utenze (gas, elettricità, acqua) secondo le prassi approvate durante la manutenzione o le riparazioni.
- Utilizzare utensili appropriati, equipaggiamento di sicurezza ed equipaggiamento per la protezione personale (PPE) durante l'installazione e le riparazioni.
- **NON** toccare le superfici fredde nel comparto dell'evaporatore con mani umide o bagnate. La pelle si può attaccare a queste superfici estremamente fredde.
- Pericolo di soffocamento! Assicurarsi che tutti i componenti e le cerniere siano ben attaccati dopo l'installazione. Assicurarsi che non siano caduti oggetti nel gruppo erogatore né nel contenitore del ghiaccio; togliere immediatamente qualsiasi oggetto presente.
- Potrebbe essere necessario l'aiuto per il sollevamento durante l'installazione, la manutenzione e l'assistenza. Sollevamento di gruppo o utilizzare un dispositivo di sollevamento. Utilizzare sempre tecniche di sollevamento adeguate, altrimenti potrebbero verificarsi lesioni personali.
- Questo apparecchio non è progettato per sostenere alcun oggetto posizionato su di esso. **NON** salirci sopra né starvi in piedi.



Questo prodotto può esporre a prodotti chimici inclusi i composti di cromo VI, che sono conosciuti nello Stato della California perché causano cancro e difetti alla nascita o altri danni riproduttivi. Per maggiori informazioni visitare www.P65warnings.ca.gov.

Importanti informazioni sulla sicurezza (continua)

Avvertenze sullo smaltimento della macchina del ghiaccio (continua)

AVVERTENZA! (continua)	
	<p>Superfici scivolose!</p> <p>L'umidità a causa di drenaggio inappropriato può causare delle superfici scivolose vicino alla macchina del ghiaccio. È tuo dovere avvisare immediatamente i clienti riguardo la superficie scivolosa e asciugarla. Tutte le aree con pavimenti bagnati devono essere indicate con un segnale di pavimento bagnato.</p>
	<p>Bordi affilati!</p> <ul style="list-style-type: none"> Fare attenzione a non tagliarsi quando si sposta, si installa, si pulisce, si ripara e si fa la manutenzione della macchina del ghiaccio. Assicurarsi di fare attenzione quando si tocca sotto l'elettrodomestico o si maneggiano componenti di metallo. Tenersi lontano da aree di pinzatura, come lo spazio tra le porte dell'elettrodomestico e quello che circonda gli armadietti. Fare attenzione a chiudere gli sportelli con bambini vicini.
	<p>Pericolo di schiacciamento o taglio!</p> <p>Tenersi lontani dai componenti mobili. I componenti si possono muovere senza avviso a meno che l'alimentazione sia staccata.</p>
	<p>Pericolo di radiazione ottica! Luce a ultravioletti!</p> <p>Radiazione laser invisibile. Non guardare la luce direttamente. Staccare sempre la presa prima di fare manutenzione sulla lampada.</p>
	<p>Pericolo di ribaltamento!</p> <p>L'elettrodomestico può costituire un pericolo di ribaltamento quando viene tolto dalla cassa, installato o spostato. Prendere le dovute precauzioni di sicurezza. L'utilizzo di vincoli contro il ribaltamento può solamente ridurre (non eliminare) il pericolo di ribaltamento. Non permettere mai ai bambini di arrampicarsi o appendersi su cassette, sportelli o scaffali.</p>
	<p>Rischio di scossa elettrica o bruciatura!</p> <p>Vedere "Avvisi sulla sicurezza elettrica" per maggiori informazioni.</p>
	<p>Pericolo parti mobili!</p> <p>Le parti mobili possono provocare tagli. Tenere le mani lontane quando si rimuovono i pannelli.</p>

Avvertenze sullo smaltimento della macchina del ghiaccio

PERICOLO!	
 	<p>Rischio di incendio o di esplosione.</p> <ul style="list-style-type: none"> Presenza di isolante e/o di liquido refrigerante infiammabili. Smaltire secondo le leggi, i codici e i regolamenti applicabili. Seguire tutte le precauzioni di sicurezza associate a fluidi frigoriferi infiammabili e l'isolamento. Per ulteriori informazioni, vedere "Gestione della sostanza refrigerante" (pag. 76). NON smaltire l'elettrodomestico con i rifiuti domestici.

Importanti informazioni sulla sicurezza (continua)

Avvisi di fluidi frigoriferi a idrocarburo

Gli elettrodomestici TRUE utilizzano un fluido frigorifero a idrocarburo (R290/513A/600a). Controllare la targhetta del nome o di classificazione per identificare il refrigerante della macchina del ghiaccio. Vedere "Etichettare le ubicazioni" (pag. 16).

⚠ PERICOLO!



Rischio di incendio o di esplosione. Impiego di un liquido refrigerante infiammabile.

- Alcuni modelli possono contenere fino a 300 grammi di R290 (propano) refrigerante. L'R290 (propano) è infiammabile in concentrazioni d'aria tra circa il 2,1% e il 9,5% per volume (LEL limite inferiore di esplosione e UEL limite superiore di esplosione). Una fonte di accensione ad una temperatura superiore di 878°F (470°C) è necessaria perché avvenga una combustione.
- Tutte le riparazioni e la manutenzione devono essere effettuate da tecnici qualificati. Questo serve a minimizzare il rischio di incendio o di infortunio personale dovuto a ricambi scorretti o riparazioni improprie.
- **NON** danneggiare il sistema di refrigerazione durante trasporto, installazione e manutenzione.
- Se la macchina del ghiaccio è danneggiata, verificare che l'integrità del sistema refrigerante non sia compromessa prima di procedere.
- Non utilizzare mai oggetti o utensili appuntiti per togliere ghiaccio o brina. **NON** utilizzare dispositivi meccanici per effettuare lo sbrinamento del frigorifero.
- Smaltire secondo le leggi, i codici e i regolamenti applicabili. Seguire tutte le precauzioni di sicurezza associate a fluidi frigoriferi infiammabili.
- **NON** utilizzare telefoni cellulari in prossimità di tubazioni o cavi, né sigarette, sigari o sigarette elettroniche vicino al fabbricatore di ghiaccio, in quanto potrebbero costituire una fonte di accensione o generare scintille.

⚠ AVVERTENZA!



Rischio di incendio o di esplosione. Impiego di un liquido refrigerante infiammabile.

- Per accelerare il processo di sbrinamento o per la pulizia **NON** utilizzare prodotti diversi da quelli consigliati dal produttore.
- L'apparecchio deve essere conservato in un locale privo di fonti di accensione in funzione continua (ad esempio: fiamme libere, un apparecchio a gas in funzione o un riscaldatore elettrico in funzione).
- **NON** perforare né bruciare.
- Tenere presente che i refrigeranti potrebbero non avere odore.
- Le macchine per il ghiaccio con più di 4 once (114 g) di refrigerante R290 (propano) non devono essere installate nei corridoi o nelle hall pubbliche.
- Le macchine per il ghiaccio con più di 5,3 once (152 g) di refrigerante R290 (propano) devono essere installate in una stanza con una superficie maggiore del limite della superficie del pavimento. Fare riferimento all'etichetta vicino alla targhetta (vedere "Posizione delle etichette" a pag. 16) o "Requisiti di posizione della macchina per il ghiaccio" (pag. 27)

Importanti informazioni sulla sicurezza (continua)

Avvisi sulla sicurezza elettrica

⚠ PERICOLO!



Presenza di alta tensione all'interno!

Tensione a circuito aperto e tensione a terra da 600v.



Rischio di scossa elettrica, bruciatura o incendio!

- È responsabilità del proprietario dell'elettrodomestico assicurarsi che le connessioni elettriche soddisfino tutti i codici di costruzione applicabili. In caso di mancata soddisfazione di tali requisiti de codice si possono verificare danni all'elettrodomestico, incendio, scossa elettrica o bruciatura, infortunio personale grave, o morte.
- Tutti i collegamenti del campo devono essere conformi a tutti i codici applicabili dell'autorità con giurisdizione. È responsabilità dell'utente finale fornire i dispositivi di sezionamento per rispettare i codici locali
- Prima di connettere la macchina del ghiaccio all'alimentazione, controllare che la tensione di alimentazione e la classificazione del circuito coincidano con le etichette del nome e di classificazione. Correggere immediatamente la tensione di alimentazione o la misura del circuito sbagliate. Vedere "Etichettare le ubicazioni" (pag. 16).
- Prima di connettere la macchina del ghiaccio all'alimentazione, verificare che l'alimentazione sia messa a terra correttamente. Se l'alimentazione non è messa a terra correttamente, correggere immediatamente. TRUE raccomanda di chiamare un elettricista qualificato per ispezionare il circuito elettrico per assicurarsi che sia messo a terra in modo appropriato
- Per motivi di sicurezza personale, la macchina del ghiaccio deve essere messa a terra in modo appropriato.
- La macchina del ghiaccio deve ricevere alimentazione dal proprio circuito elettrico dedicato. Questo permetta i risultati migliori e impedisce un sovraccarico dell'alimentatore.
- Facendo scattare l'interruttore oscillante non si toglie la corrente da tutti i componenti. Scollegare la macchina del ghiaccio o disattivare l'interruttore automatico/rimuovere il fusibile prima dell'installazione o della manutenzione.
- Questo apparecchio deve essere posizionato in modo che la spina sia accessibile a meno che siano disponibili altri metodi per staccare l'alimentazione (per es., interruttore o interruttore generale)
- Controllare tutte le connessioni elettriche, inclusi i terminali di fabbrica, prima di mettere in funzione la macchina. Le connessioni si possono allentare durante la spedizione e l'installazione.
- **NON** pulire l'apparecchio con un'idropulitrice o con una manichetta dell'acqua. **NON** immergere il cavo elettrico nell'acqua.
- Non utilizzare mai un impianto di alimentazione danneggiato. **NON** mettere in funzione un elettrodomestico con un impianto di alimentazione danneggiato. Riparare immediatamente un impianto di alimentazione danneggiato. Tutte le riparazioni devono essere effettuate da una società di servizi qualificata.

⚠ ATTENZIONE!



TRUE non copre con la garanzia quanto segue:

- Guasti del compressore dovuti al voltaggio d'entrata sbagliato.
- Per maggiori dettagli, vedere la dichiarazione completa della garanzia TRUE. Trovare una copia dello schema elettrico con lo strumento Ricerca numero di serie sul sito www.truemfg.com/support/serial-number-lookup.

Informazioni sulla macchina del ghiaccio e sui requisiti per l'installazione

Informazioni sulla macchina del ghiaccio e sui requisiti per l'installazione

⚠ ATTENZIONE!



TRUE non è responsabile di eventuali danni che si verifichino durante il trasporto. Controllare sempre con attenzione se sono presenti danni dovuti al trasporto prima di ricevere e installare l'elettrodomestico. In caso di danno, fare una nota di tutti i danni sulla ricevuta di consegna, presentare immediatamente un reclamo alla compagnia di trasporto e contattare la True. **NON** installare l'elettrodomestico né metterlo in funzione.

Grazie di aver scelto la TRUE Manufacturing per rispondere ai tuoi bisogni in fatto di refrigerazione. TRUE raccomanda caldamente che un tecnico e un elettricista qualificati installino la macchina del ghiaccio per assicurare un'installazione corretta. Il costo di un'installazione professionale è denaro ben speso. Solamente dei tecnici qualificati devono installare e riparare l'elettrodomestico.

Per ricevere assistenza nel localizzare nella vostra area un tecnico per la manutenzione del frigorifero al fine di installare, riparare o fare la manutenzione, si prega di andare sul sito per la localizzazione della società di servizi

www.truemfg.com/support/service-locator/

TRUE è solamente il produttore dell'elettrodomestico e non è responsabile dell'installazione.

Appropriate installazione, cura e manutenzione sono fondamentali per ottenere il massimo rendimento e il funzionamento perfetto del vostro apparecchio. Il proprietario dell'elettrodomestico ha la responsabilità che la macchina del ghiaccio venga installata e subisca la manutenzione secondo quanto descritto in questo documento. Le procedure di cura e di manutenzione di routine non sono coperte dalla garanzia True. Visitare il nostro sito per aggiornamenti e traduzioni del manuale:

www.truemfg.com/support/manuals/

Registrazione del prodotto

Per registrare il vostro TCIM, compilate e inviate il modulo all'indirizzo

www.truemfg.com/support/warranty/product-registration/

oppure scansionate il codice QR sottostante.



Informazioni sulla macchina del ghiaccio e sui requisiti per l'installazione (continua)

Nomenclatura del modello

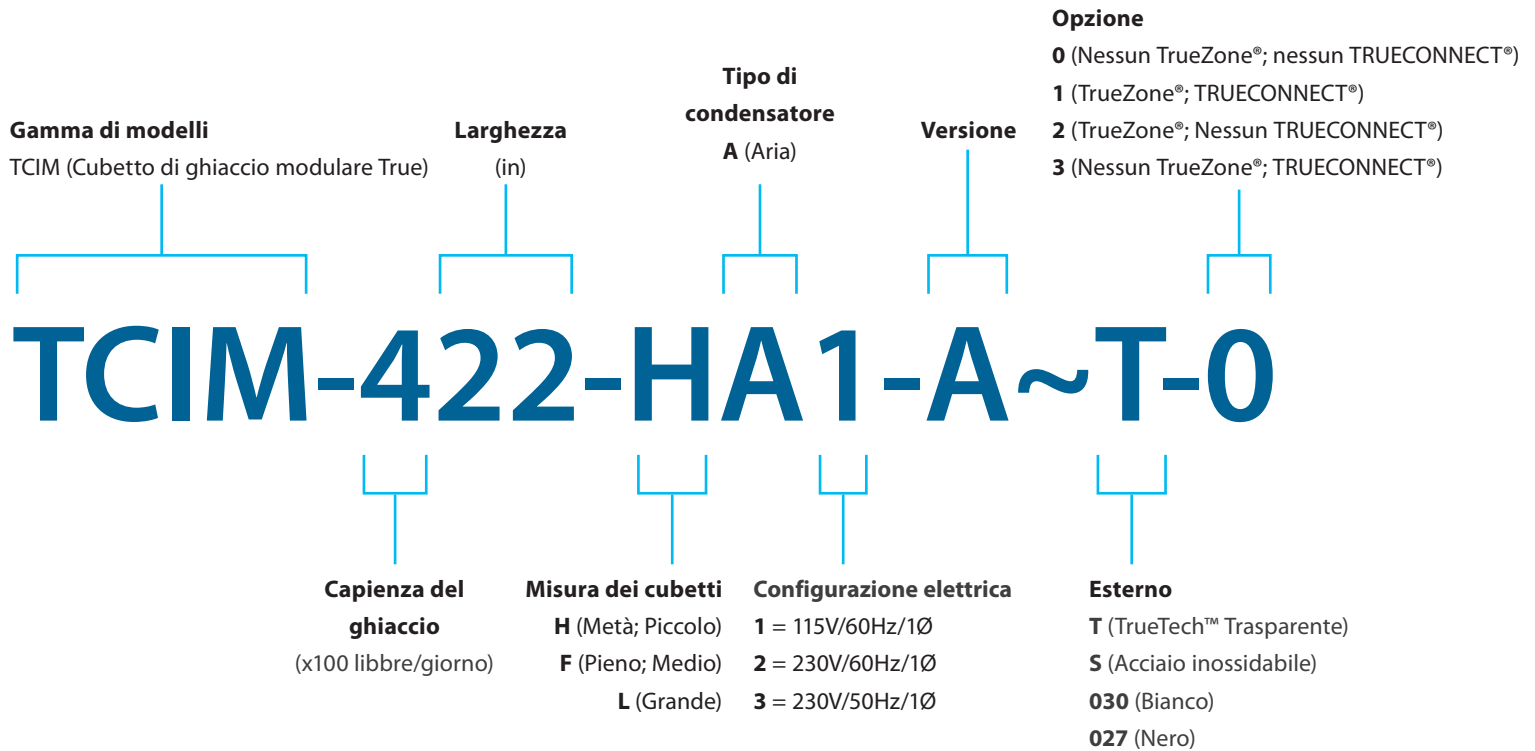

Nomenclatura internazionale dei modelli

Vedere di seguito la nomenclatura internazionale dei modelli e i relativi equivalenti per gli Stati Uniti.

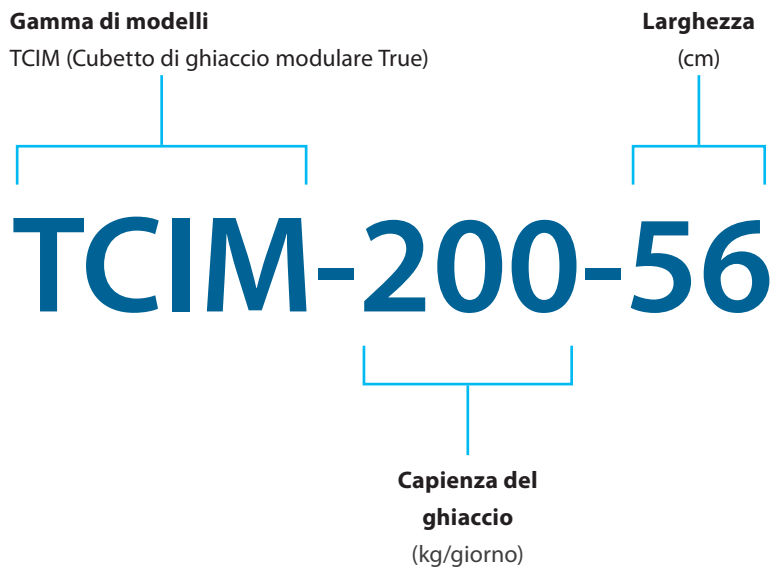

Internazionale	Stati Uniti
TCIM-200-56	TCIM-422
TCIM-200-76	TCIM-430
TCIM-250-56	TCIM-522
TCIM-250-76	TCIM-530
TCIM-300-56	TCIM-622
TCIM-300-76	TCIM-630
TCIM-350-56	TCIM-822
TCIM-350-76	TCIM-830

Informazioni sulla macchina del ghiaccio e sui requisiti per l'installazione (continua)

Specifiche della macchina del ghiaccio

Specifiche* della macchina per il ghiaccio raffreddata ad aria

Modello	Produzione 24 ore su 24		Pesi Minimo/ Massimo dei lotti	Consumo di acqua potabile (90°F Aria/ 70°F Acqua)	Consumo di elettricità (90°F Aria/ 70°F Acqua)	Picco del calore di rigetto
	70°F Aria/50°F Acqua	90°F Aria/70°F Acqua				
TCIM-422	450 lb (204 kg)	348 lb (158 kg)	3,7-4,4 lb (1,7-2,0 kg)	15,2 gal/100 lb	4,47 kWh/100 lb	5700 BTU/hr (1,67 kWh)
TCIM-430	450 lb (204 kg)	346 lb (157 kg)	3,7-4,4 lb (1,7-2,0 kg)	14,9 gal/100 lb	4,27 kWh/100 lb	5800 BTU/hr (1,70 kWh)
TCIM-522	550 lb (249 kg)	485 lb (220 kg)	4,7-5,4 lb (2,1-2,4 kg)	14,2 gal/100 lb	4,19 kWh/100 lb	7.000 BTU/h (2,23 kWh)
TCIM-530	590 lb (268 kg)	489 lb (222 kg)	4,7-5,4 lb (2,1-2,4 kg)	14,2 gal/100 lb	3,92 kWh/100 lb	7400 BTU/hr (2,17 kWh)
TCIM-622	630 lb (286 kg)	544 lb (247 kg)	4,7-5,4 lb (2,1-2,4 kg)	14,2 gal/100 lb	4,15 kWh/100 lb	8500 BTU/hr (2,49 kWh)
TCIM-630	630 lb (286 kg)	556 lb (252 kg)	4,7-5,4 lb (2,1-2,4 kg)	13,8 gal/100 lb	3,95 kWh/100 lb	8500 BTU/hr (2,49 kWh)
TCIM-822**	830 lb (376 kg)	636 lb (289 kg)	5,5-6,3 lb (2,5-2,9 kg)	15,5 gal/100 lb	4,98 kWh/100 lb	10.200 BTU/hr (2,99. kWh)
TCIM-830**	830 lb (376 kg)	680 lb (308 kg)	5,5-6,3 lb (2,5-2,9 kg)	14,2 gal/100 lb	4,75 kWh/100 lb	10.200 BTU/hr (2,99 kWh)
TCIM-1022**	960 lb (435 kg)	770 lb (349 kg)	7,5-8 lb (3,4-3,6 kg)	15.0 gal/100 lb	4.60 kWh/100 lb	12000 BTU/hr (3,51 kWh)
TCIM-1030**	975 lb (442 kg)	780 lb (354 kg)	7,5-8 lb (3,4-3,6 kg)	15.0 gal/100 lb	4.60 kWh/100 lb	12000 BTU/hr (3,51 kWh)
TCIM-1230**	1100 lb (499 kg)	875 lb (397 kg)	7,5-8 lb (3,4-3,6 kg)	15.0 gal/100 lb	4.60 kWh/100 lb	13,500 BTU/hr (3,96 kWh)

*Le specifiche si basano su modelli a mezzo cubo (piccolo).

**Le specifiche prestazionali sono soggette a modifiche. Per le informazioni più aggiornate, consultare il sito web di Energy Star all'indirizzo

<https://www.energystar.gov>

o scansionare il codice QR sottostante.



Informazioni sulla macchina del ghiaccio e sui requisiti per l'installazione (continua)

Specifiche della macchina per del ghiaccio (continua)

- Prima di connettere la macchina del ghiaccio all'alimentatore, controllare che il voltaggio entrante ($\pm 5\%$) e l'ampereaggio corrispondano alle classificazioni funzionali indicate sulle etichette del nome e di classificazione dell'elettrodomestico. Correggere immediatamente il voltaggio o l'ampereaggio improprio. Vedere "Ubicazioni delle etichette" (pag. 16) e "Specifiche di cavi e fili" (pag. 38).
- Prima di connettere la macchina del ghiaccio all'alimentazione, verificare che l'alimentazione sia messa a terra correttamente. Se l'alimentazione non è messa a terra correttamente, correggere immediatamente.
- Assicurarsi che l'ubicazione presenti adeguato spazio e un flusso d'aria sufficiente per la macchina del ghiaccio. Vedere "Requisiti per l'ubicazione della macchina del ghiaccio" (pag. 27).
- Per le macchine per il ghiaccio con almeno 5,3 once (152 g) di propano (R290), assicurarsi che l'area di installazione sia maggiore dell'area minima della stanza. Vedere "Requisiti per l'ubicazione della macchina del ghiaccio" (pag. 27).
- Leggere e seguire gli avvisi e le istruzioni per la manutenzione. In caso contrario si possono verificare danni e l'annullamento della garanzia sull'elettrodomestico.
- Non posizionare l'apparecchio vicino a fonti di calore, alla luce diretta del sole, in aree con condizioni di luce ambientale elevate o senza lo spazio appropriato per la ventilazione. Porre l'elettrodomestico in queste posizioni si tradurrà in una riduzione delle capacità, in pressioni alte del sistema e può causare guasti all'apparecchio.
- Questa macchina del ghiaccio aspira l'aria dalla parte frontale e dai lati e la rilascia dal retro. Si veda la Fig. 1 Questa macchina del ghiaccio inoltre periodicamente invertirà il moto della ventola per eliminare lo sporco dalla serpentina del condensatore.

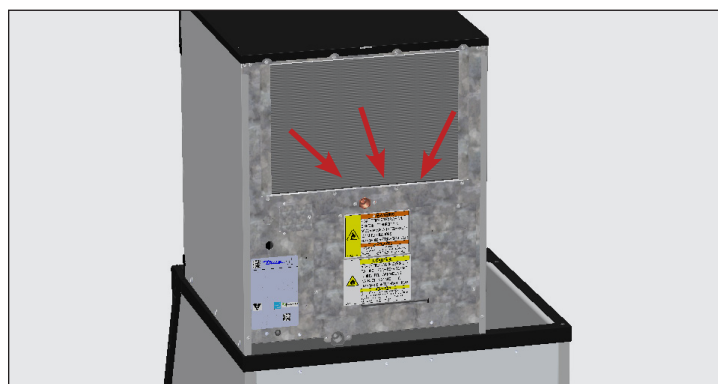
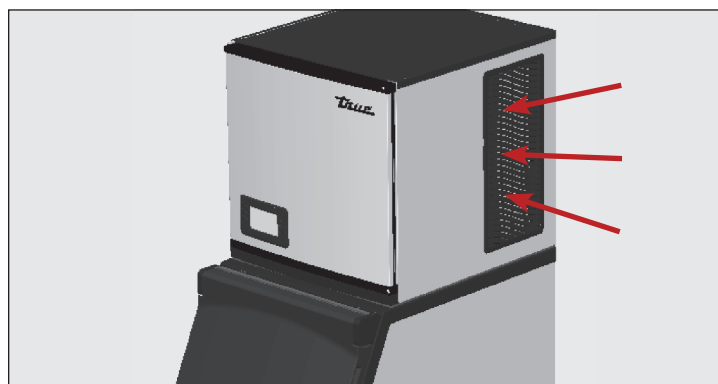
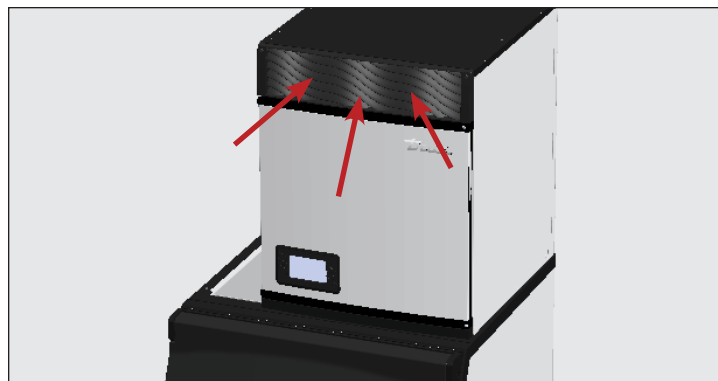

Fig. 1 L'aria scorre dentro attraverso la parte frontale e i lati ed esce dal retro.

Ubicazioni delle etichette

Le etichette del nome e di classificazione contengono informazioni importanti, quali il nome del modello, il numero di serie e il tipo di refrigerante.

- Individuare l'etichetta del nome nella parete interna in basso a sinistra della macchina del ghiaccio.
- Individuare l'etichetta di classificazione sul pannello posteriore.

Informazioni sulla macchina del ghiaccio e sui requisiti per l'installazione (continua)

Misura dei cubetti

Le macchine del ghiaccio True producono i cubetti di ghiaccio in tre diverse misure: Metà (piccolo), pieno (medio) e grande. La misura dei cubetti è parte del nome completo del modello. Vedere le dimensioni nella Fig. 1.



Fig. 1 Misure del cubetto e loro dimensioni.

Informazioni sulla macchina del ghiaccio e sui requisiti per l'installazione (continua)

Schermo di base e definizioni delle icone

Per maggiori informazioni sulle definizioni delle schermate e delle icone, vedere "Informazioni di base sul display" (pag. 69).

Schermata iniziale

La schermata con visualizzazione predefinita.

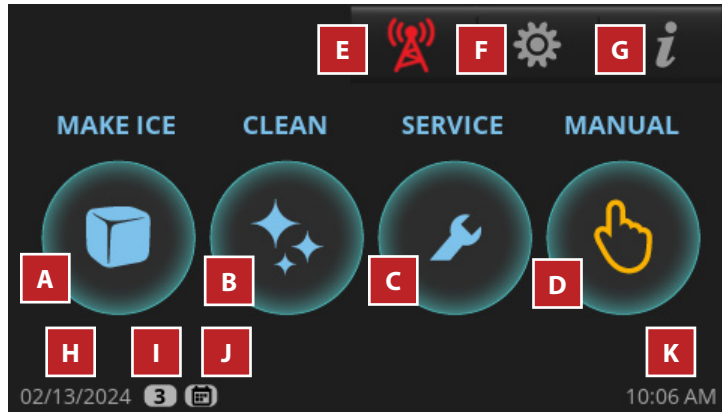

Schermata manuale

Permette il funzionamento manuale delle quattro modalità illustrate.

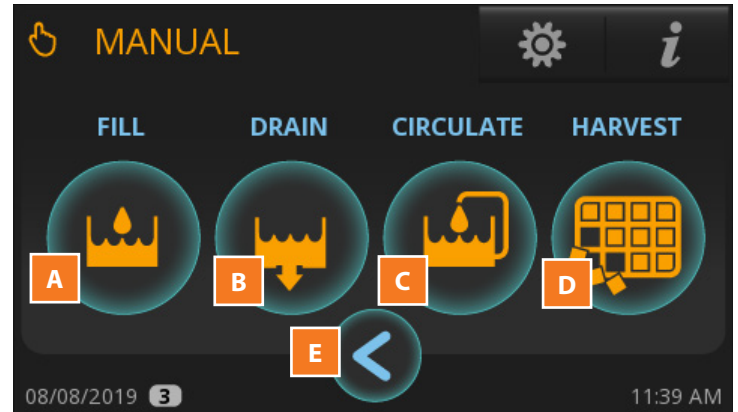

Parti della schermata principale

A	FARE IL ghiaccio: Inizia la sequenza della formazione del ghiaccio.
B	PULIRE: Inizia la sequenza della pulizia.
C	Temporizzatori della manutenzione preventiva; Apre la schermata "Contatori".
D	MANUALE: Apre la schermata "Manuale".
E	Monitoraggio da remoto: Mostra il codice QR per il monitoraggio da remoto.
F	MENÙ: Apre la schermata "Menù".
G	INFORMAZIONI: Apre la schermata "In tempo reale".
H	Data corrente
I	Impostazione livello di accesso: vedere Disponibilità delle funzioni per livello di accesso (pag. 59).
J	La pianificazione è abilitata: Vedere "Pianificazione operazioni" (pag. 63).
K	Ora corrente

Parti della schermata manuale

A	RIEMPIRE: Permette il riempimento manuale del pozzetto.
B	SVUOTARE: Permette lo svuotamento manuale del pozzetto.
C	CIRCOLARE: Permette la circolazione manuale dell'acqua.
D	RACCOGLIERE: Permette la raccolta manuale.
E	RETRO: Torna alla schermata precedente.

Informazioni sulla macchina del ghiaccio e sui requisiti per l'installazione (continua)

Viste in pianta

TCIM-422/522

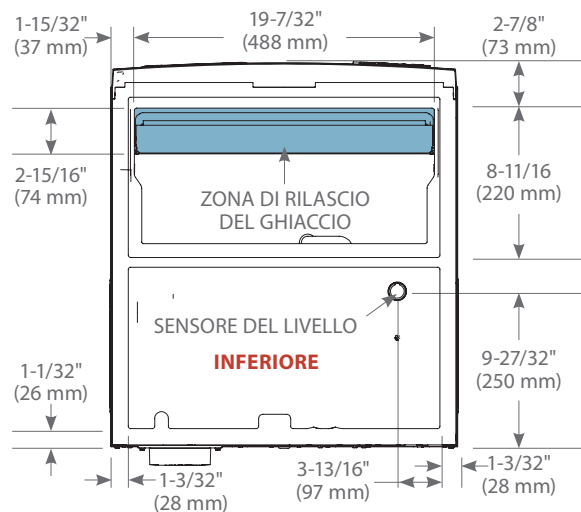
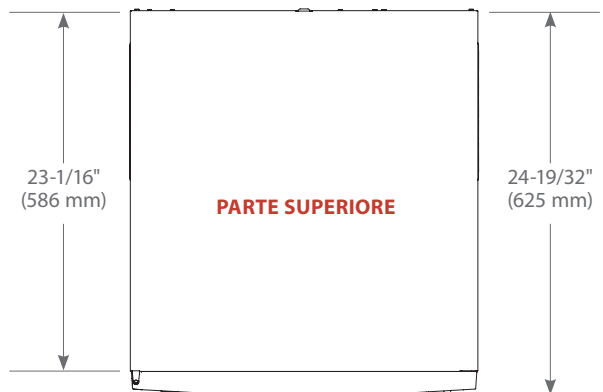
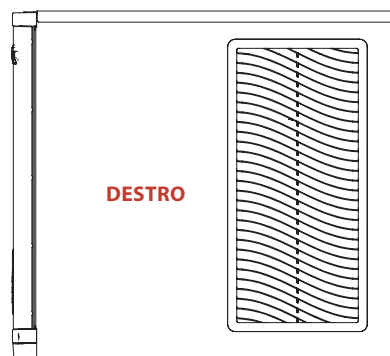
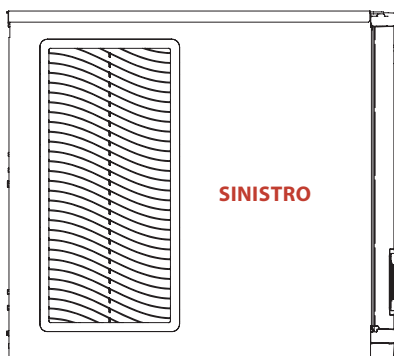
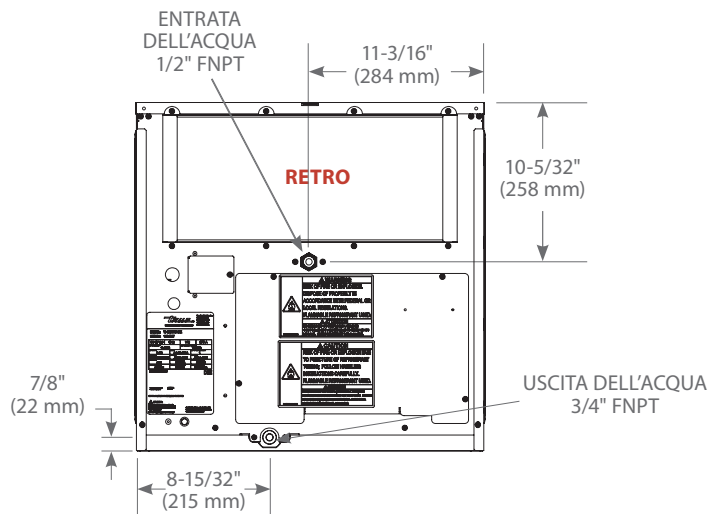
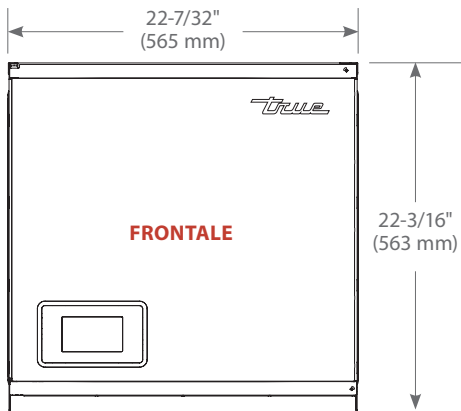

Le dimensioni possono varia di ± 1/8" (3,2 mm)

Informazioni sulla macchina del ghiaccio e sui requisiti per l'installazione (continua)

Viste in pianta (continua)

TCIM-430/530/630

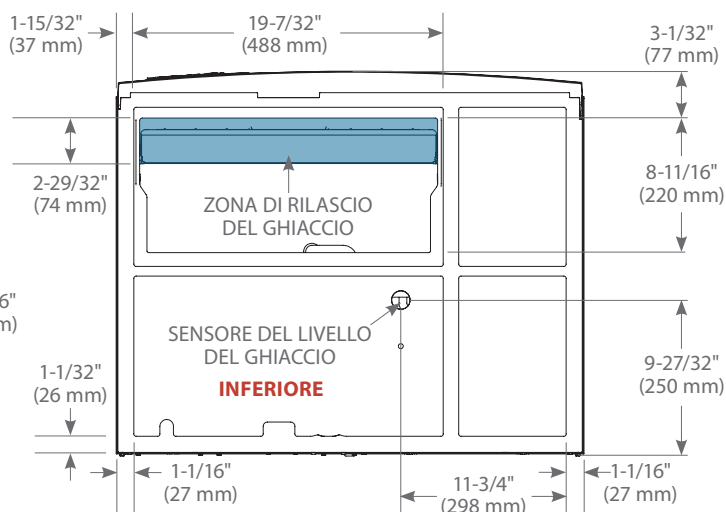
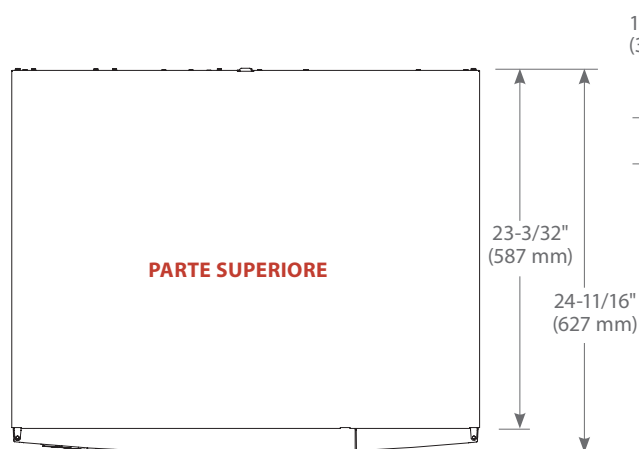
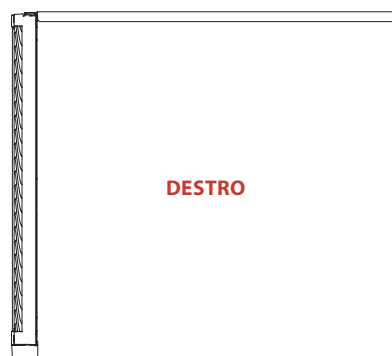
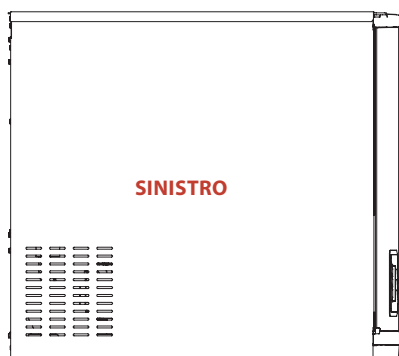
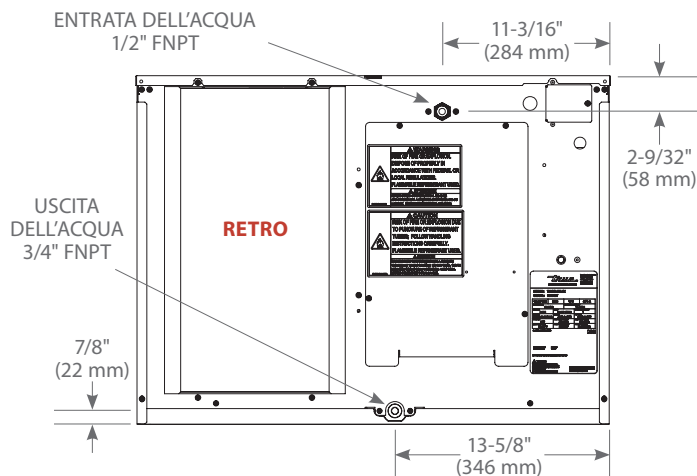
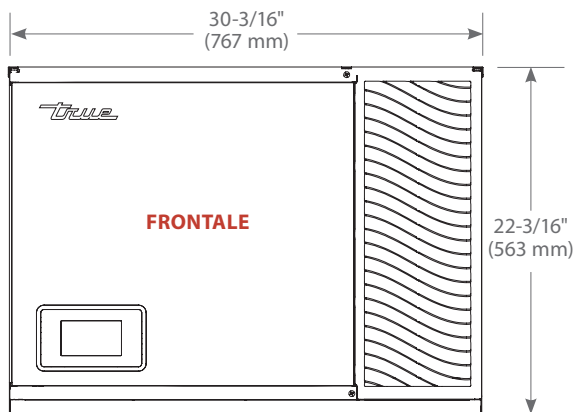

Le dimensioni possono varia di $\pm 1/8"$ (3,2 mm)

Informazioni sulla macchina del ghiaccio e sui requisiti per l'installazione (continua)

Viste in pianta (continua)

TCIM-622

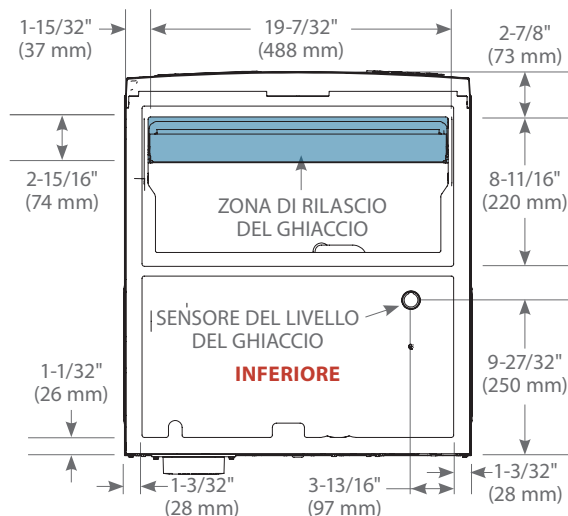
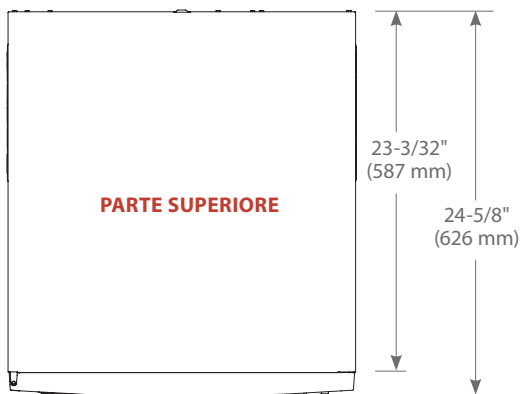
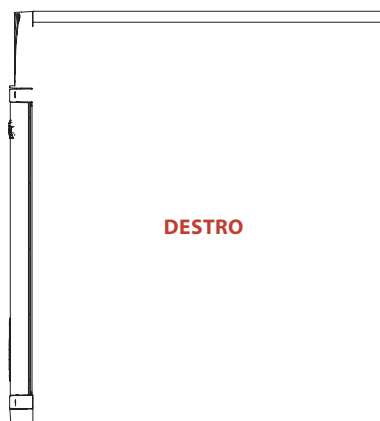
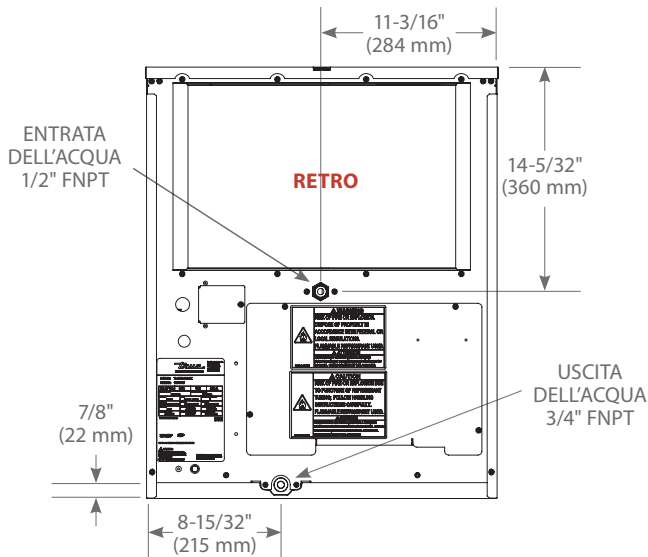
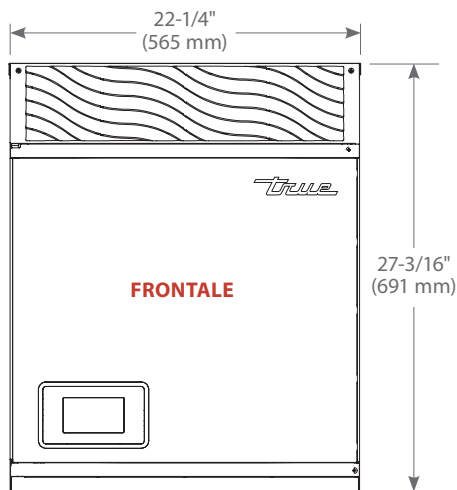

Le dimensioni possono varia di ± 1/8" (3,2 mm)

Informazioni sulla macchina del ghiaccio e sui requisiti per l'installazione (continua)

Viste in pianta (continua)

TCIM-822

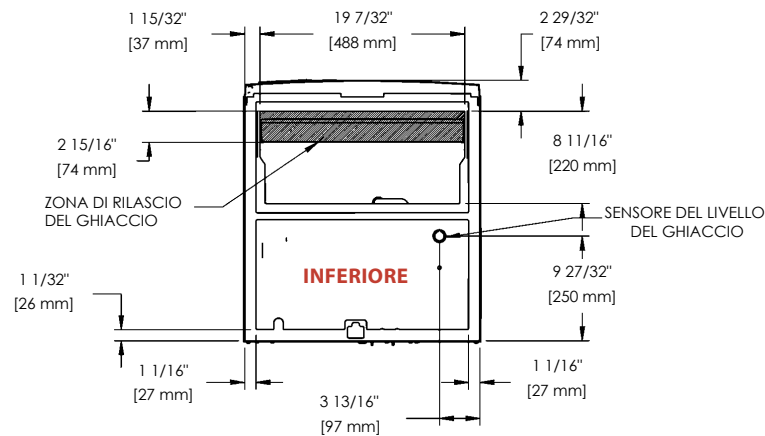
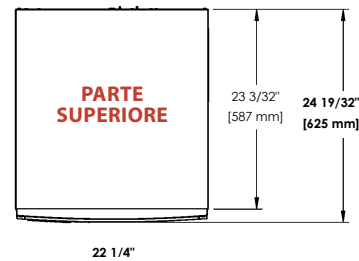
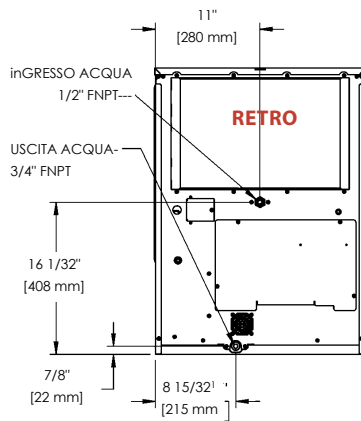
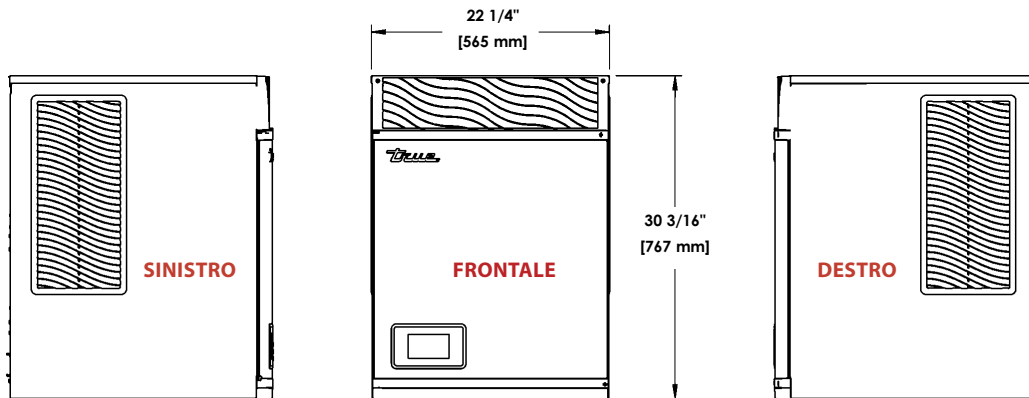

Le dimensioni possono varia di $\pm 1/8"$ (3,2 mm)

Informazioni sulla macchina del ghiaccio e sui requisiti per l'installazione (continua)

Viste in pianta (continua)

TCIM-830

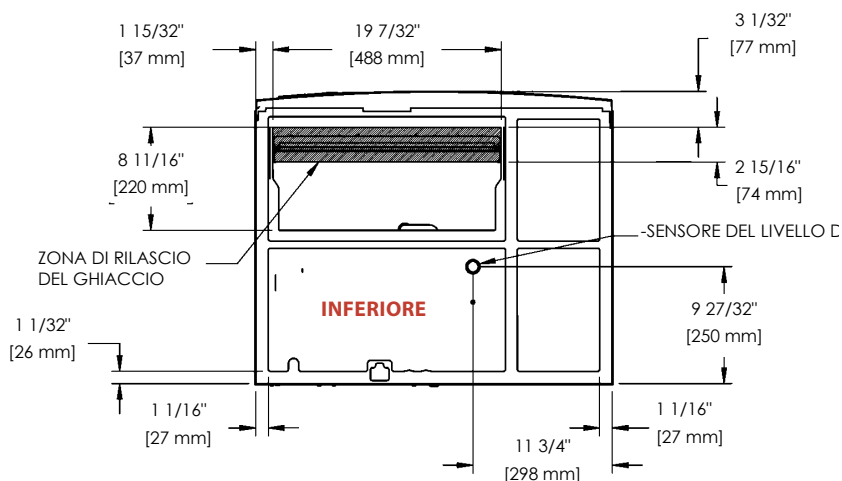
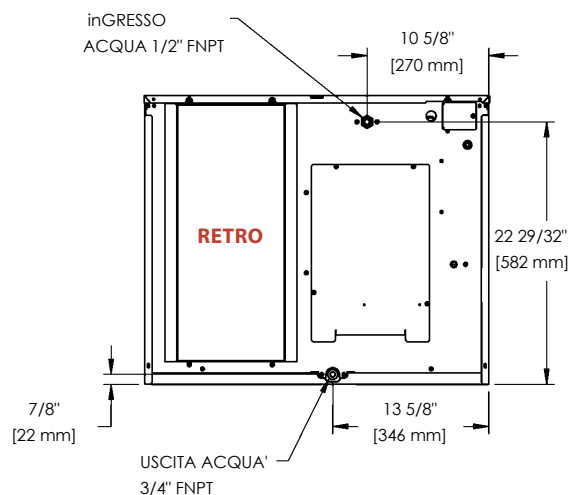
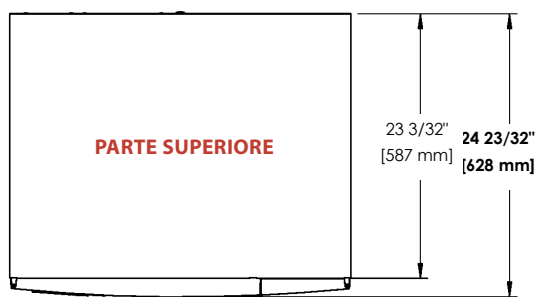
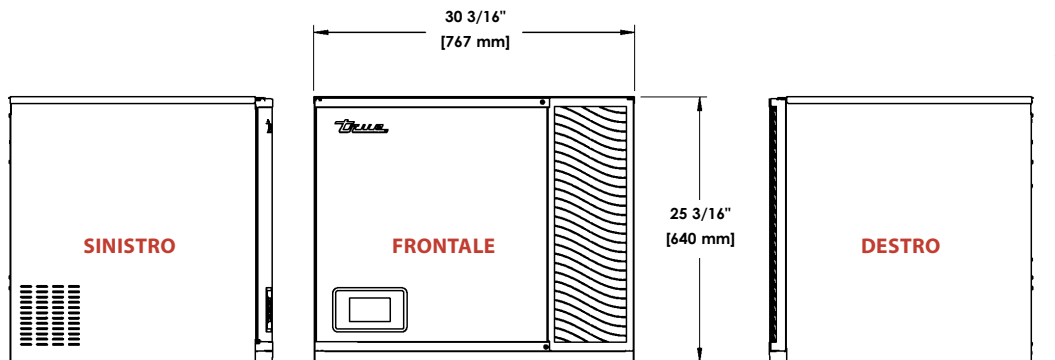

Le dimensioni possono varia di $\pm 1/8$ " (3,2 mm)

Informazioni sulla macchina del ghiaccio e sui requisiti per l'installazione (continua)

Viste in pianta (continua)

TCIM-1022

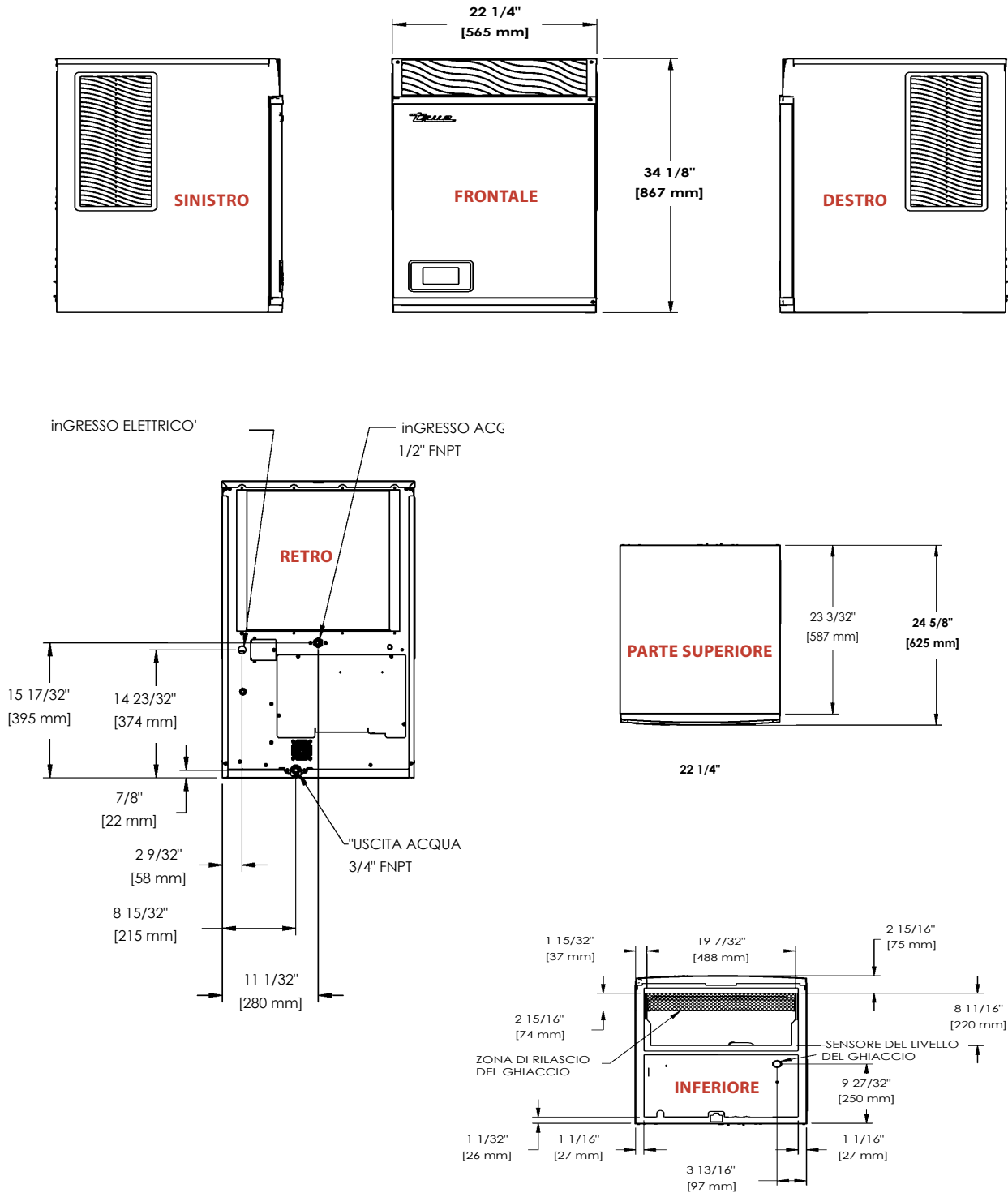

Le dimensioni possono varia di $\pm 1/8$ " (3,2 mm)

Informazioni sulla macchina del ghiaccio e sui requisiti per l'installazione (continua)

Viste in pianta (continua)

TCIM-1030

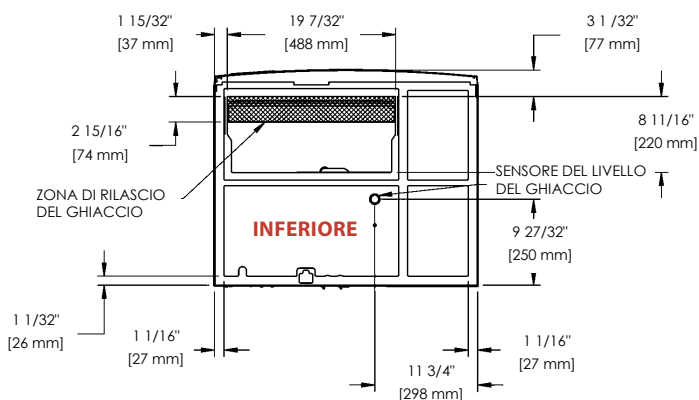
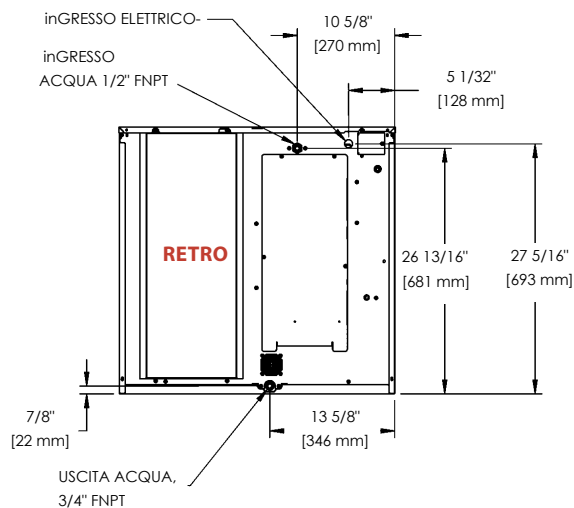
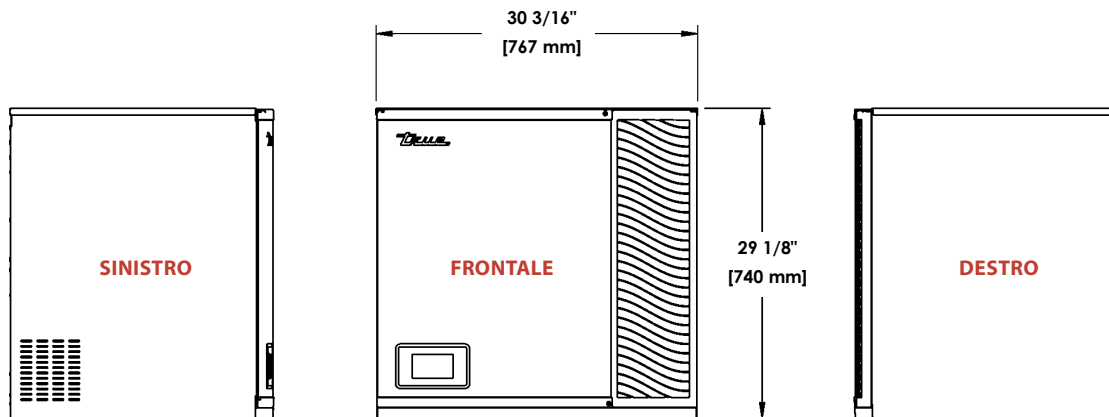

Le dimensioni possono varia di ± 1/8" (3,2 mm)

Informazioni sulla macchina del ghiaccio e sui requisiti per l'installazione (continua)

Viste in pianta (continua)

TCIM-1230

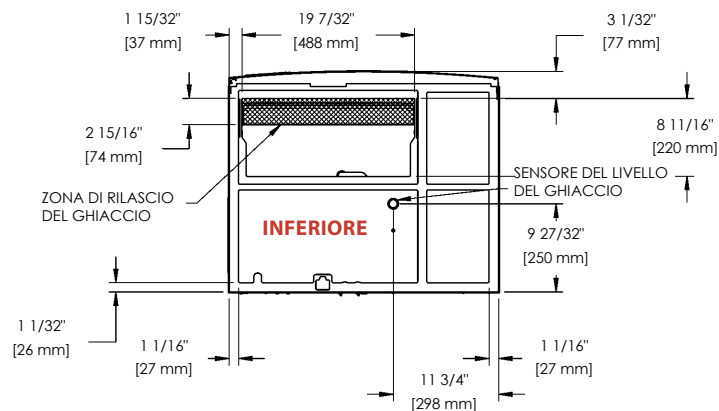
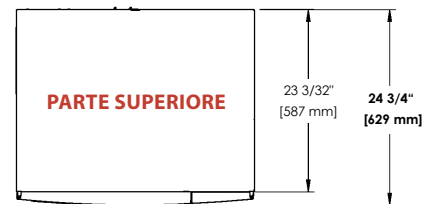
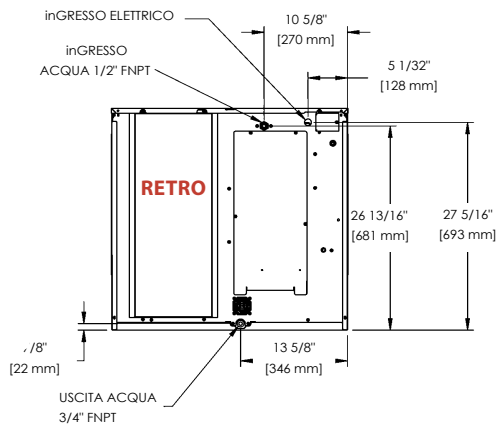
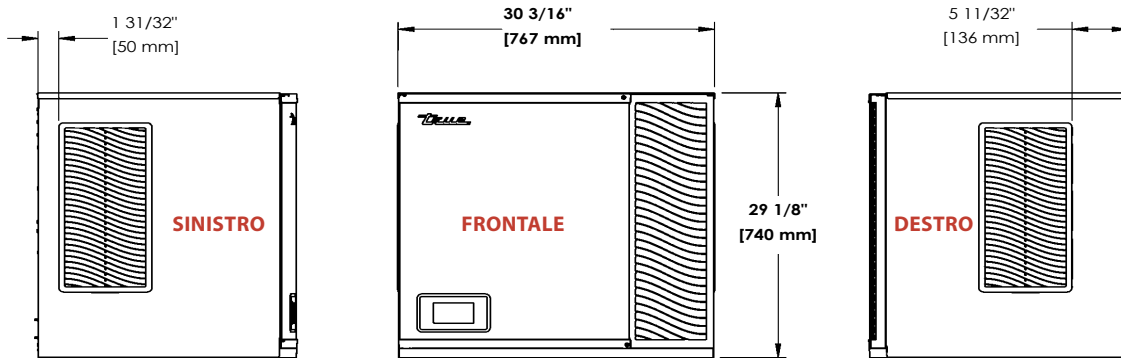

Informazioni sulla macchina del ghiaccio e sui requisiti per l'installazione (continua)

Requisiti per l'ubicazione della macchina del ghiaccio

⚠ AVVERTENZA!

	<ul style="list-style-type: none"> Nel caso in cui la macchina del ghiaccio non venga installata, fatta funzionare e sottoposta a manutenzione ai sensi di questo manuale, si rischiano problemi alla sicurezza, funzionalità, vita dei componenti e copertura della garanzia con conseguenti danni costosi causati dall'acqua. Conservare tutti gli spazi di luce minimi. Vedere la tabella "Spazi liberi per macchine per il ghiaccio raffreddate ad aria" (pag. 28). Mantenere tutte le aperture di ventilazione libere da ostruzioni.
	<ul style="list-style-type: none"> Le macchine per il ghiaccio con più di 4 once (114 g) di refrigerante R290 (propano) non devono essere installate nei corridoi o nelle hall pubbliche. Le macchine per il ghiaccio con più di 5,3 once (152 g) di refrigerante R290 (propano) devono essere installate in una stanza con una superficie maggiore del limite della superficie del pavimento. Vedere la tabella "Superficie minima della stanza per modello" (pag. 27).

- La posizione deve fare in modo che ci sia abbastanza spazio per le connessioni idriche, di scarico ed elettrica sul retro della macchina del ghiaccio.
- La posizione non deve ostruire il flusso dell'aria attraverso o intorno alla macchina del ghiaccio.
- Installare sempre l'elettrodomestico su una superficie stabile e piana.
- L'elettrodomestico deve essere livellato da lato a lato e da davanti a dietro.
- Per evitare l'instabilità, l'area di installazione deve essere in grado di supportare il peso combinato dell'elettrodomestico e del prodotto.
- ATTENZIONE:** La pavimentazione sottostante e circostante l'attrezzatura deve essere resistente all'acqua o impermeabile (ad esempio, calcestruzzo sigillato, piastrelle, superfici rivestite in resina epossidica o equivalenti) per prevenire deterioramento, formazione di muffe o danni strutturali derivanti da una prolungata esposizione all'umidità.

Temperatura ambiente

	Minimo	Massimo
Temperatura dell'aria	35° F (1,7 C)	110° F (43,3 C)

Superficie minima della stanza per modello*

	Quantità di carica del refrigerante (R290)	Superficie minima della stanza
TCIM-822	6,5 oz (184 g)	95 ft ² (8,8 m ²)
TCIM-830	7,5 oz (213 g)	110 ft ² (10,2 m ²)
TCIM-1022	9,75 oz (276 g)	142 ft ² (13,2 m ²)
TCIM-1030	9,75 oz (276 g)	142 ft ² (13,2 m ²)
TCIM-1230	10 oz (284 g)	146 ft ² (13,6 m ²)

*I modelli con meno di 5,3 oz (152 g) di refrigerante propano (R290) non richiedono una superficie minima della stanza.

Informazioni sulla macchina del ghiaccio e sui requisiti per l'installazione (continua)

Requisiti per l'ubicazione della macchina del ghiaccio (continua)

Spazio intorno alla macchina del ghiaccio raffreddato ad aria.

Modello	Lati	Parte superiore	Retro
TCIM-422	6" (152,4 mm)	6" (152,4 mm)	6" (152,4 mm)
TCIM-430	3" (76,2 mm)	6" (152,4 mm)	6" (152,4 mm)
TCIM-522	6" (152,4 mm)	6" (152,4 mm)	6" (152,4 mm)
TCIM-530	3" (76,2 mm)	6" (152,4 mm)	6" (152,4 mm)
TCIM-622	3" (76,2 mm)	12" (304,8 mm)	6" (152,4 mm)
TCIM-630	3" (76,2 mm)	6" (152,4 mm)	6" (152,4 mm)
TCIM-822	6" (152,4 mm)	6" (152,4 mm)	6" (152,4 mm)
TCIM-830	3" (76,2 mm)	6" (152,4 mm)	6" (152,4 mm)
TCIM-1022	6" (152,4 mm)	6" (152,4 mm)	6" (152,4 mm)
TCIM-1030	3" (76,2 mm)	6" (152,4 mm)	6" (152,4 mm)
TCIM-1230	3" (76,2 mm)	6" (152,4 mm)	6" (152,4 mm)

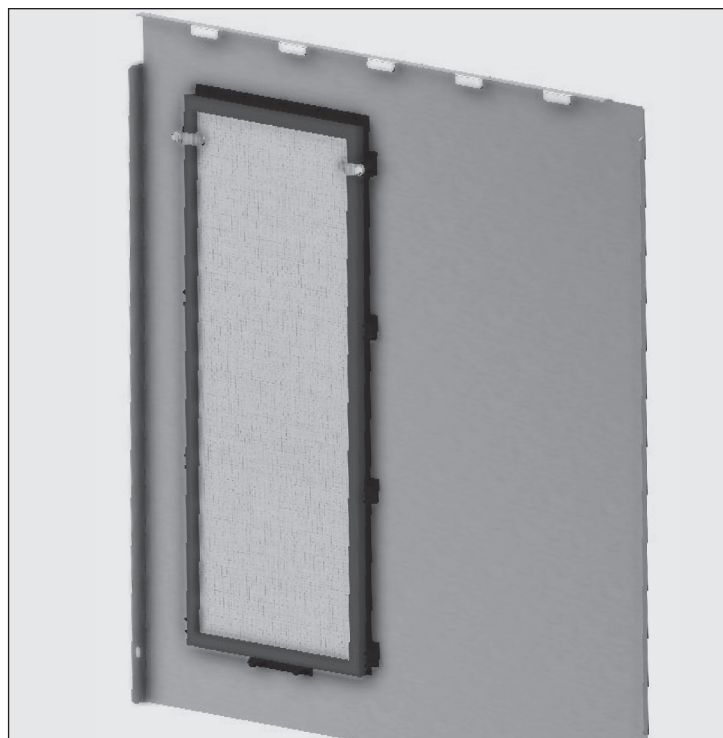

Fig. 1 Visione interna del pannello laterale con filtro dell'aria. È mostrato il lato destro.

Informazioni sulla macchina del ghiaccio e sui requisiti per l'installazione (continua)

Requisiti per la connessione idraulica

! UTENTE AZIONE!



NON LASCIARE LA MACCHINA DEL GHIACCIO ESPOSTA A TEMPERATURE INFERIORI AI 32°F (0°C) SENZA PREPARARE L'UNIT ALL'INVERNO PERCHÉ ALTRIMENTI L'ACQUA NELLA MACCHINA SI CONGELERÀ. DANNI CAUSATI DALL'ESPOSIZIONE A TEMPERATURE SOTTO ZERO NON SONO COPERTI DALLA GARANZIA. Vedere "Rimozione da manutenzione e preparazione per l'inverno" (pag. 79).

! ATTENZIONE!



- La garanzia non copre problemi causati da un'installazione sbagliata, dalla mancanza di una manutenzione preventiva di base o danni causati dall'utilizzo improprio di detergenti/igienizzanti o dall'utilizzo di acqua ad osmosi inversa che non abbia un pH neutro, o l'uso di acqua deionizzata.
- La temperatura dell'acqua richiesta è 35-100°F (1,7-37,8°C) e la pressione è 20-100 psig (138-689 kPa).

Requisiti di approvvigionamento idrico

⚠ AVVERTENZA!



Connettere la macchina del ghiaccio solamente a una fonte d'acqua potabile.

! UTENTE AZIONE!



Le tubazioni di alimentazione idrica devono essere installate ai sensi di tutte le leggi, i codici e i regolamenti applicabili.

Temperatura e pressione dell'acqua

	Minimo	Massimo
Temperatura dell'acqua	35° F (1,7 C)	100° F (37,8 C)
Pressione dell'acqua	20 psig (138 kPa)	100 psig (689 kPa)

Requisiti per l'allacciamento all'alimentazione idrica

Ingresso dell'alimentazione idrica	Raccordo dell'NPT femmina di 1/2"
Tubazioni di alimentazione idrica	Minimo 3/8" • Rame, acciaio inox intrecciato o equivalente

Informazioni sulla macchina del ghiaccio e sui requisiti per l'installazione (continua)

Requisiti per la connessione idraulica (continua)

Requisiti di approvvigionamento idrico (continua)

- Connettere la macchina del ghiaccio solamente a una fonte d'acqua potabile.
- È richiesta l'alimentazione di acqua fredda. **NON** connettere la macchina del ghiaccio a una fornitura d'acqua bollente. La temperatura dell'acqua in ingresso deve rimanere tra 35 e 100°F (1,7 – 37,8°C). Fornire acqua a temperature superiori rispetto al massimo raccomandato provoca una riduzione della capacità.
- Assicurarsi che la linea di alimentazione dell'acqua sia dotata di una valvola di intercettazione facilmente accessibile. Se è presente un filtro dell'acqua, installare la valvola di intercettazione a monte del filtro.
- TRUE raccomanda filtri dell'acqua per tutte le macchine del ghiaccio. Per maggiori dettagli, consultare la sezione "Installazione e configurazione del filtro dell'acqua" (pag. 34).
- Assicurarsi che la tubazione di alimentazione dell'acqua sia sufficientemente lunga da consentire l'estrazione dell'apparecchio per la manutenzione.

- Utilizzare del sigillante per filettature sui raccordi.
- Isolare la linea idrica dalle fonti di calore per una maggiore efficienza funzionale.
- È incluso uno spazio per l'aria in entrata; non è necessario un dispositivo per il riflusso per l'entrata dell'acqua potabile. Questo modello UL elencato ha uno spazio per impedire il riflusso dell'aria maggiore di 1" (25,4 mm) tra l'estremità del tubo di entrata dell'acqua e il livello più alto di acqua nel pozzetto. Per ulteriori informazioni, consultare <https://www.ul.com/software/product-sourcing-and-certifications-database>.
- L'utilizzo di acqua deionizzata non è raccomandato da TRUE. L'uso di acqua deionizzata può causare danni all'apparecchio.
- L'utilizzo di acqua a osmosi inversa con pH negativo non è raccomandato da TRUE. L'uso di tale acqua può causare danni all'apparecchio.
- Assicurarsi di ispezionare accuratamente tutti i collegamenti dopo l'installazione per verificare l'assenza di perdite
- L'apparecchio è destinato a essere collegato in modo permanente alla rete idrica e non tramite un set di tubi flessibili.

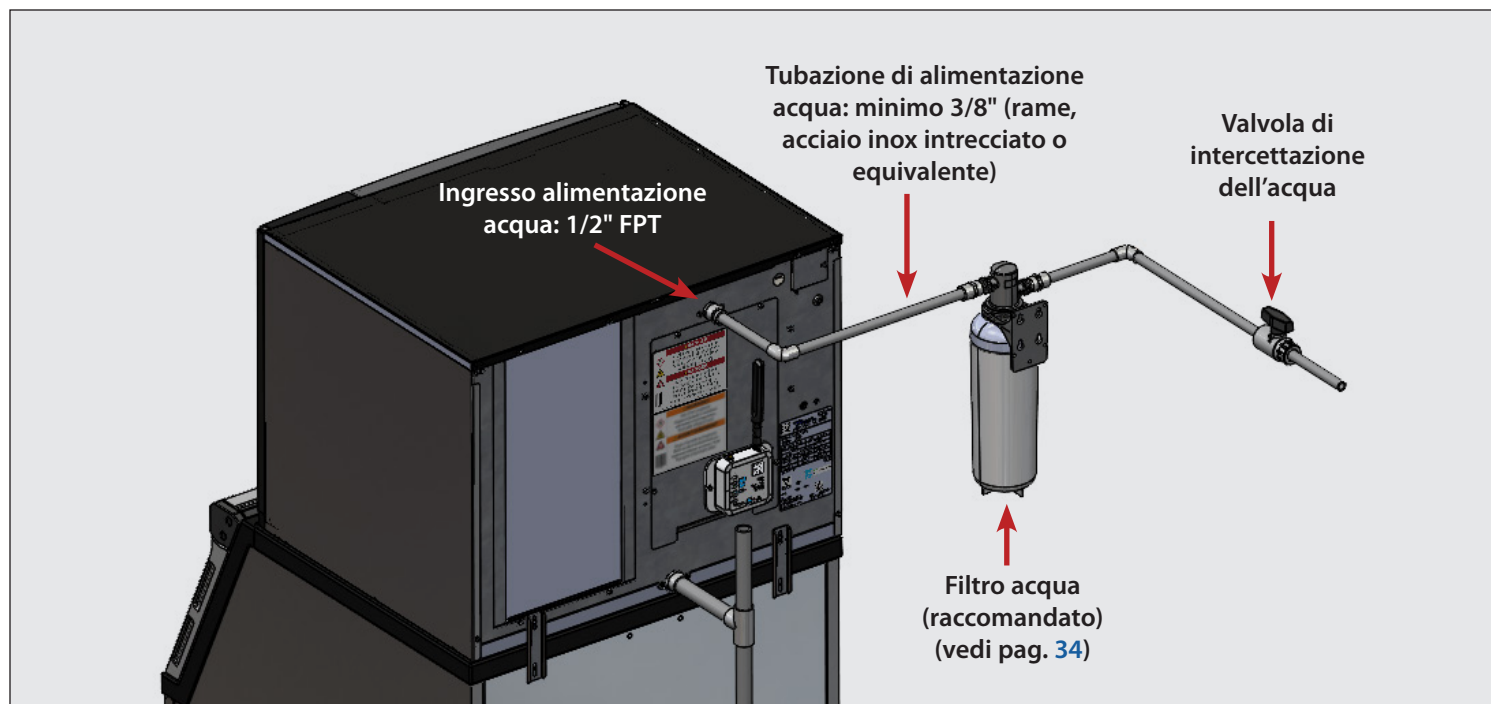

Fig. 1 Esempio di installazione dell'alimentazione idrica. Il vostro elettrodomestico potrebbe essere diverso.

Informazioni sulla macchina del ghiaccio e sui requisiti per l'installazione (continua)

Requisiti per la connessione idraulica (continua)

Requisiti per lo scarico

⚠ UTENTE AZIONE!

⚠ Le tubazioni di scarico devono essere installate ai sensi di tutte le leggi, i codici e i regolamenti applicabili.

Requisiti per il collegamento idrico

Uscita di scarico	3/4" FPT
Tubazione di scarico	3/4" I.D. (diametro interno) minimo • Tubazione rigida o equivalente

- Utilizzare **SEMPRE** un sigillante per filettature in corrispondenza del raccordo di scarico del TCIM.
- Realizzare **SEMPRE** linee di scarico separate per il TCIM, per il contenitore di stoccaggio o il distributore, e per il condensatore raffreddato ad acqua (se presente). Ciò garantisce il corretto funzionamento.
- Sfiogare **SEMPRE** TUTTE le linee di scarico mediante un raccordo a T, al fine di garantirne il corretto funzionamento. Gli sfiati verticali devono estendersi verso l'alto per 8-10" (203-254 mm).
- **NON** connettere direttamente i tubi di scarico al sistema fognario.
- Tutte le tubazioni di scarico devono presentare un'intercapedine d'aria di 2" (50,8 mm) tra l'estremità del tubo di scarico e lo scarico stesso.
- Le linee di scarico devono avere una caduta di 1/4" per 12" (20 mm di caduta per 1 m) di corsa orizzontale.
- Isolare le tubazioni di scarico in ambienti umidi.
- Assicurarsi di ispezionare accuratamente tutti i collegamenti dopo l'installazione per verificare l'assenza di perdite.

ATTENZIONE: È richiesto uno scarico a pavimento funzionante e privo di ostruzioni per gestire l'acqua di fusione, la condensa, i liquidi di scarico derivanti dalla pulizia ed eventuali perdite da questa apparecchiatura. La mancata predisposizione di un adeguato sistema di drenaggio può comportare accumuli d'acqua, danni alla proprietà o condizioni igienico-sanitarie compromesse.

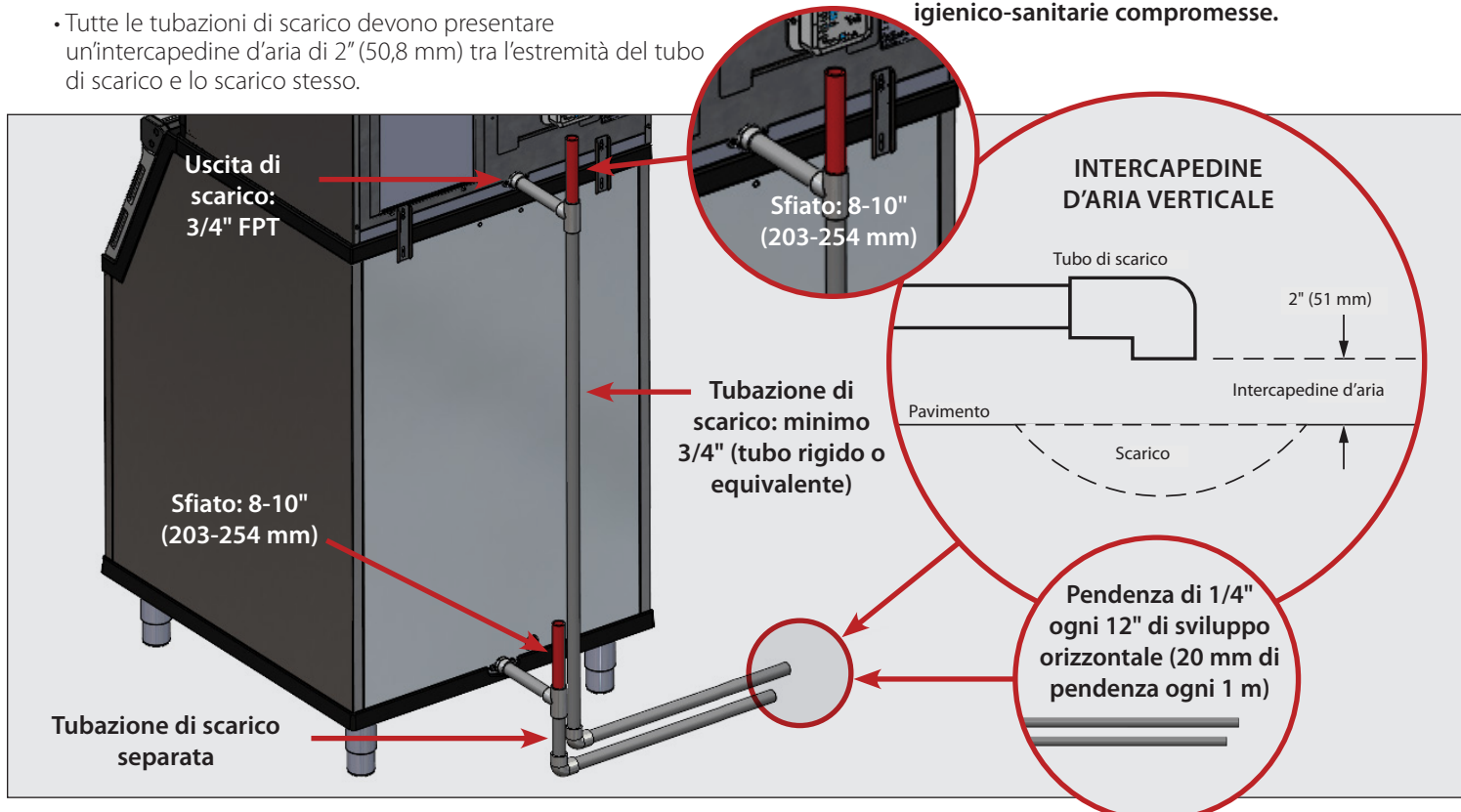

Fig. 2 Esempio di installazione dell'alimentazione idrica. Il vostro elettrodomestico potrebbe essere diverso.

Informazioni sulla macchina del ghiaccio e sui requisiti per l'installazione (continua)

Requisiti per la connessione idraulica (continua)

Diagrammi delle connessioni idrauliche

Illustrazioni di visioni dal retro della macchina del ghiaccio.

TCIM-422/522

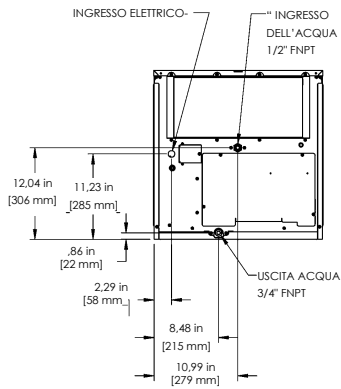

TCIM-622

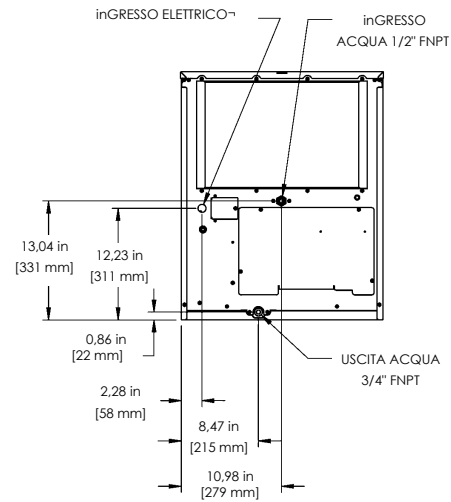

TCIM-430/530/630

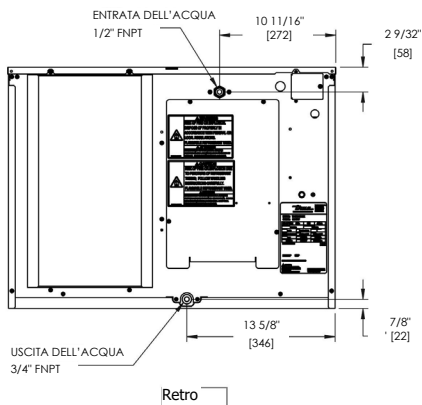

Informazioni sulla macchina del ghiaccio e sui requisiti per l'installazione (continua)

Requisiti per la connessione idraulica (continua)

Diagrammi delle connessioni idrauliche

Illustrazioni di visioni dal retro della macchina del ghiaccio.

TCIM-822

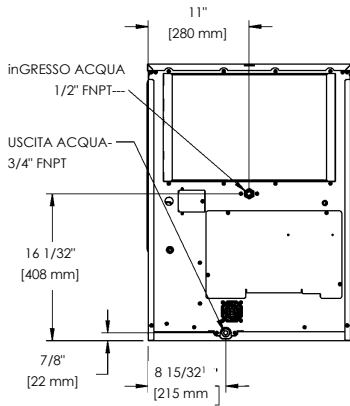

TCIM-830

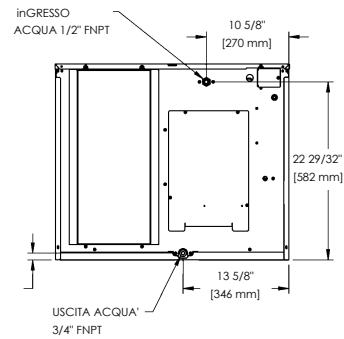

TCIM-1022

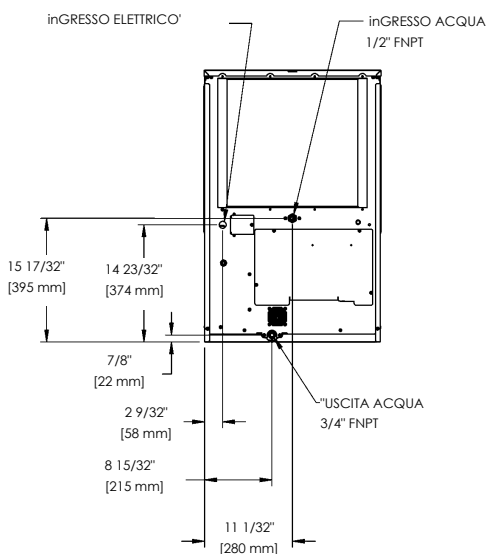

TCIM-1030 / 1230

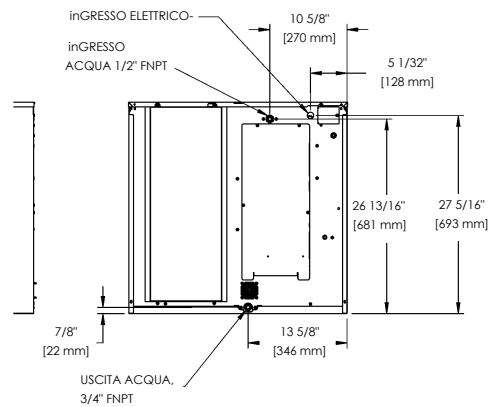

Informazioni sulla macchina del ghiaccio e sui requisiti per l'installazione (continua)

Installazione e configurazione del filtro dell'acqua

True raccomanda filtri per l'acqua per tutte le installazioni TCIM. I filtri dell'acqua aiutano ad eliminare il particolato che riduce l'efficienza del funzionamento e la vita dell'apparecchio. La sostituzione regolare dei filtri dell'acqua è essenziale per ottenere del ghiaccio di qualità ottima, per ridurre le operazioni di manutenzione e per prolungare il funzionamento dell'apparecchio.

True offre due opzioni di filtri per l'acqua e un'unica testata per filtro. Per effettuare un ordine, si prega di contattare il Reparto Ricambi True all'indirizzo

<https://www.truemfg.com/support/parts/>



o di scansionare il codice QR. Consultare la tabella per determinare quale filtro per l'acqua sia adatto alla propria applicazione. I codici dei ricambi sono soggetti a modifiche.

Installazione

1. Se è presente un filtro per l'acqua, installare la valvola di intercettazione dell'alimentazione idrica a monte del filtro stesso. Si veda la Fig. 1
2. Utilizzando la ferramenta appropriata, fissare la testata del filtro per l'acqua a una parete in prossimità del TCIM. Si veda la Fig. 2
3. Gli attacchi di ingresso e uscita del filtro per l'acqua sono da 3/8" FPT.
4. Utilizzare sempre del sigillante per filettature in corrispondenza dei collegamenti.
5. Far scorrere l'acqua attraverso il filtro per 2 minuti prima dell'utilizzo.
6. Assicurarsi di ispezionare accuratamente tutti i collegamenti dopo l'installazione per verificare l'assenza di perdite.

Parte	Capacità	Applicazione consigliata
Filtro acqua standard P#855884	14.000 gal (52.996 L)	Modelli della serie TCIM-600 o inferiori
Filtro acqua Platinum P#855885	35.000 gal (132.490 L)	Modelli della serie TCIM-800 o superiori
Testata filtro acqua P#855886	N/D	Tutti i modelli TCIM

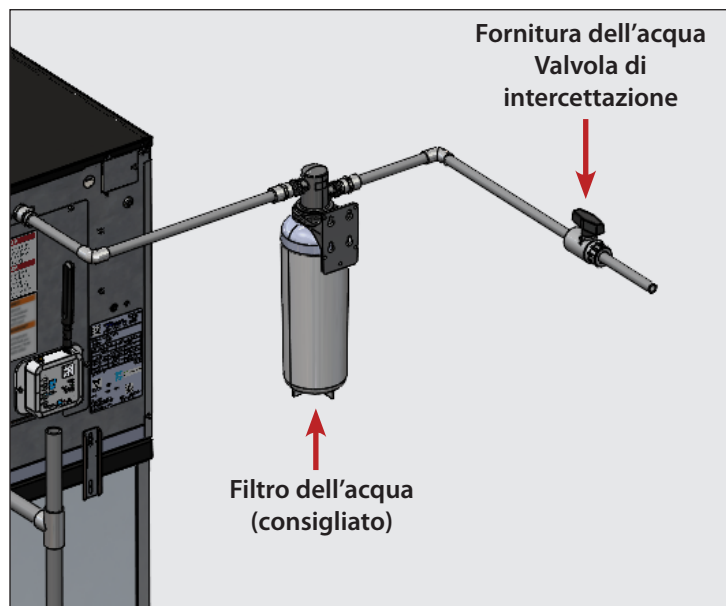

Fig. 1 Valvola di intercettazione installata a monte del filtro dell'acqua.



Fig. 2 Testata filtro dell'acqua TRUE installata a parete e collegata alle linee di alimentazione idrica.

Informazioni sulla macchina del ghiaccio e sui requisiti per l'installazione (continua)

Installazione e configurazione del filtro dell'acqua (continua)

Dopo aver alimentato il TCIM, è necessario selezionare la corretta capacità del filtro dell'acqua.

1. Nella schermata iniziale, seleziona l'icona **MENU**.

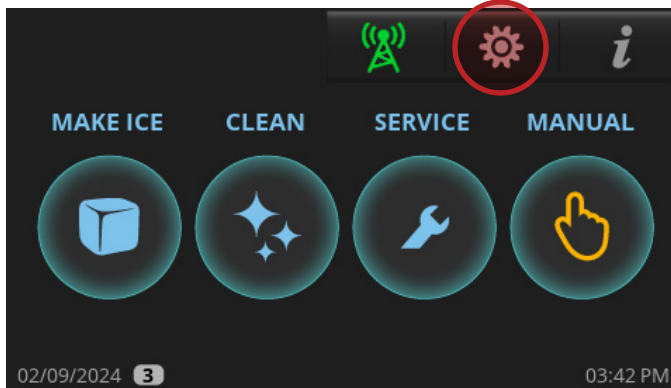

2. Nella schermata **MENU**, selezionare **FILTRO DELL'ACQUA**.



3. Nella schermata **Selezione del filtro dell'acqua**, selezionare il filtro dell'acqua appropriato per la vostra applicazione. Se si utilizza un filtro dell'acqua non di marca True, inserire la capacità d'acqua sotto **PERSONALIZZA**.



Tipo di filtro	Capacità
Standard	14.000 gal (52.996 L)
Platino	35.000 gal (132.490 L)
Personalizzato (impostazione predefinita)	10.000 gal (37.854 L; regolabile)

4. Se si seleziona Personalizzata, regolare la capacità in modo che corrisponda al valore nominale del filtro dell'acqua. Premere sull'impostazione della capacità per accedere alla schermata di personalizzazione.

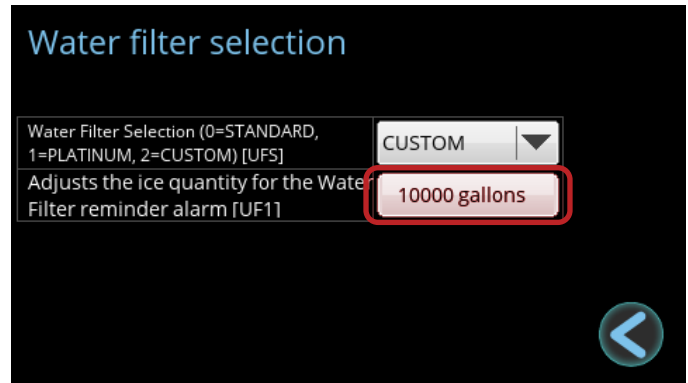

5. Premere **CLR** per cancellare l'impostazione corrente. Successivamente, inserire il nuovo valore di capacità e premere OK.

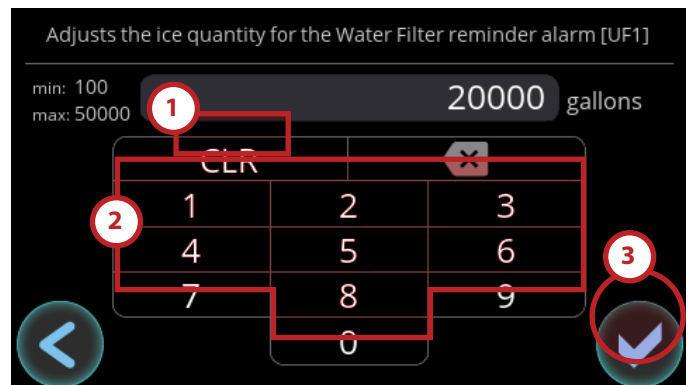

6. Per tornare alla schermata principale, premere due volte (x2) l'icona **INDIETRO**.

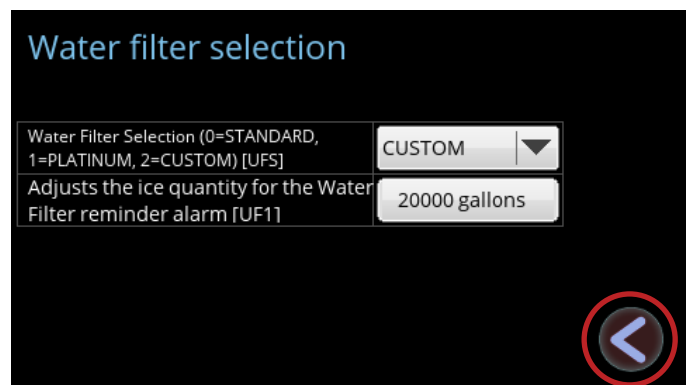

Informazioni sulla macchina del ghiaccio e sui requisiti per l'installazione (continua)

Requisiti elettrici

⚠ PERICOLO!

Rischio di scossa elettrica, bruciatura o incendio!

- Le connessioni elettriche devono essere collegate direttamente e rispettare tutte le leggi, codici e regolamenti vigenti. In caso di mancata soddisfazione di tali requisiti di codice si possono verificare danni all'elettrodomestico, incendio, scossa elettrica, infortunio personale grave, o morte.
- La macchina del ghiaccio deve avere un'alimentazione elettrica separata della capacità appropriata. Vedere le etichette del nome e di classificazione per le specifiche ("vedere "Ubicazioni delle etichette" (pag. 16)"). Il mancato utilizzo di una fonte di alimentazione indipendente della capacità appropriata può portare a un corto circuito.
- Per motivi di sicurezza personale, la macchina del ghiaccio deve essere messa a terra in modo appropriato.

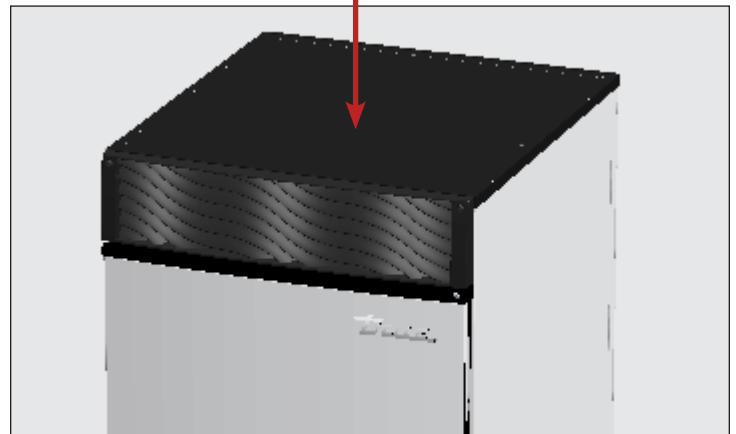
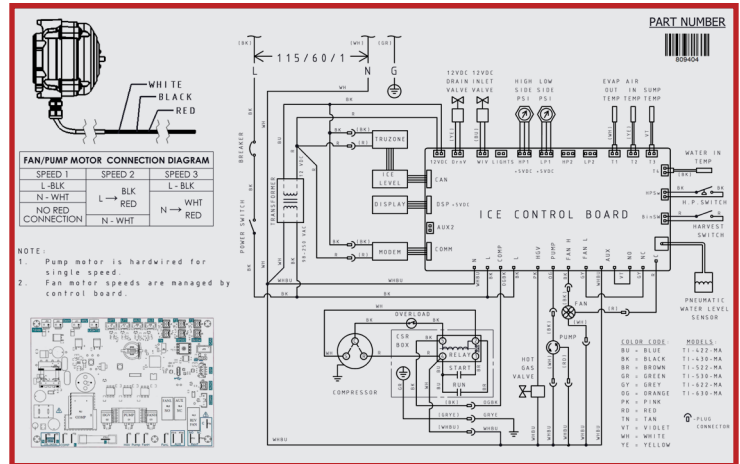

Fig. 1 Lo schema di cablaggio è ubicato sotto il pannello superiore.

Vedere "Specifiche di cavi e fili" (pag. 38) riguardo le specifiche elettriche dettagliate. Il servizio elettrico deve ricadere tra le tolleranze di tensione elencate.

- Vedere lo schema di cablaggio sotto il pannello superiore come mostrato nella Fig. 1. Per accedere, vedere "Rimozione del pannello" (pag. 41).
- Le macchine del ghiaccio vengono equipaggiate con un interruttore oscillante. Vedere l'ubicazione nella Fig. 2.
- Fare le connessioni elettriche all'interno della scatola di giunzione della macchina del ghiaccio sul retro dell'elettrodomestico. Si vedano le figure 3 e 4.

Informazioni sulla macchina del ghiaccio e sui requisiti per l'installazione (continua)

Requisiti elettrici (cont.)

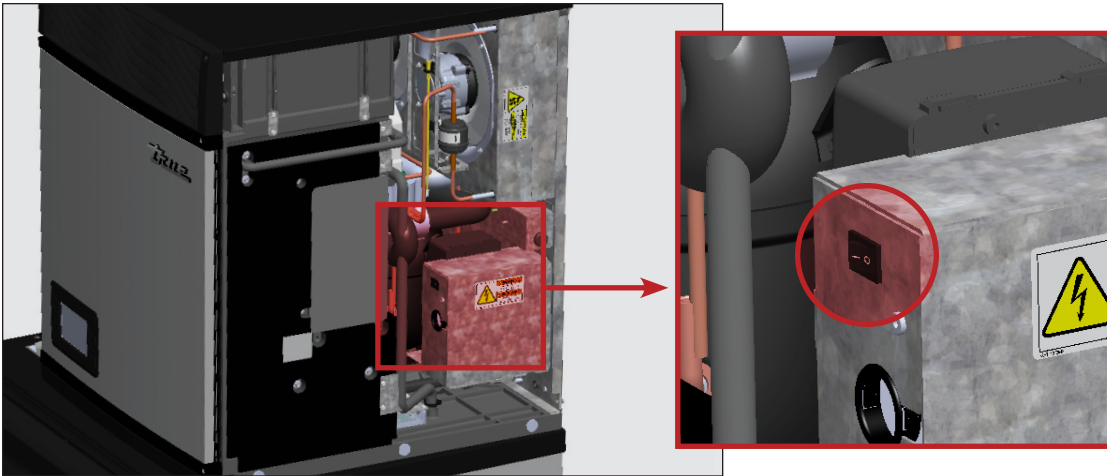

Fig. 2 Ubicazione dell'interruttore oscillante. L'interruttore oscillante stacca l'alimentazione dal pannello di controllo e il display frontale; **NON** stacca l'alimentazione dall'intera unità.

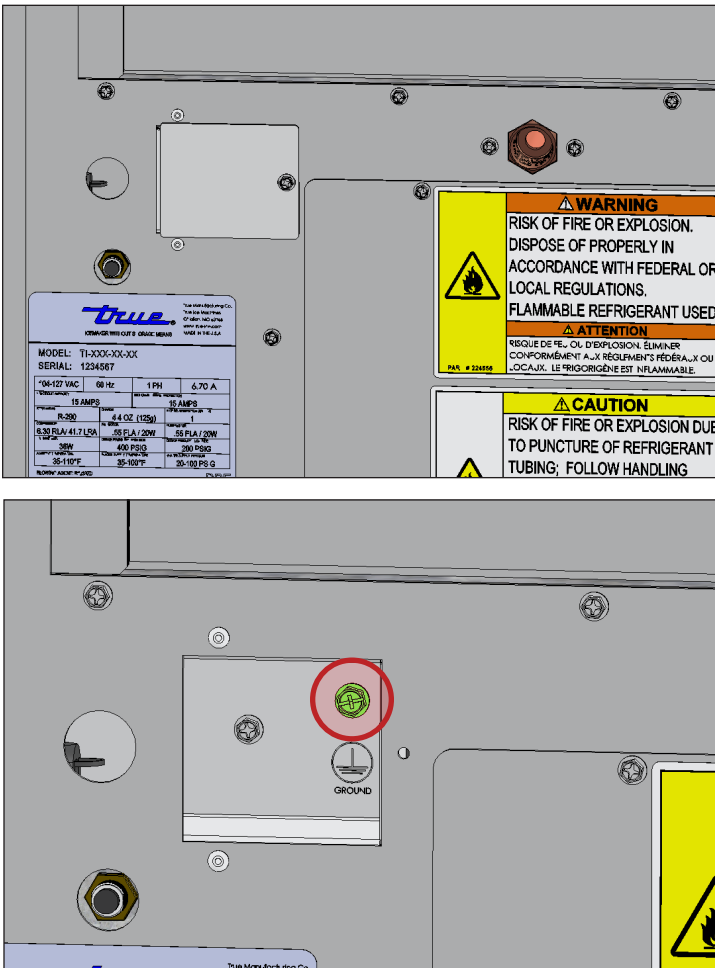
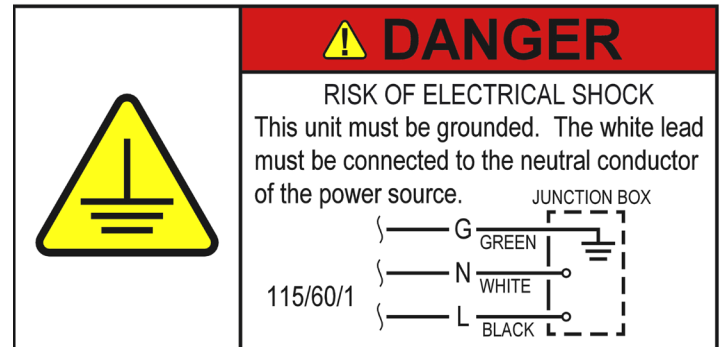
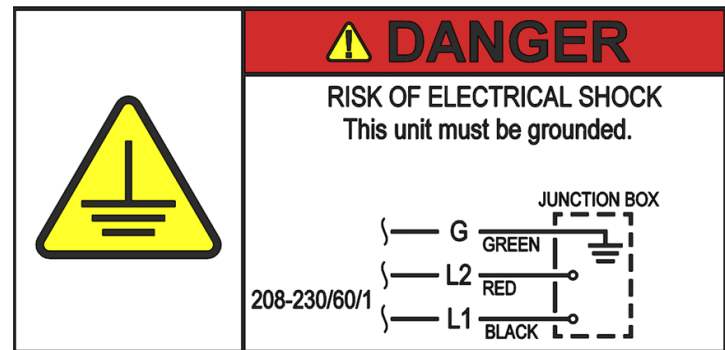

Fig. 3 Fare le connessioni elettriche all'interno della scatola di giunzione della macchina del ghiaccio. Assicurarsi di utilizzare dei serracavi. Utilizzare sempre la vite a terra verde quando si fanno delle connessioni elettriche.



225353



873390

Fig. 4 Etichetta elettrica della scatola di giunzione.

Informazioni sulla macchina del ghiaccio e sui requisiti per l'installazione (continua)

Requisiti elettrici (continua)

Carta del diametro dei cavi (115V)

115 VOLT	Distanza in piedi dal centro di carico												
	AMP	20	30	40	50	60	70	80	90	100	120	140	160
2	14	14	14	14	14	14	14	14	14	14	14	14	14
3	14	14	14	14	14	14	14	14	14	14	14	14	12
4	14	14	14	14	14	14	14	14	14	14	12	12	12
5	14	14	14	14	14	14	14	14	12	12	12	10	10
6	14	14	14	14	14	14	14	12	12	12	10	10	10
7	14	14	14	14	14	12	12	12	12	10	10	10	8
8	14	14	14	14	12	12	12	12	10	10	10	8	8
9	14	14	14	12	12	12	10	10	10	8	8	8	8
10	14	14	14	12	12	10	10	10	10	8	8	8	8
12	14	14	12	12	10	10	10	8	8	8	8	8	6
14	12	12	12	10	10	10	8	8	8	6	6	6	6
16	12	12	12	10	10	8	8	8	8	6	6	6	6
18	12	12	10	10	8	8	8	8	8	8	8	8	5
20	12	12	10	10	8	8	8	6	6	6	6	5	5
25	10	10	10	8	8	6	6	6	6	5	4	4	4
30	10	10	8	8	6	6	6	6	5	4	4	4	3

Carta del diametro dei cavi (230V)

230 VOLT	Distanza in piedi dal centro di carico												
	AMP	20	30	40	50	60	70	80	90	100	120	140	160
5	14	14	14	14	14	14	14	14	14	14	14	14	14
6	14	14	14	14	14	14	14	14	14	14	14	14	12
7	14	14	14	14	14	14	14	14	14	14	14	12	12
8	14	14	14	14	14	14	14	14	14	14	12	12	12
9	14	14	14	14	14	14	14	14	14	12	12	12	10
10	14	14	14	14	14	14	14	14	12	12	12	10	10
12	14	14	14	14	14	14	12	12	12	10	10	10	10
14	12	12	12	12	12	12	12	12	10	10	10	8	8
16	12	12	12	12	12	12	12	10	10	10	8	8	8
18	12	12	12	12	12	12	10	10	10	8	8	8	8
20	12	12	12	12	10	10	10	10	10	8	8	8	8
25	10	10	10	10	10	10	10	10	8	8	6	6	6
30	10	10	10	10	10	10	8	8	8	6	6	6	6

Specifiche di cavi e fili

L'apertura per la connessione dell'alimentazione ha un diametro di 7/8" per riuscire a stare in un condotto a dimensione commerciale di 1/2".

Portata di corrente minima/massima e misura del fusibile

Modello	Portata di corrente minima	Protezione massima da sovraccarico	Dimensione dell'interruttore / fusibile
TCIM-422	15 Ampere	15 Ampere	15 Ampere
TCIM-430	15 Ampere	15 Ampere	15 Ampere
TCIM-522	15 Ampere	15 Ampere	15 Ampere
TCIM-530	15 Ampere	15 Ampere	15 Ampere
TCIM-622	15 Ampere	20 Ampere	15 Ampere
TCIM-630	15 Ampere	20 Ampere	15 Ampere
TCIM-822	15 Ampere	15 Ampere	15 Ampere
TCIM-830	15 Ampere	15 Ampere	15 Ampere
TCIM-1022	15 Ampere	15 Ampere	15 Ampere
TCIM-1030	15 Ampere	15 Ampere	15 Ampere
TCIM-1230	15 Ampere	15 Ampere	15 Ampere





Tensione di alimentazione minima/massima

Voltaggio nominale	Minimo senza carico	Massimo senza carico
115 Volt	104 Volt	127 Volt
208-230 Volt	187 Volt	254 Volt

Installazione & Montaggio

Installazione & Montaggio

⚠ AVVERTENZA!

  	<p>Il proprietario dell'elettrodomestico ha la responsabilità di effettuare una Valutazione del pericolo dell'equipaggiamento per la protezione personale (PPE) e di assicurarsi che ci sia una protezione adeguata durante le procedure di manutenzione e pulizia.</p> <p>Utilizzare utensili appropriati, equipaggiamento di sicurezza e PPE durante l'installazione e le riparazioni.</p>
	<p>Pericolo di ribaltamento!</p> <ul style="list-style-type: none"> • La macchina del ghiaccio può costituire un pericolo di ribaltamento quando viene tolto dalla cassa, installato o spostato. Prendere le dovute precauzioni di sicurezza. • Sono necessarie almeno due persone per sollevare o muovere la macchina del ghiaccio evitando ribaltamenti o lesioni personali. • L'utilizzo di vincoli contro il ribaltamento può solamente ridurre (non eliminare) il pericolo di ribaltamento. Non permettere mai ai bambini di arrampicarsi o appendersi su cassetti, sportelli o scaffali.
	<p>Bordi affilati!</p> <ul style="list-style-type: none"> • Fare attenzione a non tagliarsi quando si sposta, si installa, si pulisce, si ripara e si fa la manutenzione della macchina del ghiaccio. Assicurarsi di fare attenzione quando si tocca sotto la macchina del ghiaccio o si maneggiano componenti di metallo.

IMPORTANT! Il capitolo seguente descrive in dettaglio la procedura di installazione per una tipica applicazione TCIM (TCIM su un contenitore di stoccaggio del ghiaccio o un distributore). Per altre applicazioni, quali i distributori Freestyle o i contenitori FIFO (First In First Out), si prega di contattare il supporto tecnico per ulteriori informazioni sull'installazione al numero 1-888-783-1429 o all'indirizzo Commercialce@TrueMfg.com.

Installazione & Montaggio (continua)

Disimballaggio e ispezione

Strumenti necessari

Tra gli strumenti necessari si includono (ma non solo):

- Guanti
- Protezione per gli occhi
- Utensile da taglio
- Piede di porco
- Martello
- Cacciavite a croce

Procedura

1. Verificare l'eventuale presenza di danni sull'imballaggio esteriore. Seguire le linee guida raccomandate di TRUE per l'accettazione delle consegne. Qualora venisse rilevato un danno, presentare immediatamente un reclamo al trasportatore.
2. Togliere l'imballaggio esteriore.
3. Rimuovere i blocchi di legno dal pallet. Si veda la Fig. 1
4. Aprire il pannello frontale. Vedere "Rimozione del pannello" (pag. 41). Quindi, ispezionare l'interno per eventuali danni nascosti. Qualora venisse rilevato un danno, presentare immediatamente un reclamo al trasportatore.
5. Rimuovere l'imballaggio interno. Si veda la Fig. 2
6. Passare a "Informazioni sul contenitore o distributore del ghiaccio" (pag. 42).

NOTICE > Spostare il pallet il più vicino possibile al luogo di installazione finale.



Fig. 1 Rimuovere i blocchi di legno dal pallet.

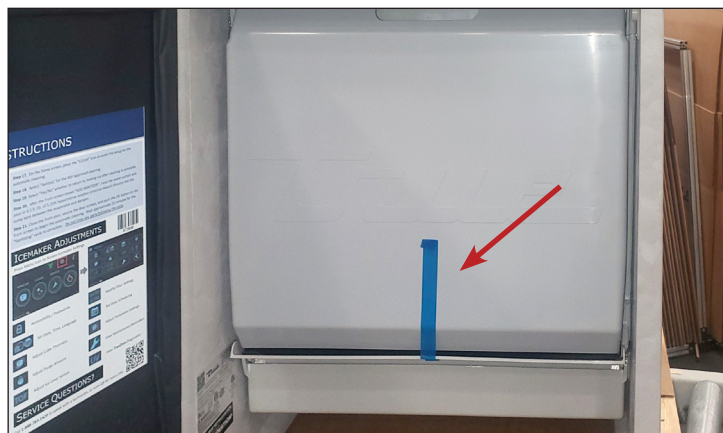

Fig. 2 Esempio di imballaggio interno da rimuovere.

Installazione & Montaggio (continua)

Rimozione del pannello

Pannello frontale

1. Togliere le viti del pannello frontale. Si veda la Fig. 1
2. Aprire il/i pannello/i frontale/i. Si veda la Fig. 2

Pannello superiore

1. Aprire il/i pannello/i frontale/i.

EXCEPTION! per i modelli TCIM-622 e superiori, rimuovere la griglia del filtro anteriore. Si veda la Fig. 3

2. Sollevare con cautela la parte frontale del pannello superiore. Quindi, far scorrere il pannello superiore verso la parte posteriore della macchina del ghiaccio. Si veda la Fig. 4
3. Rimuovere il pannello superiore liberato.

Pannello laterale

1. Aprire il pannello frontale.
2. Rimuovere il pannello superiore.
3. Togliere le viti posteriori del pannello laterale. Si veda la Fig. 5
4. Estrarre il pannello laterale dai dispositivi di fissaggio inferiori. Quindi, sollevare il pannello laterale. Si veda la Fig. 6

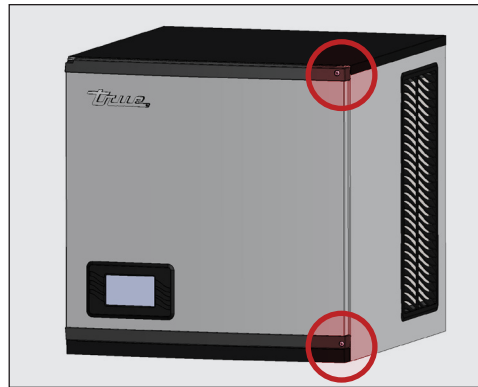

Fig. 1 Ubicazioni delle viti del pannello frontale.

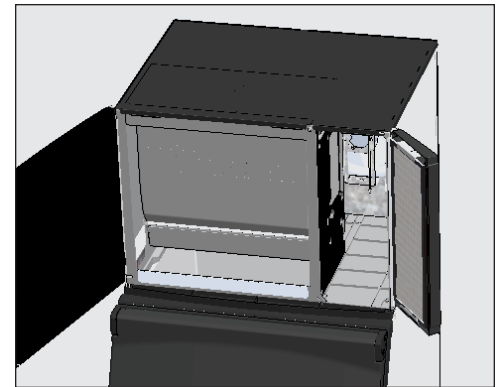

Fig. 2 Aprire i pannelli frontali.

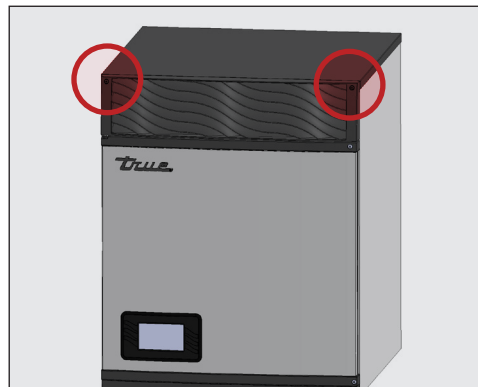

Fig. 3 Ubicazione delle viti della griglia del filtro frontale.

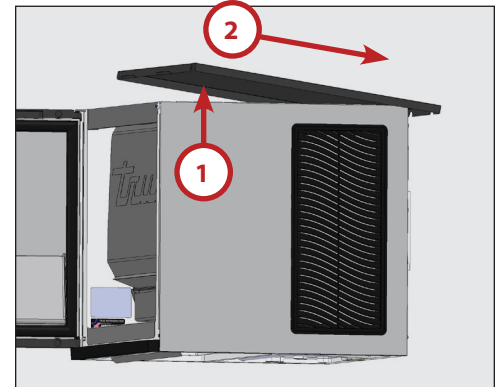

Fig. 4 Sollevare il bordo frontale, far scorrere indietro il pannello frontale, quindi sollevare il pannello.

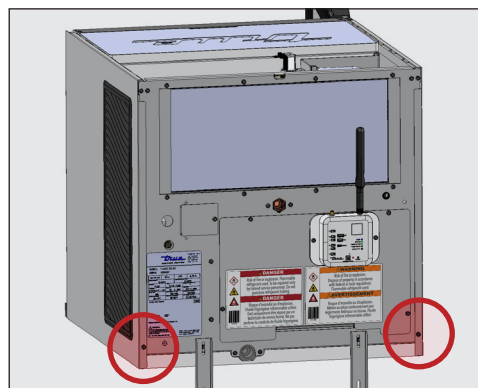

Fig. 5 Ubicazioni delle viti del pannello laterale.

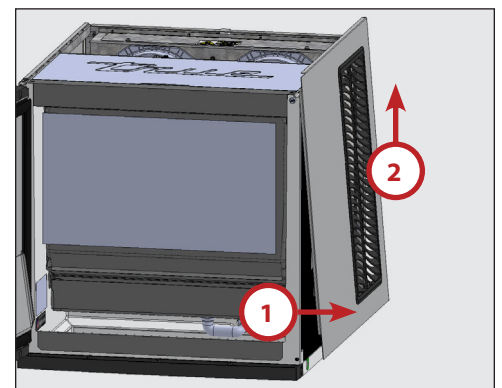

Fig. 6 Estrarre il pannello dalle linguette aderenti e poi sollevare il pannello.

Installazione e configurazione (continua)

Informazioni sul contenitore di stoccaggio del ghiaccio o sul distributore del ghiaccio

⚠ AVVERTENZA!



Pericolo di ribaltamento! Controllare **SEMPRE** che le viti di livellamento centrali siano in contatto completo con il pavimento dopo aver livellato l'elettrodomestico.



È necessario aiuto per il sollevamento! Sollevamento di gruppo o utilizzare un dispositivo di sollevamento. Utilizzare sempre tecniche di sollevamento adeguate, altrimenti potrebbero verificarsi lesioni personali.

! UTENTE AZIONE!



- L'installatore deve assicurarsi che il contenitore di stoccaggio / distributore del ghiaccio sia compatibile con la macchina del ghiaccio e che il contenitore di stoccaggio / distributore del ghiaccio e la macchina del ghiaccio siano attaccati e assicurati in modo appropriato. Si veda la Fig. 1
- Prima di posizionare il TCIM sul contenitore/distributore del ghiaccio, effettuare sempre la misurazione per il sensore di livello del ghiaccio TRUE TIME-OF-FLIGHT®, come mostrato nella Fig. 2. Vedere "Abilitazione e configurazione del sensore TRUE TIME-OF-FLIGHT" (pag. 49).
- La gestione del livello del ghiaccio è raccomandata per evitare perdite d'acqua o il movimento della macchina del ghiaccio durante l'agitazione. Vedere "Abilitazione e configurazione del sensore TRUE TIME-OF-FLIGHT" (pag. 49).

- L'installatore deve assicurarsi che il contenitore di stoccaggio / distributore del ghiaccio sia compatibile con la macchina del ghiaccio e che il contenitore di stoccaggio / distributore del ghiaccio e la macchina del ghiaccio siano attaccati e assicurati in modo appropriato. Si veda la Fig. 1
- Prima di posizionare il TCIM sul contenitore di stoccaggio/distributore del ghiaccio, effettuare sempre la misurazione per il sensore di livello del ghiaccio TRUE TIME-OF-FLIGHT, come mostrato nella Fig. 2. Vedere "Abilitazione e configurazione del sensore TRUE TIME-OF-FLIGHT" (pag. 49).
- Vedere le viste in pianta per le specifiche della zona di rilascio. Assicurarsi che la posizione della zona di rilascio sia compatibile con lo stoccaggio del ghiaccio. Controllare che il ghiaccio cada liberamente e che non si impigli sui componenti del contenitore del ghiaccio.
- Prima di installare questo TCIM su un sistema di stoccaggio del ghiaccio non OEM, attenersi alle procedure di installazione del produttore e verificare che la posizione/installazione sia conforme a tutte le leggi, i codici e i regolamenti applicabili.
- Fissare sempre il TCIM al contenitore di stoccaggio del ghiaccio, al distributore o all'adattatore. Vedere "Staffe per contenitore/distributore/adattatore" (pag. 45).
- Le macchine del ghiaccio richiedono un deflettore della zona di rilascio quando vengono installate su un contenitore del ghiaccio. Vedere "Deflettore della zona di rilascio" (pg. 46). Prima di utilizzare un sistema di stoccaggio del ghiaccio non OEM con il TCIM, contattare il produttore del contenitore per verificare che il relativo deflettore del ghiaccio sia compatibile con il TCIM.
- Se si monta la macchina del ghiaccio sopra un'unità di erogazione, seguire la procedura di installazione dell'unità di erogazione.

- Se si monta la macchina del ghiaccio sopra un contenitore del ghiaccio, togliere l'imballaggio del contenitore del ghiaccio e attaccare i piedini regolabili forniti alla base del contenitore.
- Livellare il contenitore/distributore del ghiaccio, sia nel senso della profondità che in quello della larghezza, prima di posizionare il TCIM. Si veda la Fig. 3 Regolare i piedini secondo necessità. Successivamente, posizionare il TCIM.
- Utilizzare sempre un ausilio di sollevamento per rimuovere il TCIM dal pallet e posizionarlo sul contenitore/distributore/adattatore. Si veda la Fig. 4

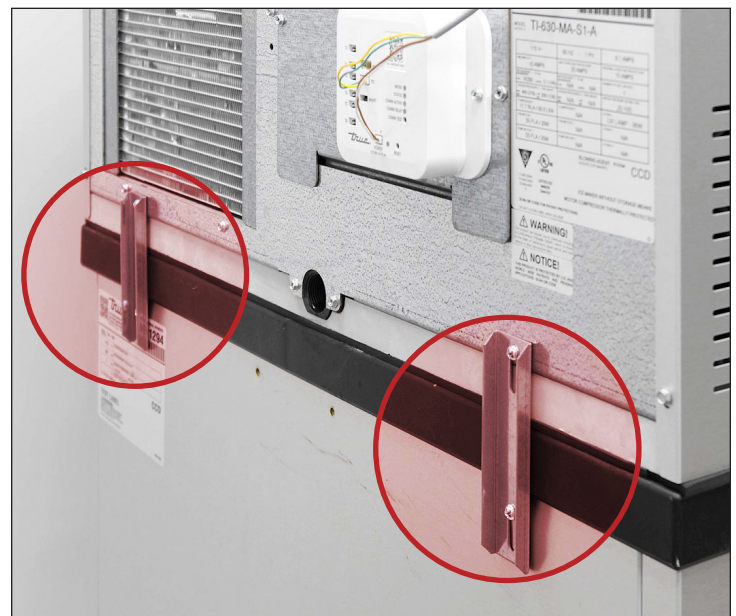

Fig. 1 Staffe del contenitore installate.

Installazione e configurazione (continua)

Informazioni sul contenitore di stoccaggio del ghiaccio o sul distributore del ghiaccio (continua)



Fig. 2 Misurare sempre il contenitore (A) o il distributore (B) per il sensore TOF prima di posizionare il TCIM.



Fig. 3 Verificare il livello del serbatoio del ghiaccio prima di posizionare il TCIM.



Fig. 4 Con l'ausilio di mezzi di sollevamento, posizionare con cautela il TCIM.

Installazione e configurazione (continua)

Informazioni sul contenitore di stoccaggio del ghiaccio o sul distributore del ghiaccio (continua)

Adattatori del contenitore

True offre adattatori del contenitore coprono l'apertura quando il contenitore del ghiaccio è più ampio della macchina del ghiaccio. Consultare le opzioni nella tabella Dimensioni adattatore contenitore. Per effettuare un ordine, si prega di contattare il Reparto Ricambi True all'indirizzo

<https://www.truemfg.com/support/parts/>

o di scansionare il codice QR. Le opzioni relative alle dimensioni e i codici articolo sono soggetti a modifiche.



Dimensioni adattatore contenitore	Ricambio del kit n.
4" (101,6 mm)	P#228243
8" (203,2 mm)	P#228242
18" (457.2 mm)	P#228244

Gli esempi di possibili configurazioni di TCIM su contenitori/ distributori dotati di adattatori includono, a titolo esemplificativo ma non esaustivo, i seguenti:

- TCIM sul lato sinistro (configurazione 1; vedi Fig. 5)
- TCIM su entrambi i lati (configurazione 2; vedi Fig. 6)

IMPORTANT! Le applicazioni con TCIM su entrambi i lati richiedono un adattatore per contenitore (da 4" o superiore) posizionato tra l'unità più a destra (vista frontalmente) e il bordo destro del contenitore/distributore/adattatore, al fine di ridurre le interferenze con il sensore True Time-of-Flight® (TOF). Si veda la Fig. 7 Per ulteriori informazioni sul sensore TOF, consultare la sezione "Configurazione del sensore True Time-of-Flight" (pag. 49).

Configurazione 1

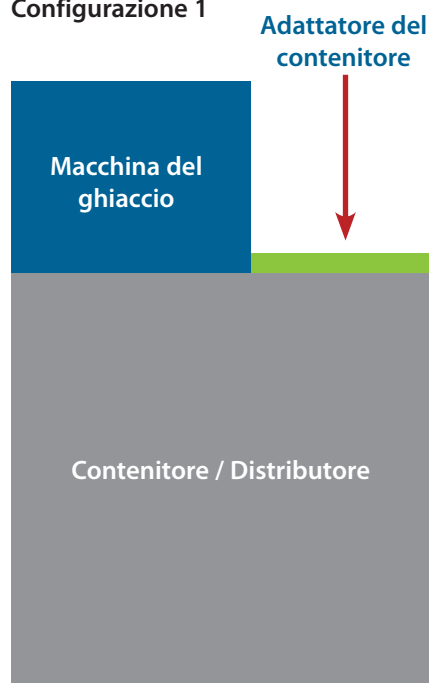

Fig. 5 TCIM installato sul lato sinistro del contenitore / distributore.

Configurazione 2

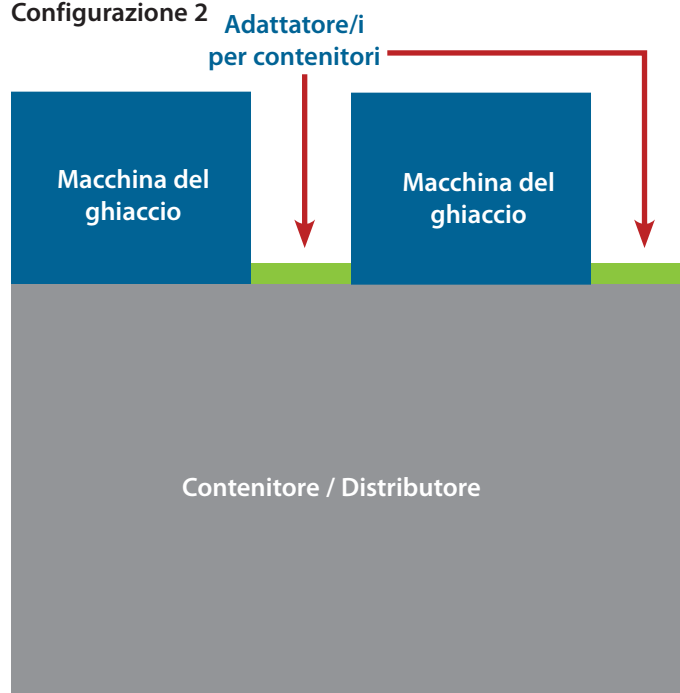

Fig. 6 TCIM installato su entrambi i lati del contenitore/distributore.

Installazione e configurazione (continua)

Informazioni sul contenitore di stoccaggio del ghiaccio o sul distributore del ghiaccio (continua)

Configurazione 2 (continua)

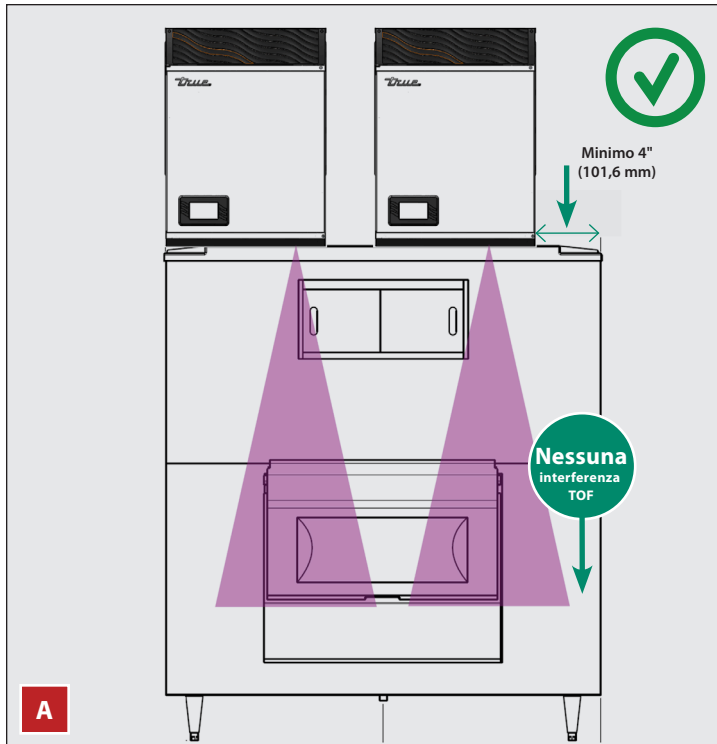

Fig. 7 Installare sempre un adattatore per contenitore (le dimensioni richieste variano in base all'applicazione) tra il TCIM e il bordo destro del contenitore/dispenser (A) per prevenire interferenze TOF (B) e malfunzionamenti.

Staffe per contenitore/dispenser/adattatore

Fissare sempre il TCIM al contenitore di stoccaggio del ghiaccio, al distributore o all'adattatore. Si veda la Fig. 8 Seguire le istruzioni relative al contenitore del ghiaccio, al kit adattatore o al kit superiore. Se non sono disponibili le istruzioni, mettere in sicurezza la macchina del ghiaccio utilizzando le staffe e la ferramenta fornite.

1. Posizionare le staffe di montaggio in modo che risultino a filo con il TCIM e il contenitore del ghiaccio. Si veda la Fig. 8
2. Fissare le staffe di montaggio al TCIM utilizzando la ferramenta in dotazione.
3. Fissare le staffe di montaggio al contenitore/distributore/adattatore utilizzando la ferramenta in dotazione. Se necessario, utilizzare ferramenta fornita dall'installatore; in caso di utilizzo di viti autofilettanti, **NON** danneggiare i componenti del contenitore/distributore/adattatore.



Fig. 8 Staffe del contenitore installate.

Installazione e configurazione (continua)

Informazioni sul contenitore di stoccaggio del ghiaccio o sul distributore del ghiaccio (continua)

Deflettore della zona di rilascio

I deflettori della zona di rilascio fanno in modo che il ghiaccio cada dietro nel contenitore del ghiaccio per evitare eventuali ostruzioni. Si vedano le figure 9 e 10. Per effettuare un ordine, si prega di contattare il Reparto Ricambi True all'indirizzo

<https://www.truemfg.com/support/parts/>

o di scansionare il codice QR.

Le opzioni di lunghezza e i codici delle parti di ricambio sono soggetti a modifiche.



Lunghezza del deflettore	N. parte
4" (101,6 mm)	P#829149
10" (254 mm)	P#873841
NOTICE > Questa dimensione è destinata ai contenitori di stoccaggio FIFO (First In First Out).	



Fig. 9 Visione di lato del deflettore della zona di rilascio installato.



Fig. 10 Contenitori del ghiaccio con (A) e senza (B) un deflettore della zona di rilascio.

Installazione e configurazione (continua)

Verifica Modem e Antenna TRUECONNECT® (Accessorio Opzionale)

Controlli di verifica

Assicurarsi che l'antenna sia installata sul connettore **MAIN**.



- Verificare che il modem sia cablato correttamente.
- Cavi Verde e Giallo verso **TEC**
 - Cavi Marrone e Bianco verso **POWER**

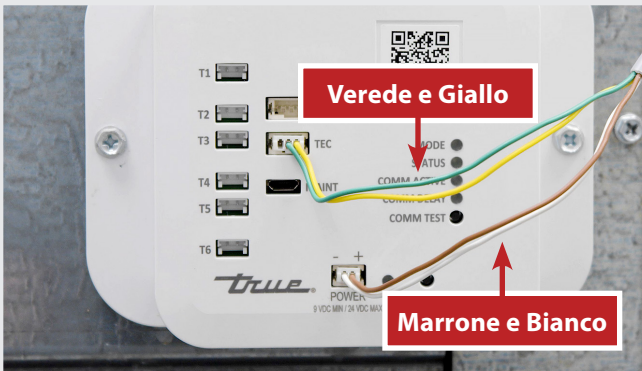

Dopo aver alimentato l'unità, verificare che le spie luminose del modem lampeggino.

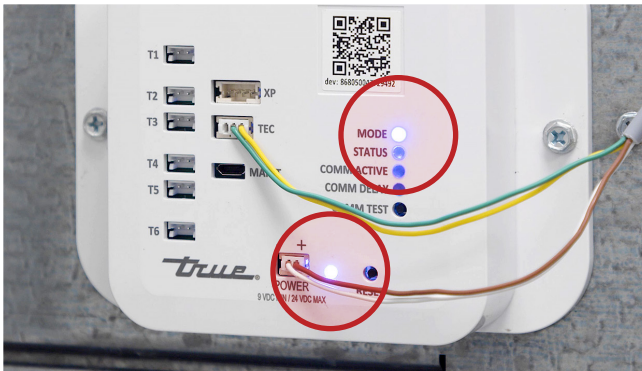

Dopo aver alimentato l'unità, verificare che l'icona di monitoraggio remoto, visualizzata nella schermata principale del display, sia verde.

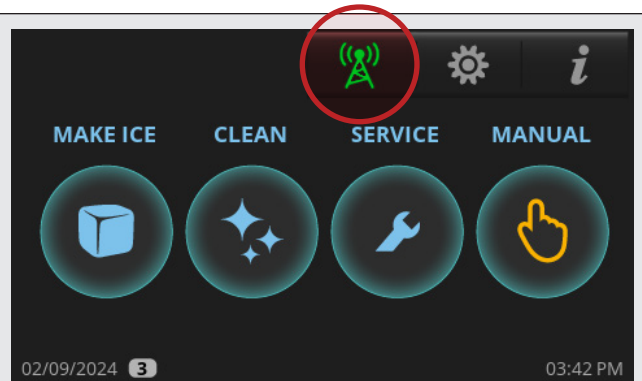

Installazione e configurazione (continua)

TRUECONNECT® (Accessorio opzionale) (continua)

Monitoraggio da remoto

Premere il monitoraggio remoto  per accedere al codice QR del monitoraggio remoto. Seguire le istruzioni sul sito web del monitoraggio da remoto. Si veda la Fig. 1

Il colore dell'icona del monitoraggio da remote indica lo status attuale del monitoraggio da remoto. Si veda la Fig. 2

Per maggiori informazioni, visitare connect.truemfg.com



Fig. 1 Schermate del monitoraggio da remoto.

Verde: Connesso

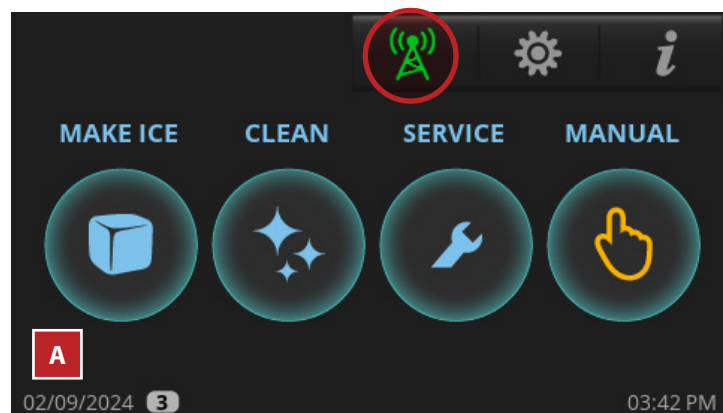

Rosso: Nessun segnale da cellulare, nessun RS485, o niente alimentazione

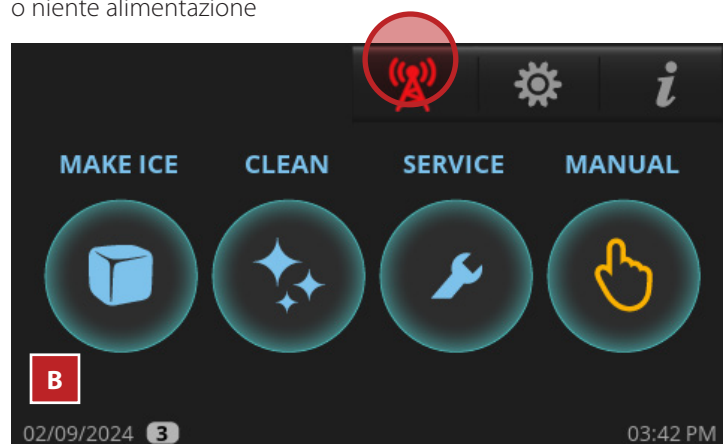



Fig. 2 L'icona verde (A) e l'icona rossa (B).

Installazione e configurazione (continua)

Abilitare sensore TRUE TIME-OF-FLIGHT® (TOF)

Il sensore di livello del ghiaccio TRUE TIME-OF-FLIGHT® (TOF) rileva il livello attuale del ghiaccio nel contenitore del ghiaccio. Il TCIM viene fornito con il sensore TOF disabilitato; il sensore TOF deve essere abilitato durante la procedura di installazione/configurazione.

IMPORTANT! I display del TCIM sono impostati in fabbrica in inglese; per cambiare la lingua, consultare "Configurazione del display" (pag. 52).

1. Accendere l'unità
2. Nella schermata principale, premere l'icona **MENU** .

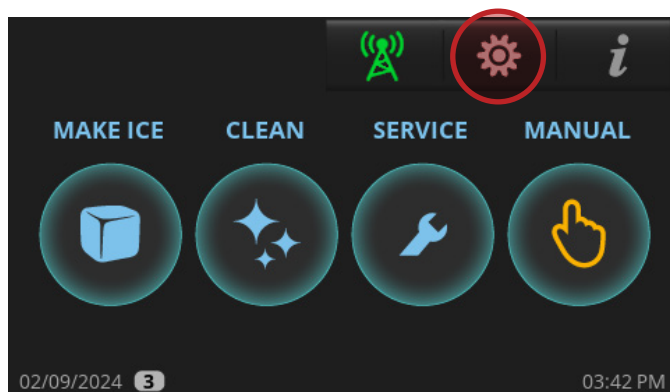

3. Nella schermata **MENU**, premere **TOF**.

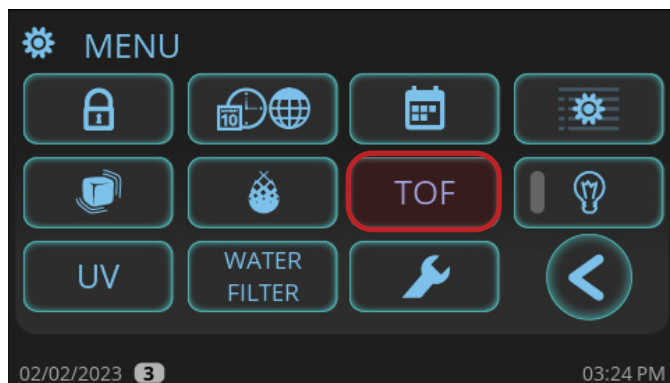

4. Nella schermata Sensore per il livello del ghiaccio, selezionare il valore predeterminato appropriato per la vostra unità di conservazione del ghiaccio. Vedere i valori predeterminati nella tabella del sensore per il livello del ghiaccio. Selezionare il Livello 5 – Configurazione personalizzata se nessuno dei valori preimpostati soddisfa le esigenze della propria applicazione.

- Se vengono selezionati i Livelli 1–4, procedere a "Configurazione display" (vedere pag. 52).
- Se viene selezionato il Livello 5, procedere a "Configurazione personalizzata TOF" (pag. 50).

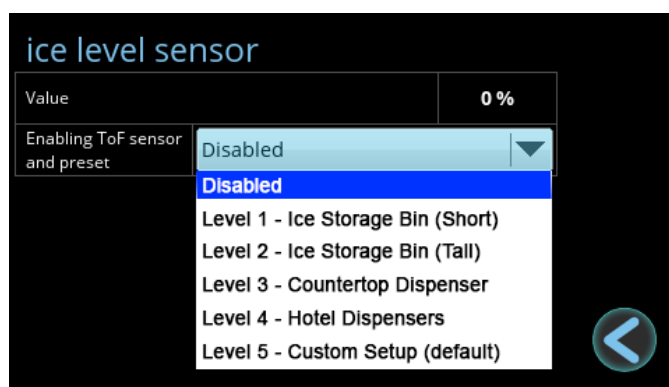

Installazione e configurazione (continua)

Abilitazione sensore TRUE TIME-OF-FLIGHT® (TOF) (continua)

Preimpostazioni del sensore per il livello del ghiaccio

	Distanza del contenitore pieno (FBD - Full Bin Distance)	Distanza del contenitore vuoto (EBD - Empty Bin Distance)	Limite di ghiaccio contenitore pieno (PBD - Full Bin Ice Threshold)
Livello 1 – Contenitore del ghiaccio (Basso)	30 cm	85 cm	100
Livello 2 – Contenitore del ghiaccio (Alto)	20 cm	108 cm	100
Livello 3 – Erogatore sul piano di lavoro	25 cm	65 cm	90
Livello 4 – Erogatore da hotel	25 cm	85 cm	90
Livello 5 – Configurazione personalizzata	20 cm	120 cm	60

Configurazione personalizzata TOF

Selezionare il **Livello 5 – Configurazione personalizzata** quando le opzioni preimpostate non soddisfano i requisiti dell'applicazione. Regolare i parametri indicati. Vi sono tre impostazioni da considerare:

- **La Distanza del contenitore pieno (FBD)** è la distanza (in cm) tra il sensore TOF e il ghiaccio nel momento in cui il TCIM entra nello stato di contenitore pieno, con lo sportello di raccolta mantenuto abbassato. Vedere Fig. 1. True **SCONSIGLIA** di modificare questa impostazione.
- **La Distanza del contenitore vuoto (EBD)** è la distanza in centimetri tra il TOF e il fondo dell'unità di conservazione del ghiaccio. Si veda la Fig. 1 Questa misurazione deve essere effettuata prima di posizionare il TCIM sull'unità di stoccaggio del ghiaccio (vedere "Informazioni sul contenitore di stoccaggio o sul distributore di ghiaccio" (pag. 42)). Si veda la Fig. 2
- **Il Test del contenitore pieno (TF1)** determina il momento in cui il TCIM si trova nello stato di contenitore pieno.
 - **0:** Lo stato di contenitore pieno è determinato dallo sportello di scarico.
 - **1:** Lo stato di contenitore pieno è determinato dal TOF. Questo si utilizza solitamente quando una macchina del ghiaccio è installata su un erogatore ed è necessario un livello più basso di contenitore pieno. Per maggiori dettagli, consultare la sezione "TOF e stato del contenitore completo".

1. Per modificare queste impostazioni, premere il tasto corrispondente all'impostazione corrente.

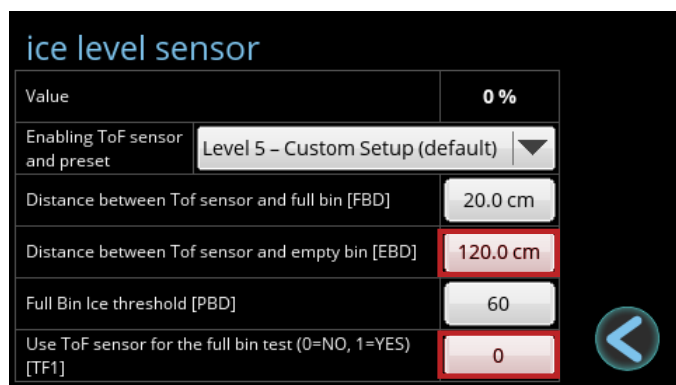

2. Nella schermata delle impostazioni personalizzate, premere **CLR** per cancellare l'impostazione corrente. Quindi, immettere la configurazione desiderata e premere ok.

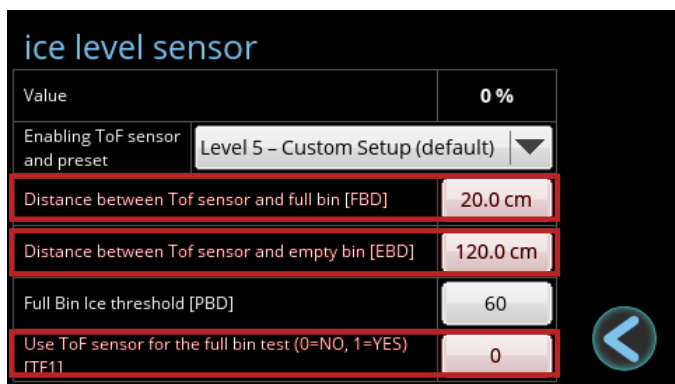
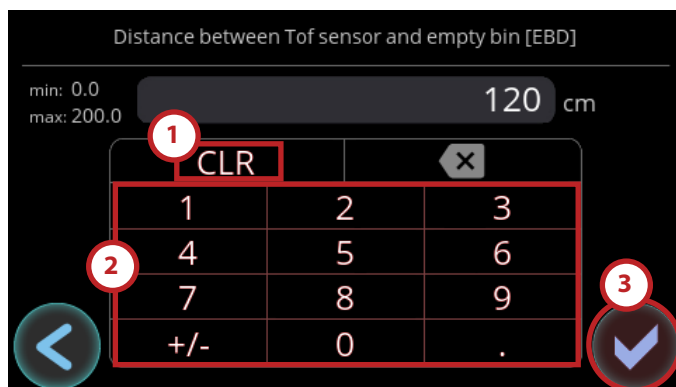

Installazione e configurazione (continua)

Abilitazione ensore TRUE TIME-OF-FLIGHT® (TOF) (continua)

TOF e Stato di contenitore pieno

Se il Test contenitore pieno (TF1) è impostato su 1, il sensore TOF determina quando il TCIM si trova nello stato di Contenitore pieno. Il TCIM entra nello stato di contenitore pieno quando il sensore TOF rileva un valore superiore alla Soglia di Ghiaccio per il Contenitore Pieno (PBD), che è espressa in percentuale.

Se PBD è impostato su 50, il TCIM passa allo stato di contenitore pieno quando il sensore TOF rileva che il contenitore è pieno al 50% o più.

NOTICE > Il TCIM passa comunque allo stato di contenitore pieno anche se lo sportello di raccolta è tenuto abbassato.

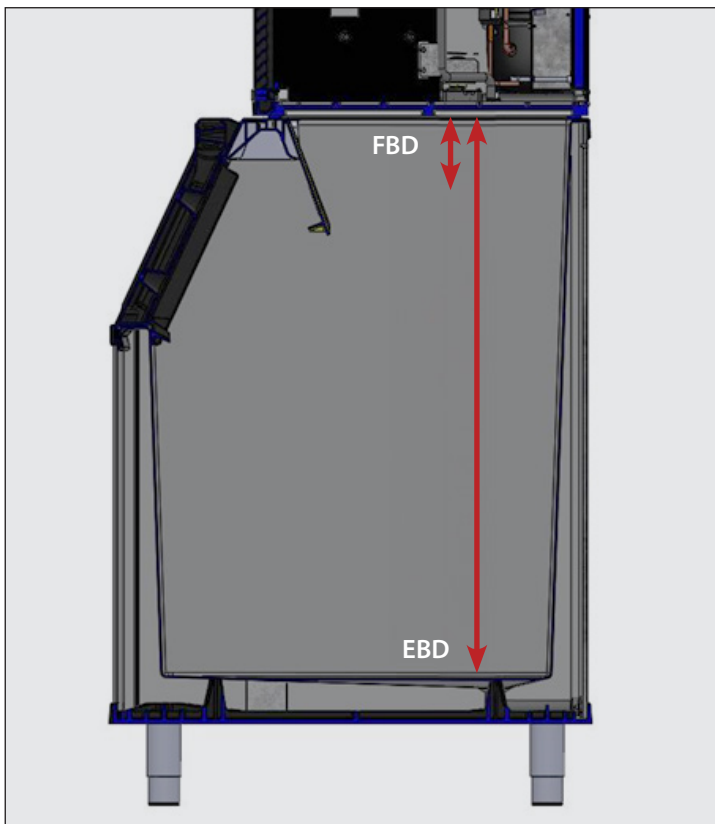

Fig. 1 FBD e EBD.

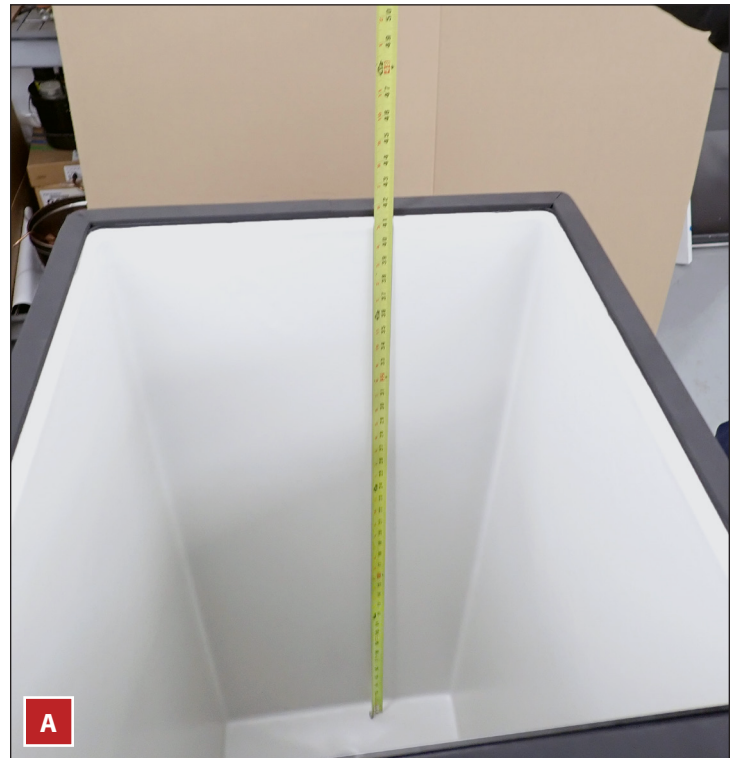

Fig. 2 Misurare sempre il contenitore (A) o il distributore (B) per il sensore TOF prima di posizionare il TCIM.

Installazione e configurazione (continua)

Configurazione display

È possibile modificare la lingua, la data, l'ora e le unità di misura del display del TCIM.

1. Nella schermata iniziale, premere **MENU**.

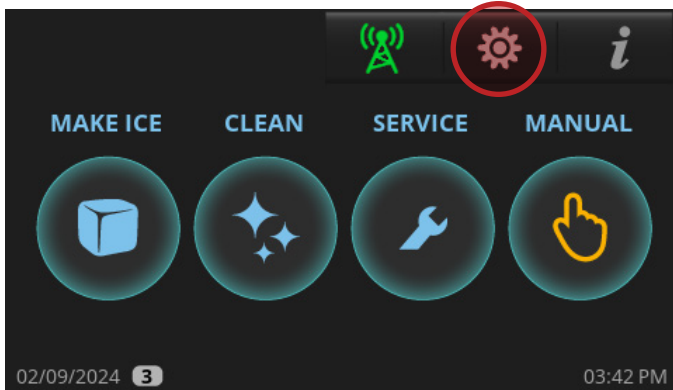

2. Nella schermata **MENU**, premere l'icona **Data, Ora, Lingua**.



3. Procedere alla procedura appropriata.

Modificare la Lingua

1. Nella schermata **Data, Ora, Lingua**, premere la lingua corrente.

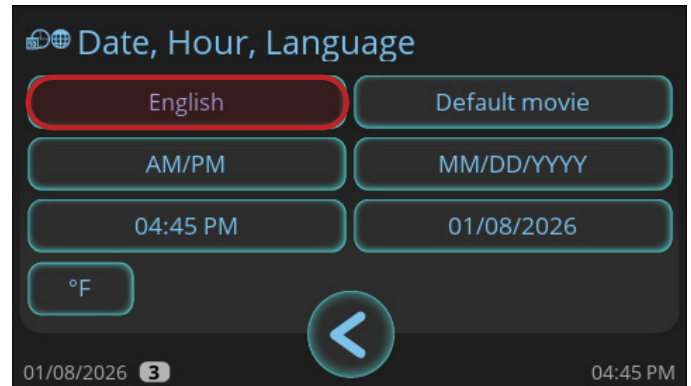

2. Nella schermata di selezione della lingua, premere la lingua desiderata e quindi premere OK.



3. Nella schermata **Data, Ora, Lingua**, premere due volte (x2) l'icona **INDIETRO** per tornare alla schermata iniziale.

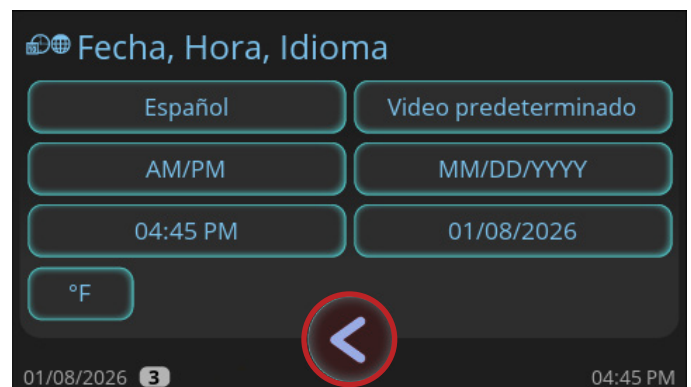

Continua nella pagina successiva >

Installazione e configurazione (continua)

Configurazione display (continua)

Modificare Formato data e Data

- Nella schermata **Data, Ora, Lingua**, premere il formato data corrente per scorrere le opzioni.
 - MM/GG/AAAA
 - GG/MM/AAAA



- Dopo aver selezionato il formato desiderato, premere il tasto Data.

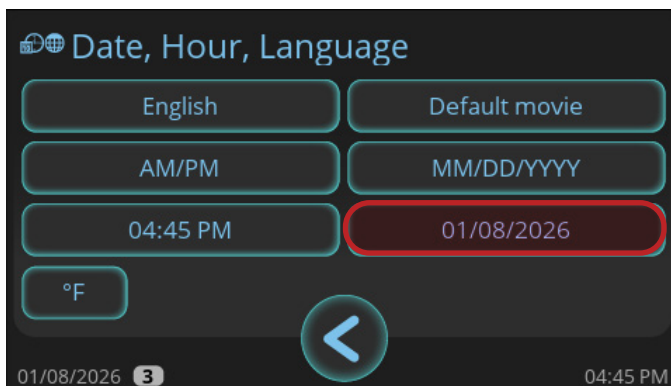

- Nel calendario di selezione della data, inserire l'anno, il mese e il giorno corretti. Quindi premere **OK**.

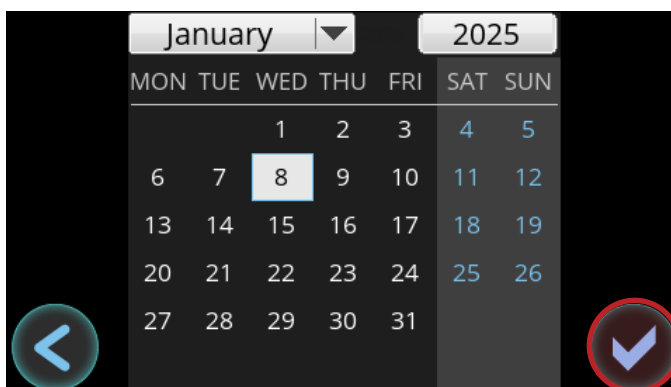

Modificare Formato ora e Ora

- Nella schermata **Data, Ora, Lingua**, premere il tasto corrispondente al formato ora corrente per scorrere le opzioni.
 - Formato 12 ore (AM/PM)
 - Formato 24 ore

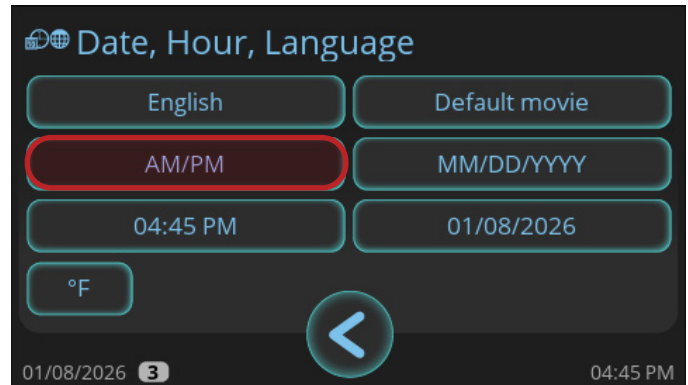

- Dopo aver selezionato il formato desiderato, premere il tasto Ora.

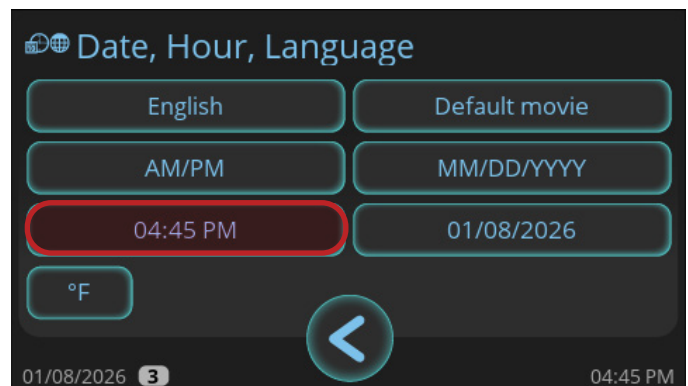

Continua sulla pagina successiva >

Installazione e configurazione (continua)

Configurazione del display (continua)

Modificare Formato ora e Ora (continua)

3. Premere **CLR** per cancellare l'impostazione corrente. Quindi inserire l'ora corretta.

NOTICE > Se si utilizza il formato 12 ore, assicurarsi di selezionare AM o PM.

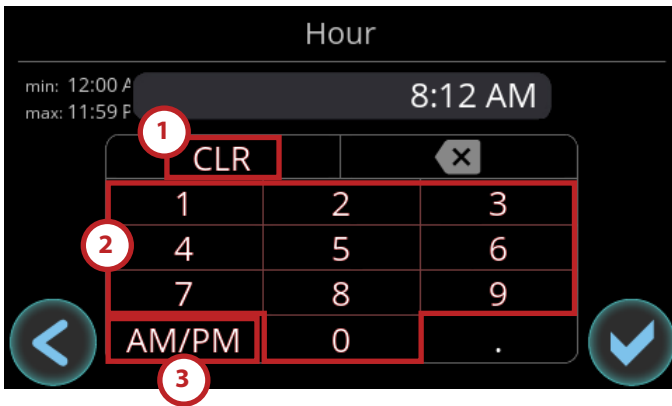

4. Premere OK

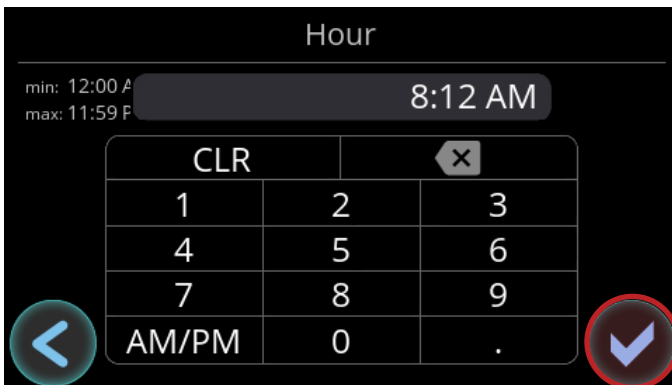

Cambiare l'unità di misura

1. Nella schermata **Data, Ora, Lingua**, premere sul formato della temperatura per scorrere le unità di misura.

- Imperiale (°F)
- SI (°C)

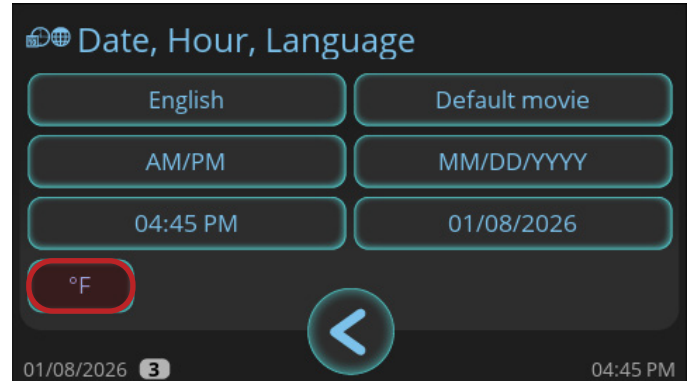

Installazione e configurazione (continua)

Verifica funzionamento

- Aprire l'alimentazione dell'acqua alla macchina.
- Nella schermata iniziale, premere **FARE IL GHIACCIO**.
- Lasciare che il TCIM esegua la sua sequenza di avvio. Verificare la presenza di avvisi o allarmi.
- Verificare la presenza di perdite d'acqua, allarmi, avvisi, ecc., e risolvere eventuali problemi.
- Nei primi cinque minuti del ciclo di congelamento, confermare il funzionamento del dispositivo di controllo del contenitore spingendo in basso lo sportello di raccolta e tenendolo giù fino a quando il TCIM si spegne e il display mostra **CONTENITORE PIENO**. Il TCIM dovrebbe spegnersi dopo circa 11 secondi. Rilasciare lo sportello di raccolta e, dopo un minuto, il funzionamento del TCIM dovrebbe riprendere.
- Osservare almeno tre cicli e confermare che lo spessore del ponte di ghiaccio sia corretto, (circa 1/8" (3,18 mm) come mostrato nella Fig. 1). Per regolare lo spessore del ponte di ghiaccio, consultare la sezione "Regolazione dello spessore del ghiaccio" (pag. 61).
- Sanificare sempre il TCIM e il contenitore di stoccaggio/distributore del ghiaccio dopo averne verificato il funzionamento. Consultare la sezione "Sanificazione prima dell'uso" (pag. 56).



Fig. 1 Il ponte di ghiaccio tiene insieme i cubetti di ghiaccio.

Installazione e configurazione (continua)

Disinfettare prima dell'uso

Dopo aver verificato il funzionamento, sanificare sempre il TCIM prima dell'uso. Vedere " Procedure di decalcificazione e igienizzazione " (pag. 84).

⚠ PERICOLO!



SOSTANZE CHIMICHE ALTAMENTE CORROSIVE.
EVITARE IL CONTATTO CON OCCHI E PELLE.
Indossare la protezione per gli occhi e guanti di gomma resistente ai prodotti chimici durante il maneggiamento.

⚠ AVVERTENZA!



Pericolo materiale tossico!
NON MESCOLARE IL DECALCIFICANTE CON L'IGIENIZZANTE. Potrebbero formarsi dei fumi nocivi.



Pericolo di radiazione ottica! Luce a ultravioletti!
Radiazione laser invisibile. Non guardare la luce direttamente. Staccare sempre la presa prima di fare manutenzione sulla lampada.

ⓘ UTENTE AZIONE!



TRUE si raccomanda di utilizzare il Decalcificante per macchine del ghiaccio della TRUE. Per l'acquisto, contattare il Dipartimento ricambi della True al numero 800-424-8783 o all'indirizzo partsinquiries@truemfg.com.
Se si utilizza un decalcificante diverso da TRUE (Nickel safe) la diluizione raccomandata è 3 fl oz (88,7 mL) per 1 gal (3,78 L) e la quantità raccomandata di detergente per l'evaporatore è 6-8 fl oz (177,4-236,6 mL).
Utilizzo di un decalcificante non raccomandato può rendere la garanzia nulla.

Canale YouTube del supporto tecnico



Per informazioni più dettagliate su installazione e assistenza, visita il nostro canale YouTube di supporto tecnico True

Commercial Ice all'indirizzo [https://www.youtube.com/@](https://www.youtube.com/@TruelceTechSupport)

[TruelceTechSupport](https://www.youtube.com/@TruelceTechSupport).



	⚠ CAUTION
	CLASS 1 LASER PRODUCT Invisible Laser Radiation When Opened. Disconnect Power Before Servicing
	⚠ ATTENTION
PRODUIT LASER DE CLASSE 1 Rayonnement Laser Invisible à l'ouverture. Couper l'alimentation avant entretien.	
PART # 819871	

Funzionamento della macchina del ghiaccio

Funzionamento della macchina del ghiaccio

Sequenza delle operazioni

! UTENTE AZIONE!



Prima che la macchina del ghiaccio inizi, **FARE GHIACCIO**  deve essere premuto e lo smorzatore del ghiaccio deve essere a posto.

! ATTENZIONE!



Ogni qualvolta la macchina del ghiaccio è nello stato **SPENTO** o **CONTENITORE PIENO**, la macchina del ghiaccio scaricherà l'acqua fino a quando il pozzetto è vuoto.

1. Ciclo di avvio

Il ciclo di avvio consiste delle sequenze di autodiagnostica e refrigerazione.

Autodiagnostica

All'avvio, la macchina del ghiaccio effettua una serie di test autodiagnostici per assicurare il funzionamento adeguato di componenti critici. Durante questo breve periodo la macchina del ghiaccio si riempirà e svuoterà d'acqua. Questo verifica il funzionamento del componente e aiuta a eliminare dalla macchina del ghiaccio il sedimento indesiderato dal pozzetto.

Avvio della refrigerazione

La macchina del ghiaccio darà poi energia alla valvola di raccolta e accenderà il Sistema di refrigerazione nel ciclo **RACCOLTA** [Harvest]. Questo serve ad assicurare che non rimanga Nessun ghiaccio sull'evaporatore prima che la macchina del ghiaccio entri nel ciclo **CONGELARE** [Freeze].

2. Ciclo congelare

La pompa dell'acqua galvanizza e viene fatta circolare l'acqua sopra l'evaporatore che si sta raffreddando col sistema di refrigerazione. Più calore viene tolto dall'acqua, più inizia a congelare e a formare ghiaccio sull'evaporatore. Mentre il ciclo continua il ghiaccio diventa più spesso e il livello dell'acqua nel pozzetto inizia a scendere. Quando abbastanza acqua è congelata per formare una lastra di ghiaccio complete, il livello dell'acqua è così basso che il sensore del livello dell'acqua darà inizio al ciclo **RACCOLTA**. La pompa dell'acqua e il motore del ventilatore perderanno energia.

3. Ciclo di raccolta

La valvola di raccolta, la valvola di drenaggio e la valvola di entrata dell'acqua si galvanizzeranno, cosa che fa scaricare il sedimento e fa iniziare a riempire l'acqua del pozzetto per il ciclo successivo. Mentre il refrigerante bollente scorre nell'evaporatore, inizia a scaldare l'evaporatore abbastanza da rilasciare ghiaccio dall'evaporatore. Il ghiaccio cadrà ed entrerà in contatto con lo sportello dello smorzatore alla base dell'evaporatore. Lo smorzatore ruoterà in basso fino a raggiungere una posizione aperta e, se l'unità di conservazione del ghiaccio non è piena, lo smorzatore tornerà di nuovo su fino alla posizione chiusa. Questo indica che la macchina del ghiaccio inizia un altro ciclo di **CONGELAMENTO**. La macchina del ghiaccio continuerà a ripetere i cicli di **CONGELAMENTO** [Freeze] e **RACCOLTA** [Harvest] fino a quando l'unità di conservazione del ghiaccio sarà piena.

4. Contenitore pieno

Quando l'unità di conservazione del ghiaccio è piena, la lastra di ghiaccio impedirà allo smorzatore di tornare su fino alla posizione chiusa. Dopo molti secondi da quando lo smorzatore è aperto, la macchina del ghiaccio si spegnerà e mostrerà la scritta **CONTENITORE PIENO** [Full bin]. La valvola di drenaggio prenderà energia e svuoterà l'acqua rimanente dal pozzetto per prevenire l'accumulo dei sedimenti. Una volta che il ghiaccio si è sciolto o è stato tolto dalla unità di conservazione del ghiaccio, lo smorzatore tornerà a una posizione di chiusura e la macchina del ghiaccio riprenderà il ciclo di **AVVIO** [Startup].

Funzionamento della macchina del ghiaccio (continua)

Livelli di accesso e inserimento password

Il TCIM dispone di quattro livelli di accesso che regolano l'accesso alle funzioni della macchina:

- **Livello di accesso 0:** Destinato all'utente finale.
- **Livello di accesso 1:** Destinato al proprietario della macchina del ghiaccio.
- **Livello di accesso 2:** Destinato a un tecnico dell'assistenza qualificato.
- **Livello di accesso 3:** Destinato al produttore.

Il display visualizza il livello di accesso corrente nell'angolo inferiore sinistro (accanto alla data).

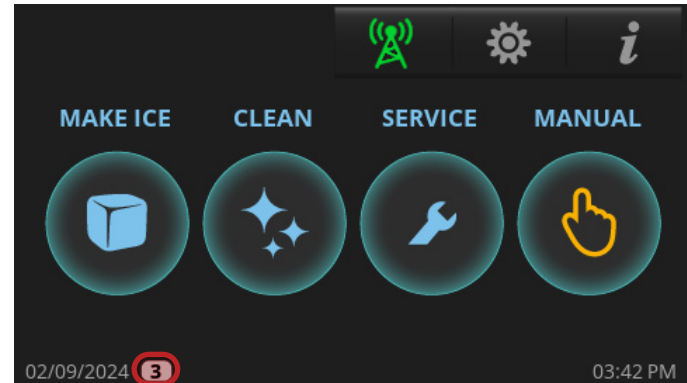

Consultare la tabella "Disponibilità delle funzioni per livello di accesso" per un riepilogo delle funzioni disponibili per ciascun livello di accesso. Per modificare il livello di accesso corrente, è necessario effettuare il logout (per il Livello di accesso 0) o inserire una password (vedere "Inserimento password" (pag. 60)).

Funzionamento della macchina del ghiaccio (continua)

Livelli di accesso e inserimento password (continua)

Disponibilità delle funzioni per livello di accesso

Disponibilità delle funzioni per livello di accesso				
FUNZIONI	SOTTOFUNZIONI	LIVELLO DI ACCESSO		
		0	1	2
FARE IL GHIACCIO	Accendere o Spegnerne la macchina del ghiaccio		X	X
PULIRE			X	X
RCU	Invertire il ventilatore del condensatore		X	X
MANUALE	Riempire		X	X
	SVUOTARE		X	X
	Circolare		X	X
	RACCOGLIERE		X	X
MENU	Data, ora, lingua		X	X
	Pianificazione		X	X
	Parametri			Limitati
	Spessore del ghiaccio [GROSSO]		X	X
	Livelli di durezza o calcare dell'acqua [SCA]		X	X
	Sensore per il livello dell'acqua [TOF]			X
	Leggero (N/A)			
	Informazioni sugli UV			X
	Filtro dell'acqua			X
	Contatori/Promemoria			X
Schermata informative	Grafico della temperatura e della pressione			X
	Allarmi attivi			X
	Storica degli allarmi			X
	Statistica			X
Toccare la schermata per nascondere il salvaschermo		X	X	X
Toccare la schermata per silenziare gli allarmi		X	X	X

Funzionamento della macchina del ghiaccio (continua)

Livelli di accesso e inserimento password (continua)

Inserimento password

1. Nella schermata principale, premere l'icona **MENU**.

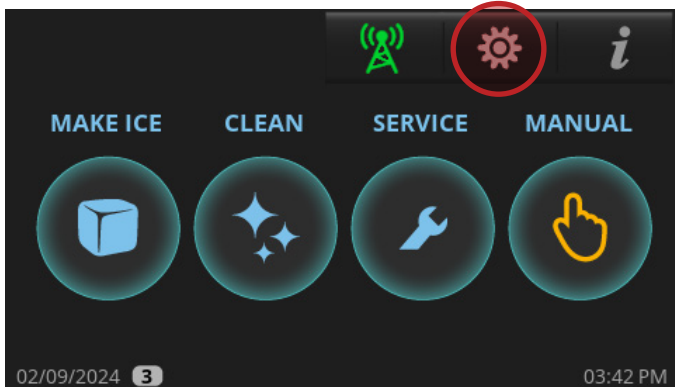

2. Premere l'icona **Livello di accesso**.

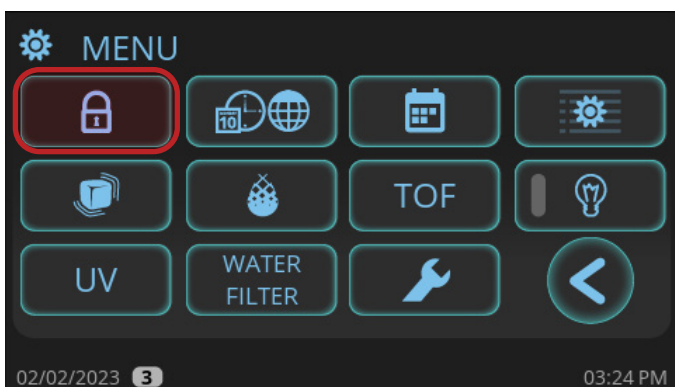

3. Premere la casella di testo bianca per l'accesso.

IMPORTANT! Nota: premendo su **Logout**, il display passa al **Livello di accesso 0**. Sarà quindi richiesto l'inserimento della password per accendere o spegnere il TCIM.

IMPORTANT! **NON** creare una password.

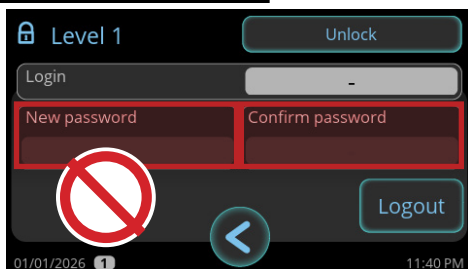
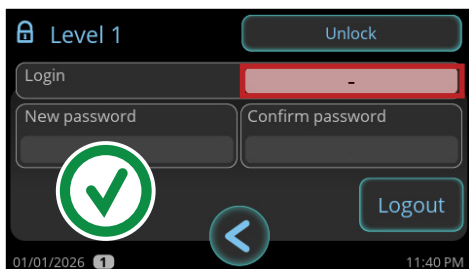

4. Nella schermata di inserimento password, digitare la password appropriata per il livello di accesso desiderato. Quindi, premere OK.

- **Livello di accesso 1:** 0012
- **Livello di accesso 2:** 0813
- **Livello di accesso 3:** Contattare il Supporto Tecnico True Ice.

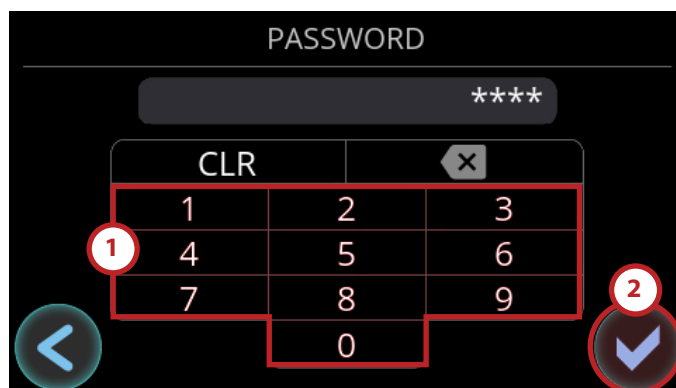

5. Premere due volte (x2) la freccia **INDIETRO** per tornare alla schermata principale.

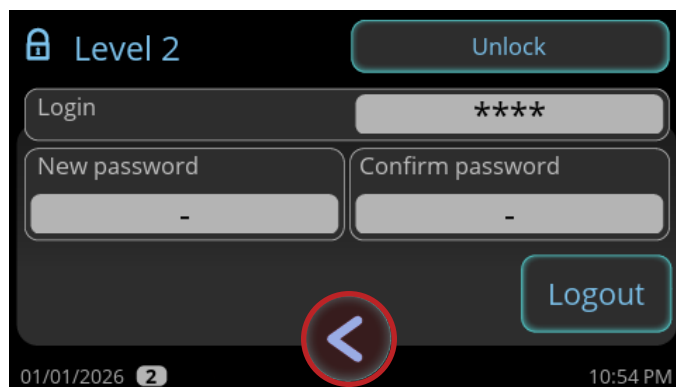

Funzionamento della macchina del ghiaccio (continua)

Aggiustare lo spessore del ghiaccio

Il ponte di ghiaccio tiene insieme i cubetti di ghiaccio. Lo spessore del ghiaccio varia da -6 a 6. Il TCIM è impostato in fabbrica per uno spessore del ponte di circa 3,18 mm (1/8") a 0; questo garantisce la produzione ottimale di ghiaccio in libbre al giorno. La regolazione dello spessore del ponte regola anche la fossetta del ghiaccio.

True consiglia di regolare lo spessore del ghiaccio aumentando o diminuendo un numero alla volta. Attendere almeno 24 ore dopo ogni regolazione prima di apportare un'altra modifica.



Fig. 1 Il ponte di ghiaccio tiene insieme i cubetti di ghiaccio.

Procedura

1. Nell'angolo superiore destro della schermata premere l'icona **MENU**.

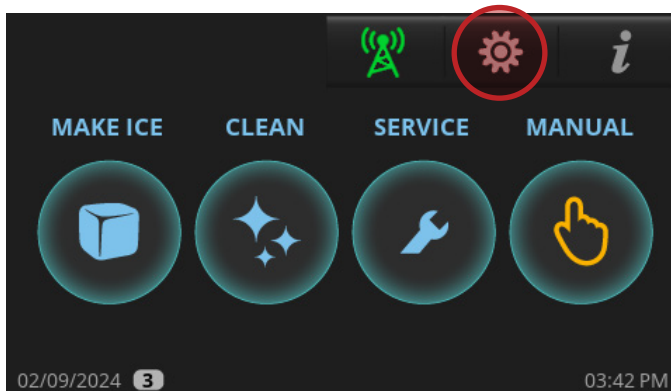

2. Nella schermata del **MENU**, premere **Spessore del ghiaccio**

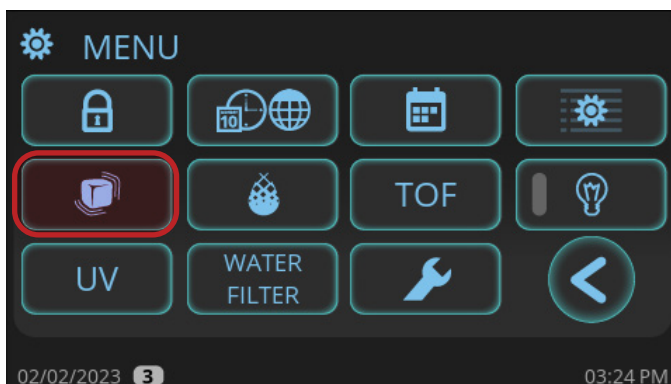

3. Nella schermata Spessore del ghiaccio, immettere lo spessore del ghiaccio desiderato. Quindi premere OK.

- Per ghiaccio più sottile, immettere un numero da 1 a 6 e quindi premere il pulsante +/- . -6 è l'impostazione più sottile.
- Per ghiaccio più spesso, inserire un numero da 1 a 6. 6 è la regolazione più spessa.



4. Premere l'icona **INDIETRO** per tornare alla schermata principale.

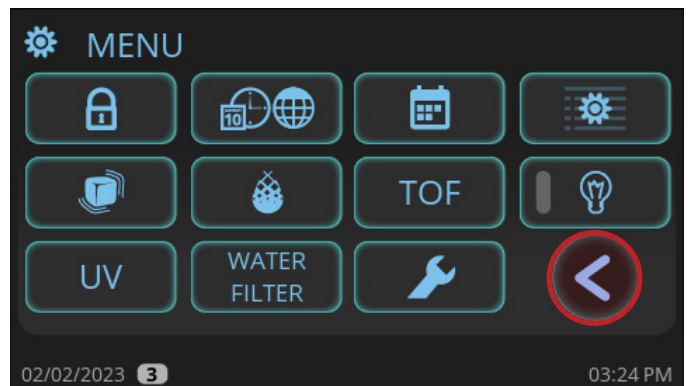

Funzionamento della macchina del ghiaccio (continua)

Regolare le impostazioni dei promemoria

Ci sono tre promemoria che possono essere aggiustati:

- Pulizia dell'evaporatore (Decalcificare/Igienizzare).
- Pulizia del filtro dell'aria.
- Filtro dell'aria (Vedere anche "Installazione e configurazione del filtro dell'aria", pag. 34).

1. Nell'angolo superiore destro della schermata premere l'icona **MENU**.

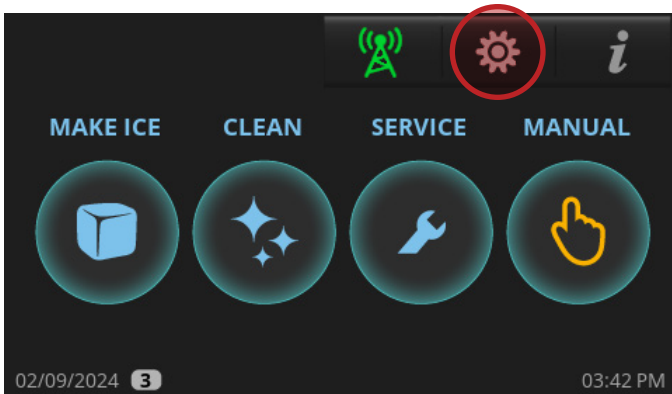

2. Nella schermata **MENU**, premere Impostazioni parametro .

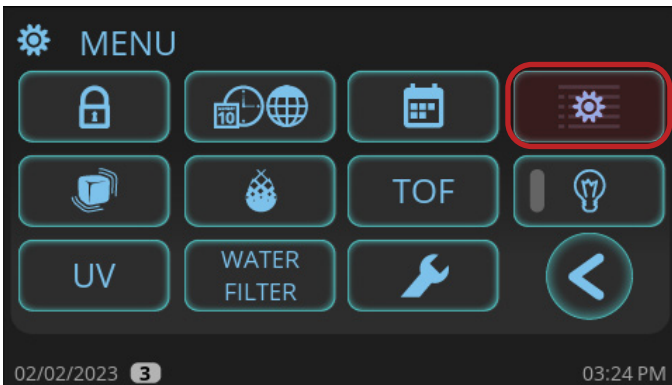

3. Con la barra di scorrimento, scorrere fino al parametro desiderato:

- **#17**: Promemoria della pulizia dell'evaporatore.
- **#21**: Promemoria della pulizia del filtro dell'aria/condensatore.
- **#24**: Promemoria filtro dell'aria.

Description	Value
16 Toggles the Cleaning Reminder (0=OFF, 1=ON) [CLN]	
17 Adjusts the time for the clean reminder alarm [CL1]	
18 Resets clean reminder counter (0=OFF, 1=ON) [CL2]	
19 Toggle option to turn Reverse Fan Condenser Cleaning (0=OFF, 1=ON) [RCU]	
20 Toggles the Filter Reminder (0=OFF, 1=ON) [FLT]	
21 Adjusts the time for the filter reminder alarm [FL1]	3 months
22 Resets filter reminder counter (0=OFF, 1=ON) [FL2]	0
23 Toggles the Water Filter Reminder (0=OFF, 1=ON) [UFL]	1
24 Adjusts the ice quantity for the Water Filter reminder alarm [UF1]	10000 gallons
25 Resets Water Filter reminder counter (0=OFF, 1=ON) [UF2]	0

4. Premere ovunque sulla riga del parametro desiderato. Quindi, nel tastierino numerico, inscrivere la configurazione desiderata.



5. Premere OK .



Funzionamento della macchina del ghiaccio (continua)

Programmazione

Definire un programma secondo cui la macchina del ghiaccio si accende e spegne automaticamente.

Attivazione della programmazione

1. Nell'angolo superiore destro della schermata premere l'icona **MENU**.

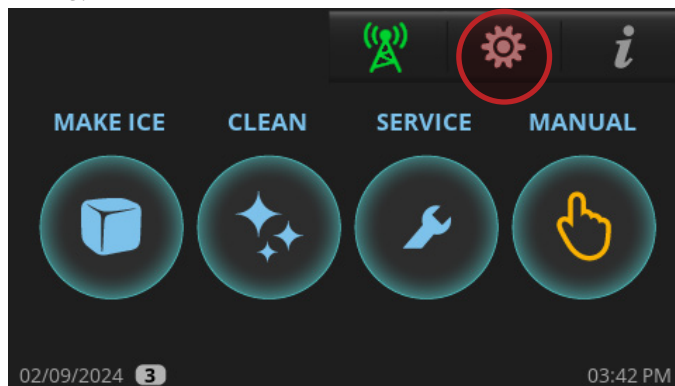

2. Nella schermata **MENU**, premere **PROGRAMMARE**



3. Nella schermata Programmazione, premere **ATTIVARE** [Enable].

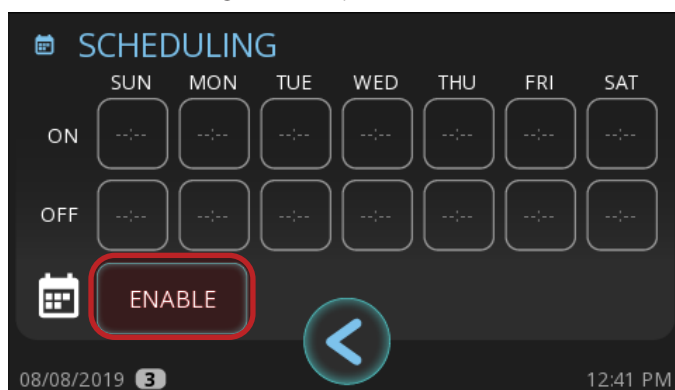

Attivazione della programmazione (continua)

4. Nella riga **ON**, premere un giorno della settimana.

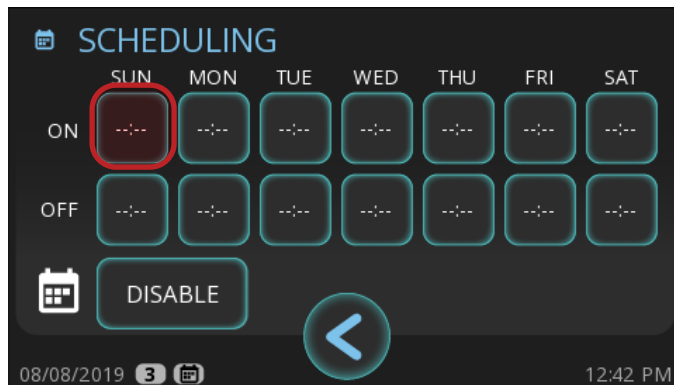

5. Nella schermata **ON**, inserire l'orario desiderato di accensione della macchina per il ghiaccio, quindi premere OK



6. Nella schermata Programmazione, nella riga **OFF**, premere lo stesso giorno della settimana.

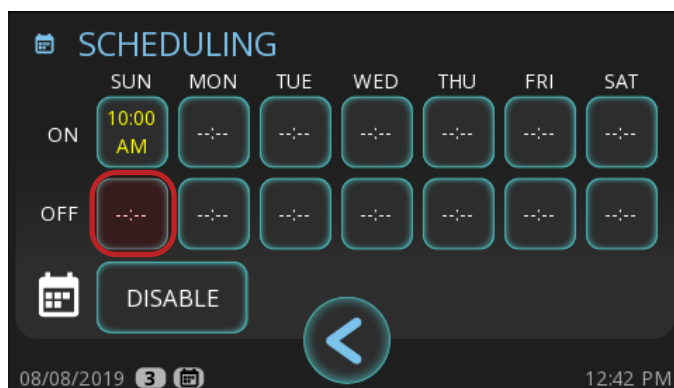

Funzionamento della macchina del ghiaccio (continua)

Programmazione (continua)

Attivazione della programmazione (continua)

- Nella schermata **OFF**, inserire l'orario in cui si vuole che la macchina del ghiaccio si spenga, quindi premere OK
- Ripetere i passaggi 4-7 come necessario per ciascun giorno della settimana. Quindi premere torna indietro per tornare alla schermata MENU.

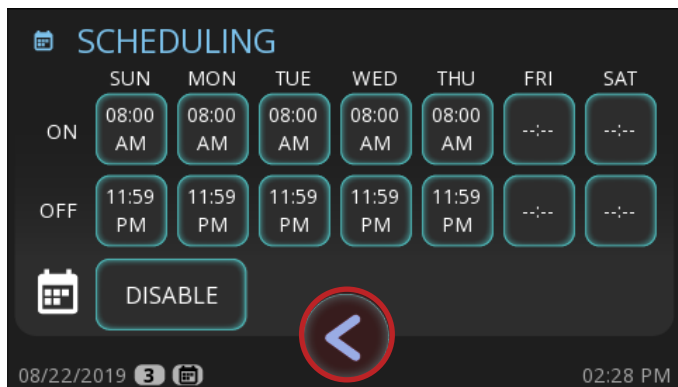

La programmazione è attivata quando la piccola icona del **CALENDARIO** appare nell'angolo in basso a sinistra dello schermo.

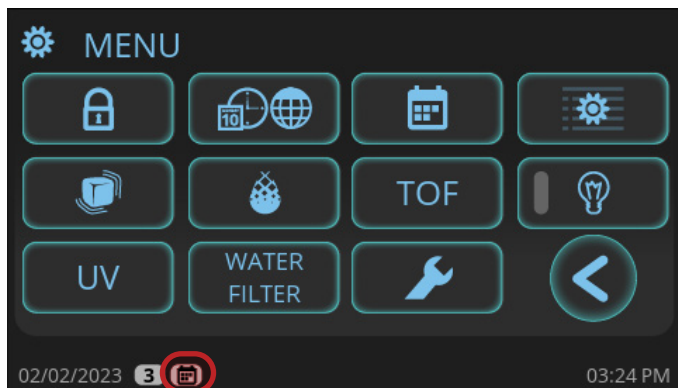

Spegnere la Programmazione

- Nell'angolo superiore destro della schermata premere **MENU** .

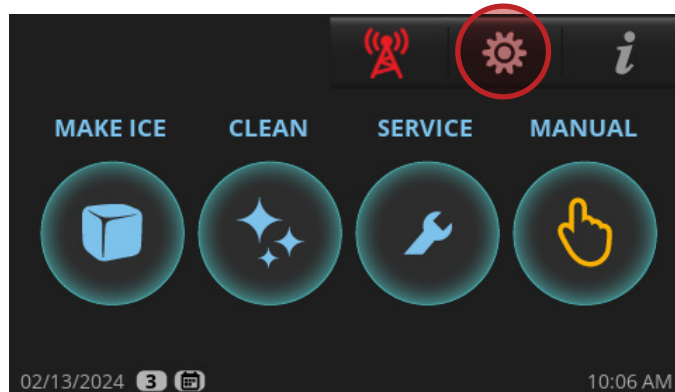

- Nella schermata **MENU**, premere **PROGRAMMARE** .

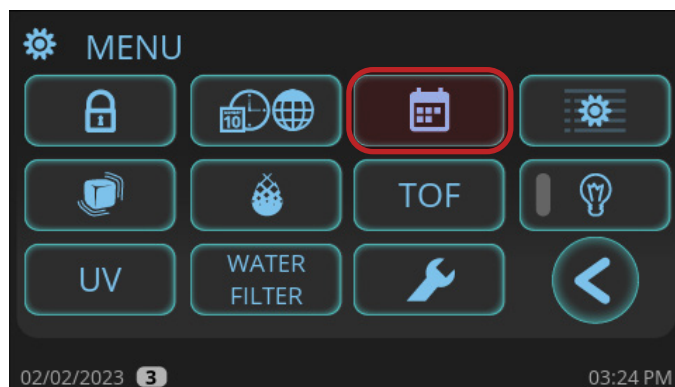

- Nella schermata Programmazione, premere **DISATTIVARE** [DISABLE].

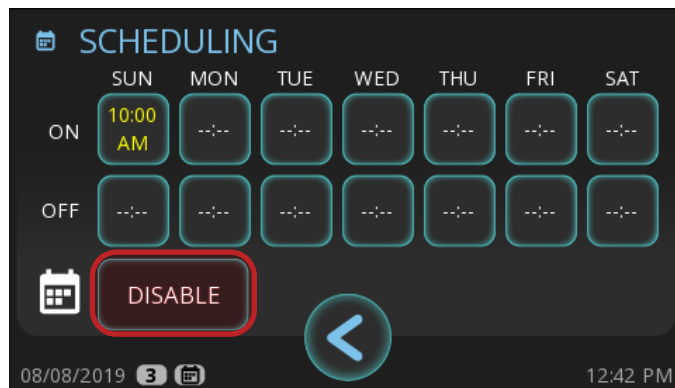

Funzionamento della macchina del ghiaccio (continua)

Programmazione (continua)

Spegnere la Programmazione (continua)

4. Dopo che le file **ON** e **OFF** si spengono, premere torna indietro per tornare alla schermata **MENU**.

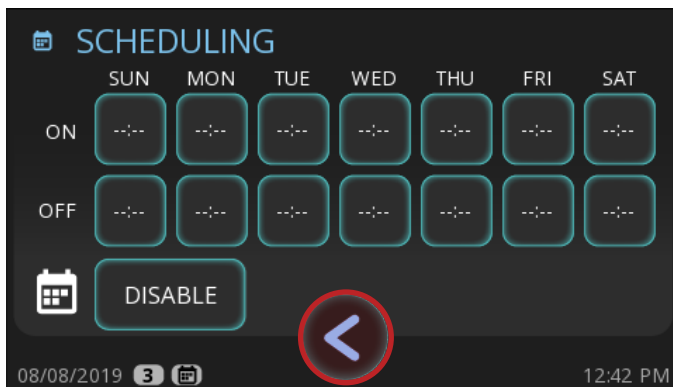

La programmazione è disattivata quando la piccola icona del **CALENDARIO NON** appare nell'angolo in basso a sinistra dello schermo.

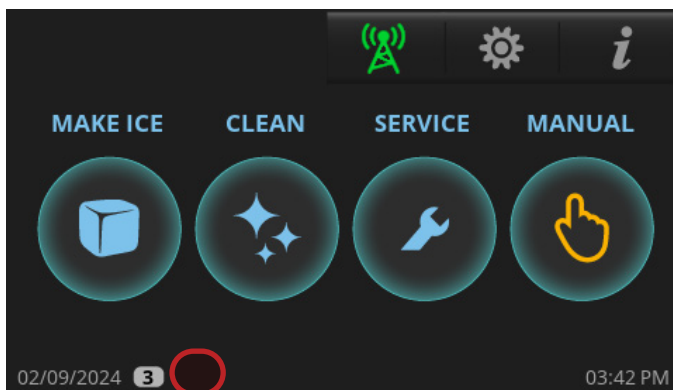

Aggiustare la qualità dell'acqua

L'impostazione per la qualità dell'acqua fa in modo che la macchina del ghiaccio possa adattarsi facilmente ai diversi livelli di qualità/durezza/calcare dell'acqua.

Le impostazioni disponibili vanno da 0 (acqua dolce/poco calcare) a 5 (acqua dura/molto calcare). Si veda la Fig.1.

L'impostazione di fabbrica dell'unità è 0 per conservare il funzionamento Energy Star. Se non si è sicuri della qualità dell'acqua, controllare con un kit per il controllo della qualità dell'acqua (non fornito da TRUE).

Ogni aumento dell'impostazione riduce la produzione giornaliera di ghiaccio. Un'impostazione superiore a 3 non è raccomandata per la maggior parte delle applicazioni.

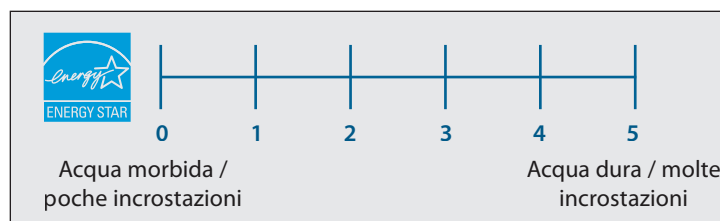
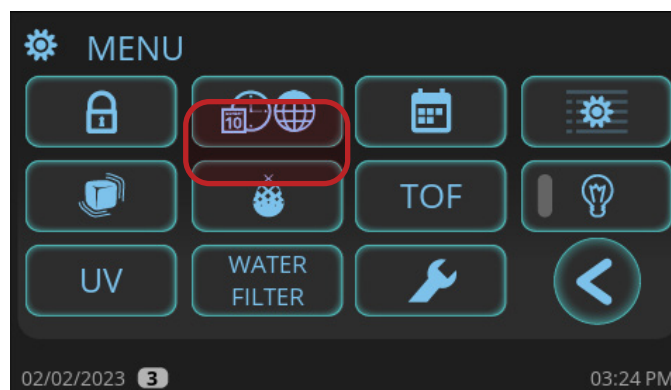
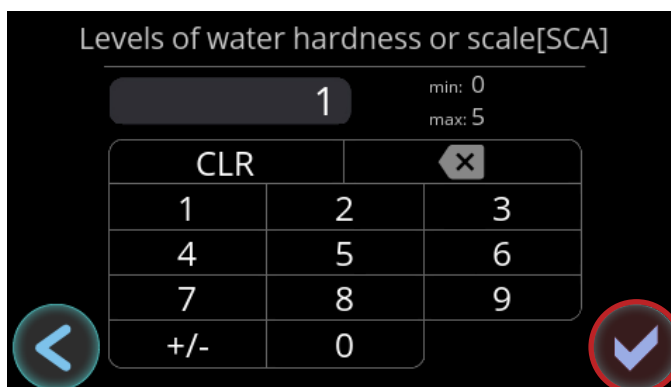

Fig. 1 Impostazioni disponibili per la qualità dell'acqua.

1. Nell'angolo superiore destro della schermata premere l'icona **MENU**.
2. Nella schermata **MENU**, premere Impostare la durezza dell'acqua o Incrostazione .



3. Nella schermata dei **Livelli di durezza dell'acqua o incrostazione [SCA]**, inserire l'impostazione desiderata, quindi premere **OK** .



Funzionamento della macchina del ghiaccio (continua)

Navigazione per la pulizia



La procedura che segue non sono le istruzioni di pulizia e igienizzazione. Questa sezione descrive nei dettagli la navigazione per iniziare il ciclo di decalcificazione e o igienizzazione. Si prega di vedere "Procedure di decalcificazione e igienizzazione" (pag. 84) per le istruzioni complete riguardo la decalcificazione e igienizzazione della macchina.

1. Nella schermata di avvio, premere **PULIRE** .

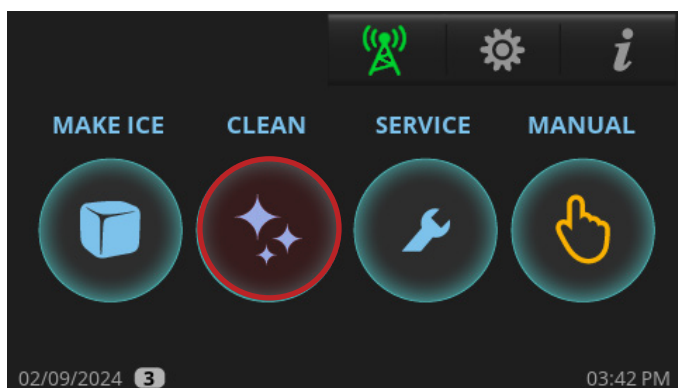

2. Premere l'opzione di pulizia desiderata.

DECALCIFICARE [Descale]: Decalcificare solamente con il decalcificante approvato da True Mfg.

IGIENIZZARE [Sanitize]: Igienizzare solamente con candeggina.

ENTRAMBI: Decalcificare e igienizzare.

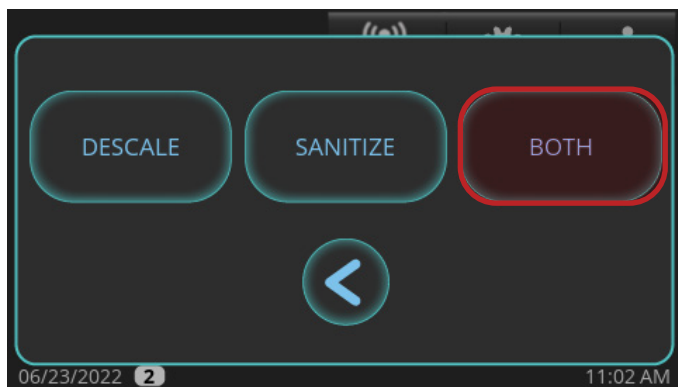

3. Se è stato premuto **DECALCIFICARE** o **ENTRAMBI** [Both], scegliere tra le seguenti opzioni.

MANUTENZIONE PREVENTIVA: Cicli più brevi; utilizzare tra le manutenzioni semestrali.

STANDARD: Cicli normali; utilizzare quando si effettua la regolare manutenzione semestrale.

LUNGO: Cicli lunghi; utilizzare quando è evidente un'incrostazione pesante sui componenti.

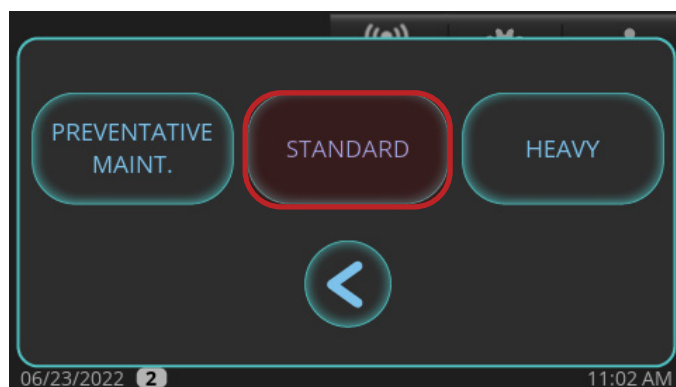

4. Quando appare "Vuoi che la macchina inizi a produrre ghiaccio una volta che l'operazione di decalcificazione e/o igienizzazione è completa?", premere **NO** o **SÌ**. La macchina del ghiaccio andrà in **PRE-PULIZIA**.

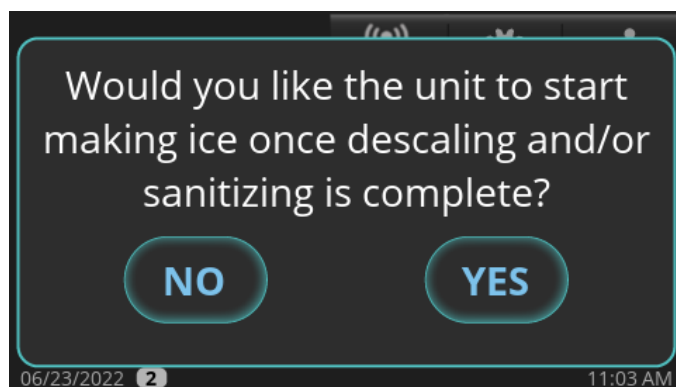

Funzionamento della macchina del ghiaccio (continua)

Navigazione per la pulizia (continua)

5. Aspettare che la macchina del ghiaccio effettui i vari passaggi della sequenza **PRE-PULIZIA (RIEMPIRE, POMPARE, SVUOTARE e RACCOGLIERE)**. Se c'è abbastanza acqua nel pozzetto all'inizio della **PULIZIA**, passerà per la sequenza **DRENARE** [Drain] prima di **RIEMPIRE** [Fill]. Il compressore si attiverà durante la sequenza **RACCOGLIERE** per assicurare che non ci sia ghiaccio nell'evaporatore e si spegnerà prima che la sequenza di pulizia continui.
6. Quando appare **AGGIUNGI DETERGENTE** [Add cleaner], aggiungere l'appropriata quantità di decalcificante o igienizzante come indicato in "Procedure di decalcificazione e igienizzazione". Quindi premere il tasto **OK**.
7. Attendere che la macchina del ghiaccio abbia completato le sequenze di Decalcificazione e Igienizzazione. Ci sarà una serie di sequenze di risciacquo, svuotamento e riempimento in questo spazio di tempo.

NOTICE > Il ciclo di pulizia non procederà da questo punto a meno che sia premuto OK dopo aver aggiunto il decalcificante per macchine del ghiaccio TRUE o candeggina al cloro (5,25% ipoclorito di sodio).

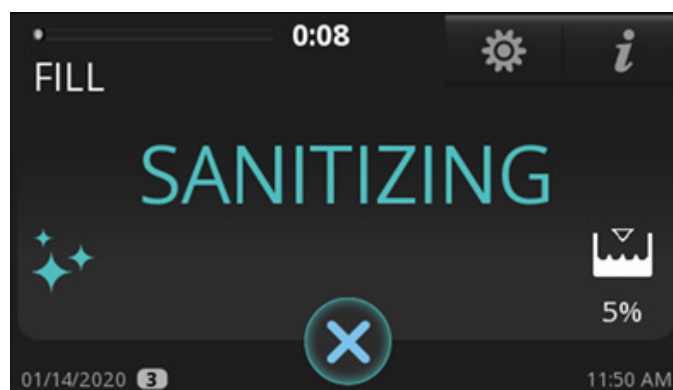
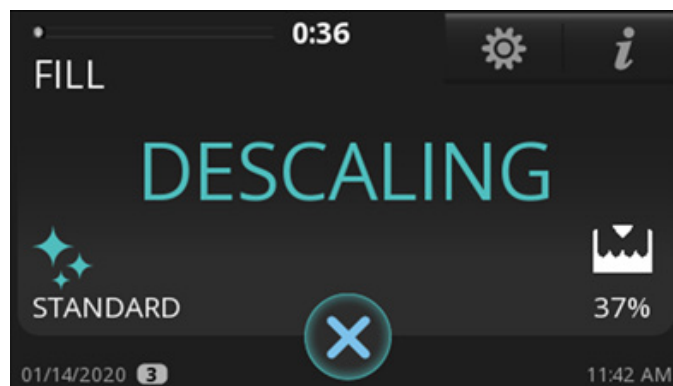
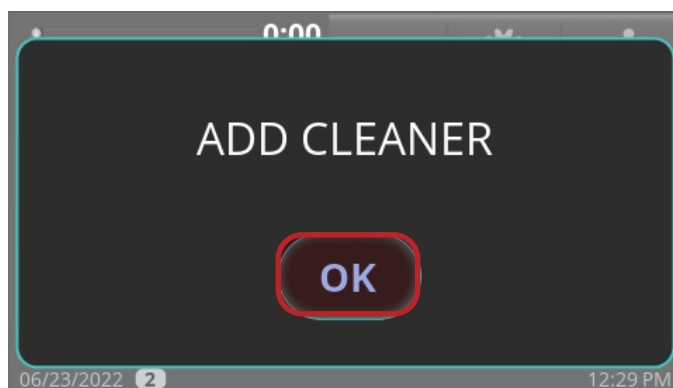

Informazioni di base sul display

Informazioni di base sul display

Schermata manuale

La schermata con visualizzazione predefinita.

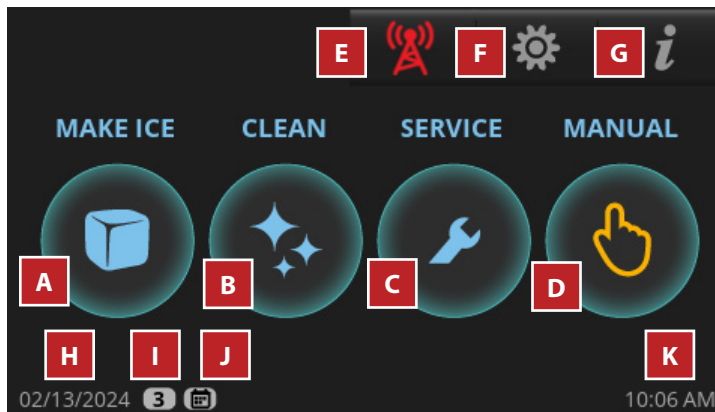

Schermata Manuale

Permette il funzionamento manuale delle quattro modalità illustrate.

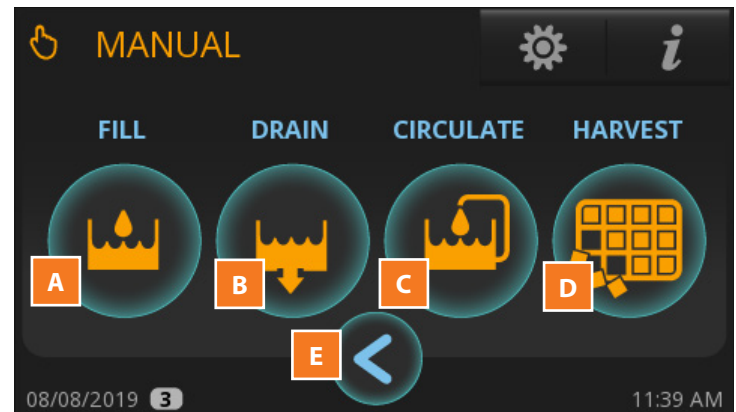

Parti della schermata principale

A	FARE IL GHIACCIO: Inizia la sequenza della formazione del ghiaccio.
B	PULIRE: Inizia la sequenza della pulizia.
C	Temporizzatori della manutenzione preventiva; Apre la schermata "Contatori".
D	MANUALE: Apre la schermata "Manuale".
E	Monitoraggio da remoto: Mostra il codice QR per il monitoraggio da remoto.
F	Menù: Apre la schermata "Menù".
G	Informazioni: Apre la schermata "In tempo reale".
H	Data corrente
I	Impostazione del livello di accesso: Vedere la disponibilità delle funzioni per livello di accesso (pag. 59).
J	La programmazione è abilitata; vedere "Programmare l'attività" (pag. 63).
K	Ora corrente

Parti della schermata manuale

A	RIEMPIRE: Permette il riempimento manuale del pozzetto.
B	SVUOTARE: Permette lo svuotamento manuale del pozzetto.
C	CIRCOLARE: Permette la circolazione manuale dell'acqua.
D	RACCOGLIERE: Permette la raccolta manuale.
E	RETRO: Torna alla schermata precedente.

Informazioni di base sul display (continua)

Schermata in tempo reale

Mostra lo status attuale dei sensori e dei componenti della macchina del ghiaccio. Il verde indica che il componente è energizzato.

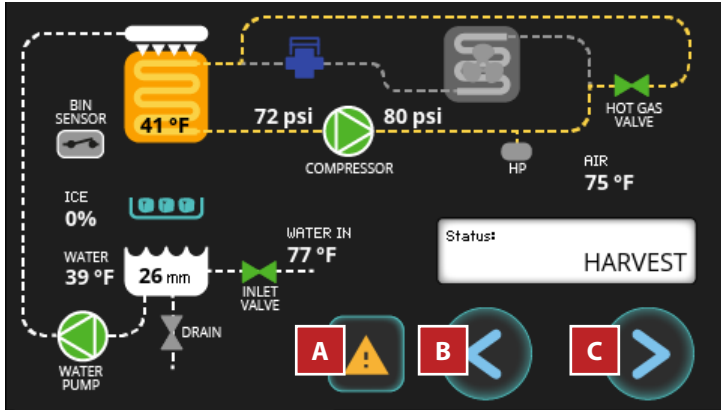

Parti della schermata IN TEMPO REALE

A	Accesso agli allarmi
B	RETRO: Torna alla schermata precedente
C	AVANTI: Accesso alla schermata Informazioni

Schermata storica allarmi

Mostra gli allarmi registrati in precedenza.

Id	Description	Start	End
E24	fill	12/19/19 03:46 PM	12/19/19 04:10 PM
E30	Biozone	12/18/19 09:17 AM	12/18/19 09:17 AM
E06	pressure safety switch on input 1	12/10/19 08:39 AM	12/10/19 09:39 AM

Parti della schermata STORICA ALLARMI

A	Cancela la storica allarmi
---	----------------------------

Informazioni di base sul display (continua)

Schermata di allarme attivo

Mostra tutti gli allarmi attualmente attivi.



Parti della schermata ALLARME ATTIVO

A	Accesso alla storica allarmi
---	------------------------------

Schermata status

Mostra la modalità di funzionamento corrente una volta che è stata premuta l'icona "FARE GHIACCIO".

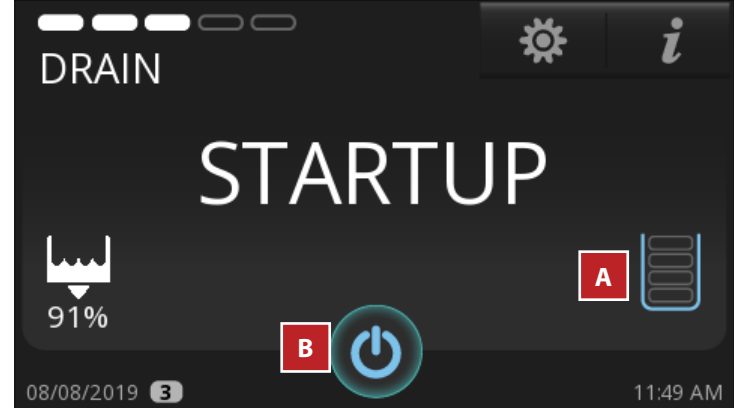

Parti della schermata STATUS

A	Utilizzato solamente con il Sensore di gestione del livello del contenitore
B	Spegne la macchina del ghiaccio

Informazioni di base sul display (continua)

Schermata del menu

La schermata con visualizzazione predefinita.

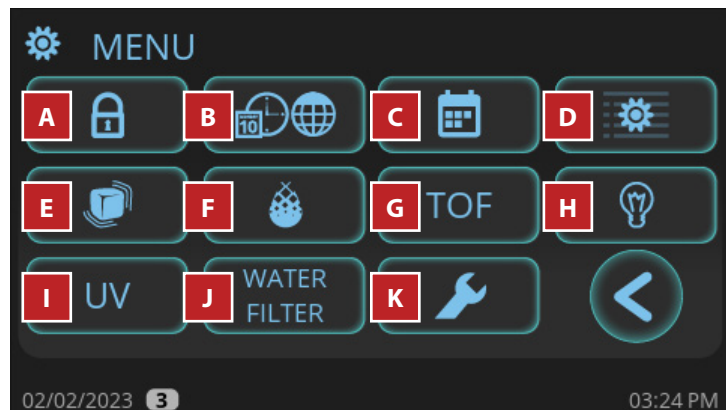

Parti della schermata menu

A	Login protetto da password per livello di accesso
B	Impostare la lingua, la temperatura, l'ora e il formato della data
C	Stabilire il programma per accendere e spegnere la macchina del ghiaccio
D	Schermata regolazioni dell'assistenza; Regolazioni dei parametri
E	Aggiustamento della durezza del ghiaccio
F	Stabilire il "Livello della durezza o calcare dell'acqua [SCA]"
G	Permette l'utilizzo del sensore per il livello del contenitore
H	N/D
I	Status TrueZone (se disponibile)
J	Selezione del filtro dell'acqua
K	Temporizzatori della manutenzione preventive

Schermate informazioni

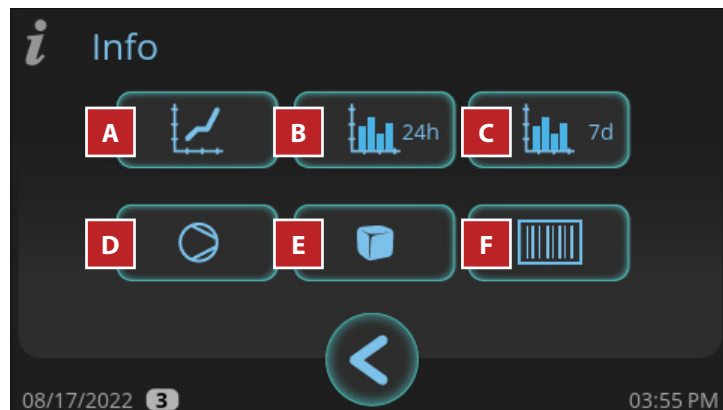

Parti della schermata informazioni

A	Grafico del tempo reale
B	Livello di ghiaccio giornaliero
C	Livello di ghiaccio settimanale
D	Statistiche di durata
E	Storia del ciclo
F	Informazioni sulla macchina del ghiaccio

Schermata del grafico in tempo reale

Traccia un grafico delle varie temperature e pressioni nell'arco degli ultimi 24 minuti.

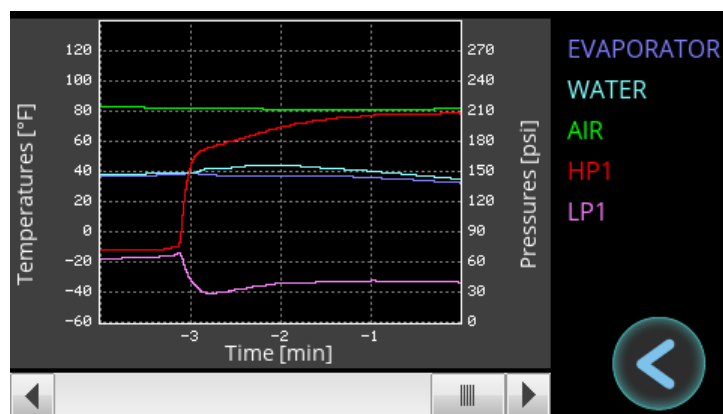

Informazioni di base sul display (continua)

Schermate informazioni (continua)

Schermata del livello quotidiano di ghiaccio

Traccia un grafico del livello di ghiaccio nell'arco di un periodo di 24 ore.

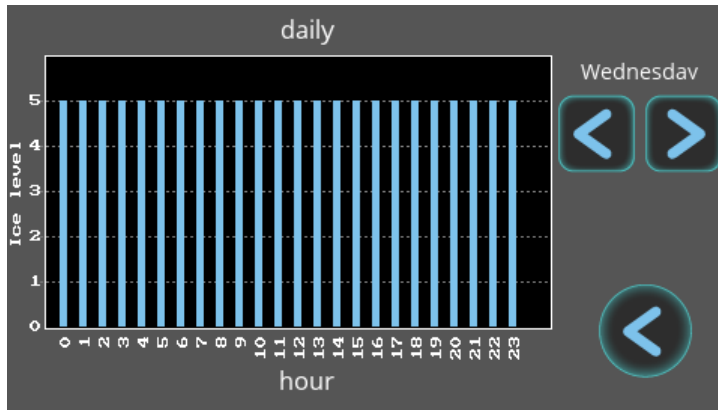

Schermata del livello settimanale di ghiaccio

Traccia un grafico del livello di ghiaccio nell'arco degli ultimi sette giorni.

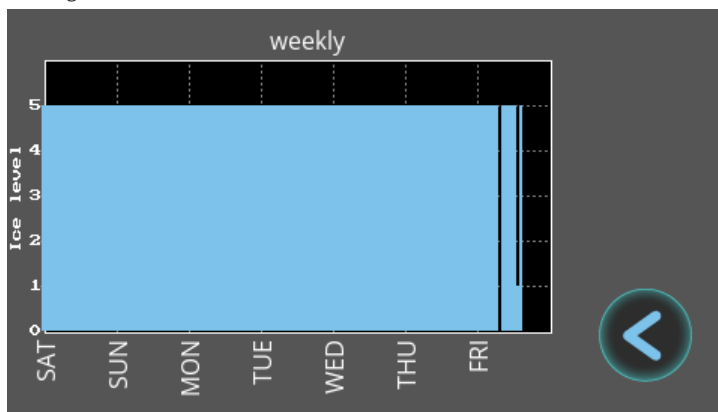

Schermata delle statistiche di durata

Mostra la percentuale di durata, la capacità del ghiaccio e il consumo di utenze nell'arco di diversi periodi di tempo.



Parti della schermata STATISTICHE DI DURATA

A Resetare le statistiche

Schermata della storia del ciclo

Mostra gli ultimi cinque momenti di congelamento e raccolta.

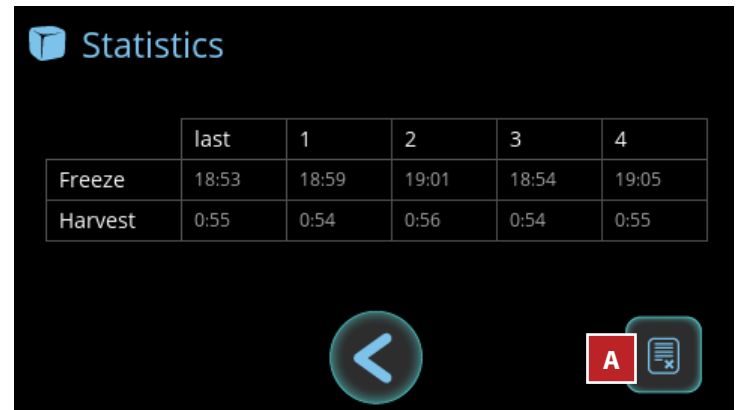

Parti della schermata STORIA DEL CICLO

A Resetare la storia del ciclo



Schermata delle informazioni sulla macchina per il ghiaccio

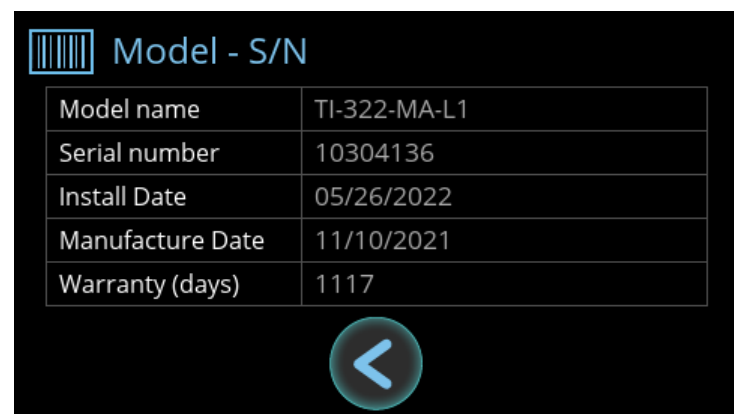

Mostra il nome del modello, il numero di serie, la data di installazione, la data di produzione e i giorni di garanzia rimanenti.









Manutenzione e Riparazioni

Manutenzione e Riparazioni

⚠ PERICOLO!	
	<p>Rischio di scossa elettrica o bruciatura!</p> <p>Facendo scattare l'interruttore oscillante non si toglie la corrente da tutti i componenti. Scollegare la macchina del ghiaccio o disattivare l'interruttore automatico/rimuovere il fusibile prima dell'installazione o della manutenzione.</p> <ul style="list-style-type: none"> • NON pulire la macchina del ghiaccio con un'idropulitrice o un tubo flessibile.
	<p>Impiego di un liquido refrigerante infiammabile!</p> <p>Le operazioni di assistenza devono essere svolte unicamente da personale autorizzato per minimizzare il rischio di possibile combustione dovuta all'uso di parti di ricambio errate o a un'assistenza inadeguata, e per assicurare la salute e la sicurezza dell'operatore.</p>

⚠ AVVERTENZA!	
	<ul style="list-style-type: none"> • Solamente dei tecnici qualificati devono installare e riparare l'elettrodomestico. Per ricevere assistenza nel localizzare nella vostra area un tecnico per la manutenzione del frigorifero al fine di installare, riparare o fare la manutenzione, si prega di andare sul sito per la localizzazione della società di servizi truemfg.com/support/service-locator. TRUE è solamente il produttore dell'elettrodomestico e non è responsabile dell'installazione, dell'assistenza e della manutenzione ordinaria. • La formazione sulle procedure di installazione, riparazione, manutenzione e dismissione degli apparecchi di refrigerazione viene svolta da enti di formazione nazionali o da produttori accreditati per insegnare gli standard di competenza nazionale pertinenti eventualmente stabiliti dalla legislazione. La competenza acquisita dovrà essere documentata da un certificato. • Spegnere e serrare tutte le utenze (gas, elettricità, acqua) secondo le prassi approvate durante la manutenzione o le riparazioni.
	<p>Pericolo parti mobili!</p> <p>Le parti mobili possono provocare tagli. Tenere le mani lontane quando si rimuovono i pannelli.</p>

⚠ AVVERTENZA! (continua)	
  	<p>Il proprietario dell'elettrodomestico ha la responsabilità di effettuare una Valutazione del pericolo dell'equipaggiamento per la protezione personale (PPE) e di assicurarsi che ci sia una protezione adeguata durante le procedure di manutenzione e pulizia.</p> <p>Utilizzare utensili appropriati, equipaggiamento di sicurezza e PPE durante l'installazione e le riparazioni.</p>
	<p>Bordi affilati!</p> <p>Fare attenzione a non tagliarsi quando si sposta, si installa, si pulisce, si ripara e si fa la manutenzione della macchina del ghiaccio. Assicurarsi di fare attenzione quando si tocca sotto la macchina del ghiaccio o si maneggiano componenti di metallo.</p> <ul style="list-style-type: none"> • Tenersi lontano da aree di pinzatura, come lo spazio tra le porte dell'elettrodomestico e quello che circonda gli armadietti. Fare attenzione a chiudere gli sportelli con bambini vicini.
	<p>Pericolo di ribaltamento!</p> <p>La macchina del ghiaccio può costituire un pericolo di ribaltamento quando viene tolto dalla cassa, installato o spostato. Prendere le dovute precauzioni di sicurezza. L'utilizzo di vincoli contro il ribaltamento può solamente ridurre (non eliminare) il pericolo di ribaltamento. Non permettere mai ai bambini di arrampicarsi o appendersi su cassette, sportelli o scaffali. Sono necessarie due o più persone per muovere questo elettrodomestico evitando di rovesciarlo.</p>
	<p>Pericolo di schiacciamento o taglio!</p> <p>Tenersi lontani dai componenti mobili. I componenti si possono muovere senza avviso a meno che l'alimentazione sia staccata.</p>
	<p>Pericolo di radiazione ottica! Luce a ultravioletti!</p> <p>Radiazione laser invisibile. Non guardare la luce direttamente. Staccare sempre la presa prima di fare manutenzione sulla lampada.</p>

Manutenzione e Riparazioni (continuazione)

⚠️ AVVERTENZA! (continua)



Sostituire i componenti con ricambi originali del produttore (OEM) per ridurre il rischio di ignizione dovuta a ricambi sbagliati o assistenza impropria. True non è responsabile in caso di difetti o danni causati da pezzi di ricambio non approvati da TRUE. La garanzia sarà nulla per danni causati da un pezzo di ricambio non OEM.

ⓘ UTENTE AZIONE!



- Durante la manutenzione della macchina per il ghiaccio, controllare che il cablaggio non sia soggetto a usura, corrosione, pressione eccessiva, vibrazione, spigoli vivi o ad eventuali altri effetti ambientali avversi. Il controllo deve anche tenere presente gli effetti dell'età o della continua vibrazione dovuta a fonti quali i compressori o le ventole.
- **NON** utilizzare macchinari elettrici per la pulizia, pagliette di lana di acciaio, raschietti, né spazzole metalliche su superfici di acciaio inossidabile o verniciate.

ⓘ ATTENZIONE!



- Il proprietario dell'elettrodomestico ha la responsabilità di mantenere la macchina del ghiaccio secondo le descrizioni contenute in questo documento. Le procedure di cura e di manutenzione di routine non sono coperte dalla garanzia True.
- La manutenzione deve essere eseguita esclusivamente secondo le raccomandazioni del produttore.

Gestione della sostanza refrigerante

Precauzioni generali

- Prima di iniziare, effettuare dei controlli di sicurezza per assicurarsi che non ci siano sostanze infiammabili né rischi di ignizione.
- Lasciare sempre in mostra la targhetta di sicurezza "Vietato fumare" vicino all'area di lavoro.
- Informare le persone del luogo riguardo la natura del lavoro che viene effettuato.
- Avere sempre a disposizione un estintore a CO₂ o a polvere secca.
- Non lavorare in luoghi chiusi. Assicurarsi che l'area è aperta e ventilata adeguatamente prima di penetrare nel sistema di refrigerazione o prima di svolgere lavorazioni a caldo. Continuare a ventilare mentre si porta avanti il lavoro. La ventilazione deve disperdere in modo sicuro eventuali elementi refrigeranti rilasciati e preferibilmente deve espellerli esternamente nell'atmosfera.
- Il lavoro deve essere intrapreso seguendo una procedura controllata per minimizzare il rischio di presenza di gas o vapore infiammabile mentre viene compiuto il lavoro.
- Controllare se è presente del fluido frigorifero con un appropriato rilevatore di fluido frigorifero prima e durante il lavoro per assicurarsi di essere consapevoli di ambienti potenzialmente tossici o infiammabili. Assicurarsi che il rilevatore delle perdite è adatto all'uso con idrocarburo.
- Non usare fonti di ignizione vicino al lavoro su tubature esposte. Tenere tutte le fonti di ignizione, incluso fumare sigarette, lontano dal sito di lavoro quando il fluido frigorifero potrebbe essere rilasciato nello spazio circostante.
- Quando si sostituiscono componenti elettrici, assicurarsi che abbiano le specifiche corrette.
- La riparazione e la manutenzione di componenti elettrici devono includere controlli di sicurezza e l'ispezione dei componenti. Se esiste un difetto che potrebbe compromettere la sicurezza, allora non ci deve essere nessuna connessione elettrica al circuito fino a quando si è risolto il problema. Se il difetto non può essere corretto immediatamente ma è necessario procedere con l'operazione, bisogna utilizzare una soluzione temporanea adeguata. Tutto ciò deve essere riferito al proprietario dell'apparecchiatura, in modo che tutte le parti ne siano edotte. I controlli di sicurezza iniziali includono:
 - I condensatori vengono scaricati: questo deve essere fatto in modo sicuro per evitare eventuali scintille.
 - Nessun componente e cablaggio elettrico sotto tensione è esposto durante la carica, il ripristino o lo spurgo del sistema.
 - C'è continuità di messa a terra.
 - In nessun caso possono essere utilizzate fonti potenziali

Manutenzione e Riparazioni

Gestione del refrigerante (continua)

Precauzioni generali (continua)

I seguenti controlli devono essere applicati agli impianti che utilizzano REFRIGERANTI INFIAMMABILI:

- La CARICA REFRIGERANTE effettiva è conforme alle dimensioni del locale in cui sono installate le parti contenenti refrigerante.
- La punzonatura dell'apparecchiatura continua ad essere visibile e leggibile.
- Le marcature e i segnali illeggibili devono essere corretti.

Rilevamento perdite

- In nessun caso possono essere utilizzate fonti potenziali di ignizione per cercare o riconoscere perdite di fluido frigorifero. Non bisogna utilizzare una torcia agli alogenuri (o qualsiasi altro rilevatore che utilizzi una fiamma viva).
- I rilevatori di perdite elettronici possono essere utilizzati per rilevare perdite di fluido frigorifero ma, in caso di fluidi frigoriferi infiammabili, la sensibilità potrebbe non essere adeguata, o potrebbe aver bisogno di ricalibrazione. (Le apparecchiature per la rilevazione devono essere calibrate in un'area lontana dal fluido frigorifero). Assicurarsi che il rilevatore non sia un fonte potenziale di ignizione e che sia adatto al fluido frigorifero utilizzato. Le apparecchiature per la rilevazione di perdite devono essere poste a una percentuale dell'LFL del fluido frigorifero e devono essere calibrate secondo il fluido frigorifero utilizzato, e la percentuale appropriata di gas (25% al massimo) è confermata.
- Anche i fluidi per la rilevazione di perdite sono adatti all'utilizzo con la maggior parte dei fluidi frigoriferi ma l'utilizzo di detergenti contenenti cloro deve essere evitato perché il cloro può reagire con il fluido frigorifero e corrodere la tubatura in rame.

NOTICE ▶ Un esempio di fluido per la rilevazione di perdite è il metodo con le bolle. Se si sospetta una perdita, tutte le fiamme vive devono essere rimosse / estinte. Se si trova una perdita di fluido frigorifero, tutto il fluido frigorifero deve essere preso dal sistema, o isolato (tramite valvole di chiusura) in una parte del sistema lontana dalla perdita.

Rimozione

Quando si penetra nel circuito refrigerante per effettuare delle riparazioni – o per qualsiasi altro motivo – bisogna utilizzare delle procedure convenzionali. Tuttavia, per fluidi frigoriferi infiammabili è importante che vengano seguite le migliori prassi, poiché bisogna tenere in considerazione l'infiammabilità. Bisogna attenersi alla seguente procedura:

1. Togliere con attenzione il fluido frigorifero seguendo i regolamenti locali e nazionali.
2. Spurgare il circuito con gas inerte.
3. Evacuare.
4. Spurgare con gas inerte.
5. Aprire il circuito tagliando o brasando.

- Con azoto secco esente da ossigeno, porre la pressione a 3-5 psi (0,21-0,34 bar) e spurgare per due (2) minuti prima di brasare. Continuare a spurgare azoto attraverso il sistema fino al completamento della brasatura. Questa procedura è obbligatoria nel caso della manutenzione di apparecchiature a idrocarburo.
- In caso di dispositivi che contengono fluidi frigoriferi infiammabili, il sistema deve essere spurgato con azoto esente da ossigeno per rendere il dispositivo sicuro con i fluidi frigoriferi infiammabili. Questo processo può dover essere ripetuto molte volte. Non bisogna utilizzare aria compressa o ossigeno per spurgare i sistemi refrigeranti.
- In caso di dispositivi che contengono fluidi frigoriferi infiammabili, la spurgatura dei fluidi frigoriferi deve essere effettuata interrompendo il vuoto nel sistema con azoto esente da ossigeno e continuando a riempirlo fino al raggiungimento della pressione adatta, quindi facendo fuoriuscire nell'ambiente e infine riportando il vuoto. Questo processo deve essere ripetuto fino a quando non c'è più nessun fluido frigorifero nel sistema. Quando viene utilizzata l'ultima carica di azoto esente da ossigeno, il sistema deve essere completamente sfiato secondo la pressione atmosferica in modo che possa aver luogo il lavoro.
- Assicurarsi che lo scarico per la pompa del vuoto non sia vicina a nessuna fonte di potenziale ignizione e che la ventilazione sia disponibile.

Recupero o ventilazione

Quando si rimuove il fluido frigorifero da un sistema, o in caso di manutenzione o per lo smantellamento, è raccomandata la buona prassi di rimuovere tutti i fluidi frigoriferi dal dispositivo in modo sicuro. TRUE raccomanda di togliere il fluido frigorifero facendolo ventilare in un'area aperta o ben ventilata senza fonti di ignizione intorno. Tenere sempre un rilevatore elettrico di perdite a portata di mano per evitare ambienti infiammabili.

Manutenzione e Riparazioni (continua)

Gestione del refrigerante (continua)

Recupero vs. Sfogo (continua)

Quando si trasferisce il refrigerante nelle bombole, assicurarsi di utilizzare esclusivamente bombole di recupero refrigerante idonee. Assicurarsi che sia disponibile il numero corretto di bombole per contenere la carica totale del sistema. Tutte le bombole da utilizzare devono essere destinate al refrigerante recuperato ed etichettate con il nome del refrigerante (ad esempio, bombole speciali per il recupero del refrigerante). Le bombole devono essere complete di valvola di sicurezza e relative valvole di intercettazione in buone condizioni di funzionamento. Le bombole di recupero vuote devono essere svuotate e, se possibile, raffreddate prima del recupero.

L'attrezzatura di recupero deve essere in buone condizioni di funzionamento, corredata da un manuale di istruzioni e idonea al recupero di tutti i refrigeranti appropriati, inclusi, ove applicabile, I REFRIGERANTI INFIAMMABILI. Inoltre, deve essere disponibile una bilancia calibrata e in buone condizioni di funzionamento. I tubi flessibili devono essere completi di raccordi a tenuta stagna e in buone condizioni. Prima di utilizzare la macchina di recupero, verificare che sia in condizioni di funzionamento soddisfacenti, che sia stata sottoposta a una corretta manutenzione e che tutti i componenti elettrici associati siano sigillati per prevenire l'accensione in caso di rilascio di refrigerante. In caso di dubbi, consultare il produttore.

Il refrigerante recuperato deve essere restituito al fornitore nell'apposita bombola di recupero e deve essere predisposta la relativa nota di trasferimento dei rifiuti. Non miscelare refrigeranti nelle unità di recupero e soprattutto non nelle bombole.

Se si devono rimuovere compressori o oli per compressori, assicurarsi che siano stati svuotati a un livello accettabile per garantire che non rimangano REFRIGERANTI INFIAMMABILI nel lubrificante. La procedura di svuotamento deve essere eseguita prima della restituzione del compressore al fornitore. Per accelerare questo processo, si deve utilizzare esclusivamente il riscaldamento elettrico del corpo del compressore. Lo svuotamento dell'olio da un impianto deve essere effettuato in sicurezza.

Caricare

Oltre alle procedure convenzionali per la ricarica, bisogna seguire i seguenti requisiti.

- Assicurarsi che non si abbia contaminazione tra diversi fluidi frigoriferi quando si utilizza un'apparecchiatura per la carica. Tubi o linee devono essere il più corti possibile per minimizzare la quantità di fluido frigorifero ivi contenuto.
- I cilindri devono essere tenuti nella posizione appropriata secondo le istruzioni.
- Assicurarsi che il sistema di refrigerazione sia messo a terra prima di caricare il sistema con il fluido frigorifero.
- Etichettare il sistema quando la carica è completa (se non lo è già).
- Fare estrema attenzione a non riempire troppo il sistema di refrigerazione. Prima di ricaricare il sistema, si deve fare un test sulla pressione con l'appropriato gas di spurgo. Bisogna controllare che il sistema non abbia perdite al completamento della carica ma prima della messa in funzione. Deve essere effettuato un test di controllo delle perdite prima di lasciare il sito.

Procedura di carica

1. Assicurarsi che non ci siano perdite nel sistema.
2. Evacuare il Sistema fino a un minimo di 500 micron.
3. Soppesare la carica corretta.
4. Controllare di nuovo che il sistema non abbia perdite.
5. Far scorrere il fluido frigorifero dal tubo laterale superiore al tubo laterale inferiore.
6. Staccare i tubi facendo attenzione, per limitare la perdita di fluido frigorifero.
7. Rimuovere i rubinetti di linea.

Sigillare il sistema

Rimuovere i rubinetti di linea dal sistema.

- Utilizzare una pinza a pressione prima di sigillare i terminali dei tubi di processo.
- Controllare attentamente che non ci siano perdite nei terminali dei tubi di processo prima di effettuare la brasatura.

Manutenzione e Riparazioni (continua)

Smantellamento

Prima di effettuare questa procedura, è essenziale che il tecnico sia totalmente familiare con l'apparecchiatura e tutti i suoi dettagli. È buona norma recuperare tutti i refrigeranti in modo sicuro. Prima di eseguire l'intervento, è necessario prelevare un campione di olio e di refrigerante, qualora fosse richiesta un'analisi prima del riutilizzo del refrigerante recuperato. È essenziale che l'alimentazione elettrica sia a disposizione prima che si dia inizio al lavoro.

- a. Acquisire dimestichezza con l'apparecchiatura e il suo funzionamento.
- b. Isolare il sistema elettricamente.
- c. Prima di tentare la procedura, assicurarsi che:
 - i. l'attrezzatura per la movimentazione meccanica è disponibile, se necessario, per spostare i cilindri refrigeranti;
 - ii. tutto l'equipaggiamento per la protezione personale è disponibile ed è utilizzato correttamente;
 - iii. il processo di recupero è supervisionato in ogni momento da una persona competente;
 - iv. le attrezzature e le bombole per il recupero sono conformi alle norme pertinenti.
- d. Pompate il sistema di refrigerazione, se possibile.
- e. Se non è possibile fare un vuoto, fare un collettore così che il fluido frigorifero possa essere rimosso dalle varie parti del sistema.
- f. Assicurarsi che la bombola sia posizionata sulla bilancia prima di avviare il recupero.
- g. Avviare l'unità di recupero e utilizzarla in conformità con le istruzioni.
- h. Non riempire eccessivamente le bombole (la carica di liquido non deve superare 80% del volume).
- i. Non superare la pressione massima di esercizio della bombola, nemmeno temporaneamente.
- j. Una volta completato correttamente il riempimento delle bombole, assicurarsi di rimuovere tempestivamente le bombole e l'attrezzatura dal sito e di chiudere tutte le valvole di isolamento dell'attrezzatura.
- k. Il refrigerante recuperato non deve essere immesso in un altro impianto di refrigerazione se non è stato precedentemente depurato e controllato.

L'apparecchiatura deve avere un'etichetta che dichiara che è stata smantellata e svuotata del fluido frigorifero. L'etichetta deve essere datata e firmata. In caso di dispositivi contenenti FLUIDI FRIGORIFERI INFIAMMABILI, assicurarsi che ci siano etichette sull'apparecchiatura che indichino che essa contiene FLUIDO FRIGORIFERO INFIAMMABILE.

Rimozione da manutenzione e preparazione per l'inverno

Se si tiene in magazzino la macchina del ghiaccio per un periodo di tempo esteso o a temperature sottozero, preparare l'elettrodomestico per l'inverno.

! UTENTE AZIONE!







NON LASCIARE LA MACCHINA DEL GHIACCIO ESPOSTA A TEMPERATURE INFERIORI AI 32°F (0°C) SENZA PREPARARE L'UNIT ALL'INVERNO PERCHÉ ALTRIMENTI L'ACQUA NELLA MACCHINA SI CONGELERÀ. DANNI CAUSATI DALL'ESPOSIZIONE A TEMPERATURE SOTTO ZERO NON SONO COPERTI DALLA GARANZIA.

! ATTENZIONE!



Se la macchina per il ghiaccio non verrà utilizzata per 2-3 giorni in condizioni normali, spegnere l'unità .

1. Pulire e igienizzare la macchina del ghiaccio. Vedere "Procedure di decalcificazione e igienizzazione" (pag. 84).
2. Spegner la fornitura dell'acqua.
3. Scollegare e svuotare il tubo della fornitura d'acqua sul retro della macchina del ghiaccio e svuotare il pozzetto.
4. Nella schermata iniziale, premere **MANUALE** . Quindi premere **RIEMPIRE** . Attendere 3 secondo quindi soffiare aria compressa nel raccordo della fornitura d'acqua sul retro della macchina del ghiaccio per eliminare tutta l'acqua.
5. Una volta completato, premere cancella  per uscire dalla funzione svuotamento manuale.
6. Nella schermata iniziale, premere **MANUALE**. Quindi premere **SVUOTA** . Attendere 3 secondo quindi soffiare aria compressa nel tubo di scarico dell'acqua sul retro della macchina del ghiaccio per eliminare tutta l'acqua. Una volta completato, premere cancella  per uscire dalla funzione svuotamento manuale.
7. Staccare l'alimentazione a livello dell'interruttore generale.

! AVVERTENZA!



NON sciacquare le parti con acqua pulita dopo aver igienizzato. Lasciarli asciugare all'aria.

8. Riempire una bottiglia spray di igienizzante e spruzzare tutte le superfici interne nella zona alimentare.
9. Reinstallare tutti i pannelli.

Manutenzione e Riparazioni (continua)

Pulizia del sensore TRUE TIME-OF-FLIGHT®

Non è necessaria una pulizia di routine del sensore per il livello del ghiaccio. La pulizia è necessaria solamente se la lente ha delle ostruzioni (sbaffi, gocce d'acqua, polvere, calcare, condensa ecc.).

1. Togliere la griglia.
 - a. **Modelli con griglia in alto** – Allentare le viti in alto a destra e sinistra che attaccano la griglia frontale sulla macchina del ghiaccio e toglierle
 - b. **Modelli con griglia laterale** – Allentare le viti dello Sportello quindi aprire sportello e griglia.
2. Togliere il pannello superiore e il pannello a destra.
3. Togliere le due viti che tengono la staffa attaccata alla custodia di plastica. Si veda la Fig. 1
4. Tirare fuori il blocco e ribaltarlo per mostrare la lente. Si veda la Fig. 2
5. Con un panno pulito in microfibra, strofinare la lente dal fuori dell'alloggiamento. Non è necessario pulire il lato dell'alloggiamento.

NOTICE ➤ Eventuali sbaffi o residui possono causare che il sensore TOF mostri un valore falso al 100%.
6. Reinserrire il blocco nella macchina del ghiaccio assicurandosi che sia ben appoggiato nella custodia di plastica.
7. Assicurare la staffa al lato della custodia di plastica con le viti della staffa mentre si spinge in basso il blocco per assicurarsi che sia disposto bene.

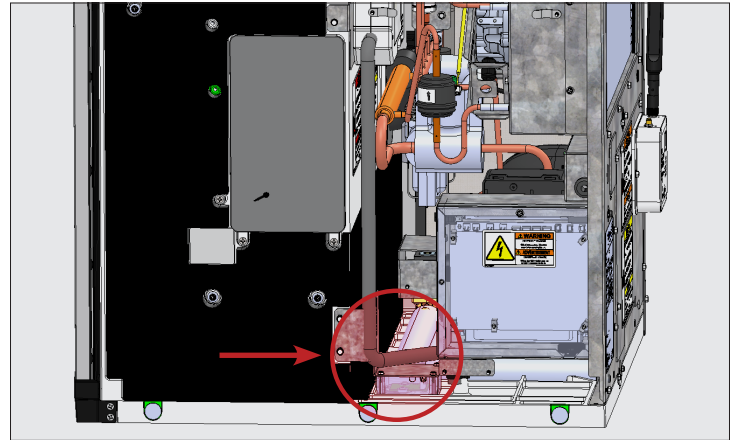

Fig. 1 Ubicazione del blocco del sensore per il livello del ghiaccio.

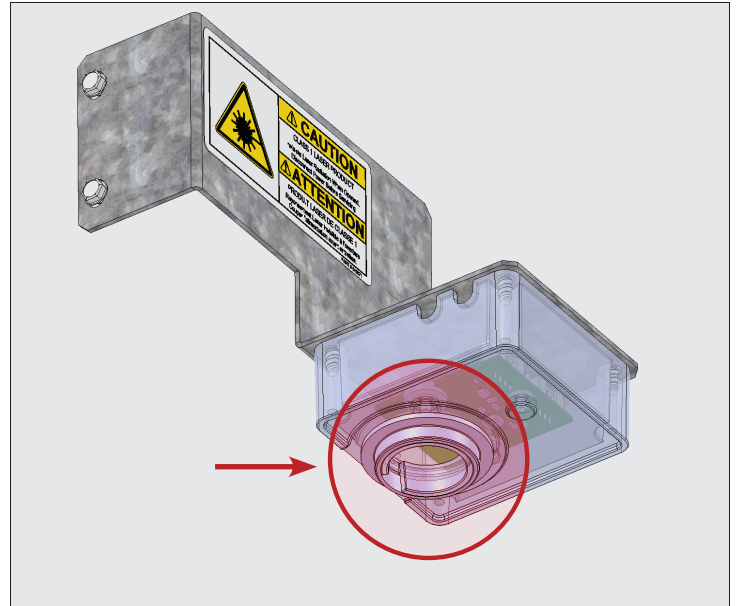

Fig. 2 Ubicazione della lente del sensore per il livello del ghiaccio.

Sistema TrueZone® per la pulizia sul posto di aria e superfici (CIP) (Accessorio opzionale)

TrueZone® è un Sistema per la pulizia sul posto di aria e superfici (CIP) per le macchine del ghiaccio. Questo processo inibisce la crescita di comuni microorganismi su tutte le superfici esposte nella zona alimentare e uccide il virus dell'influenza e tutti gli altri virus. Il Sistema CIP aiuta anche a prevenire la formazione di melma, muffa e lieviti, oltre a controllare i batteri nelle aree difficili da raggiungere per la pulizia. La lampadina UV dura 9.000 ore.

Manutenzione e Riparazioni (continua)

Sistema TrueZone® per la pulizia sul posto di aria e superfici (CIP) (Accessorio opzionale) (continua)

Istruzioni per la sostituzione delle lampadine

⚠ AVVERTENZA!	
	<p>Pericolo di radiazione ottica! Luce a ultravioletti! Radiazione laser invisibile. Non guardare la luce direttamente. Staccare sempre la presa prima di fare manutenzione sulla lampada.</p>
	<p>Pericolo di scossa elettrica o bruciatura! Presenza di alta tensione all'interno!</p> <ul style="list-style-type: none"> • Facendo scattare l'interruttore oscillante non si toglie la corrente da tutti i componenti. Scollegare la macchina del ghiaccio o disattivare l'interruttore automatico/rimuovere il fusibile prima di effettuare interventi di manutenzione. • Tensione a circuito aperto e tensione a terra da 600v.
	<p>Bordi affilati! Fare attenzione a non tagliarsi quando si installa, si pulisce, si ripara e si fa la manutenzione della macchina del ghiaccio. Assicurarsi di fare attenzione quando si tocca sotto l'elettrodomestico o si maneggiano componenti di metallo.</p>
	<p>Non smaltire le lampade con altri rifiuti domestici. Le lampade contengono mercurio. Riciclare le lampade in modo che mercurio, metallo e vetro possano essere riciclati e non entrano nel nostro sistema idrico. Visitare search.earth911.com per trovare soluzioni di riciclaggio locali.</p>

! ATTENZIONE!	
	<ul style="list-style-type: none"> • Il contatore della lampadina si reimposta/viene ricalcolato automaticamente quando viene sostituita. Eventuali errori/allarmi si cancellano automaticamente. • La lampadina UV dura 9.000 ore.

Procedura

1. Staccare l'alimentazione della macchina del ghiaccio.
NOTICE > Lasciare raffreddare la lampadina almeno due minuti prima di procedere.
2. Aprire il pannello frontale. Vedere "Rimozione del pannello" (pag. 41).
3. Rimuovere il pannello superiore o quello destro (vedere "Rimozione del pannello" (pag. 41)) per accedere alla lampada UV.
4. Identificare il Sistema UV TrueZone. Si vedano le figure 1 e 2.
5. **Solamente accesso da destra:** Togliere le viti della staffa TrueZone e far scorrere il sistema UV TrueZone verso sé stessi. Si veda la Fig. 2

6. Togliere il blocco della lampadina dal sistema UV TrueZone.
7. Scollegare il cablaggio elettrico dal blocco della lampadina. Collegare la lampadina di ricambio al cablaggio elettrico.
8. Installare il blocco della lampadina di ricambio.
NOTICE > Assicurarsi che la tacca nella guarnizione di gomma guardi il tubo di fuoriuscita dell'aria di TrueZone. Si veda la Fig. 3
9. Riattaccare la corrente e controllare il funzionamento.
10. Se applicabile, reinstallare il Sistema UV TrueZone. Si veda la Fig. 2
11. Reinstallare tutte le coperture e i pannelli rimossi per accedere alla lampadina.

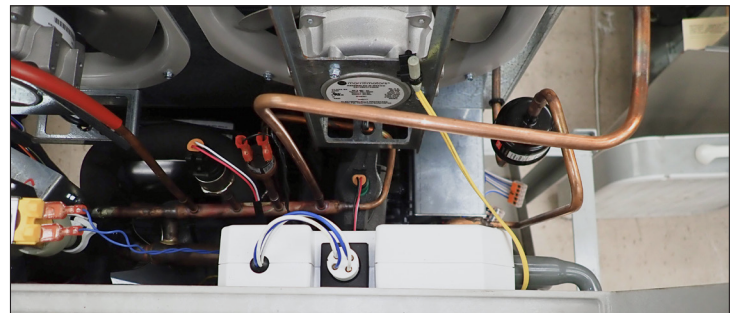

Fig. 1 Vista dall'alto del Sistema UV TrueZone.



Fig. 2 Vista laterale del Sistema UV TrueZone. Ubicazioni delle viti della staffa TrueZone.

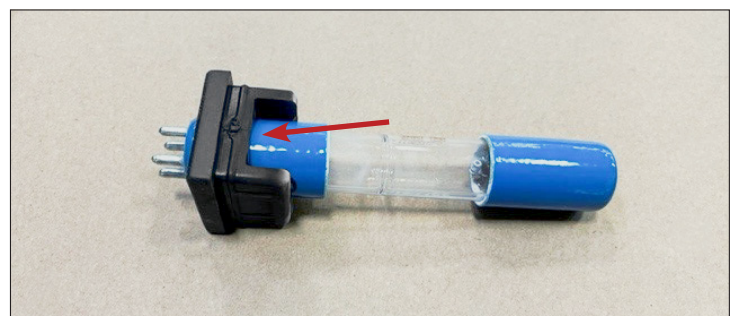





Fig. 3 Tacca nella guarnizione in gomma.

Manutenzione e Riparazioni (continua)

Sistema TrueZone® per la pulizia sul posto di aria e superfici (CIP) (Accessorio opzionale) (continua)

Procedura di pulizia in caso di rottura accidentale della lampada *Durante la pulizia...*

⚠ AVVERTENZA!	
  	<p>Il proprietario dell'elettrodomestico ha la responsabilità di effettuare una Valutazione del pericolo dell'equipaggiamento per la protezione personale (PPE) e di assicurarsi che ci sia una protezione adeguata durante le procedure di manutenzione e pulizia.</p> <p>Utilizzare utensili appropriati, equipaggiamento di sicurezza e PPE durante l'installazione e le riparazioni.</p>

Queste lampade contengono un piccolo quantitativo di mercurio sigillato nel tubo di vetro. Quando una lampada si rompe, un po' di questo mercurio è rilasciato sotto forma di vapore. La lampada rotta può continuare a rilasciare vapore di mercurio fino a quando viene pulito ed eliminato dall'area. Queste lampade rientrano nella stessa categoria della luce fluorescente compatta (CFL). Per minimizzare l'esposizione al vapore di mercurio, l'EPA raccomanda che i residenti seguano i passaggi di pulizia e smaltimento descritti sotto.

Questa guida alla pulizia mostra le azioni minime raccomandate per pulire una CFL rotta. Per istruzioni e informazioni più dettagliate, vedere il sito web epa.gov dell'Agenzia per la protezione dell'ambiente degli USA (EPA) all'indirizzo www.epa.gov.

I passi più importanti per ridurre l'esposizione al vapore di mercurio da una lampada rotta includono:

Prima di pulire...

1. Far uscire dalla stanza persone e animali domestici
2. Arieggiare la stanza per 5 - 10 minuti aprendo una finestra o la porta che dà sull'esterno.
3. Spegner tutti i sistemi centralizzati di riscaldamento/aria condizionata. Raccogliere i materiali necessari per pulire la lampada rotta
 - Carta rigida o cartone
 - Nastro adesivo
 - Carta assorbente inumidita o salviette umidificate monouso (per le superfici dure)
 - Un contenitore di vetro con un coperchio di metallo o una busta di plastica sigillabile

1. Raccogliere con cautela tutti i pezzi di vetro e la polvere di vetro visibile.

⚠ AVVERTENZA!	
	<p>Non aspirare i frammenti di vetro!</p> <p>Non si raccomanda l'utilizzo dell'aspirapolvere a meno che rimanga del vetro rotto dopo aver eseguito tutti i passaggi per la pulizia. L'utilizzo dell'aspirapolvere può spargere la polvere contenente mercurio o il vapore di mercurio.</p>

2. Porre i materiali per la pulizia in un contenitore sigillabile.

Dopo la pulizia...

1. Mettere immediatamente fuori tutti i detriti della lampada e i materiali per la pulizia in un contenitore per la spazzatura o in un'area protetta fino a quando i materiali possono essere smaltiti. Evitare di lasciare frammenti di lampada o materiali per la pulizia all'interno.

NOTICE > Alcune località richiedono che le lampade fluorescenti (rotte o integre) siano portate a un centro locale di riciclaggio. Controllare con il governo locale quali siano i requisiti di smaltimento nella vostra zona. Se non ci sono requisiti specifici, i materiali si possono smaltire con i rifiuti domestici.

2. Se possibile, continuare ad arieggiare la stanza dove si è rotta la lampada e lasciare spento il sistema di riscaldamento/raffreddamento per diverse ore.

Manutenzione e Riparazioni (continua)

Frequenza di pulizia raccomandata

⚠ ATTENZIONE!



Le procedure di manutenzione non sono coperte dalla garanzia.

È responsabilità dell'utente tenere la macchina del ghiaccio e il contenitore del ghiaccio (o erogatore se applicabile) in condizioni igienizzate ai sensi delle istruzioni contenute in questo manuale.

Quando si utilizza un contenitore o erogatore non prodotto da True, seguire le linee guida per la manutenzione del produttore del prodotto.

Il piano di manutenzione di cui sotto è una linea guida. Potrebbe essere necessaria una manutenzione più frequente a seconda della qualità dell'acqua, dell'ambiente e dei regolamenti locali di igienizzazione.

Piano di pulizia raccomandato

Frequenza	Componente	Compito
Quotidianamente	Paletta per il ghiaccio	Pulire con igienizzante o detergente neutro e sciacquare bene.
Mensilmente	Filtro dell'acqua	<ul style="list-style-type: none"> Controllare che ci sia una pressione di uscita appropriata e cambiarla se inferiore a 20 psig (138 kPa) Controllare il contatore "Acqua passata attraverso il filtro" nella sezione "Contatori"  nella schermata "MENU".
	Superficie esterna della macchina del ghiaccio e del contenitore (o erogatore, se applicabile)	<ul style="list-style-type: none"> Strofinare le superfici con un panno umido sciacquato in acqua per eliminare polvere o sporco dall'esterno della macchina del ghiaccio e del contenitore del ghiaccio. Per residui unti utilizzare un panno umido sciacquato in una soluzione di sapone per piatti delicato e acqua. Asciugare con un panno pulito e soffice. I pannelli esterni hanno un rivestimento trasparente che resiste alle macchie ed è facile pulire. I prodotti contenenti elementi abrasivi danneggiano il rivestimento e rigano i pannelli.
	Filtro dell'aria	Ispezionare e lavare con acqua calda e detergente neutro se sporco.
Trimestralmente	Macchina del ghiaccio	Procedura di pulizia e igienizzazione per la manutenzione preventiva.
Due volte l'anno	Superficie della macchina del ghiaccio e del contenitore (o erogatore, se applicabile)	Procedura di decalcificazione e igienizzazione.
Come indicato da un addetto alla manutenzione	Condensatore raffreddato ad aria	In aree con contaminanti trasportati nell'aria (p. es. grasso), è richiesta una pulizia chimica del condensatore. Questo dovrebbe essere fatto solamente da un addetto alla manutenzione.

Manutenzione e Riparazioni (continua)

Pulizia dell'esterno

! UTENTE AZIONE!



Se un residuo di grasso rimane sulla superficie, utilizzare una soluzione di detersivo delicato per i piatti e acqua con un panno umido. Asciugare con un panno pulito e soffice.

! ATTENZIONE!



I pannelli esterni hanno un rivestimento trasparente che resiste alle macchie ed è facile pulire. I prodotti contenenti elementi abrasivi danneggiano il rivestimento e rigano i pannelli.

- Non utilizzare mai spugnette abrasive o di lana d'acciaio.
- Non utilizzare mai detergenti con cloro e a base di agrumi o abrasive sui pannelli esterni e sui rivestimenti di plastica.

- Pulire l'area intorno alla macchina del ghiaccio come necessario per mantenere la pulizia e una funzionalità efficiente.
- Strofinare le superfici con un panno umido sciacquato in acqua per togliere polvere e sporco dall'esterno della macchina del ghiaccio.

Procedure di decalcificazione e igienizzazione

! PERICOLO!



SOSTANZE CHIMICHE ALTAMENTE CORROSIVE.
EVITARE IL CONTATTO CON OCCHI E PELLE.
Indossare la protezione per gli occhi e guanti di gomma resistente ai prodotti chimici durante il maneggiamento. Tenere fuori dalla portata dei bambini.

! AVVERTENZA!



Pericolo materiale tossico!
NON MESCOLARE IL DECALCIFICANTE CON L'IGIENIZZANTE. Potrebbero formarsi dei fumi nocivi.



Pericolo di radiazione ottica! Luce a ultravioletti!
Radiazione laser invisibile. Non guardare la luce direttamente. Staccare sempre la presa prima di fare manutenzione sulla lampada.

! UTENTE AZIONE!



TRUE si raccomanda di utilizzare il Decalcificante per macchine del ghiaccio della TRUE. Per l'acquisto, contattare il Dipartimento ricambi della True al numero 800-424-8783 o all'indirizzo partsinquiries@truemfg.com.

Se si utilizza un decalcificante diverso da TRUE (Nickel safe) la diluizione raccomandata è 3 fl oz (88,7 mL) per 1 gal (3,78 L) e la quantità raccomandata di detergente per l'evaporatore è 6-8 fl oz (177,4-236,6 mL).

Utilizzo di un decalcificante non raccomandato può rendere la garanzia nulla.

Manutenzione e Riparazioni (continua)

Procedure di decalcificazione e igienizzazione (continua)

Se necessario, cancellare le sequenze di decalcificazione o igienizzazione premendo cancella **X**. Tuttavia, le sequenze non possono essere cancellate dopo che il detergente o l'igienizzante sono stati aggiunti al pozzetto ed è stato premuto **OK**.

Decalcificazione

1. Togliere tutto il ghiaccio dal contenitore (o erogatore, se applicabile).
2. Allentare le viti del pannello frontale e aprire il pannello frontale.
3. Nella schermata iniziale, premere **PULIRE [CLEAN]** .

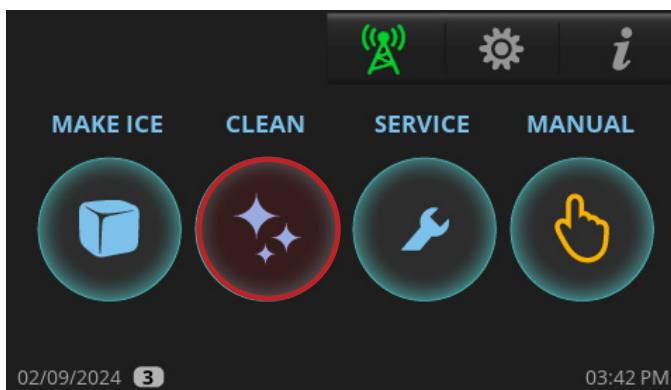

4. Premere **DECALCIFICARE**.



Decalcificazione (continua)

5. Scegliere tra le opzioni.

MANUTENZIONE PREVENTIVA: Cicli più brevi; utilizzare tra le manutenzioni semestrali.

STANDARD: Cicli normali; utilizzare quando si effettua la regolare manutenzione semestrale.

LUNGO: Cicli lunghi; utilizzare quando è evidente un'incrostazione pesante sui componenti.



6. Quando appare "Vuoi che la macchina inizi a produrre ghiaccio una volta che l'operazione di decalcificazione e/o igienizzazione è completa?" premere **NO**.

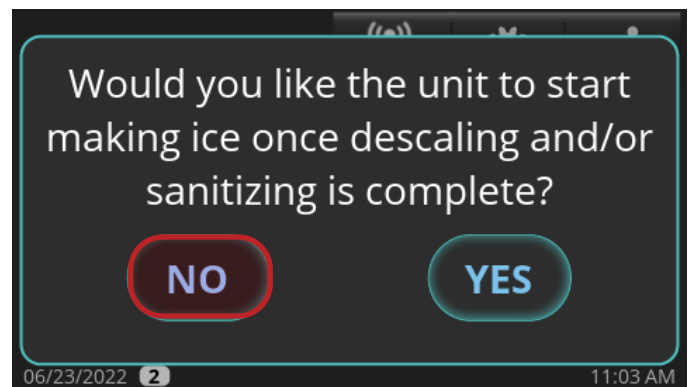

7. Aspettare che la macchina del ghiaccio effettui i vari passaggi della sequenza **PRE-PULIZIA (RIEMPIRE, POMPARE, SVUOTARE e RACCOGLIERE)**. Se c'è abbastanza acqua nel pozzetto all'inizio della **PULIZIA**, passerà per la sequenza **DRENARE [Drain]** prima di **RIEMPIRE [Fill]**. Il compressore si attiverà durante la sequenza **RACCOGLIERE** per assicurare che non ci sia ghiaccio nell'evaporatore e si spegnerà prima che la sequenza di pulizia continui.

Manutenzione e Riparazioni (continua)

Procedure di decalcificazione e igienizzazione (continua)

Decalcificazione (continua)

8. Quando appare **AGGIUNGERE DETERGENTE**, aprire la bacinella d'acqua e versare 10 oz (296 mL) di decalcificante per macchine del ghiaccio TRUE tra l'evaporatore e lo smorzatore.

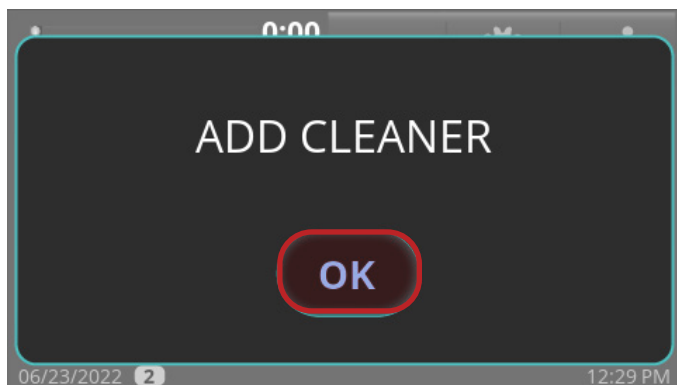

9. Dopo aver aggiunto il decalcificante, premere **OK**. Il display mostrerà lo status della sequenza.

NOTICE > La sequenza non procederà da questo punto a meno che sia premuto OK dopo aver aggiunto il decalcificante.

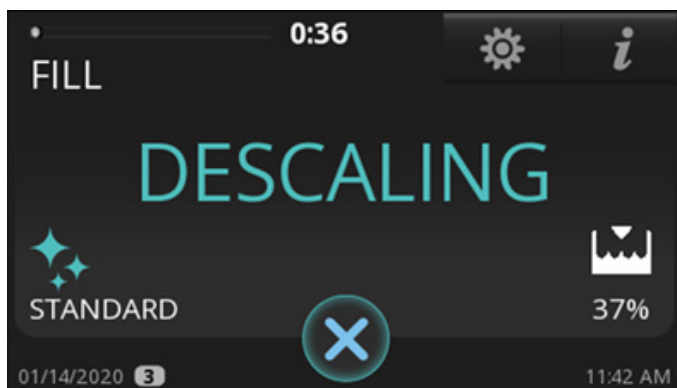

10. Attendere che la macchina del ghiaccio completi il ciclo di pulizia e tornare alla schermata iniziale.

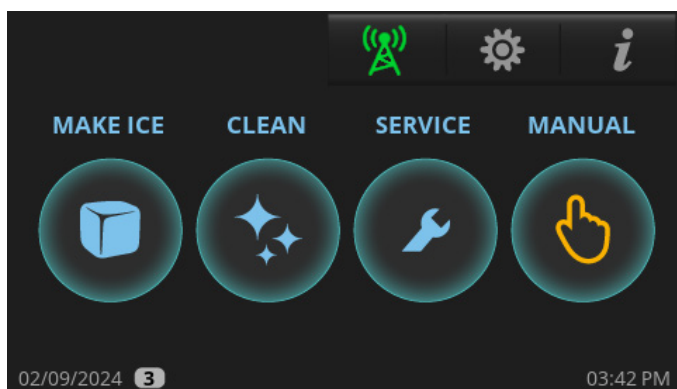

Decalcificazione (continua)

11. Preparare una soluzione di 10 fl oz (296 mL) di decalcificante per macchine del ghiaccio TRUE per 1 gal (3,8 L) di acqua calda.

NOTICE > Nei casi in cui il deposito di calcare sia particolarmente pesante, sostituire lo stesso quantitativo di decalcificante per macchine del ghiaccio e acqua calda.

12. Togliere i componenti per la pulizia. Vedere sotto.

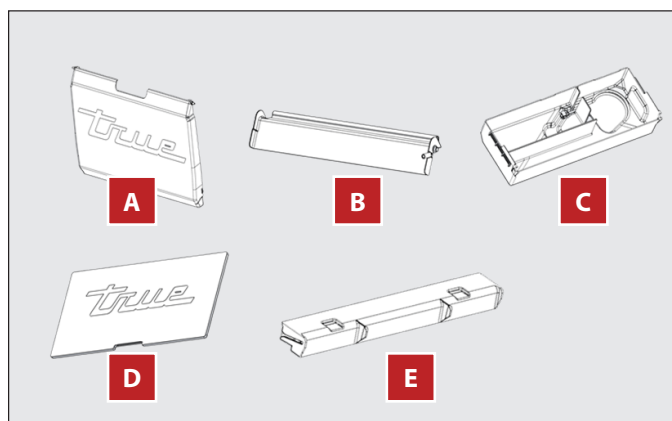

A. Bacinella d'acqua: Togliere la mettendo una mano sopra il bordo superiore della bacinella e l'altra mano sul lato della bacinella. Con cautela, piegare la bacinella sul lato verso il centro mentre si tira gentilmente in avanti la parte superiore.

B. Smorzatore: Togliere spingendo in basso lo smorzatore fino a quando è in posizione orizzontale, tirarlo in avanti con cautela fino a quando si ferma e quindi spingerlo in basso fino a quando si ferma e tirarlo in avanti.

C. Pozzetto: Mettere la mano sotto il pozzetto e tirare via il tubo di drenaggio. Quindi mettere le dita tra la parete della paratia di sinistra o di destra e il lato del pozzetto. Mettere l'altra mano sul bordo del pozzetto. Spingere il pozzetto con le dita verso la parete della paratia opposta mentre si tira il pozzetto nella stessa direzione con la mano fino a quando esce dalla staffa di fissaggio. Ripetere il processo sull'altro lato e togliere il pozzetto.

D. Copertura dell'area dell'evaporatore: Togliere spingendo verso l'alto dall'interno della sezione dell'evaporatore.

E. Distributore dell'acqua: Togliere afferrando le due linguette del distributore e tirare verso l'alto leggermente e poi in avanti.

13. Con metà della soluzione, immergere i componenti per 5-10 minuti (se calcificato pesantemente per 15-20 minuti). Quindi, con una spazzola a setole di nylon, un panno o una spugna, pulire bene i componenti.

Manutenzione e Riparazioni (continua)

Procedure di decalcificazione e igienizzazione (continua)

Decalcificazione (continua)

14. Sciacquare bene i componenti con acqua pulita. Con la soluzione rimanente e una spazzola a setole di nylon, un panno o una spugna, pulire bene tutte le aree alimentari (componenti sfumati) della macchina del ghiaccio. Queste aree includono:
- Pareti laterali
 - Cornice superior di plastica dell'evaporatore (quando è installato l'erogatore)
 - Lati e base di plastica dell'evaporatore
 - Base della pompa dell'acqua
 - Tubi della pompa dell'acqua
 - Tubi di drenaggio del pozzetto
 - Colonna ad aria del livello dell'acqua
 - Base (area sopra il pozzetto, sotto l'evaporatore)
15. Pulire bene tutte le aree alimentari del contenitore del ghiaccio (o erogatore, se applicabile).

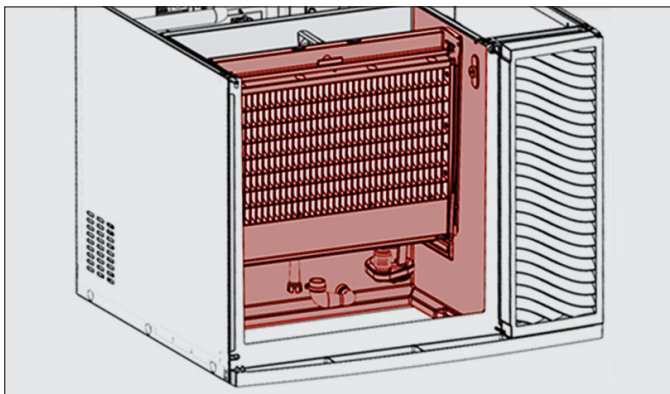

Vista frontale

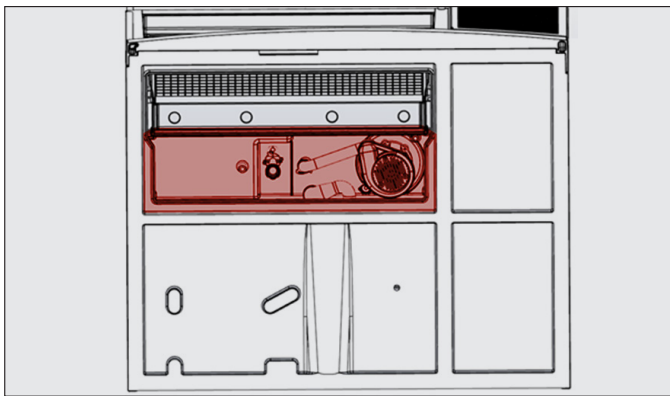

Vista da sotto

Igienizzazione

1. Preparare una soluzione di 4,5 fl oz (133 mL) di candeggina al cloro (5,25% ipoclorito di sodio) per 3 gal. (11,4 L) di acqua calda. Utilizzare metà della soluzione per igienizzare tutti i componenti rimossi durante la procedura di pulizia.
2. Togliere i componenti per la pulizia. Vedere sotto.

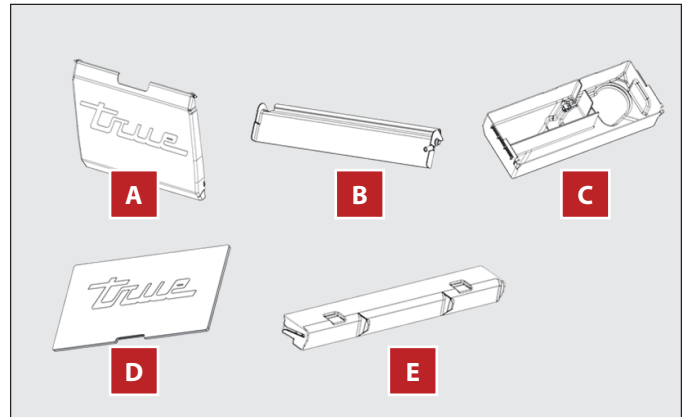

- A. Bacinella d'acqua:** Togliere la bacinella mettendo una mano sopra il bordo superiore della bacinella e l'altra mano sul lato della bacinella. Con cautela, piegare la bacinella sul lato verso il centro mentre si tira gentilmente in avanti la parte superiore.
- B. Smorzatore:** Togliere lo smorzatore spingendo in basso lo smorzatore fino a quando è in posizione orizzontale, tirarlo in avanti con cautela fino a quando si ferma e quindi spingerlo in basso fino a quando si ferma e tirarlo in avanti.
- C. Pozzetto:** Mettere la mano sotto il pozzetto e tirare via il tubo di drenaggio. Quindi mettere le dita tra la parete della paratia di sinistra o di destra e il lato del pozzetto. Mettere l'altra mano sul bordo del pozzetto. Spingere il pozzetto con le dita verso la parete della paratia opposta mentre si tira il pozzetto nella stessa direzione con la mano fino a quando esce dalla staffa di fissaggio. Ripetere il processo sull'altro lato e togliere il pozzetto.
- D. Copertura dell'area dell'evaporatore:** Togliere la copertura spingendo verso l'alto dall'interno della sezione dell'evaporatore.
- E. Distributore dell'acqua:** Togliere il distributore afferrando le due linguette del distributore e tirare verso l'alto leggermente e poi in avanti.

Manutenzione e Riparazioni (continua)

Procedure di decalcificazione e igienizzazione (continua)

Sanificazione (continua)

- Utilizzare metà della soluzione per igienizzare tutti i componenti rimossi durante la procedura di pulizia. Immergere tutti i componenti nella soluzione e **quindi farli asciugare all'aria**.

⚠ AVVERTENZA!	
	<p>NON sciacquare le parti con acqua pulita dopo aver igienizzato. Lasciarli asciugare all'aria.</p>

- Con una bottiglietta a spray, spruzzare pesantemente tutte le aree alimentari con la soluzione igienizzante. Queste aree includono:
 - Pareti laterali
 - Cornice superior di plastica dell'evaporatore (quando è installato l'erogatore)
 - Lati e base di plastica dell'evaporatore
 - Base della pompa dell'acqua
 - Tubi della pompa dell'acqua
 - Tubi di drenaggio del pozzetto
 - Colonna ad aria del livello dell'acqua
 - Base (area sopra il pozzetto, sotto l'evaporatore)
- Reinstallare i componenti igienizzati e attendere 10 minuti.

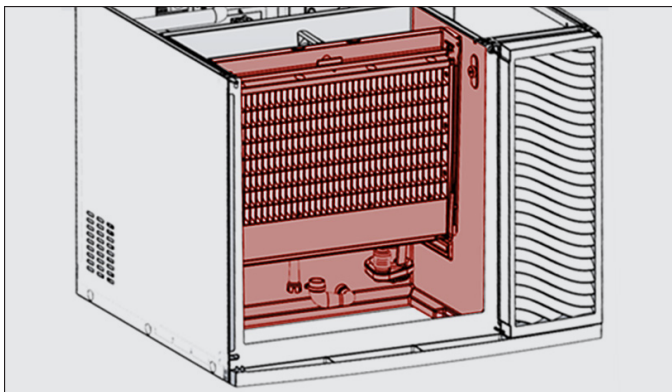

Vista frontale

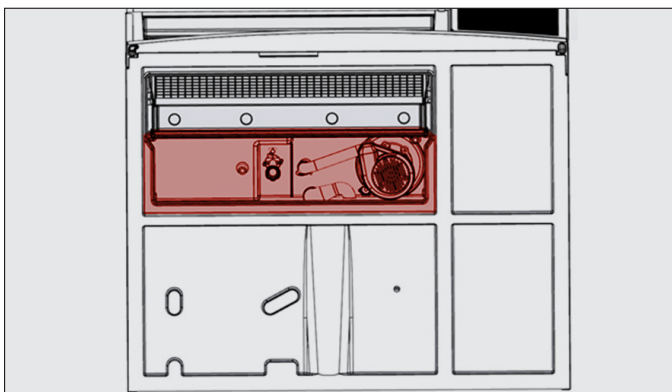

Vista da sotto

Sanificazione (continua)

- Nella schermata iniziale, premere **PULIRE [CLEAN]**

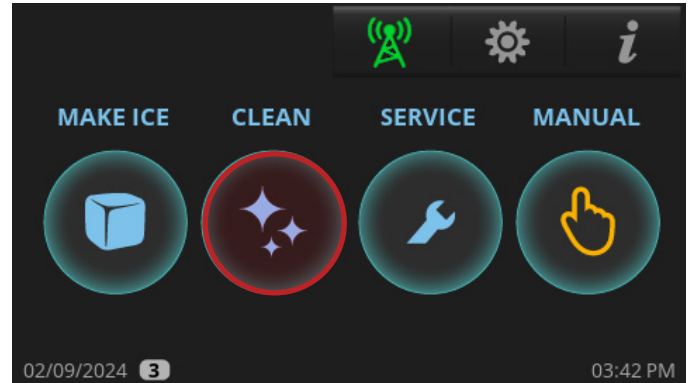

- Premere **IGIENIZZARE [Sanitize]**.

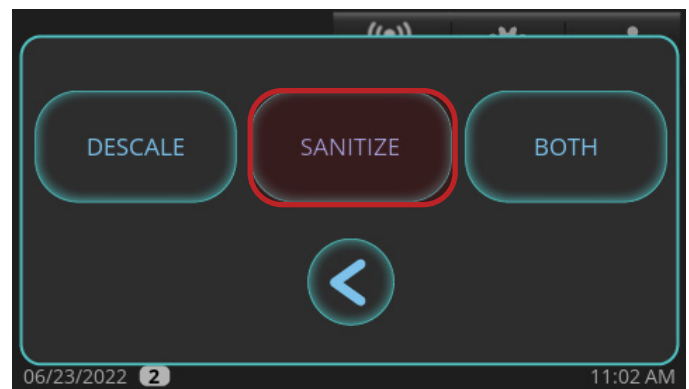

- Quando appare "**Vuoi che la macchina inizi a produrre ghiaccio una volta che l'operazione di decalcificazione e/o igienizzazione è completa?**", premere **NO** o **SÌ**. La macchina del ghiaccio andrà in **PRE-PULIZIA**.

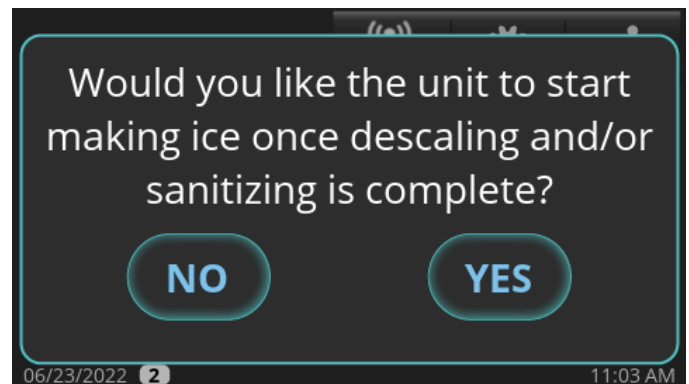

Manutenzione e Riparazioni (continua)

Procedure di decalcificazione e igienizzazione (continua)

Sanificazione (continua)

9. Aspettare che la macchina del ghiaccio effettui i vari passaggi della sequenza **PRE-PULIZIA (RIEMPIRE, POMPARE, SVUOTARE e RACCOGLIERE)**. Se c'è abbastanza acqua nel pozzetto all'inizio della **PULIZIA**, passerà per la sequenza **DRENARE [Drain]** prima di **RIEMPIRE [Fill]**. Il compressore si attiverà durante la sequenza **RACCOGLIERE** per assicurare che non ci sia ghiaccio nell'evaporatore e si spegnerà prima che la sequenza di pulizia continui.

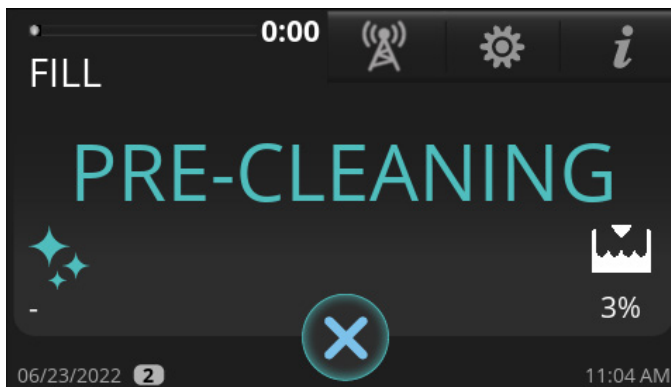

10. Quando appare **AGGIUNGERE IGIENIZANTE [Add sanitizer]**, aprire la bacinella d'acqua e versarvi 1,5 oz (44 mL) di candeggina al cloro (5,25% ipoclorito di sodio) tra l'evaporatore e lo smorzatore.

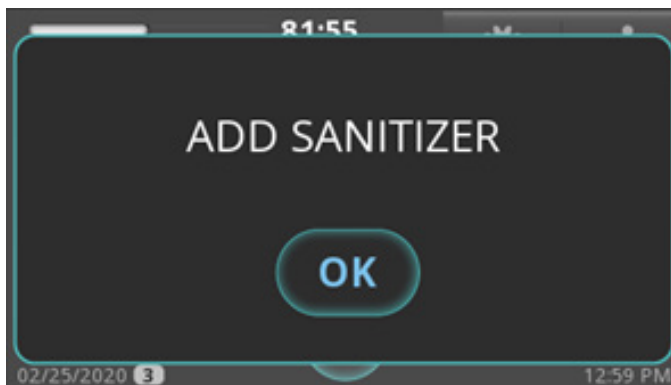

Sanificazione (continua)

11. Dopo aver aggiunto la candeggina al cloro (5,25% ipoclorito di sodio), premere **OK**. Il display mostrerà lo status della sequenza.

NOTICE > La sequenza non procederà da questo punto a meno che sia premuto OK dopo aver aggiunto la candeggina al cloro (5,25% ipoclorito di sodio).

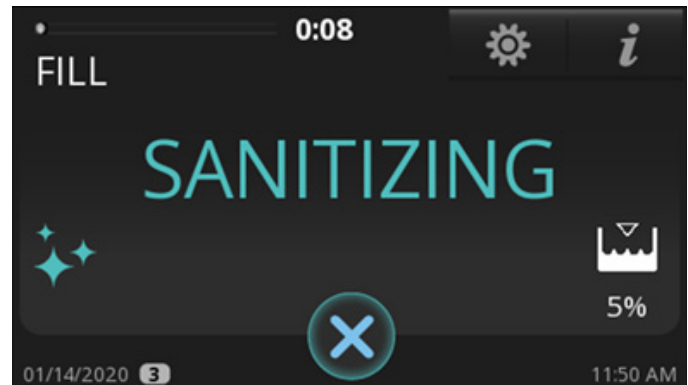

12. Quando la sequenza di igienizzazione finisce, la macchina del ghiaccio andrà in modalità **STANDBY** o tornerà alla modalità **FARE GHIACCIO [Make ice]**, a seconda della scelta fatta nel passaggio 8.

Manutenzione e Riparazioni (continua)

Reimpostare promemoria

Resettare i promemoria di manutenzione preventiva dopo aver effettuato la manutenzione preventiva.

1. Premere **SERVIZIO** [Service].

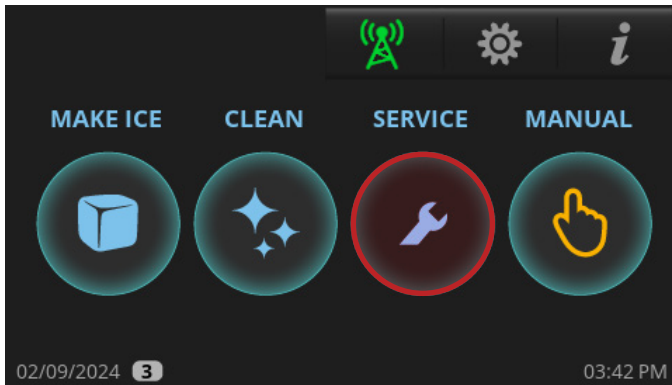

2. Nella schermata **Contatori**, premere l'icona appropriata di promemoria di ripristino .

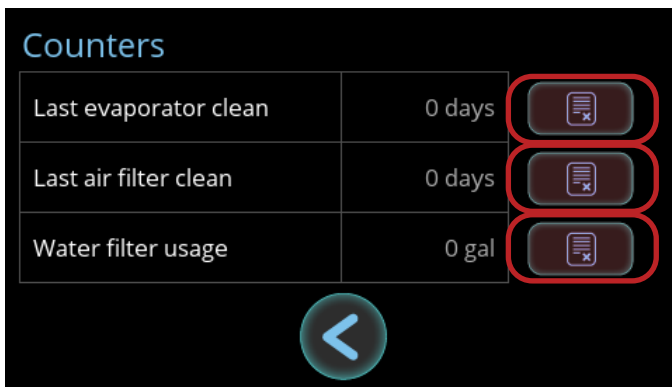

3. Nella schermata di conferma, premere **Sì** [Yes].

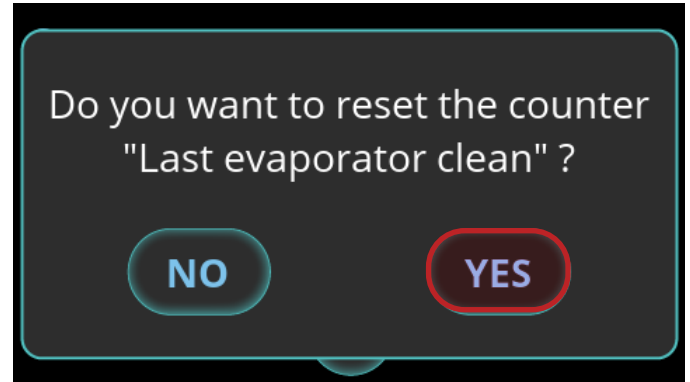

Risoluzione di problemi

Risoluzione di problemi

Risoluzione generale dei problemi

Prima di contattare un addetto ai servizi, si prega di contattare gli elementi di cui sotto.

Lista generale per la soluzione dei problemi

Problema	Causa possibile	Rimedio possibile
La macchina del ghiaccio non si accende, il display è scuro.	Manca l'alimentazione alla macchina del ghiaccio.	<ul style="list-style-type: none"> • Accendere l'interruttore generale. • Sostituire un fusibile saltato • Accendere la sconnessione. • Controllare l'interruttore oscillante.
La macchina del ghiaccio non si accende, il display è acceso.	<ul style="list-style-type: none"> • La macchina del ghiaccio è pianificata per essere spenta. • La macchina del ghiaccio è spenta. • La macchina del ghiaccio è spenta per allerta. 	<ul style="list-style-type: none"> • Cancellare il programma. • Premere l'icona "Fare ghiaccio". • Resettare la macchina del ghiaccio premendo l'icona "Fare ghiaccio" [Make ice] fino a quando la macchina del ghiaccio suona quindi premere di nuovo l'icona "Fare ghiaccio".
Produzione bassa, il ghiaccio è deforme o sciolto quando cade dall'evaporatore.	<ul style="list-style-type: none"> • Evaporatore sporco. • La macchina del ghiaccio non è a livello. 	<ul style="list-style-type: none"> • Pulire e igienizzare la macchina del ghiaccio. • Mettere a livello la macchina del ghiaccio.
Produzione bassa, ma il ghiaccio sembra normale.	<ul style="list-style-type: none"> • Condensatore sporco. • Temperatura alta dell'aria ambientale. 	<ul style="list-style-type: none"> • Pulire il condensatore. • Ridurre la temperatura dell'aria intorno alla macchina del ghiaccio.
Qualità del ghiaccio pessima, opaco e morbido.	<ul style="list-style-type: none"> • La macchina del ghiaccio è sporca. • Pessima qualità della fornitura d'acqua. • Manca la filtrazione dell'acqua. • Problemi con il sistema per addolcire l'acqua (se applicabile). 	<ul style="list-style-type: none"> • Pulire e igienizzare la macchina del ghiaccio. • Contattare una società che può testare la fornitura dell'acqua e proporre raccomandazioni per il trattamento dell'acqua. • Installare un sistema di filtrazione dell'acqua. • Contattare il produttore del sistema per addolcire l'acqua per l'assistenza.
La macchina del ghiaccio produce cubetti vuoti o incomplete, o il modello di riempimento del ghiaccio sull'evaporatore è incompleto.	<ul style="list-style-type: none"> • Lo spessore del ghiaccio è impostato troppo fino. • Non c'è abbastanza acqua nel pozzetto. • Acqua bollente entra nella macchina del ghiaccio. • La macchina del ghiaccio non è a livello. 	<ul style="list-style-type: none"> • Aggiustare lo spessore del ponte del ghiaccio a 1/8" (3,18 mm). Vedere "Aggiustare lo spessore del ghiaccio" (pag. 61). • Confermare che la pressione dell'acqua sia a 20aaaaapsig (138 kPa) come minimo, cambiare il filtro dell'acqua, pulire lo schermo della valvola di entrata dell'acqua. • Collegare la linea dell'acqua fredda, chiamare l'idraulico se collegato alla linea dell'acqua calda. • Mettere a livello la macchina del ghiaccio.

Risoluzione di problemi (continua)

Risoluzione dei problemi del sensore Time-of-Flight®

Lista di controllo per la risoluzione dei problemi del sensore Time-of-Flight®

Problema	Causa possibile	Rimedio possibile
Il Valore è sempre al 100%	<ul style="list-style-type: none"> Distanza del contenitore vuoto (EBD) e Distanza del contenitore pieno (FBD) sono configurati in modo errato. 	<ul style="list-style-type: none"> Leggere la sezione di configurazione "Abilitazione del sensore TRUE TIME-OF-FLIGHT® (TOF)" (pag. 49) per configurare EBD e FBD. Cambiare EBD a incrementi di 1 cm fino a +/- 5 cm fino a quando il Valore cambia. Cambiare FBD a incrementi di 1 cm fino a +/- 3 cm fino a quando il Valore cambia.
	<ul style="list-style-type: none"> Impurità sulla lente. 	<ul style="list-style-type: none"> Effettuare la pulizia.
	<ul style="list-style-type: none"> Sensore TOF installato in modo errato. 	<ul style="list-style-type: none"> Confermare che il sensore TOF è ben appoggiato sulla custodia di plastica.
	<ul style="list-style-type: none"> Time-of-Flight® (TOF) non abilitato. 	<ul style="list-style-type: none"> Assicurarsi che TOF = 1.
Il Valore è sempre al 0%	<ul style="list-style-type: none"> EBD e FBD configurati in modo errato. 	<ul style="list-style-type: none"> Leggere la sezione di configurazione "Abilitazione del sensore TRUE TIME-OF-FLIGHT® (TOF)" (pag. 49) per configurare EBD e FBD. Cambiare EBD a incrementi di 1 cm fino a +/- 5 cm fino a quando il Valore cambia. Cambiare FBD a incrementi di 1 cm fino a +/- 3 cm fino a quando il Valore cambia.
	<ul style="list-style-type: none"> Sensore TOF installato in modo errato. 	<ul style="list-style-type: none"> Confermare che il sensore TOF è ben appoggiato sulla custodia di plastica.

Risoluzione di problemi (continua)

Definizioni dei codici di errore

Definizioni dei codici di errore		
Codice errore	Visualizzare messaggio	Definizione
E1	ALLARME T1 Input	Errore sonda temperatura uscita evaporatore
E2	ALLARME T2 Input	Errore sonda temperatura aria ambiente
E3	ALLARME T3 Input	Errore della sonda di temperatura dell'acqua della vasca di raccolta
E4	ALLARME T4 Input	Errore sonda temperatura acqua di mandata
E6	ALLARME Interruttore di sicurezza della pressione alta aperto	
E7	ALLARME HP1 Input	Errore del trasduttore di alta pressione
E8	ALLARME LP1 Input	Errore trasduttore di bassa pressione
E9	ALLARME Ingresso del sensore per il livello del ghiaccio	
E10	Errore di comunicazione del sensore del livello del ghiaccio	Errore di comunicazione Time-of-Flight
E11	ALLARME Temperatura bassa T1 in Congelare	Temperatura bassa rilevata dalla sonda di temperatura all'uscita dell'evaporatore durante il ciclo di congelamento
E12	ALLARME Temperatura alta T1	Temperatura elevata alla sonda di temperatura in uscita dall'evaporatore
E13	ALLARME Temperatura bassa T1	Temperatura bassa alla sonda di temperatura in uscita dall'evaporatore
E14	ALLARME Temperatura alta T2	Temperatura dell'aria ambiente elevata rilevata dalla sonda T2
E15	ALLARME Temperatura bassa T2	Temperatura dell'aria ambiente bassa rilevata dalla sonda T2
E16	ALLARME Temperatura alta T3	Temperatura elevata dell'acqua in vasca rilevata
E17	ALLARME Temperatura bassa T3	Temperatura bassa dell'acqua in vasca rilevata
E18	ALLARME Temperatura alta T4	Temperatura dell'acqua di alimentazione elevata rilevata
E19	ALLARME Temperatura bassa T4	Temperatura dell'acqua di alimentazione bassa rilevata
E20	ALLARME Pressione alta su HP1	Alta pressione rilevata al trasduttore di alta pressione.
E21	ALLARME Interruttore di scarico	
E22	ALLARME Lungo tempo di congelamento	
E23	ALLARME Errore nel calcolo – Valore negativo	
E24	ALLARME Lungo tempo di riempimento	
E25	ALLARME Lungo tempo di depurazione	
E26	ALLARME Lungo tempo di raccolta	
E27	ALLARME Perdita di acqua	
E28	ALLARME Motore della pompa	
E30	ALLARME Biozona – Controllare comunicazioni o sostituire la lampadina	
E31	ALLARME Valvola del gas bollente	
E32	ALLARME Pressione di suzione bassa	
H2O	Riempimento lento – Controllare il collegamento dell'acqua	
—	È ora di pulire l'evaporatore	
—	È ora di pulire il filtro dell'aria	
—	È ora di sostituire il filtro dell'acqua	
—	Sportello di raccolta bloccato	
—	È ora di sostituire la lampadina TrueZone	
—	COMM	Errore di comunicazione del display



www.truemfg.com