

## Gratulacje!

Właśnie Państwo nabyli najlepszą na rynku chłodziarkę komercyjną. Mogą Państwo liczyć na wiele lat bezproblemowego działania urządzenia.

## Spis Treści

### Informacje Dotyczące Bezpieczeństwa

Środki ostrożności i prawidłowa utylizacja.....3

### Instalacja

Własność, lokalizacja, karta wymiarów przewodów .....4

Zalecane warunki pracy.....5

Rozpakowywanie .....6

Poziomowanie .....7

Przyklejanie chłodziarki do posadzki.....8

Podłączanie zasilania .....9

### Konfiguracja szafy chłodniczej

Półki .....10

Instalacja oświetlenia półek, pasek cenowy .....11

Zasłona nocna .....12

### Obsługa szafy chłodniczej

Uruchomienie .....13

Kolejność operacji.....14

### Konserwacja, Pielęgnacja I Czyszczenie

Czyszczenie węzownicy skraplacza .....15

Pielęgnacja i czyszczenie elementów wyposażenia ze stali nierdzewnej.....17

### Regulacja Szafy Chłodniczej

Podłączenie przewodu odprowadzającego zawartość zbiornika na skropliny .....18

Elementy podlegające serwisowaniu i wymianie .....18

### Gwarancja

Gwarancja .....19

## INSTRUKCJA INSTALACJI

### OTWARTA WITRYNA CHŁODNICZA



TOAM-48GS-HC-TSL01



TOAM-72-HC-TSL01



## INSTRUKCJA INSTALACJI

### OTWARTA WITRYNA CHŁODNICZA

Tłumaczenie oryginalnej instrukcji

#### TRUE MANUFACTURING CO., INC.

2001 East Terra Lane • O'Fallon, Missouri 63366-4434

(636)-240-2400 • Nr FAKSU (636)-272-2408 • Nr FAKSU z zagranicy (636)272-7546 • (800)-325-6152

Dział części (800)-424-TRUE • Dział części Nr FAKSU (636)-272-9471

#### AMERYKA PÓŁNOCNA - KANADA I KARAIBY

Tel. w sprawach gwarancyjnych: +1 855 878 9277  
Faks w sprawach gwarancyjnych:  
+1 636 980 8510

Tel. w sprawach technicznych: +1 855 372 1368

E-mail w sprawach gwarancyjnych:  
warrantyinquiries@truemfg.com

E-mail w sprawach technicznych:  
service@truemfg.com

7:00-19:00 czasu CST, pon.-czw.  
7:00-18:00 (pt) 8:00-12:00 (sob.)

TEC\_TM\_019 REV. C

#### MEKSYK

Tel.: +52 555 804 6343/44  
Tel. bezpłatny w Meksyku: 01 800 202 0687  
service-mexicocity@truemfg.com  
9:00 – 17:30, pon.-pt.

#### AMERYKA ŁACIŃSKA

Tel.: +56 232 13 3600  
servicelatam@truemfg.com  
9:00 – 17:30, pon.-pt.

#### WIELKA BRYTANIA, IRLANDIA, BLISKI WSCHÓD, AFRYKA I INDIE

Tel.: +44 (0) 800 783 2049  
service-emea@truemfg.com  
8:30 – 17:00, pon.-pt.

#### UNIA EUROPEJSKA I WSPÓLNOTA NIEPODLEGŁYCH PAŃSTW

Tel.: +49 (0) 7622 6883 0  
service-emea@truemfg.com  
8:00 – 17:00, pon.-pt.

#### AUSTRALIA

Tel.: +61 2 9618 9999  
service-aus@truemfg.com  
8:30 – 17:00, pon.-pt.



811470-C



## Jak prowadzić konserwację chłodziarki True, aby działała możliwie jak najsprawniej.

Zakupili Państwo jedną z najlepszych komercyjnych chłodziarek na rynku. Została ona wyprodukowana w warunkach ścisłej kontroli jakości, z najlepszych materiałów. Właściwie konserwowana chłodziarka TRUE będzie bezawaryjnie działać przez wiele lat.

**OSTRZEŻENIE:** Urządzenia należy używać zgodnie z przeznaczeniem, tak, jak opisano w niniejszej instrukcji instalacji.

## Zasady bezpieczeństwa dotyczące czynnika chłodniczego i ostrzeżenia

Typ systemu chłodzenia szafy chłodniczej podano w jej wnętrzu, na etykiecie z numerem seryjnym. W przypadku systemów z węglowodorem jako czynnikiem chłodniczym (tylko R290), zob. poniżej.



**NIEBEZPIECZEŃSTWO** – Ryzyko pożaru lub wybuchu. Zastosowano palny czynnik chłodniczy. Do odmrażania chłodziarki **NIE** używać urządzeń mechanicznych. **NIE** przekłuwać przewodów zawierających czynnik chłodniczy; starannie przestrzegać instrukcji postępowania. Napraw mogą dokonywać wyłącznie wykwalifikowani pracownicy serwisu.



**NIEBEZPIECZEŃSTWO** – Ryzyko pożaru lub wybuchu (zastosowano palny środek chłodniczy); przed podjęciem próby serwisowania urządzenia należy zapoznać się z treścią instrukcji napraw / instrukcji obsługi. Należy stosować wszystkie środki bezpieczeństwa. Wszystkie elementy utylizować zgodnie z przepisami lokalnymi i federalnymi. Stosować wszystkie środki ostrożności.

**PRZESTROGA** – Nie zasłaniać otworów wentylacyjnych w obudowie urządzenia lub w konstrukcji mieszczącej urządzenie.

## Podstawowe zasady bezpieczeństwa i środki ostrożności

- W czasie obsługi, konserwacji i napraw należy uważać, aby nie doszło do skaleczenia lub przycięcia palców przez którekolwiek części / elementy szafy chłodniczej.
- W czasie rozpakowywania, instalacji lub przesuwania urządzenie może przewrócić się.
- Przed rozpoczęciem eksploatacji chłodziarki należy sprawdzić, czy została zainstalowana i ustawiona zgodnie z Instrukcją instalacji.
- Opiswane urządzenie nie powinno być używane, czyszczone ani konserwowane przez osoby o zmniejszonej sprawności fizycznej, czuciowej lub umysłowej (w tym dzieci) albo niemające doświadczenia i odpowiedniej wiedzy, o ile nie są pod nadzorem lub nie zostały odpowiednio poinstruowane.
- Aby nie dopuścić do uszkodzenia chłodziarki i uniknąć obrażeń **NIE** należy pozwalać dzieciom bawić się urządzeniem, wspinać na nie, stawać na nim ani zwieszać się z jego półek.
- **Nie** dotykać zimnych powierzchni w komorze chłodziarki mokrymi lub wilgotnymi rękami. Do bardzo zimnych powierzchni może przynosić skóra.
- Przed rozpoczęciem czyszczenia lub naprawy chłodziarki należy odłączyć zasilanie.
- Ustawienie regulatora temperatury w położeniu 0 lub wyłączenie zasilania regulatora elektronicznego może nie odłączyć zasilania od wszystkich elementów (np. obwodów oświetlenia, grzałek obwodowych i wentylatorów parownika).
- W pobliżu tych i innych urządzeń **NIE** należy przechowywać ani używać benzyny lub innych palnych par lub płynów.
- W urządzeniu **NIE** należy przechowywać substancji wybuchowych, takich jak pojemniki z aerozolem, zawierające palny gaz pędny.
- Palce należy trzymać z dala od „punktów przycięcia”; prześwity między drzwiami a obudową muszą być niewielkie; jeśli w pobliżu przebywają dzieci, należy zachować ostrożność.
- **NIE** należy stosować urządzeń elektrycznych wewnątrz komór szaf chłodniczych przeznaczonych do przechowywania żywności, chyba, że są typu zalecanego przez producenta.

**UWAGA:** Wszystkie prace serwisowe muszą być prowadzone przez wykwalifikowanego technika.

## Ostrzeżenie dotyczące utylizacji szafy chłodniczej

**NIEBEZPIECZEŃSTWO!**  
**RYZYKO**  
**UWIEZIENIA**  
**DZIECKA**



### Właściwa utylizacja szafy chłodniczej

Niebezpieczeństwo uwięzienia i uduszenia się dziecka nie przeszło do historii. Wyrzucone i pozostawione bez dozoru chłodziarki są nadal niebezpieczne, nawet jeżeli zostały pozostawione „tylko na parę dni”. Przy pozbywaniu się starej chłodziarki należy stosować się do poniższych wskazówek, pozwoli to zapobiec wypadkom.

### Przed wyrzuceniem starej chłodziarki lub zamrażarki należy:

- wymontować drzwi,
- pozostawić na miejscu półki, aby dzieci nie mogły łatwo wejść do wnętrza chłodziarki.



**NIEBEZPIECZEŃSTWO** – Ryzyko pożaru lub wybuchu. Zastosowano palny materiał izolacyjny oraz/lub palny środek chłodniczy. Wszystkie elementy utylizować zgodnie z przepisami lokalnymi i federalnymi. Stosować wszystkie środki ostrożności.

# Instalacja

## Przed instalacją

### Własność

Jeśli urządzenie ma prawidłowo działać od pierwszego dnia, musi być prawidłowo zainstalowane. Zdecydowanie zalecamy, aby urządzenia TRUE były instalowane przez wyszkolonego mechanika i elektryka. Koszt profesjonalnej instalacji to dobrze wydane pieniądze.

Przed rozpoczęciem instalacji urządzenia TRUE należy starannie sprawdzić, czy nie uległo ono uszkodzeniu podczas transportu. W razie stwierdzenia uszkodzenia należy niezwłocznie złożyć reklamację w firmie przewozowej.

TRUE nie odpowiada za uszkodzenia powstałe w trakcie transportu.

### Specyfikacja szafy chłodniczej

Urządzenie może być używane do przechowywania oraz/lub eksponowania pakowanych lub butelkowanych produktów żywnościowych.

### Lokalizacja szafy chłodniczej

- Urządzenie przetestowano pod kątem spełniania wymagań wobec klasy klimatycznej 8 IEC/ISO (temperatura 75°F/40°C, wilgotność względna 55%).
- Chłodziarki nie należy eksploatować w miejscu, w którym może być używana myjka ciśnieniowa lub wąż ciśnieniowy.
- Chłodziarkę należy ustawić tak, aby prześwity wokół urządzenia były wystarczająco duże i umożliwiały odpowiedni przepływ powietrza.
- Należy zadbać o to, aby zasilanie szafy chłodniczej było zgodne ze specyfikacją lub danymi na tabliczce znamionowej i mieściło się w dopuszczalnym zakresie napięcia znamionowego (+/-5%). Należy także sprawdzić, czy natężenie prądu w obwodzie jest zgodne z natężeniem znamionowym szafy chłodniczej, a samo urządzenie jest prawidłowo uziemione.
- Szafę chłodniczą należy zawsze podłączać do osobnego, specjalnie przeznaczonego dla niej obwodu elektrycznego. Niedopuszczalne jest stosowanie wtyków pośrednich i przedłużaczy.

## Informacja dla użytkownika

**Gwarancja nie obejmuje** przypadków strat lub zepsucia się produktów przechowywanych w lodówce/zamrażarce. Oprócz przeprowadzenia zalecanych poniżej procedur instalacji, przed rozpoczęciem eksploatacji chłodziarkę/zamrażarkę należy uruchomić na 24 godziny, aby sprawdzić, czy działa prawidłowo.



#### PRZEŚWITY

	GÓRA	BOKI	TYŁ
TOAM	8" (204 mm)	0" (0 mm)	3" (77 mm)

**OSTRZEŻENIE** – Niezapewnienie dostatecznej wentylacji powoduje unieważnienie gwarancji.

## Karta wymiarów przewodów

115 woltów	Odległość w stopach do punktu obciążenia												
	AMPERY	20	30	40	50	60	70	80	90	100	120	140	160
2	14	14	14	14	14	14	14	14	14	14	14	14	14
3	14	14	14	14	14	14	14	14	14	14	14	14	12
4	14	14	14	14	14	14	14	14	14	14	12	12	12
5	14	14	14	14	14	14	14	14	12	12	12	10	10
6	14	14	14	14	14	14	14	12	12	12	10	10	10
7	14	14	14	14	14	14	12	12	12	10	10	10	8
8	14	14	14	14	14	12	12	12	10	10	10	8	8
9	14	14	14	12	12	12	10	10	10	10	8	8	8
10	14	14	14	12	12	10	10	10	10	10	8	8	8
12	14	14	12	12	10	10	10	8	8	8	8	8	6
14	14	14	12	10	10	10	8	8	8	8	6	6	6
16	14	12	12	10	10	8	8	8	8	8	6	6	6
18	14	12	10	10	8	8	8	8	8	8	8	8	5
20	14	12	10	10	8	8	8	6	6	6	6	5	5
25	12	10	10	8	8	6	6	6	6	6	5	4	4
30	12	10	8	8	6	6	6	6	5	4	4	4	3
35	10	10	8	6	6	6	5	5	4	4	4	3	2
40	10	8	8	6	6	5	5	4	4	4	3	2	2
45	10	8	6	6	6	5	4	4	3	3	3	2	1
50	10	8	6	6	5	4	4	3	3	3	2	1	1

230 woltów	Odległość w stopach do punktu obciążenia												
	AMPERY	20	30	40	50	60	70	80	90	100	120	140	160
5	14	14	14	14	14	14	14	14	14	14	14	14	14
6	14	14	14	14	14	14	14	14	14	14	14	14	12
7	14	14	14	14	14	14	14	14	14	14	14	12	12
8	14	14	14	14	14	14	14	14	14	14	12	12	12
9	14	14	14	14	14	14	14	14	14	12	12	12	10
10	14	14	14	14	14	14	14	14	12	12	12	10	10
12	14	14	14	14	14	14	14	12	12	12	10	10	10
14	14	14	14	14	14	14	12	12	12	10	10	10	8
16	14	14	14	14	14	12	12	12	10	10	10	8	8
18	14	14	14	14	12	12	12	10	10	10	8	8	8
20	14	14	14	14	12	10	10	10	10	10	8	8	8
25	14	14	12	12	10	10	10	10	8	8	8	6	6
30	14	12	12	10	10	10	8	8	8	8	6	6	6
35	14	12	10	10	10	8	8	8	8	8	6	6	5
40	14	12	10	10	8	8	8	8	6	6	6	5	5
50	12	10	10	8	6	6	6	6	6	6	5	4	4
60	12	10	8	6	6	6	6	6	6	5	4	4	3
70	10	10	8	6	6	6	5	5	4	4	4	2	2
80	10	8	8	6	6	5	5	4	4	4	3	2	2
90	10	8	6	6	5	5	4	4	3	3	3	1	1
100	10	8	6	6	5	4	4	3	3	3	2	1	1

## Instalacja (c.d.)

### Zalecane warunki pracy

- Nie umieszczać chłodziarki w miejscu narażonym na bezpośrednie promieniowanie słoneczne.
- W pobliżu chłodziarki nie mogą znajdować się wloty ani wyloty urządzeń HVAC nadmuchujących powietrze do szafy chłodniczej lub wyciągających je z niej.
- W pobliżu nie powinno być wiatraków sufitowych.
- W pobliżu nie powinno być drzwi.
- Sprawdzić, czy szafa chłodnicza jest wypoziomowana w kierunku przód-tył i lewo-prawo.

**UWAGA:** Sprawdzić, czy są odpowiednie prześwity z tyłu i powyżej szafy chłodniczej. Wymaga się 3-calowego (77 mm) prześwitu za szafą chłodniczą i 8-calowego (204 mm) prześwitu nad szafą.

- Maksymalna temperatura otoczenia 75°F (24°C) lub taka, jaką podano na etykiecie z numerem seryjnym, i 55% wilgotność względna.
- Ustawić szafę chłodniczą w miejscu, w którym nie ma przeciągów.
- Nadmierny ruch powietrza wokół szafy chłodniczej może wyzwoić przepływ powietrza w jej wnętrzu (kurtyna powietrzna).

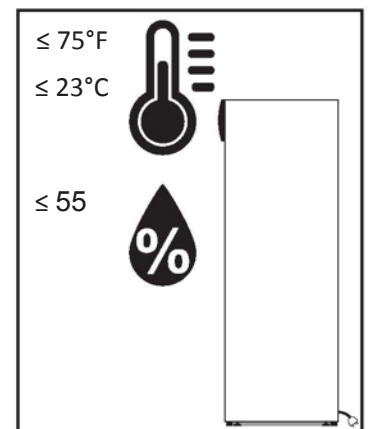
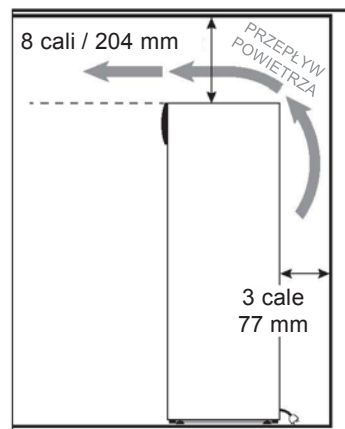
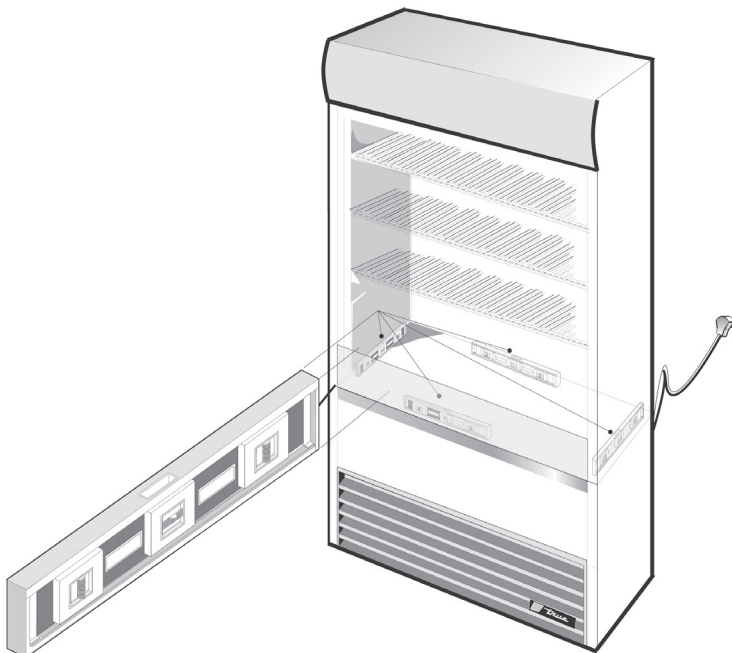
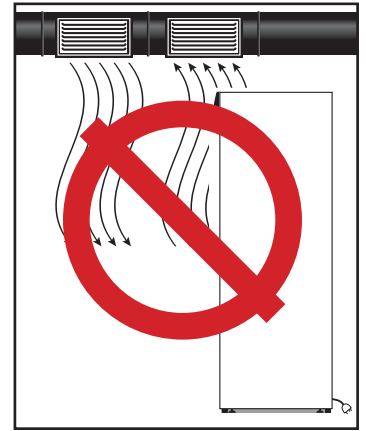
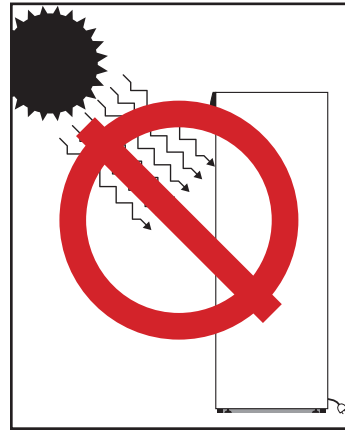

\* Lub jak wskazano na etykiecie z numerem seryjnym.

## Instalacja (c.d.)

### Rozpakowywanie

#### Potrzebne narzędzia

- Klucz uniwersalny
- Klucz oczkowy 3/4"
- Klucz oczkowy 1/4"
- Poziomowanie

Przy odpakowywaniu urządzenia zaleca się stosować następującą procedurę:

1. Usunąć zewnętrzne opakowanie (narożniki z kartonu i folii pęcherzykowej lub styropianu oraz przezroczystą folię). Por. rys. 1 Sprawdzić, czy nie ma ukrytych uszkodzeń. I w tym przypadku w razie stwierdzenia uszkodzenia należy niezwłocznie złożyć reklamację w firmie przewozowej.

**UWAGA:** Przesunąć urządzenie jak najbliżej docelowego miejsca użytkowania, a następnie odkręcić drewnianą paletę.

2. Kluczem uniwersalnym wykręcić wszystkie śruby transportowe, mocujące paletę do spodu szafy chłodniczej. Por. rys. 2

**UWAGA:** W niektórych modelach w celu uzyskania dostępu do śrub transportowych może być konieczne wymontowanie przedniej oraz/lub tylnej kratki. See figs. 3 and 4. Wykręcić kratki wentylacyjne, używając do tego celu klucza oczkowego 1/4", jeśli są zamontowane.

3. Zamontować nóżki poziomujące (zob. Instalowanie standardowych nóżek poziomujących) albo opcjonalne nóżki poziomujące 6" lub kółka (zob. Instalowanie opcjonalnych nóżek poziomujących 6" lub kółek), jeśli są w wyposażeniu.

**UWAGA:** Po wykręceniu śrub transportowych obrócić szafę chłodniczą, aby uzyskać do niej dostęp.

Jeśli nie będą używane nóżki poziomujące ani kółka, zdjąć szafę chłodniczą z palety. Odłożyć paletę na bok.

**UWAGA:** Unosząc urządzenie, nie należy chwycić za blat, drzwi/szuflady lub kratkę wentylacyjną. Należy także pamiętać, że zasilanie można podłączyć dopiero po upływie 24 godzin od ustawienia chłodziarki pionowo. Klucze do szafy chłodniczej z zamkami drzwiowymi znajdują się w kieszeni na gwarancję.

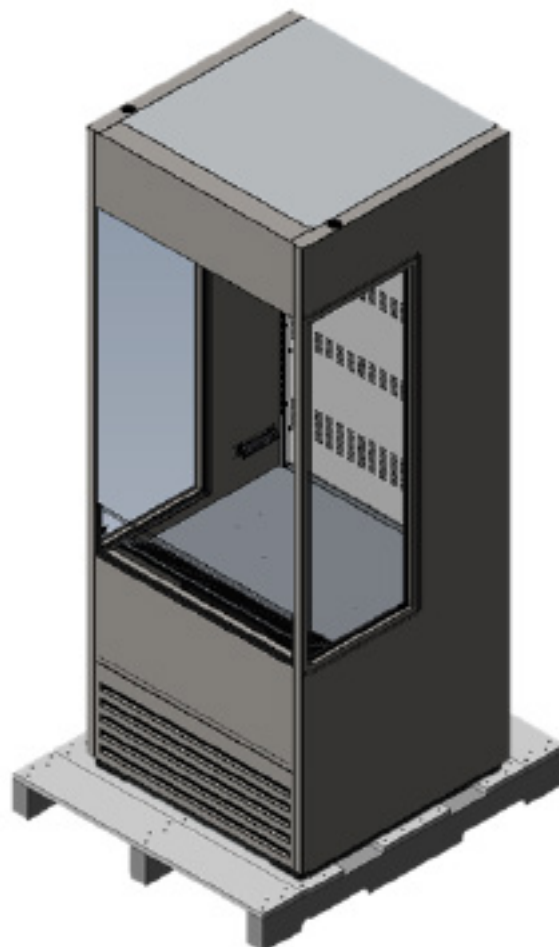

Rys. 1. Usunąć zewnętrzne opakowanie.

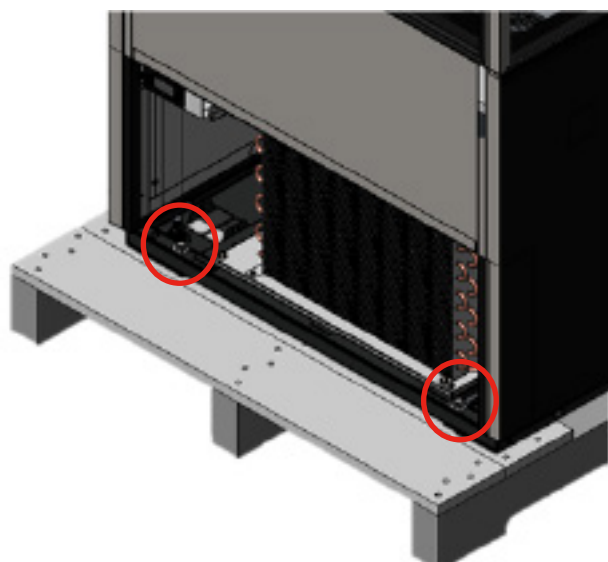

Rys. 2. Odkręcić śruby mocujące urządzenie do palety z przodu i z tyłu.

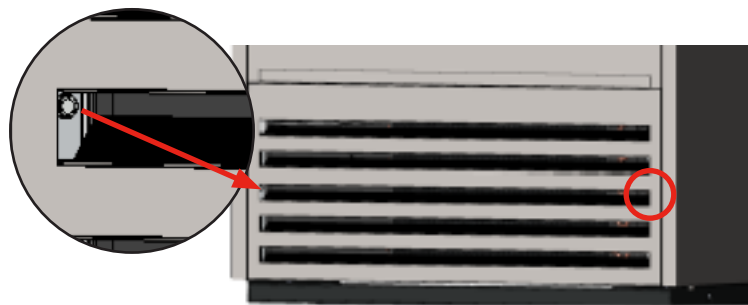

Rys. 3. Wykręcić śruby. Pociągnąć kratkę wentylacyjną, aby odłączyć ją od magnetycznych elementów mocujących.

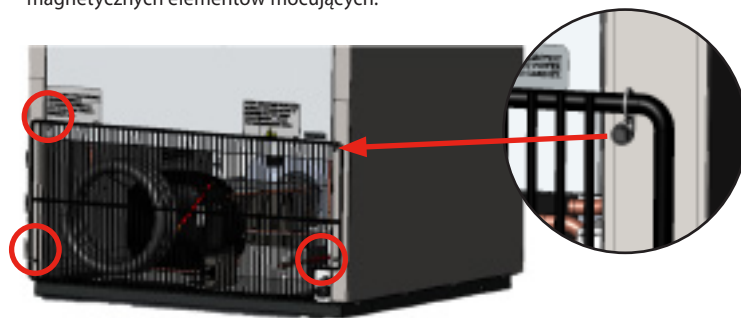

Rys. 4. Odkręcić wkręty i wyjąć tylną kratkę wentylacyjną.

## Instalacja (c.d.)

### Lokalizacja szafy chłodniczej

1. Sprawdzić, czy końcówki wszystkich węży spustowych są w zbiorniku.
2. Wyjąć przewód z wtyczką z wnętrza dolnej tylnej części chłodziarki (**NIE** podłączać do gniazdka).
3. Urządzenie należy ustawić na tyle blisko źródła zasilania, aby nigdy nie stosować przedłużaczy.

### Montaż standardowych nóżek poziomujących

Wraz z urządzeniem dostarczono nóżki poziomujące, które ułatwią wypoziomowanie szafy chłodniczej.

1. Uzyskać dostęp do dna szafy chłodniczej i zlokalizować nóżki poziomujące.
2. Nóżki poziomujące można wkręcać albo wykręcać tak, aby szafa chłodnicza była wypoziomowana i odpowiednio podparta. Por. ilustracje 1 i 2.

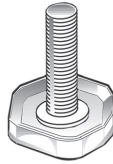

### Montaż opcjonalnych nóżek poziomujących 6" lub kółek

Opcjonalne regulowane nóżki zapewniają 6-calowy (152 mm) prześwit pod szafą chłodniczą. Opcjonalne kółka ułatwią przemieszczanie szafy chłodniczej.

#### Potrzebne narzędzia

- Klucz uniwersalny
- Klucz do kółek (opcjonalny)

#### Montaż nóżek poziomujących 6"

1. Uzyskać dostęp do spodu szafy chłodniczej, ostrożnie kładąc ją na tylnej ścianie. Odszukać i wykręcić nóżki poziomujące z elementami z gwintowanymi otworami 1/2". Por. rys. 3
2. Wkręcić nóżki poziomujące. Por. rys. 4
3. Sprawdzić, czy szafa chłodnicza jest wypoziomowana. Jeśli szafa chłodnicza nie jest wypoziomowana, delikatnie podnieść i podeprzeć jej najniższą położoną część. Wkręcić lub wykręcić kluczem uniwersalnym trzpień nóżki poziomującej w dnie chłodziarki, aby ją wypoziomować i zapewnić odpowiednie podparcie. Por. rys. 5

#### Kółka

1. Poluzować śrubę kółka na tyle, aby umożliwić wsunięcie dostarczonych podkładek między łożysko kółka a dolną szynę szafy chłodniczej. Por. rys. 6
2. Włożyć pożądaną liczbę podkładek. W przypadku użycia więcej niż jednej podkładki obrócić wycięcia w stosunku do innych o 90° - tak, aby nie były w jednej linii. Por. rys. 7 i 8
3. Dokręcić kółka opcjonalnym kluczem do kółek, unieruchamiając zarazem podkładki. Opuścić szafę chłodniczą i sprawdzić, czy jest wypoziomowana. Jeśli szafa chłodnicza nie będzie wypoziomowana, powtarzać procedurę, dopóki szafa nie będzie wypoziomowana i odpowiednio oparta na nóżkach.



**OSTRZEŻENIE** – Urządzenie może grozić przewróceniem się w czasie rozpakowywania, instalacji lub przesuwania.

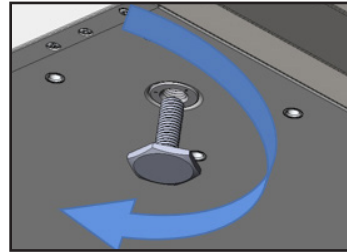

**Rys. 1.** Aby obniżyć szafę chłodniczą, nóżki poziomujące należy obracać w kierunku ruchu wskazówek zegara.

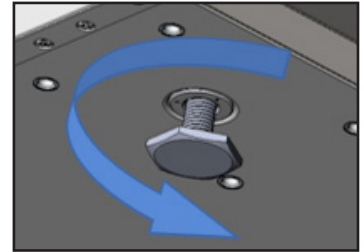

**Rys. 2.** Aby podwyższyć szafę chłodniczą, nóżki poziomujące należy obracać w kierunku przeciwnym do ruchu wskazówek zegara.

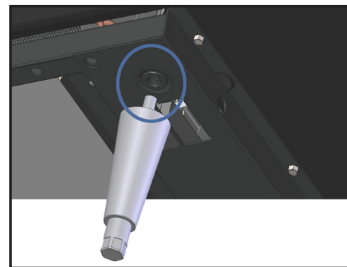

**Rys. 3.** Odszukać gwintowany otwór w szynie.

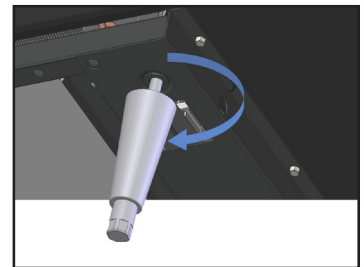

**Rys. 4.** Wkręcić nóżki poziomujące.

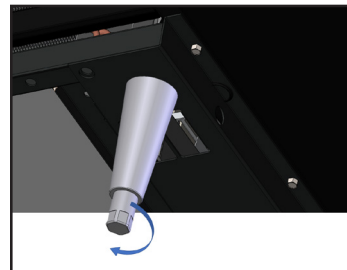

**Rys. 5.** Wypoziomować szafę chłodniczą, obracając trzpień nóżki poziomującej w dnie chłodziarki



**Rys. 6.** Poluzować śrubę kółka.



**Rys. 7.** Włożyć podkładkę(i).



**Rys. 8.** Umieścić podkładki obrócone o 90° jedna względem drugiej.

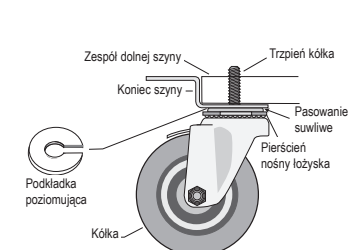

## Instalacja (c.d.)

### Poziomowanie

Aby chłodziarka TRUE prawidłowo działała, konieczne jest jej prawidłowe wypoziomowanie (dotyczy modeli stacjonarnych). Wypoziomowanie wpływa na sprawność usuwania skroplin i działanie drzwi.

Poziomować urządzenie od przodu do tyłu i od boku do boku.

1. Położyć poziomice wewnątrz, obok drzwi, na podłodze urządzenia (poziomicę należy umieścić równoległe do przedniej ściany szafy chłodziarzej). Wypoziomować szafę chłodziarczą.
2. Umieścić poziomice wewnątrz szafy chłodziarzej (równoległe do jej tylnej ściany). Wypoziomować szafę chłodziarczą.
3. Powtórzyć procedurę opisaną w krokach 1 i 2, umieszczając poziomice na podłodze urządzenia z lewej i z prawej strony, równoległe do jego ścian. Wypoziomować szafę chłodziarczą.

**UWAGA:** Jeśli szafa chłodziarcza jest wyposażona w centralny wkret poziomicujący, kółko lub nóżkę, należy sprawdzić, czy ten element jest odpowiednio wyregulowany, tzn. czy po wypoziomowaniu urządzenia styka się całą powierzchnią z podłożem.

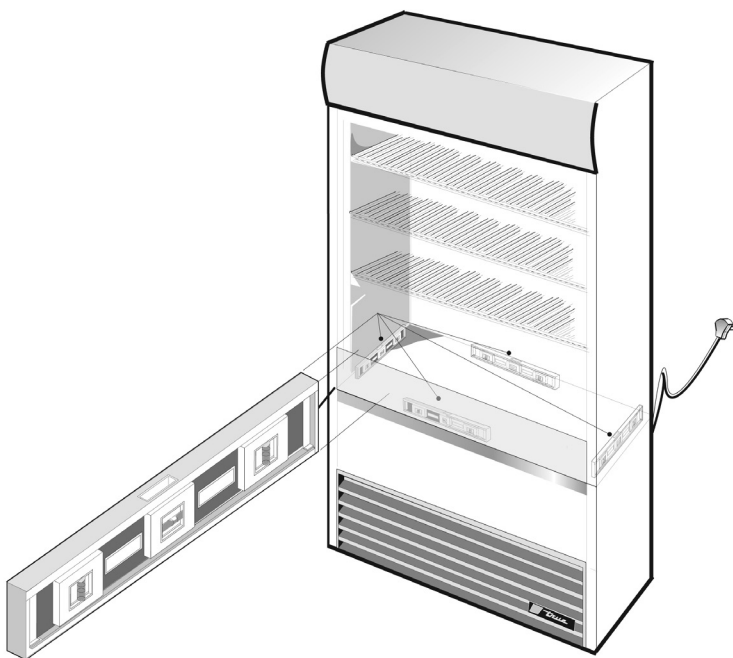

### Przyklejanie chłodziarki do posadzki

Posadzki bitumiczne są wrażliwe na działanie substancji chemicznych. Posadzkę można zabezpieczyć warstwą taśmy naklejonej na podłogę przed nałożeniem masy uszczelniającej.

1. Ustawić szafę chłodziarczą, pozostawiając 3" (73 mm) prześwitu między ścianą a tylną powierzchnią urządzenia, aby zapewnić odpowiedni przepływ powietrza.
2. Wypoziomować szafę chłodziarczą. Szafa chłodziarcza powinna być wypoziomowana od przodu do tyłu i od boku do boku. Aby sprawdzić, czy szafa chłodziarcza jest wypoziomowana, należy położyć poziomice stolarską na wewnętrznej podłodze szafy chłodziarzej w czterech miejscach:
  - a. Położyć poziomice na dnie urządzenia, w pobliżu drzwi (poziomica powinna być równoległa do przedniej krawędzi szafy chłodziarzej). Wypoziomować szafę chłodziarczą.
  - b. Położyć poziomice wewnątrz, z tyłu szafy chłodziarzej (równoległe do jej tylnej ściany). Wypoziomować szafę chłodziarczą.
  - c. Powtórzyć procedurę jak w a. i b., umieszczając poziomice na podłodze urządzenia z lewej i z prawej strony (równoległe do ścian szafy chłodziarzej). Wypoziomować szafę chłodziarczą.
3. Obrysować na podłodze podstawę urządzenia.
4. Podnieść i zablokować w pozycji uniesionej przód szafy chłodziarzej.
5. Nałożyć na posadzkę, pół cala (13 mm) do wewnątrz przedniej części sporządzonego obrysu, porcję zatwierdzonej przez NSF masy uszczelniającej (zob. lista poniżej). Porcja masy uszczelniającej powinna być na tyle duża, aby uszczelnić całą powierzchnię szafy chłodziarzej, gdy ta zostanie postawiona.
6. Podnieść i zablokować w pozycji uniesionej tył szafy chłodziarzej.
7. Nałożyć masę uszczelniającą z pozostałych trzech stron tak, jak opisano w Kroku 5.
8. Sprawdzić, czy szafa chłodziarcza jest przyklejona do podłogi wzdłuż całego obwodu.

#### Masy uszczelniające zatwierdzone przez NSF

- 3M #ECU800 Caulk
- 3M #ECU2185 Caulk
- 3M #ECU1055 Bead
- 3M #ECU1202 Bead
- Armstrong Cork – Rubber Caulk
- Products Research Co. #5000 Rubber Caulk
- Uszczelniacz silikonowy G.E.
- Uszczelniacz silikonowy Dow Corning

## Instalacja (c.d.)



### Instalacja elektryczna i bezpieczeństwo

#### Stosowanie wtyków przejściowych

**NIGDY NIE UŻYWAĆ WTYKU PRZEJŚCIOWEGO!** Wtyk przejściowy jest elementem, który po podłączeniu do źródła zasilania zmienia konfigurację wtyku oryginalnego (OEM).

Odpowiedzialność TRUE z tytułu gwarancji nie obejmuje chłodziarek/zamrażarek podłączanych do sieci przy użyciu wtyku przejściowego.

#### Stosowanie przedłużaczy

**NIGDY NIE UŻYWAĆ PRZEDŁUŻACZA!** Uznaje się, że przewód przedłużacza jest elementem, który po podłączeniu do źródła zasilania przedłuża oryginalny przewód zasilania oryginalnego (OEM).

Odpowiedzialność TRUE z tytułu gwarancji nie obejmuje chłodziarek/zamrażarek podłączanych do sieci przy użyciu przedłużacza.

#### Konfiguracje wtyku NEMA

##### STOSOWAĆ WYŁĄCZNIE 60 Hz!

W TRUE stosowane są te typy wtyczek. Jeśli **NIE** ma prawidłowego gniazda, sprawdzenie i zainstalowanie prawidłowego źródła zasilania należy zlecić uprawnionemu elektrykowi.



#### Tylko wtyki międzynarodowe (IEC)

Szafy chłdnicze dostarczane na rynki międzynarodowe mogą być wyposażone w przewód zasilania, który będzie trzeba zainstalować. Przewód ten należy zainstalować przed podłączeniem urządzenia do zasilania.

**UWAGA:** Wtyczki różnią się w zależności od napięcia i kraju.

#### Instalacja

Włożyć wtyk przewodu zasilania do gniazda w szafie chłdniczej tak, aby zablokował się w odpowiednim położeniu. Por. rys. 1

#### Wymowanie

Nacisnąć czerwony przycisk. Por. rys. 2

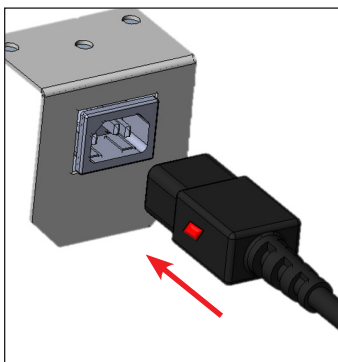

**Rys. 1.** Włożyć do oporu przewód zasilania do gniazdka.

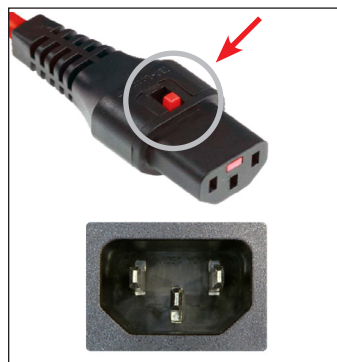

**Rys. 2.** Nacisnąć czerwony przycisk, aby wyjąć wtyk.

#### Jak podłączać zasilanie

- Przewód zasilania urządzenia jest wyposażony w bolec uziemienia, które minimalizuje możliwość porażenia prądem elektrycznym.
- Sprawdzenie gniazda ściennego i obwodu należy zlecić wykwalifikowanemu elektrykowi - pozwoli to uzyskać pewność, że gniazdo jest prawidłowo uziemione.
- Jeśli gniazdo jest standardowym gniazdem dwuwtykowym, użytkownik ponosi osobistą odpowiedzialność za jego wymianę na gniazdo z prawidłowym uziemieniem.
- W żadnym razie **NIE** należy wycinać lub usuwać z kabla zasilania bolca uziemienia. Aby urządzenie było bezpieczne, musi być prawidłowo uziemione.
- Przed podłączeniem nowego urządzenia do źródła zasilania należy sprawdzić woltomierzem napięcie dopływającego prądu. Jeśli stwierdzono, że napięcie jest niższe od napięcia znamionowego wymaganego do działania urządzenia (+/-5%) oraz natężenia znamionowego, należy natychmiast dokonać odpowiedniej korekty. Wymagania dotyczące napięcia zamieszczono na tabliczce z danymi szafy chłdniczej.
- Chłodziarkę/zamrażarkę należy zawsze podłączać do osobnego, specjalnie przeznaczonego dla niej obwodu elektrycznego. Zapewni to możliwie najlepsze parametry pracy, a także zapobiegnie przeciążeniom układów elektrycznych i w konsekwencji zagrożeniu pożarem na skutek przegrzania przewodów.
- Nigdy nie należy odłączać chłodziarki/zamrażarki od sieci przez pociąganie za kabel zasilania. Zawsze należy uchwycić mocno wtyk i pociągnąć go w kierunku prostopadłym do płaszczyzny gniazda.
- Odsuwając z jakiegokolwiek powodu chłodziarkę/zamrażarkę od ściany, należy uważać, aby jej nie przewrócić i nie uszkodzić przewodu zasilania.
- Wszystkie poprzecierane lub w inny sposób uszkodzone przewody zasilania należy niezwłocznie naprawić lub wymienić. **NIE** używać przewodu zasilania z widocznymi pęknięciami lub przetarciami w którymkolwiek miejscu.
- Jeśli przewód zasilania jest uszkodzony, należy go wymienić na nowy, oryginalny (oryginalną, fabryczną część zamienną). Aby uniknąć zagrożenia, czynność tę należy powierzyć uprawnionemu wykonawcy.

#### Schemat elektryczny szafy chłdniczej

Schemat elektryczny szafy chłdniczej znajduje się w zewnętrznym przedziale serwisowym.

Schemat elektryczny można także uzyskać na stronie internetowej [www.TRUEmfg.com/support/serial-number-lookup](http://www.TRUEmfg.com/support/serial-number-lookup)

## Konfiguracja szafy chłodniczej

### Montaż półek

**UWAGA: Zaleca się rozpoczęcie montażu od dolnej półki - ułatwi to pracę.**

1. Zamontować wsporniki półek w słupku.
  - a. Ustawić wspornik półek przed słupkiem. Unieść przednią część wspornika pod kątem 45°, aby umożliwić wsunięcie występu wspornika podpierającego półkę w wycięcie w słupku. Por. rys. 1
  - b. Wsunąć występ regulujący nachylenie półki do otworu w słupku. Umieścić występ we wsporniku półki, aby ustawić ją pod odpowiednim kątem.
  - c. Powtórzyć a. i b. we wsporniku półki po drugiej stronie.
2. Zamontować półki na wspornikach.
  - a. Umieścić półkę na wspornikach. Poziome wygięcia półek z lewej i prawej strony półki powinny znaleźć się na zewnątrz wsporników.
  - b. Przesunąć tylną część półki w górę i w tył, by przednia część półki wysunęła się z występu wspornika półki. Por. rys. 2
  - c. Gdy półka wysunie się z występu wspornika półki, przesunąć ją do przodu tak, aby jej przednia krawędź znalazła się pod przednim występnym wspornika półki. Prawidłowo zamontowana półka będzie opierać się o wycięcia we wsporniku półki. Por. rys. 3
  - d. Powtórzyć a, b i c dla dodatkowych półek.

### Ustawianie półek

Półki można ustawiać odpowiednio do potrzeb klienta. Opisywana szafa chłodnicza spełnia wymaganie IEC dotyczące wytrzymałości półek 47 lb/ft<sup>2</sup> (230 kg/m<sup>2</sup>).

**OSTRZEŻENIE** – Przy wkładaniu produktów należy pamiętać o stosowaniu się do poniższych wskazówek.

- Wkładany produkt **NIE** może blokować dopływ powietrza od góry (plaster miodu) lub na dole (stalowa pokrywa parownika).
- Produkt **NIE** może wystawać poza przednią krawędź półek.

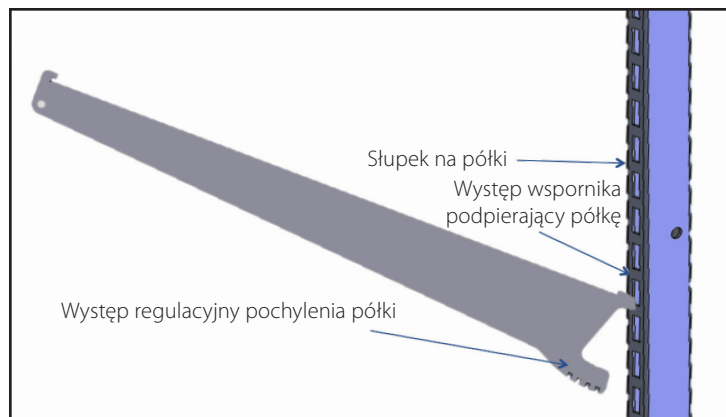

Rys. 1. Zamontować wsporniki półek.

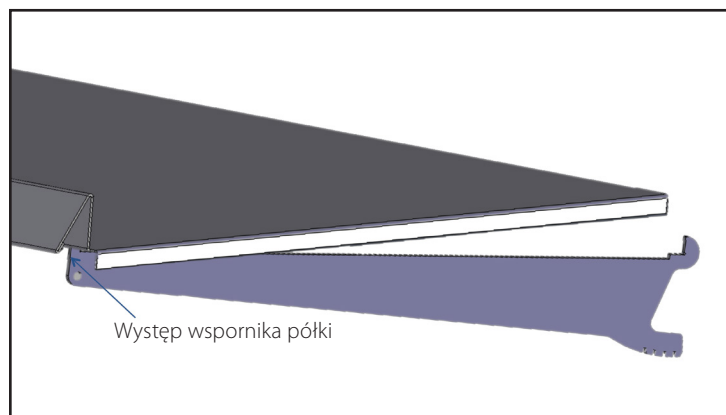

Rys. 2. Włożyć półki

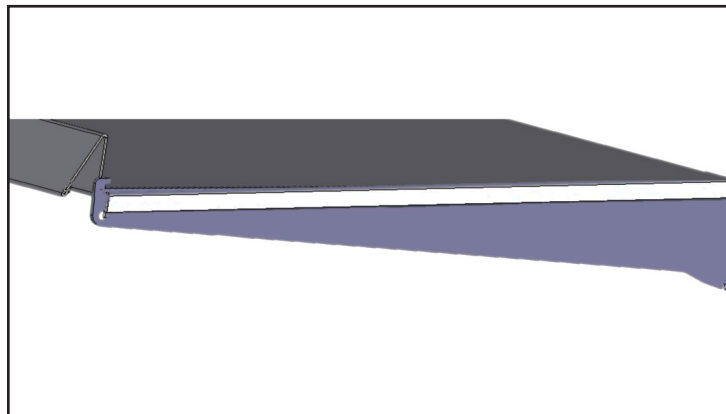

Rys. 3. Prawidłowa instalacja półki

## Konfiguracja szafy chłodniczej (c.d.)

### Instalacja oświetlenia półek

1. Zlokalizować przewód zasilania diod LED wystający z wewnętrznej ściany tylnej. Por. rys. 1
2. Ostrożnie wyciągnąć przewód i poprowadzić go do modułu LED umieszczonego pod przednią listwą półki. Por. rys. 2
3. Podłączyć przewód zasilania do modułu LED. Por. rys. 3
4. Przymocować przewód zasilania do zatrzasku J na wsporniku półki. Por. rys. 4

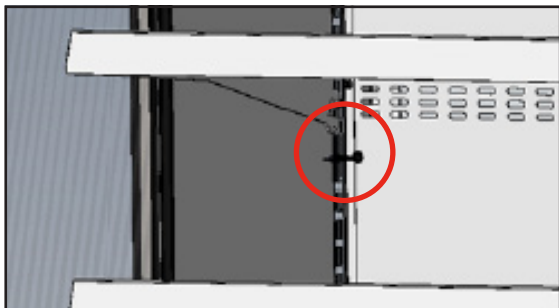

Rys. 1. Odszukać przewód zasilania modułu LED.

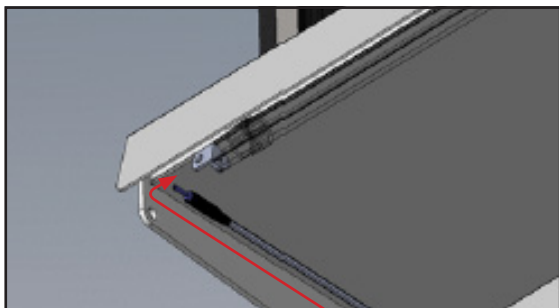

Rys. 2. Poprowadzić przewód zasilania do modułu LED.

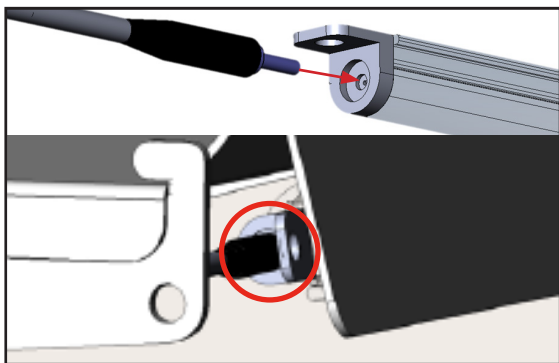

Rys. 3. Podłączyć przewód zasilania do modułu LED.

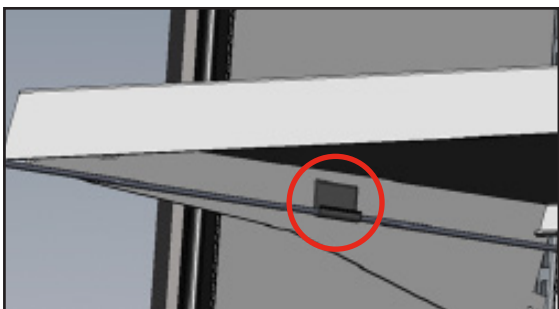

Rys. 4. Przymocować kabel zasilania.

### Montaż paska cenowego

1. Przytrzymując pasek cenowy i patrząc na niego od jednego z końców, należy sprawdzić położenie większego (górnego) i mniejszego (dolnego) zaczepu. Por. rys. 1
2. Umieścić pasek cenowy z przodu półki tak, aby większy zaczep znalazł się na górze, a mniejszy zahaczył o dolną krawędź półki. Por. rys. 2
3. Zaczepić górną część paska cenowego o górną część półki. Por. rys. 3. Etykiety cenowe można teraz wsunąć w kanał w pasku cenowym.

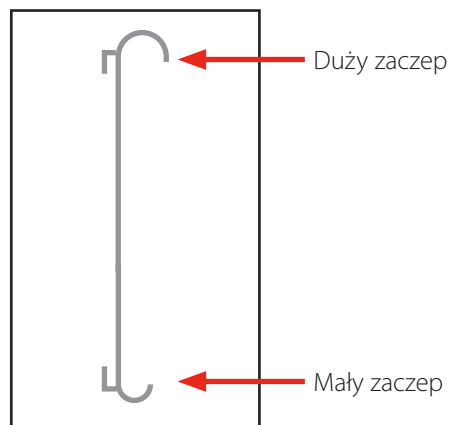

Rys. 1. Mały i duży zaczep paska cenowego.

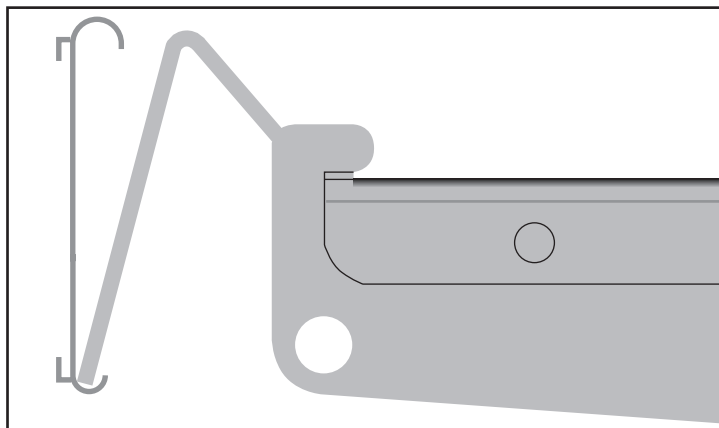

Rys. 2. Właściwe położenie paska cenowego w czasie montażu.

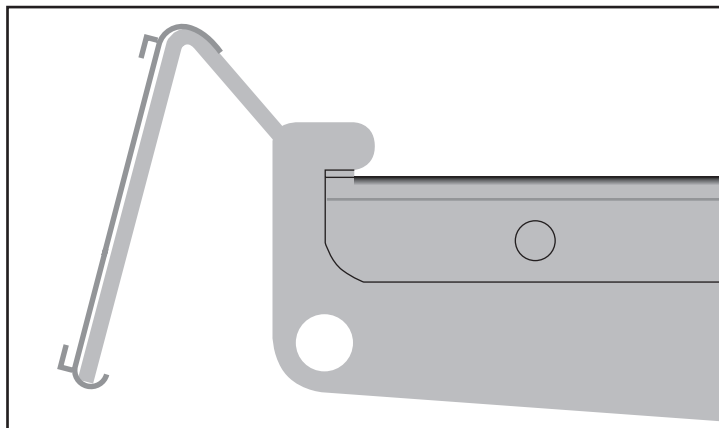

Rys. 3. Prawidłowa instalacja paska cenowego.

## Konfiguracja szafy chłodniczej (c.d.)

### Obsługa zasłony nocnej

**UWAGA:** W nocy i w dłuższych okresach zmniejszonego ruchu klientów zaleca się stosować zasłonę nocną, która powoduje zmniejszenia zużycia energii.

1. Zlokalizować uchwyt zasłony nocnej w przedniej części podłogi urządzenia. Por. rys. 1
2. Pociągnąć za uchwyt w górę otworu na produkty. Por. rys. 2
3. Zablokować zasłonę nocną w jej położeniu, mocując do haka uchwyt u góry otworu na produkty. Por. rys. 3
4. W celu opuszczenia zasłony należy zwolnić uchwyt zasłony z haczyka i delikatnie ciągnąć za uchwyt w dół, utrzymując napięcie zasłony, aby mogła się zwinąć.

**OSTRZEŻENIE** – Nie należy puszczać uchwytu, dopóki zasłona całkowicie nie zwinie się.

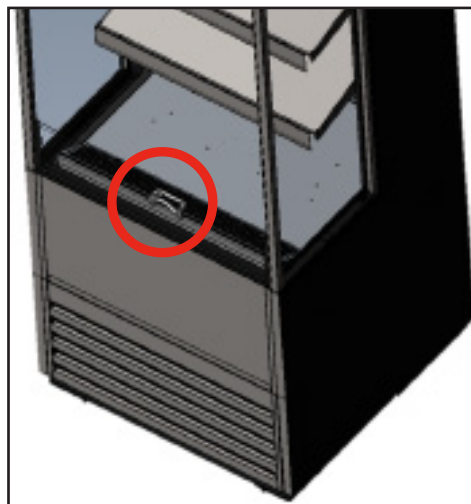

Rys. 1. Zlokalizować uchwyt zasłony nocnej.

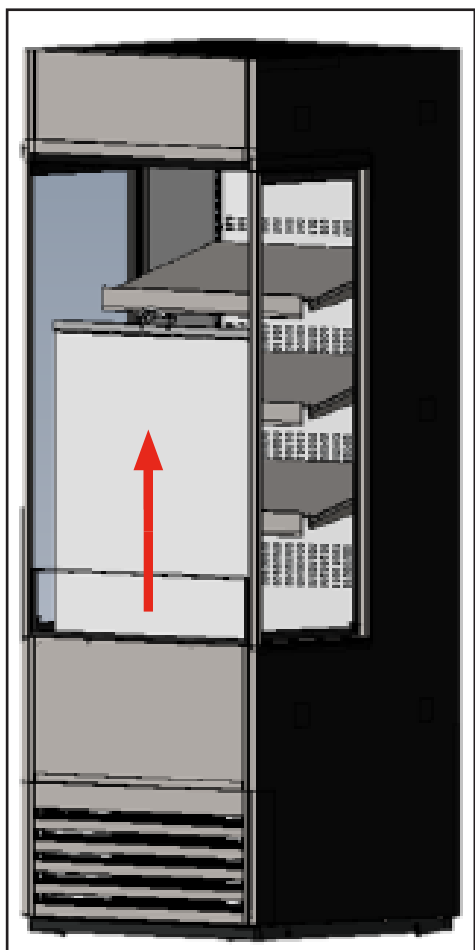

Rys. 2. Pociągnąć za uchwyt w górę otworu na produkty.

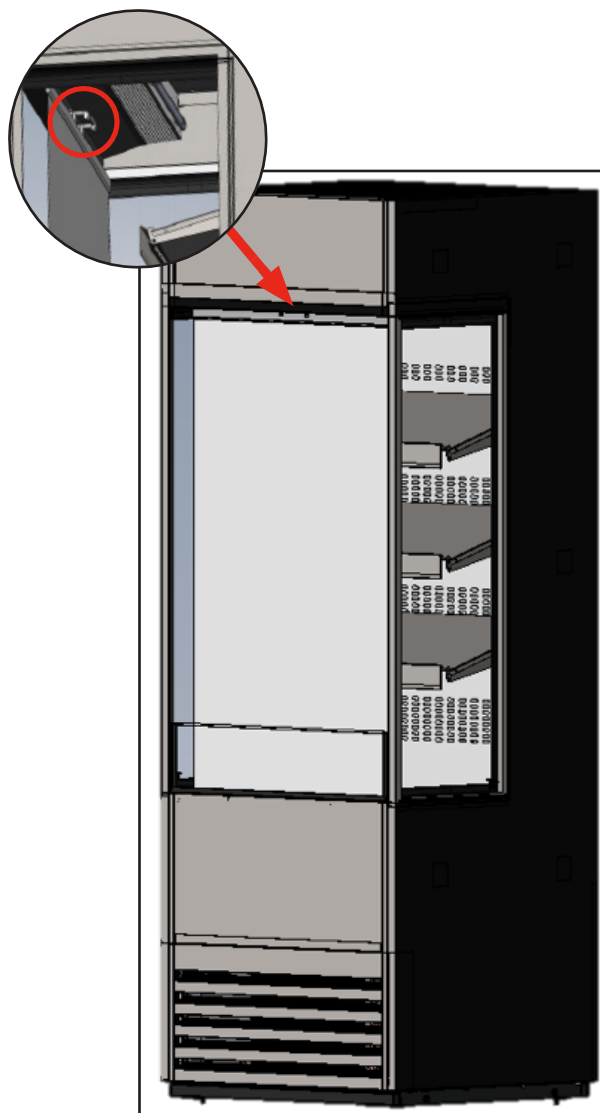

Rys. 3. Zablokować zasłonę w jej docelowym położeniu.

## Obsługa szafy chłodniczej

### Uruchomienie

- Sprężarka jest gotowa do pracy w momencie zakupu urządzenia. Użytkownik musi jedynie podłączyć ją do zasilania.
- Zbyt częste manipulowanie pokrętkiem regulatora może być przyczyną problemów z obsługą. Jeśli kiedykolwiek będzie konieczna wymiana sterownika temperatury, nowy należy zamawiać u dealera TRUE lub w polecanej punkcie serwisowym.
- Zasadnicze znaczenie dla funkcjonowania urządzenia TRUE ma dobry przepływ powietrza we wnętrzu. Wkładając produkty do szafy chłodniczej, należy uważać, aby nie dociskać ich do tylnej ściany ani nie umieszczać bliżej niż 4" (100 mm) od obudowy parownika. Schłodzone powietrze wokół wężownicy musi przemieszczać się przez wnętrze szafy chłodniczej - tylko wtedy temperatura przechowywanej żywności będzie równomierna.

**UWAGA:** Jeśli urządzenie zostanie odłączone lub wyłączone, przed ponownym uruchomieniem należy odczekać pięć minut.

**ZALECENIE** – Przed włożeniem produktów włącz na 24 godziny pustą chłodziarkę TRUE, aby sprawdzić, czy działa prawidłowo. Należy pamiętać, że nasza fabryczna gwarancja **NIE** obejmuje straty produktów!

#### Włacznik oświetlenia

Przed górnym elementem wentylacyjnym o strukturze plastra miodu.



#### Elektroniczny regulator temperatury

Za przednią kratką wentylacyjną LUB przez przednią kratkę wentylacyjną.



### Regulacja temperatury i lokalizacja wyłączników oświetlenia

Symbol oświetlenia  wskazuje przybliżone położenie wyłącznika światła.

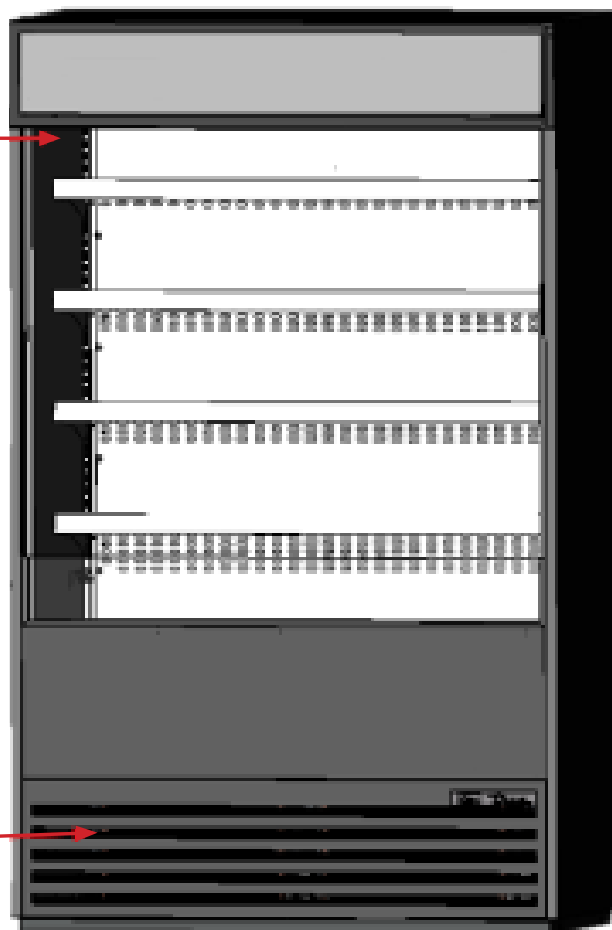

### WIĘCEJ INFORMACJI

Więcej informacji na temat ogólnej kolejności działań, w tym podstawowych regulacji sterowania temperaturą, zamieszczono na naszej witrynie:

[www.truemfg.com/support/resource-library](http://www.truemfg.com/support/resource-library)

## Obsługa szafy chłodniczej (c.d.)

### Szafy chłodnicze i mroźnicze

#### Po włączeniu szafy

- W modelach ze szklanymi drzwiami włącza się wewnętrzne oświetlenie (zob. położenie wyłączników oświetlenia na poprzedniej stronie).
- Podświetla się regulator elektroniczny z cyfrowym wyświetlaczem (jeśli jest zainstalowany).
- Sprężarka oraz/lub wentylator(y) parownika mogą uruchomić się z pewnym opóźnieniem. Opóźnienie to, określone czasem lub temperaturą, może być wynikiem początkowego zdarzenia odmrażania, trwającego co najmniej 6 minut.
- Regulator temperatury/termostat może sterować cyklami pracy sprężarki i wentylatora(ów) parownika, włączając je i wyłączając równocześnie. W każdej chłodziarce musi następować cykl rozmrażania, który zapobiega nadmiernemu gromadzeniu się szronu i lodu na węzownicy parownika. Procedurę rozmrażania uruchamia timer rozmrażania lub regulator elektroniczny.

**WYJĄTEK** – Wentylator(y) parownika nie są zamontowane w modelach TSID, TDBD, TCGG i TMW.

- Regulator temperatury/termostat mierzy temperaturę albo węzownicy parownika, albo powietrza, NIE temperaturę produktów.
- Termometr analogowy, termometr cyfrowy lub wyświetlacz regulatora elektronicznego mogą pokazywać zmiany temperatury w cyklu schładzania, NIE temperaturę produktów. **Najdokładniejszym sposobem określenia działania chłodziarki jest pomiar temperatury produktów.**
- Chłodziarka z mechaniczną regulacją temperatury będzie rozmrażać się przy każdym wyłączeniu sprężarki.
- Zamrażarka z mechaniczną regulacją temperatury odmraża się po uruchomieniu cyklu rozmrażania przez timer rozmrażania.

**WYJĄTEK** – Modele TFM, TDC, THDC i TMW wymagają rozmrażania ręcznego. Częstość ręcznego odmrażania zależy od sposobu używania szafy chłodniczej i warunków panujących w otoczeniu urządzenia.

- W czasie odmrażania na wyświetlaczu cyfrowym (jeśli zainstalowano) regulatora elektronicznego będzie wyświetlona informacja „def”.

**UWAGA:** Temperatura na wyświetlaczu może być wyświetlana z niewielkim opóźnieniem i informacja „def” może być jeszcze wyświetlana po rozpoczęciu cyklu mrożenia.

- W modelach z termometrem analogowym lub cyfrowym mogą być pokazywane wyższe niż zwykle temperatury.
- W czasie rozmrażania chłodziarki szron z węzownicy jest usuwany przez wentylator parownika.

**WYJĄTEK** - Wentylator(y) parownika nie są zamontowane w modelach TSID, TDBD i TCGG.

- W zamrażarce usuwanie szronu z węzownicy parownika jest wspomagane przez grzałki.

**UWAGA:** Grzałka węzownicy parownika i grzałka przewodu spustowego są włączane tylko na czas rozmrażania. Rozmrażanie kończy się z chwilą osiągnięcia przez węzownicę parownika określonej temperatury lub po upływie określonego czasu.

## Konserwacja, Pielęgnacja i Czyszczenie

**PRZESTROGA** - W czasie obsługi, konserwacji i napraw należy uważać, aby nie skaleczyć się lub nie przyciąć sobie palców którymkolwiek elementem szafy chłodniczej.

### Czyszczenie węzownicy skraplacza

Używając urządzeń elektrycznych, należy stosować podstawowe środki ostrożności, w tym między innymi:



**OSTRZEŻENIE** – **NIE** myć urządzenia myjką ciśnieniową ani wężem.



**PRZESTROGA** – żeberka mają ostre krawędzie. Należy zachować ostrożność, aby nie dopuścić do obrażeń oczu. Zaleca się stosowanie zabezpieczenia oczu.

### Potrzebne narzędzia

- Wkrętak z końcówką nasadową 1/4"
- Wkrętak z końcówką nasadową 3/8"
- Szczotka ze sztywnym włosiem
- Zbiornik ze sprężonym powietrzem
- Odkurzacz
- Latarka
- Ochrona oczu

1. Odłączyć zasilanie od urządzenia.
2. Odkręcić wkręt mocujący panel żaluzjowy od chłodziarki. Por. rys. 1
3. Pociągnąć zespół kratki wentylacyjnej, aby odłączyć go od magnetycznych elementów mocujących. Por. rys. 2
4. Szczotką ze sztywnym włosiem ostrożnie usunąć brud nagromadzony na węzownicy skraplacza. Por. rys. 3
5. Po usunięciu brudu z powierzchni węzownicy przy użyciu latarki sprawdzić, czy jest widoczna węzownica i czy widać obracające się łopatki wentylatora. Por. rys. 4

Jeśli nic nie zasłania widoku, ponownie zamontować zespół kratki, podłączyć urządzenie do sieci elektrycznej i sprawdzić jego działanie.

**Jeśli brud nadal zasłania widok, należy zapoznać się z krokiem 6.**

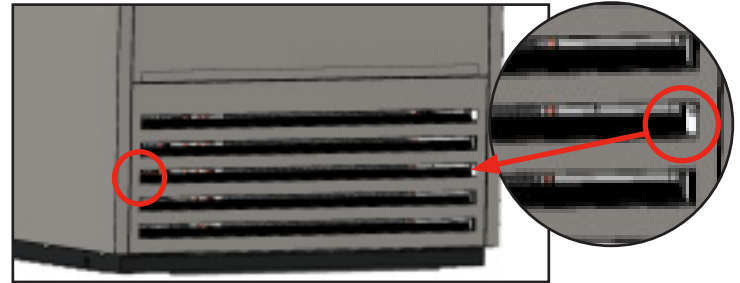

Rys. 1. Odkręcić wkręty mocujące przednią kratkę wentylacyjną.

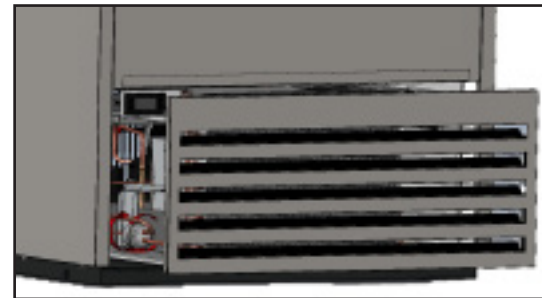

Rys. 2. Wykręcić śruby.

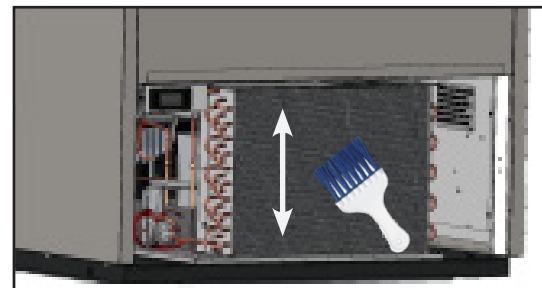

Rys. 3. Oczyszczyć węzownicę skraplacza.

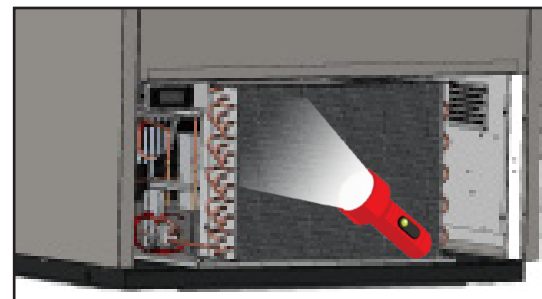

Rys. 4. Sprawdzić, czy węzownica jest czysta.

## Konserwacja, pielęgnacja i czyszczenie (c.d.)

### Czyszczenie węzownicy skraplacza (c.d.)

6. Odkręcić śruby u podstawy kondensatora. Por. rys. 5
7. Obrócić przednią część zespołu skraplacza w lewo, aby umożliwić dostęp do złącza węża spustowego do skroplin. Por. rys. 6
8. Ostrożnie wysunąć zespół skraplacza (połączenia przewodów są elastyczne). Delikatnie przedmuchiwać węzownicę sprężonym powietrzem lub CO<sub>2</sub>, dopóki nie zostanie oczyszczona.
9. Ostrożnie usunąć wszelkie zanieczyszczenia wokół i za zespołem skraplacza.
10. Delikatnie wsunąć zespół sprężarki na miejsce i wkręcić śruby. Por. rys. 7
11. Zamontować zespół kratki, podłączyć zasilanie do urządzenia i sprawdzić jego działanie.

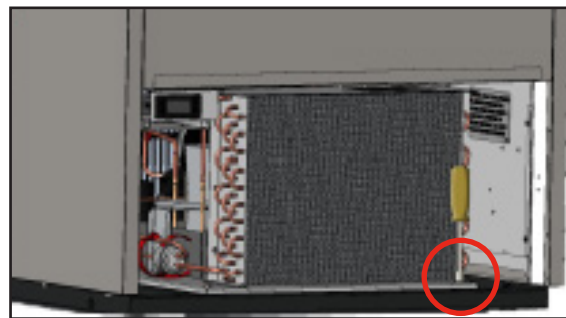

Rys. 5. Odkręcić śruby mocujące podstawę skraplacza.

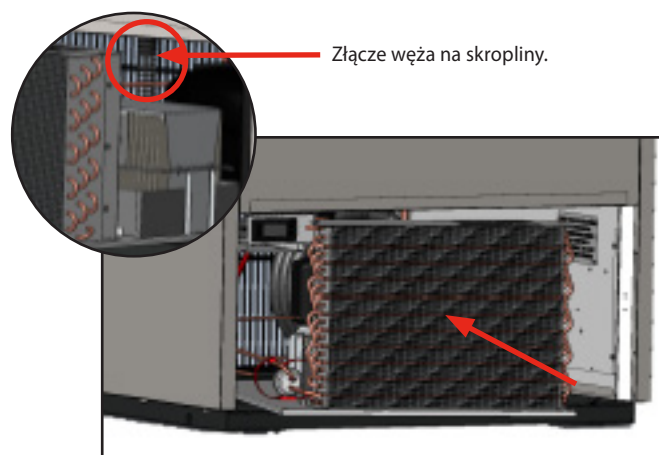

Złącze węża na skropliny.

Rys. 6. Obrócić w lewo zespół skraplacza.

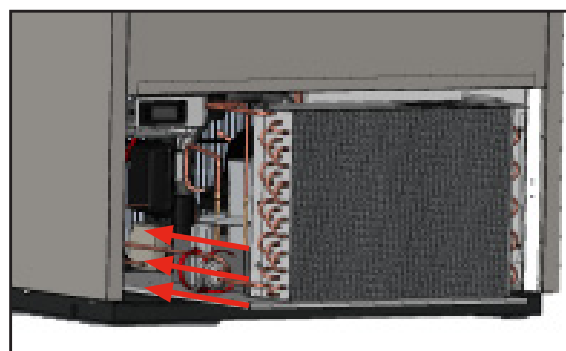

Rys. 7. Wymienić zespół skraplacza.

### Ważna Informacja Dotycząca Gwarancji

#### **CZYSZCZENIE SKRAPLACZA NIE JEST OBJĘTE GWARANCJĄ!**

W razie jakichkolwiek pytań prosimy kontaktować się z lokalnym Działem Obsługi Technicznej TRUE. Lokalizacje i informacje kontaktowe tych punktów serwisowych podano na przedniej okładce.

- Na węzownicach skraplacza gromadzi się brud i wymagają one czyszczenia co 30 dni lub w miarę potrzeb.
- Brudna węzownica skraplacza może sprawić, że konieczne będzie przeprowadzenie napraw nieobjętych gwarancją oraz/lub doprowadzić do nieprawidłowego działania szafy chłodniczej.
- Prawidłowe czyszczenie polega na oczyszczeniu skraplacza z kurzu przy użyciu miękkiej szczotki lub odkurzacza przemysłowego albo CO<sub>2</sub>, azotu lub sprężonego powietrza.
- Nie umieszczać żadnego materiału filtrującego przed węzownicą skraplającą.
- W większości urządzeń dostęp do skraplacza uzyskuje się po wymontowaniu pokrywy zewnętrznej kratki szafy chłodniczej.
- Jeśli nie uda się wystarczająco dokładnie usunąć brudu, należy zwrócić się do licencjonowanej firmy prowadzącej serwis urządzeń chłodniczych.

## Konserwacja, pielęgnacja i czyszczenie (c.d.)

### Pielęgnacja i czyszczenie elementów wyposażenia ze stali nierdzewnej

**OSTRZEŻENIE** - Do czyszczenia powierzchni ze stali nierdzewnej **NIE** wolno używać wełny stalowej ani środków czyszczących ściernych lub zawierających chlor.

### Czynniki niekorzystnie oddziałujące na stal nierdzewną

Są trzy podstawowe rzeczy zapobiegające niszczeniu warstwy pasywnej na elementach ze stali nierdzewnej i zapobiegające ich korozji.

- Przykłady narzędzi, które mogą porysować powierzchnie ze stali nierdzewnej to druciana szczotka, skrobaki lub stalowe czyściki.
- Osady pozostawione na stali nierdzewnej mogą spowodować powstanie trwałych plam. W zależności od lokalizacji, dostępna woda może być twarda lub miękka. Twarda woda może pozostawiać plamy. Jeśli podgrzana twarda woda nie będzie przez długi czas usuwana, może pozostawić osad. Osad może doprowadzić do naruszenia warstwy pasywnej i korozji. Należy jak najszybciej usuwać wszelkie resztki żywności i inne zanieczyszczenia.
- Chlorki obecne w soli kuchennej, żywności i wodzie a także w domowych i przemysłowych środkach czyszczących. Są to najgorsze rodzaje chlorków do stosowania na stalowych powierzchniach.

### Czyszczenie i renowacja powierzchni ze stali nierdzewnej

**NIE** stosować środków do czyszczenia stali nierdzewnych lub podobnych rozpuszczalników do czyszczenia elementów plastikowych lub lakierowanych proszkowo. Zamiast nich należy użyć wody i mydła.

- Do rutynowego czyszczenia i usuwania tłuszczu stosować biały ocet, amoniak lub dowolny dostępny komercyjnie wysokiej jakości detergent oraz miękką szmatkę lub gąbkę.
- Środki do polerowania powierzchni ze stali nierdzewnej (np. Zep® Stainless Steel Polish, Weiman® Stainless Steel Cleaner & Polish, Nyco® Stainless Steel Cleaner & Polish lub Ecolab® Ecoshine®) oraz oliwa z oliwek mogą tworzyć barierę zabezpieczającą przed powstawaniem odcisków palców i smug.
- Środki odtłuszczające\* (np. Easy-Off® Specialty Kitchen Degreaser lub Simple Green® Industrial Cleaner & Degreaser) znakomicie nadają się do usuwania ze wszystkich powierzchni tłuszczu, kwasów tłuszczowych, krwi i przypalonych potraw.

\***NIE** stosować detergentów lub środków odtłuszczających zawierających chlorki lub fosforany.

- Do celów renowacji/pasywacji lub usunięcia uporczywych plam i odbarwień można stosować takie środki jak Brillo® Cameo®, Zud® Cleanser, Ecolab® Specifix™ First Impression® Metal Polish, Sheila Shine lub talk, przy czym należy je wcierać w kierunku wyznaczonym przez linie polerowania.

**UWAGA:** Zastrzeżonych nazw produktów użyto jedynie dla przykładu i nie stanowi to ani nie implikuje wspierania określonych produktów. Pomińcie środki o zastrzeżonych nazwach nie oznacza, że są one nieodpowiednie.

### 8 zasad pomagających zapobiec powstawaniu rdzy na stali nierdzewnej

#### Utrzymywanie urządzeń w czystości

Nie dopuszczać do gromadzenia się zanieczyszczeń i często myć elementy wyposażenia. Stosować środki czyszczące (zasadowe, chlorowane lub niezawierające chlorków).

#### Stosować właściwe narzędzia do czyszczenia

Czyszcząc elementy ze stali nierdzewnej, używać narzędzi, które nie są ścierne. Warstwy pasywnej stali nierdzewnej nie uszkadzają miękkie szmatki i plastikowe zmywaki.

#### Czyścić wzdłuż linii polerowania

Na niektórych powierzchniach ze stali nierdzewnej widoczne są linie („włókna”). Zawsze należy czyścić równoległe do linii na powierzchni, o ile są widoczne. Jeśli linie nie są widoczne, należy używać plastikowych zmywaków lub miękkich szmatek.

#### Używać środków czyszczących zasadowych, zasadowych chlorowanych lub niezawierających chlorków

Wiele tradycyjnych środków czyszczących zawiera znaczne ilości chlorków, ale przemysł oferuje coraz większy wybór środków niezawierających chlorków. W razie wątpliwości co do zawartości chlorków w środku czyszczącym należy zwrócić się do jego dostawcy. Jeśli poinformuje, że obecnie stosowany środek zawiera chlorki, należy zapytać o inny. Należy unikać soli czwartorzędowych, ponieważ mogą one być żrące dla stali nierdzewnej i powodować wżery oraz korozję.

#### Płukanie

W przypadku stosowania chlorowanych środków czyszczących należy niezwłocznie spłukać i wysuszyć zmywane powierzchnie. Lepiej jest zetrzeć resztki środków czyszczących i wody. Poczekać, aż powierzchnie ze stali nierdzewnej wyschną. Tlen pomaga zachować warstwę pasywną na stali nierdzewnej.

#### Nigdy nie używać do czyszczenia powierzchni ze stali nierdzewnej kwasu solnego (chlorowodorowego)

Kwas solny nawet po rozcieńczeniu może powodować korozję, wżery i korozję naprężeniową stali nierdzewnej.

#### Zmiękczenie wody

W celu zmniejszenia ilości osadów należy zmiękczać wodę, jeśli to tylko możliwe. Istnieją filtry, które usuwają cząstki rdzy i niesmacznych substancji. Korzystne działanie mogą mieć także sole stosowane w odpowiednio konserwowanym urządzeniu zmiękczającym. W razie wątpliwości co do właściwego zmiękczenia wody należy zwrócić się do specjalisty w tej dziedzinie.

#### Regularnie odtwarzać powierzchnię pasywną i pasywować powierzchnie ze stali nierdzewnej

Stal nierdzewna zawdzięcza swoją nierdzewność obecności ochronnych tlenków chromu na powierzchni. Jeśli w wyniku szorowania lub reakcji z agresywnymi środkami chemicznymi te tlenki zostaną usunięte, stal będzie narażona na korozję i może zacząć utleniać się, czyli rdzewieć. Pasywacja jest procesem chemicznym, polegającym na usunięciu żelaza i innych zanieczyszczeń z powierzchni stali nierdzewnej i umożliwieniu w ten sposób ponownego tworzenia się ochronnej warstwy tlenków chromu.

## Regulacje i serwisowanie szaf chłodniczych oraz wymiana elementów

**UWAGA:** Wszelkie regulacje szafy chłodniczej należy przeprowadzać **PO** sprawdzeniu jej ustawienia i wypoziomowania.

### Stosowanie wtyków przejściowych

W przypadku pracy urządzenia w warunkach odbiegających od zalecanych, zbiornik(-i) na skropliny może zostać całkowicie wypełniony wodą. Jeśli to nastąpi, może być konieczne podłączenie zbiornika(-ów) na skropliny do odpływu w podłodze (jeśli jest w danej lokalizacji) lub zainstalowanie opcjonalnego(-ych) zbiornika(ów), podgrzewanego(-ych) grzałką elektryczną.

Liczba zastosowanych zbiorników na skropliny (jeden, dwa czy trzy) zależy od wielkości chłodziarki. W przypadku każdego zbiornika na skropliny należy przeprowadzić poniższe czynności.

### Wyprowadzić nadmierną ilość skroplin do odpływu w podłodze

1. Uzyskać dostęp do tylnej ściany chłodziarki i odłączyć zasilanie urządzenia.
2. Wymontować tylną kratkę drucianą. Por. rys. 1
3. Odszukać w górnej części zbiornika na skropliny ujście wygięte pod kątem 45 stopni. Do złącza podłączyć winylowy wąż o średnicy wewnętrznej 1/2" (12,7 mm)
4. Poprowadzić wąż odpływowy do odpływu w podłodze – albo pod chłodziarką, albo przez kratkę drucianą.
5. Zamontować kratkę drucianą.
6. Podłączyć dopływ zasilania do urządzenia.

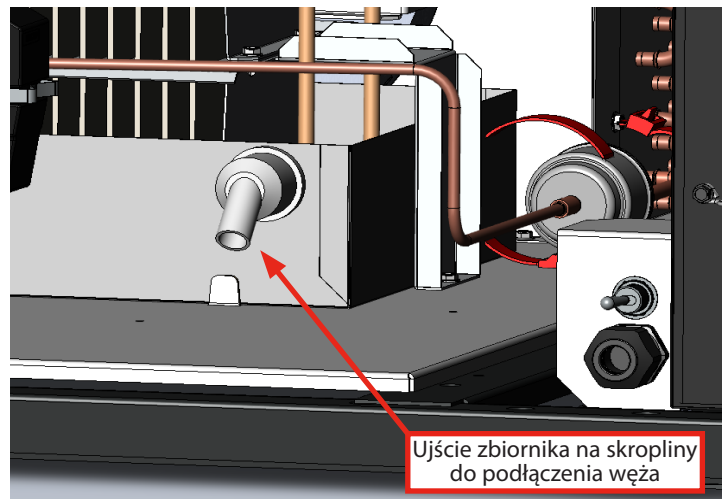

Rys. 1. Tylna ściana chłodziarki pokazana po odłączeniu kratki drucianej.

### Elementy podlegające serwisowaniu i wymianie

- Jako części zamienne należy stosować oryginalne części (OEM, dostarczane przez producenta oryginalnego sprzętu).
- Czynności serwisowe powinny być wykonywane wyłącznie przez licencjonowanego pracownika serwisu - pozwoli to zminimalizować ryzyko zapłonu z powodu zastosowania nieprawidłowych części lub niewłaściwego serwisu i zapewni bezpieczną obsługę urządzenia.
- Przed rozpoczęciem czyszczenia lub naprawą chłodziarki/zamrażarki, należy odłączyć ją od zasilania. Ustawienie regulatora temperatury w położeniu 0 lub wyłączenie zasilania regulatora elektronicznego może nie odłączyć zasilania od wszystkich elementów (np. obwodów oświetlenia, grzałek obwodowych i wentylatorów parownika).

### WIĘCEJ INFORMACJI

Dodatkowe instrukcje konserwacji zamieszczono w centrum medialnym pod adresem

[www.truemfg.com](http://www.truemfg.com)

## Informacja o Gwarancji (Tylko USA i Kanada)



### THREE-YEAR PARTS & LABOR WARRANTY

TRUE warrants to the original purchaser of every new TRUE refrigerated unit, the cabinet and all parts thereof, to be free from defects in material or workmanship, under normal and proper use and maintenance service as specified by TRUE and upon proper installation and start-up in accordance with the instruction packet supplied with each TRUE unit. TRUE's obligation under this warranty is limited to a period of three (3) years from the date of original installation or 39 months after shipment date from TRUE, whichever occurs first.

Any part covered under this warranty that is determined by TRUE to have been defective within three (3) years of original installation or thirty-nine (39) months after shipment date from manufacturer, whichever occurs first, is limited to the repair or replacement, including labor charges, of defective parts or assemblies. The labor warranty shall include standard straight time labor charges only and reasonable travel time, as determined by TRUE.

Warranty does not cover standard wear parts which include door gaskets, incandescent bulbs or fluorescent bulbs. Warranty also does not cover issues caused by improper installation or lack of basic preventative maintenance, which includes regular cleaning of condenser coils.

### ADDITIONAL TWO-YEAR HFC COMPRESSOR WARRANTY AND ADDITIONAL FOUR-YEAR HYDROCARBON COMPRESSOR WARRANTY

In addition to the Three (3) year warranty stated above, TRUE warrants its hermetically and semi-hermetically sealed HFC compressor to be free from defects in both material and workmanship under normal and proper use and maintenance service for a period of two (2) additional years and for Hydrocarbon Units, an additional four (4) years from the date of original installation but not to exceed five (5) years and three (3) months for HFC compressors and not to exceed seven (7) years and three (3) months for HC compressors after shipment from the manufacturer.

Compressors determined by TRUE to have been defective within this extended time period will, at TRUE's option, be either repaired or replaced with a compressor or compressor parts of similar design and capacity.

The two (2) year extended HFC or four (4) year HC extended compressor warranty applies only to hermetically and semi-hermetically sealed parts of the compressor and does not apply to any other parts or components, including, but not limited to: cabinet, paint finish, temperature control, refrigerant, metering device, driers, motor starting equipment, fan assembly or any other electrical component, etcetera.

### 404A/134A/HYDROCARBON COMPRESSOR WARRANTY

The two (2) year HFC compressor and four (4) year HC compressor warranty detailed above will be voided if the following procedure is not carefully adhered to:

1. This system contains R404A, R134A, or R290 refrigerant and polyol ester lubricant. The polyol ester lubricant has rapid moisture absorbing qualities. If long exposure to the ambient conditions occur, the lubricant must be removed and replaced with new. For oil amounts and specifications please call TRUE technical service department (855-372-1368). Failure to comply with recommended lubricant specification will void the compressor warranty.
2. Drier replacement is very important and must be changed when a system is opened for servicing. An OEM exact replacement should be used. The new drier must also be the same capacity as the drier being replaced.
3. Micron level vacuums must be achieved to ensure low moisture levels in the system. 500 microns or lower must be obtained.

### WARRANTY CLAIMS

All claims for labor or parts must be made directly through TRUE. All claims should include: model number of the unit, the serial number of the cabinet, proof of purchase, date of installation, and all pertinent information supporting the existence of the alleged defect.

In case of warranty compressor, a picture of the compressor model tag must be returned to TRUE along with above listed information. For warranty claim information, visit [www.truemfg.com/Support/Warranty-Support](http://www.truemfg.com/Support/Warranty-Support). Any action for breach of these warranty provisions must be commenced within six (6) months of the defect giving rise to the breach.

True reserves the right to request any failed part covered under warranty to be returned.

### WHAT IS NOT COVERED BY THIS WARRANTY

TRUE's sole obligation under this warranty is limited to either repair or replacement of parts, subject to the additional limitations below. This warranty neither assumes nor authorizes any person to assume obligations other than those expressly covered by this warranty.

**NO CONSEQUENTIAL DAMAGES.** TRUE IS NOT RESPONSIBLE FOR ECONOMIC LOSS; PROFIT LOSS; OR SPECIAL, INDIRECT, OR CONSEQUENTIAL DAMAGES, INCLUDING WITHOUT LIMITATION, LOSSES OR DAMAGES ARISING FROM FOOD OR PRODUCT SPOILAGE CLAIMS WHETHER OR NOT ON ACCOUNT OF REFRIGERATION FAILURE.

**WARRANTY IS NOT TRANSFERABLE.** This warranty is not assignable and applies only in favor of the original purchaser/user to whom delivered. ANY SUCH ASSIGNMENT OR TRANSFER SHALL VOID THE WARRANTIES HEREIN MADE AND SHALL VOID ALL WARRANTIES, EXPRESS OR IMPLIED, INCLUDING ANY WARRANTY OF MERCHANTABILITY OR FITNESS FOR A PARTICULAR PURPOSE.

**IMPROPER USAGE.** TRUE ASSUMES NO LIABILITY FOR PARTS OR LABOR COVERAGE FOR COMPONENT FAILURE OR OTHER DAMAGES RESULTING FROM IMPROPER USAGE OR INSTALLATION OR FAILURE TO CLEAN AND/OR MAINTAIN PRODUCT AS SET FORTH IN THE WARRANTY PACKET PROVIDED WITH THE UNIT.

**RELOCATION OF CABINET FOR REPAIR.** True is not responsible for the cost to move a cabinet for any reason from its position of operation on the customer's premises to make a warranty repair.

**NON OEM PARTS.** Use of non OEM parts without manufacturer's approval will void cabinet warranty.

**ALTERATION, NEGLIGENCE, ABUSE, MISUSE, ACCIDENT, DAMAGE DURING TRANSIT OR INSTALLATION, FIRE, FLOOD, ACTS OF GOD.** TRUE is not responsible for the repair or replacement of any parts that TRUE determines have been subjected after the date of manufacture to alteration, neglect, abuse, misuse, accident, damage during transit or installation, fire, flood, or act of God.

**IMPROPER ELECTRICAL CONNECTIONS.** TRUE IS NOT RESPONSIBLE FOR THE REPAIR OR REPLACEMENT OF FAILED OR DAMAGED COMPONENTS RESULTING FROM INCORRECT SUPPLY VOLTAGE, THE USE OF EXTENSION CORDS, LOW VOLTAGE, OR UNSTABLE SUPPLY VOLTAGE.

**NO IMPLIED WARRANTY OF MERCHANTABILITY OR FITNESS FOR A PARTICULAR PURPOSE:** THERE ARE NO OTHER WARRANTIES, EXPRESSED, IMPLIED OR STATUTORY, EXCEPT THE THREE (3) YEAR PARTS & LABOR WARRANTY AND THE ADDITIONAL TWO (2) YEAR HFC COMPRESSOR AND THE ADDITIONAL FOUR (4) YEAR HC COMPRESSOR WARRANTY AS DESCRIBED ABOVE. THESE WARRANTIES ARE EXCLUSIVE AND IN LIEU OF ALL OTHER WARRANTIES, INCLUDING IMPLIED WARRANTY AND MERCHANTABILITY OR FITNESS FOR A PARTICULAR PURPOSE. THERE ARE NO WARRANTIES WHICH EXTEND BEYOND THE DESCRIPTION ON THE FACE HEREOF.

**OUTSIDE U.S. AND CANADA:** This warranty does not apply to, and TRUE is not responsible for, any warranty claims made on products sold or used outside the United States and Canada. This warranty only applies to units shipped from True's manufacturing facilities after October 1, 2019 for US Foodservice & Retail and after July 1, 2020 for Canada.

### ENVIRONMENTAL ATTRIBUTES

Any and all environmental attributes, including environmental offset credit rights, with respect to TRUE® refrigeration units manufactured after September 1, 2015, shall remain the property of True Manufacturing Co., Inc. and are not transferred.

**This warranty only applies to units installed after January 1, 2020 for USA Foodservice & Retail and after July 1, 2020 for Canada.**

*True*®

[www.truemfg.com](http://www.truemfg.com)