



## Herzlichen Glückwunsch!

Sie haben gerade das beste gewerbliche Kühlgerät gekauft, das auf dem Markt erhältlich ist. Sie können jahrelangen störungsfreien Betrieb erwarten.

## Inhaltsverzeichnis

### Sicherheitsinformationen

Safety Precautions & Proper Disposal.....3

### Installation

Eigentum, Standort, Drahtstärketabelle.....4

Empfohlene Betriebsbedingungen .....5

Auspacken .....6

Nivellierung.....7

Abdichten des Schrankes am Boden .....8

Anschließen an den Strom .....9

### Einrichten des Schrankes

Regale.....10

Installation der Regalbeleuchtung, Preisstreifen.....11

Nachtabdeckung.....12

### Betrieb des Schrankes

Inbetriebnahme.....13

Betriebssequenz.....14

### Wartung, Pflege & Reinigung

Reinigen der Kondensatorrohrschlange .....15

Reinigung und Pflege von Edelstahlgeräten .....17

### Einstellung des Schrankes

Ablaufanschluss der Kondensatwanne.....18

Servicearbeiten und Austauschkomponenten .....18

### Garantie

Garantie .....19



TOAM-48GS-HC-TSL01



TOAM-72-HC-TSL01



## INSTALLATIONSHANDBUCH OPEN AIR MERCHANDISER

Übersetzung der Original-Anleitung

### TRUE MANUFACTURING CO., INC.

2001 East Terra Lane • O'Fallon, Missouri 63366-4434  
(636)-240-2400 • FAX (636)-272-2408 • International FAX (636)272-7546 • (800)-325-6152  
Parts Department (800)-424- TRUE • Parts Department FAX# (636)-272-9471

### Nordamerika – Kanada und Karibik

Telefon für Garantiefälle: +1 855 878 9277  
Fax für Garantiefälle: +1 636 980 8510  
Telefon für technische Angelegenheiten:  
+1 855 372 1368  
E-Mail für Garantiefälle:  
warrantyinquiries@truemfg.com  
E-Mail für technische Angelegenheiten:  
service@truemfg.com  
7:00 - 19:00 Uhr CST Montag - Donnerstag,  
7:00 - 18:00 Uhr Freitag, 8:00 - 12:00 Uhr Samstag

### Mexiko

Telefon: +52 555 804 6343/44  
Gebührenfrei in Mexiko: 01 800 202 0687  
service-mexicocity@truemfg.com  
9:00 - 17:30 Mo-Fr

### Lateinamerika

Telefon: +56 232 13 3600  
servicelatam@truemfg.com  
9:00 - 17:30 Mo-Fr

### Vereinigtes Königreich, Irland, Naher Osten, Afrika und Indien

Telefon: +44 (0) 800 783 2049  
service-emea@truemfg.com  
8:30 - 17:00 Mo-Fr

### Europäische Union und Commonwealth

Telefon: +49 (0) 7622 6883 0  
service-emea@truemfg.com  
8:00 Uhr - 17:00 Uhr Mo-Fr

### Australien

Telefon: +61 2 9618 9999  
service-aus@truemfg.com  
8:30 - 17:00 Mo-Fr





## Wartung Ihres True-Kühlgeräts für effizientesten und erfolgreichen Betrieb.

Sie haben eines der besten gewerblichen Kühlgeräte ausgewählt. Es wird unter strengen Qualitätskontrollen nur mit den hochwertigsten verfügbaren Materialien hergestellt. Ihr TRUE-Kühlgerät wird Ihnen bei ordnungsgemäßer Wartung jahrelangen störungsfreien Betrieb liefern.

**WARNUNG** – Verwenden Sie dieses Gerät nur für den beabsichtigten Zweck, wie in dieser Installationsanleitung beschrieben.

## Sicherheits- & Warnhinweise zum Kältemittel

Kühlungstyp der Geräte siehe Seriennummernaufkleber im Schrank. Für Kohlenwasserstoffkühlung (nur R290) siehe unten:



**GEFAHR** – Feuer- oder Explosionsgefahr. Verwendung von brennbarem Kältemittel. Verwenden Sie zum Abtauen des Kühlgeräts **KEINE** mechanischen Vorrichtungen. Kältemittelleitung **NICHT** durchstechen; Handhabungsanweisungen sorgfältig beachten. Darf nur von geschultem Servicepersonal repariert werden.



**GEFAHR** – Feuer- und Explosionsgefahr (Verwendung von brennbarem Kältemittel), vor dem Versuch, Servicearbeiten an diesem Produkt durchzuführen, Reparaturhandbuch/Bedienungsanleitung durchlesen. Alle Sicherheitsmaßnahmen müssen befolgt werden. Gemäß örtlicher und nationaler Vorschriften entsorgen. Sicherheitsvorkehrungen befolgen.

**ACHTUNG** – Alle Belüftungsöffnungen im Gerätegehäuse oder im Strukturgehäuse des Geräts frei von Hindernissen halten.

## Grundlegende Sicherheitsmaßnahmen & Warnungen

- Bei Betrieb, Wartung oder Reparaturen muss vorsichtig vorgegangen werden, um Schnitte oder Quetschungen durch Teile/Komponenten des Schrankes zu vermeiden.
- Geräte können beim Auspacken, während der Installation oder beim Bewegen eine Kippgefahr darstellen.
- Vor Verwendung sicherstellen, dass das Gerät in Übereinstimmung mit der Installationsanleitung ordnungsgemäß installiert und aufgestellt wurde.
- Dieses Gerät darf nicht durch Personen (einschließlich Kindern) mit eingeschränkten physischen, sensorischen oder mentalen Fähigkeiten oder mangelnder Erfahrung oder Wissen verwendet, gereinigt oder gewartet werden, außer sie werden beaufsichtigt oder unterwiesen.
- Kindern **NICHT** erlauben, mit dem Gerät zu spielen oder auf die Regalbretter des Geräts zu klettern, sich darauf zu stellen oder daran zu hängen, um Schäden am Kühlgerät und Verletzungen zu vermeiden.
- Berühren Sie die kalten Flächen im Gefrierfach **NICHT** mit feuchten oder nassen Händen. Die Haut kann an diesen extrem kalten Flächen kleben bleiben.
- Ziehen Sie den Netzstecker des Kühlgeräts, bevor Sie es reinigen oder Reparaturen daran vornehmen.
- Das Einstellen der Temperaturregelungen auf die Position 0 oder das Ausschalten einer elektronischen Steuerung trennt möglicherweise nicht die Stromversorgung aller Komponenten (z. B. Lichtkreise, Perimeterheizungen, Verdampferlüfter).
- **KEIN** Benzin oder andere brennbare Gase oder Flüssigkeiten in der Nähe dieses oder anderer Geräte aufbewahren.
- **KEINE** explosiven Stoffe wie Sprühdosen mit Treibgasen in diesem Gerät aufbewahren.
- Finger von Quetschbereichen fernhalten. Die Abstände zwischen den Türen und dem Schrank sind notwendigerweise gering. Seien Sie beim Schließen der Türen vorsichtig, wenn Kindern in der Nähe sind.
- **KEINE** Elektrogeräte in Lebensmittelaufbewahrungsfächern des Geräts verwenden, außer diese sind vom Hersteller dafür empfohlen.

**HINWEIS:** Alle Servicearbeiten müssen durch einen qualifizierten Techniker durchgeführt werden.

## Warnhinweise zur Entsorgung des Schrankes

**GEFAHR!**  
**KINDER KÖNNEN  
EINGESCHLOSSEN  
WERDEN**

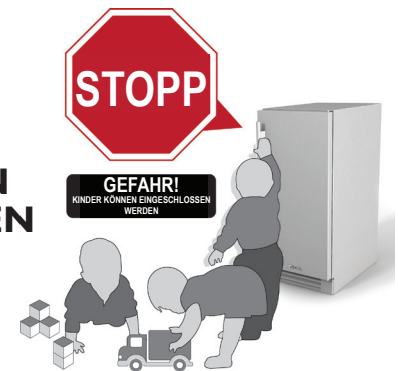

### Ordnungsgemäße Entsorgung des Schrankes

Eingeschlossene oder erstickte Kinder sind keine Probleme der Vergangenheit. Weggeworfene oder aufgegebene Kühlgeräte sind immer noch gefährlich auch wenn sie „nur ein paar Tage“ stehen bleiben. Wenn Sie Ihr altes Kühlgerät entsorgen, befolgen Sie bitte die folgenden Anweisungen, um Unfälle zu verhindern.

### Bevor Sie Ihr altes Kühl- oder Gefriergerät wegwerfen:

- Nehmen Sie die Türen ab.
- Lassen Sie die Regalböden im Gerät, damit Kinder nicht so leicht hineinklettern können.



**GEFAHR** – Feuer- oder Explosionsgefahr. Brennbare Dämmung und/oder verwendetes Kältemittel. Gemäß sämtlichen örtlichen und nationalen Vorschriften entsorgen. Sicherheitsvorkehrungen befolgen.

# Installation

## Vor der Installation

### Eigentum

Um sicherzustellen, dass Ihre Einheit von Anfang an richtig funktioniert, muss sie richtig installiert werden. Ihr TRUE-Gerät sollte von einem geschulten Kälteanlagenbauer oder Elektriker installiert werden. Das Geld für eine professionelle Installation ist gut angelegt.

Bevor Sie mit der Installation des TRUE-Geräts beginnen, sollten Sie es sorgfältig auf Transportschäden untersuchen. Falls Sie Schäden entdecken, sollten Sie umgehend Ihre Ansprüche beim Lieferspediteur einreichen.

TRUE übernimmt keine Verantwortung für Schäden, die während des Transports entstanden sind.

### Technische Daten des Schranks

Dieses Gerät ist für die Lagerung und/oder Präsentation von fertig verpackten oder in Flaschen abgefüllten Lebensmittelprodukten vorgesehen.

### Aufstellort des Schranks

- Das Gerät wurde getestet für IEC gemäß ISO Klimaklasse 8 [24°C (75°F) Temperatur, 55% relative Luftfeuchtigkeit].
- Das Gerät ist nicht für Bereiche geeignet, in denen ein Hochdruckreiniger oder ein Wasserschlauch verwendet werden kann.
- Stellen Sie sicher, dass am Aufstellort ein ausreichender Abstand und eine ausreichende Luftströmung für den Schrank vorhanden sind.
- Stellen Sie sicher, dass die Stromversorgung für den Schrank mit dem technischen Datenblatt des Schranks oder dem Typenschild des Schranks übereinstimmt und der Nennspannung (+/-5 %) entspricht. Außerdem muss die Nennleistung des Stromkreises stimmen und dieser ordnungsgemäß geerdet sein.
- Der Schrank muss immer an einen eigenen, dedizierten Stromkreis angeschlossen werden. Die Verwendung von Adaptersteckern und Verlängerungskabeln ist verboten.

### Hinweis für den Kunden

Verlust oder Verderb von Produkten in Ihrem Kühlgerät/Gefriergerät ist von der **Garantie nicht abgedeckt**. Zusätzlich zu den folgenden empfohlenen Installationsverfahren muss das Kühlgerät/Gefriergerät 24 Stunden vor Inbetriebnahme eingeschaltet werden, um den ordnungsgemäßen Betrieb zu überprüfen.



#### ABSTÄNDE

	OBEN	SEITEN	HINTEN
TOAM	8" (204 mm)	0" (0 mm)	3" (77 mm)

**WARNUNG** – Die Garantie erlischt, wenn die Belüftung ungenügend ist.

## Drahtstärketabelle

115 Volt	Abstand in Fuß zur Mitte der Last												
	AMPÈRE	20	30	40	50	60	70	80	90	100	120	140	160
2	14	14	14	14	14	14	14	14	14	14	14	14	14
3	14	14	14	14	14	14	14	14	14	14	14	14	12
4	14	14	14	14	14	14	14	14	14	14	12	12	12
5	14	14	14	14	14	14	14	14	12	12	12	10	10
6	14	14	14	14	14	14	14	12	12	12	10	10	10
7	14	14	14	14	14	14	12	12	12	10	10	10	8
8	14	14	14	14	14	12	12	12	10	10	10	8	8
9	14	14	14	12	12	12	10	10	10	10	8	8	8
10	14	14	14	12	12	10	10	10	10	10	8	8	8
12	14	14	12	12	10	10	10	8	8	8	8	8	6
14	14	14	12	10	10	10	8	8	8	8	6	6	6
16	14	12	12	10	10	8	8	8	8	8	6	6	6
18	14	12	10	10	8	8	8	8	8	8	8	8	5
20	14	12	10	10	8	8	8	6	6	6	6	5	5
25	12	10	10	8	8	6	6	6	6	6	5	4	4
30	12	10	8	8	6	6	6	6	5	5	4	4	3
35	10	10	8	6	6	6	5	5	4	4	4	3	2
40	10	8	8	6	6	5	5	4	4	4	3	2	2
45	10	8	6	6	6	5	4	4	3	3	3	2	1
50	10	8	6	6	5	4	4	3	3	3	2	1	1

230 Volt	Abstand in Fuß zur Mitte der Last												
	AMPÈRE	20	30	40	50	60	70	80	90	100	120	140	160
5	14	14	14	14	14	14	14	14	14	14	14	14	14
6	14	14	14	14	14	14	14	14	14	14	14	14	12
7	14	14	14	14	14	14	14	14	14	14	14	14	12
8	14	14	14	14	14	14	14	14	14	14	12	12	12
9	14	14	14	14	14	14	14	14	14	12	12	12	10
10	14	14	14	14	14	14	14	14	12	12	12	10	10
12	14	14	14	14	14	14	14	12	12	12	10	10	10
14	14	14	14	14	14	14	12	12	12	10	10	10	8
16	14	14	14	14	14	12	12	12	10	10	10	8	8
18	14	14	14	12	12	12	10	10	10	10	8	8	8
20	14	14	14	12	10	10	10	10	10	10	8	8	8
25	14	14	12	12	10	10	10	10	8	8	8	6	6
30	14	12	12	10	10	10	8	8	8	8	6	6	6
35	14	12	10	10	10	8	8	8	8	8	6	6	5
40	14	12	10	10	8	8	8	6	6	6	6	5	5
50	12	10	10	8	6	6	6	6	6	6	5	4	4
60	12	10	8	6	6	6	6	6	5	5	4	4	3
70	10	10	8	6	6	6	5	5	4	4	4	2	2
80	10	8	8	6	6	5	5	4	4	4	3	2	2
90	10	8	6	6	5	5	4	4	3	3	3	1	1
100	10	8	6	6	5	4	4	3	3	3	2	1	1

# Installation (Forts.)

## Empfohlene Betriebsbedingungen

- Nicht in das direkte Sonnenlicht stellen.
- Keine HLK-Versorgungs- oder Entlüftungsöffnungen, die Luft in den Schrank blasen oder aus ihm heraus saugen.
- Keine Deckenlüfter.
- Keine Türdurchgänge.
- Stellen Sie sicher, dass der Schrank von vorne nach hinten und von Seite zu Seite gerade steht.

**HINWEIS:** Prüfen Sie auf korrekte Abstände hinten und über dem Schrank. Ein Abstand von 3" (77 mm) ist hinter dem Schrank erforderlich und ein Abstand von 8" (204 mm) über dem Schrank.

- Maximale Umgebungsbedingungen 24 °C (75 °F) (oder wie auf dem Seriennummernaufkleber angegeben) und relative Luftfeuchtigkeit 55 %.
- Stellen Sie den Schrank in einem Bereich ohne Luftzug auf.
- Übermäßige Luftströmung rund um den Schrank kann die Luftströmung im Schrankinneren beeinflussen (Luftvorhang).

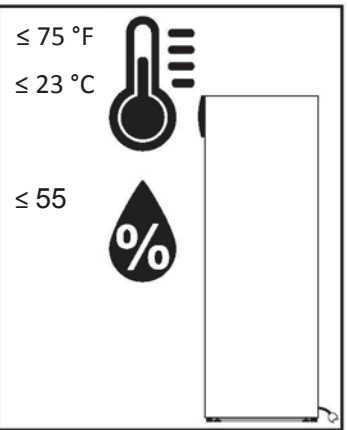
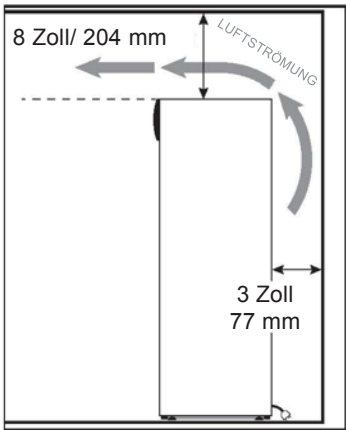
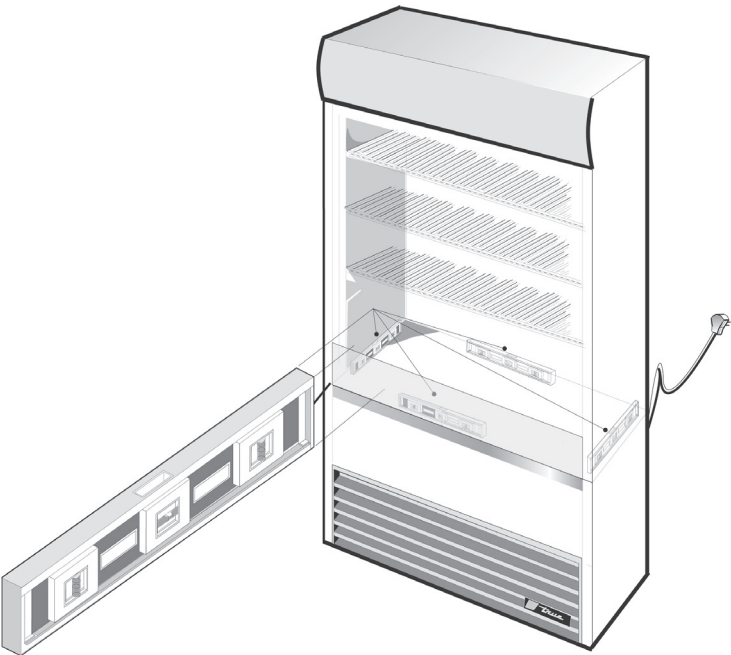
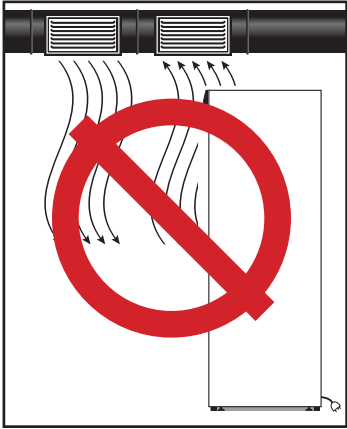
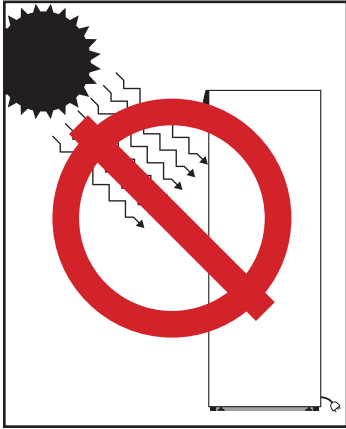

\* Oder wie auf dem Typenschild angegeben.

## Installation (Forts.)

### Auspacken

#### Erforderliche Werkzeuge

- Verstellbarer Schraubenschlüssel
- 3/4" Steckschlüssel
- 1/4" Steckschlüssel
- Wasserwaage

Beim Auspacken des Geräts wird die folgende Vorgehensweise empfohlen:

1. Entfernen Sie die äußere Verpackung (Karton und Luftpolsterfolie oder Styroporecken und durchsichtige Kunststoffolie). Siehe Abb. 1. Überprüfen Sie das Gerät auf versteckte Schäden. Reichen Sie umgehend Ihre Ansprüche beim Spediteur ein, wenn Schäden vorhanden sind.

**HINWEIS:** Bewegen Sie das Gerät so nah wie möglich zum endgültigen Standort, bevor Sie die Holzpalette entfernen.

2. Entfernen Sie mit einem verstellbaren Schraubenschlüssel alle Transportschrauben, mit denen die Holzpalette am Boden des Schrankes befestigt ist. Siehe Abb. 2.

**HINWEIS:** Bei einigen Modellen muss vielleicht das vordere oder hintere Gitter entfernt werden, um an die Transportschrauben zu gelangen. Siehe Abb. 3 und 4. Entfernen Sie eventuell angebrachte Gitter mit einem 1/4" Steckschlüssel.

3. Bringen Sie die mitgelieferten Nivellierbeine (siehe Abschnitt „Anbringen der Standard-Nivellierbeine“) oder optionale 6-Zoll-Nivellierbeine oder Laufrollen (siehe Abschnitt „Optionale 6-Zoll-Nivellierbeine oder Laufrollen“) an, falls vorhanden.

**HINWEIS:** Drehen Sie den Schrank auf der Palette, um Zugang zu erhalten, wenn die Transportschrauben entfernt sind. Wenn keine Nivellierbeine oder Laufrollen verwendet werden sollen, nehmen Sie den Schrank von der Holzpalette. Legen Sie die Palette zur Seite.

**HINWEIS:** Verwenden Sie beim Hochheben des Geräts keine Arbeitsplatten, Türen/Schubladen oder Gitter als Hebepunkte. Denken Sie außerdem daran, den Schrank 24 Stunden aufrecht stehen zu lassen, bevor Sie ihn an den Strom anschließen. Schlüssel für Schränke mit Türen befinden sich im Garantiepaket.



Abb. 1. Entfernen Sie die Umverpackung.



Abb. 2. Palettenschrauben vorne und hinten entfernen.

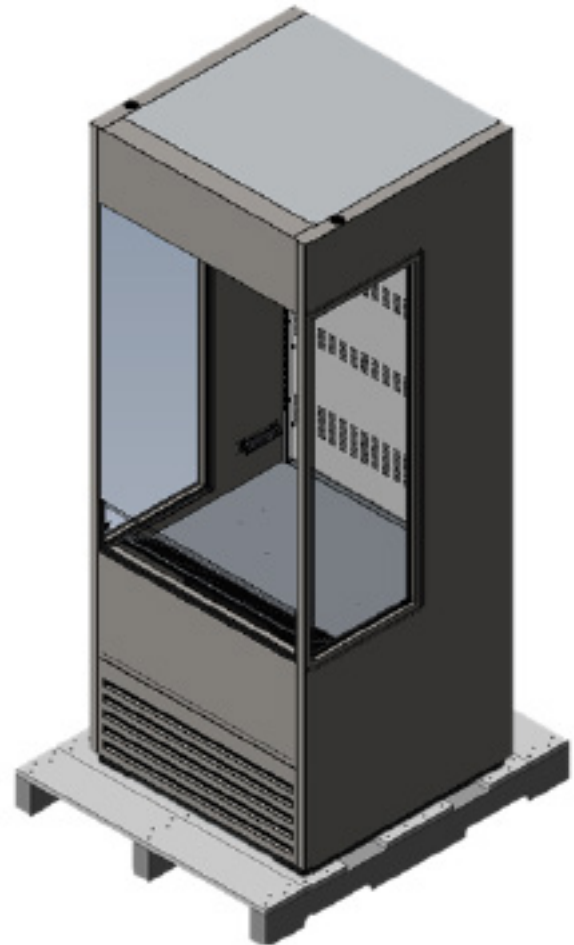

Abb. 3. Schrauben entfernen. Ziehen Sie am vorderen Gitter, um es von den Magnethalterungen zu lösen.

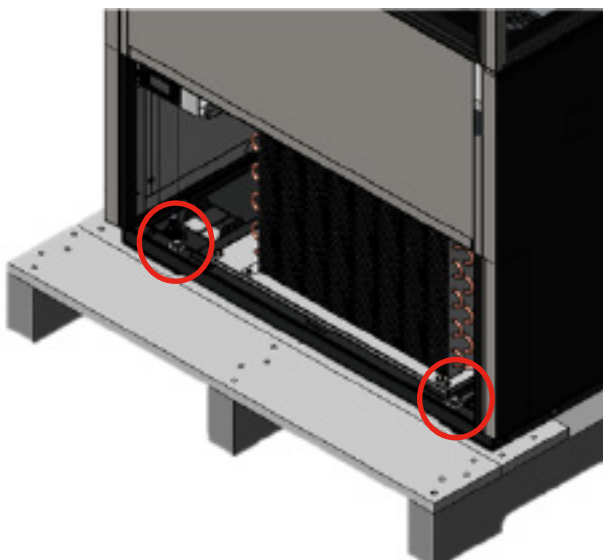

Abb. 4. Schrauben entfernen und hinteres Gitter abnehmen.

## Installation (Forts.)

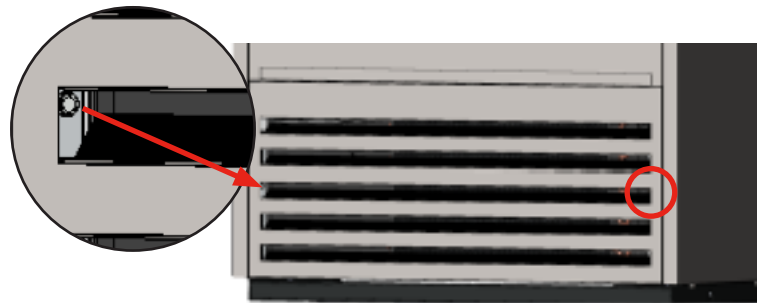
### Aufstellort des Schrankes

1. Achten Sie darauf, dass sich der Ablaufschlauch oder die Ablaufschläuche in der Wanne befinden.
2. Nehmen Sie den Stecker und das Kabel, die sich im Inneren des Kühlgeräts unten hinten befinden (**NICHT** anschließen).
3. Das Gerät sollte nah genug an einer Steckdose stehen, damit kein Verlängerungskabel verwendet werden muss.

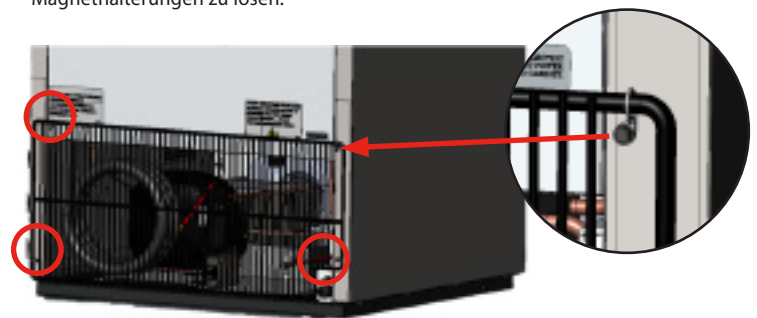
### Anbringen der Standard-Nivellierbeine

Zur Erleichterung der Ausrichtung des Schrankes werden Nivellierbeine mitgeliefert.

1. Greifen Sie in den Boden des Schrankes und suchen Sie die Nivellierbeine.
2. Die Nivellierbeine können hinein- oder herausgeschraubt werden, damit der Schrank gerade und fest steht. Siehe Abb. 1 und 2.

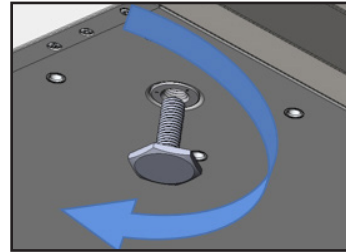
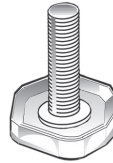

**Abb. 1.** Drehen Sie die Nivellierbeine im Uhrzeigersinn, um die Einheit abzusenken.

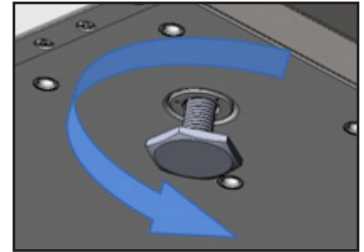

**Abb. 2.** Drehen Sie die Nivellierbeine gegen den Uhrzeigersinn, um die Einheit anzuheben.

### Anbringen der optionalen 6-Zoll-Nivellierbeine oder Laufrollen

Optionale einstellbare Beine sorgen für einen Abstand von 6" (152 mm) unter dem Schrank. Optionale Laufrollen sorgen für die Mobilität des Schrankes.

#### Erforderliche Werkzeuge

- Verstellbarer Schraubenschlüssel
- Laufrollen-Schraubenschlüssel (optional)

#### 6-Zoll-Nivellierbeine

1. Greifen Sie auf die Unterseite des Schrankes zu, indem Sie ihn vorsichtig auf seine Rückseite legen. Suchen und entfernen Sie die Nivellierbeine von den 1/2" Gewindeeinsätzen. Siehe Abb. 3.
2. Nivellierbeine hineinschrauben. Siehe Abb. 4.
3. Überprüfen Sie, ob der Schrank gerade steht. Wenn der Schrank nicht gerade steht, heben Sie das untere Ende des Schrankes vorsichtig an und stützen Sie es ab. Schrauben Sie mit einem verstellbaren Schraubenschlüssel die untere Stange des Nivellierbeins hinein oder hinaus, um den Schrank auszurichten und zu stützen. Siehe Abb. 5.

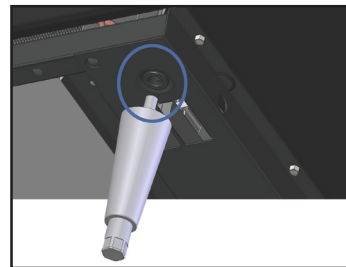

**Abb. 3.** Suchen Sie die Gewindebohrung in der Schiene.

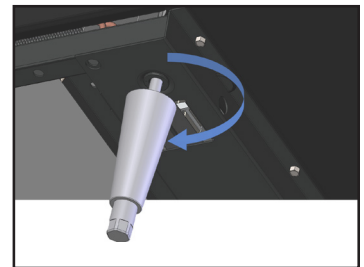

**Abb. 4.** Nivellierbeine hineinschrauben.

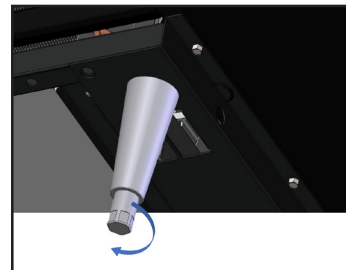

**Abb. 5.** Drehen Sie die untere Stange, um den Schrank zu nivellieren.

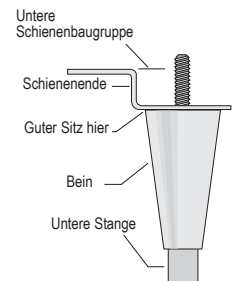

#### Laufrollen

1. Lösen Sie die Laufrollenschraube so weit, dass Sie die mitgelieferten Laufrollen-Unterlegscheiben zwischen das Laufrollenlager und die untere Schiene des Schrankes schieben können. Siehe Abb. 6.
2. Installieren Sie die gewünschte Anzahl von Unterlegscheiben. Wenn mehr als eine Unterlegscheibe verwendet wird, drehen Sie die Schlitzle um 90 Grad zueinander, sodass sie nicht in einer Linie sind. Siehe Abb. 7 und 8.
3. Ziehen Sie Unterlegscheiben und Laufrollen zum Befestigen mit dem optionalen Laufrollen-Schraubenschlüssel fest. Senken Sie den Schrank ab und überprüfen Sie, ob er gerade steht. Wenn der Schrank nicht gerade steht, wiederholen Sie den Vorgang, bis der Schrank gerade und sicher steht.



**Abb. 6.** Laufrollenschraube lösen.



**Abb. 7.** Unterlegscheibe(n) installieren.



**Abb. 8.** Mehrere Unterlegscheiben im 90°-Winkel positionieren.

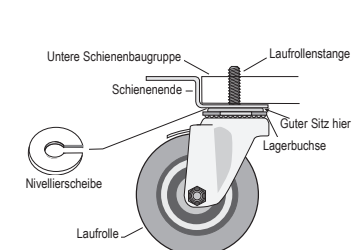

**WARNUNG** – Geräte können beim Auspacken, während der Installation oder beim Bewegen eine Kippgefahr darstellen.

## Installation (Forts.)

### Nivellierung

Das ordnungsgemäße Ausrichten des TRUE-Kühlgeräts ist für den erfolgreichen Betrieb unerlässlich (für nicht mobile Modelle). Die Ausrichtung beeinflusst die Entfernung des Kondensats und die Betätigung der Tür.

Richten Sie das Gerät von vorne nach hinten und von Seite zur Seite aus.

1. Legen Sie eine Wasserwaage auf den Innenboden des Geräts (die Wasserwaage sollte parallel zur Vorderseite des Geräts sein). Richten Sie den Schrank aus.
2. Legen Sie eine Wasserwaage innen hinten in den Schrank (die Wasserwaage sollte wieder parallel zur Rückseite des Schanks sein). Richten Sie den Schrank aus.
3. Gehen Sie ähnlich wie für die Schritte 1 und 2 vor, indem Sie die Wasserwaage auf den Innenboden legen (linke und rechte Seite, parallel zur Tiefe des Kühlgeräts). Richten Sie den Schrank aus.

**HINWEIS:** Wenn der Schrank eine Nivellierschraube in der Mitte, Laufrollen oder Beine hat, stellen Sie sicher, dass diese ordnungsgemäß eingestellt sind, sodass sie den Boden vollständig berühren, nachdem der Schrank ausgerichtet wurde.

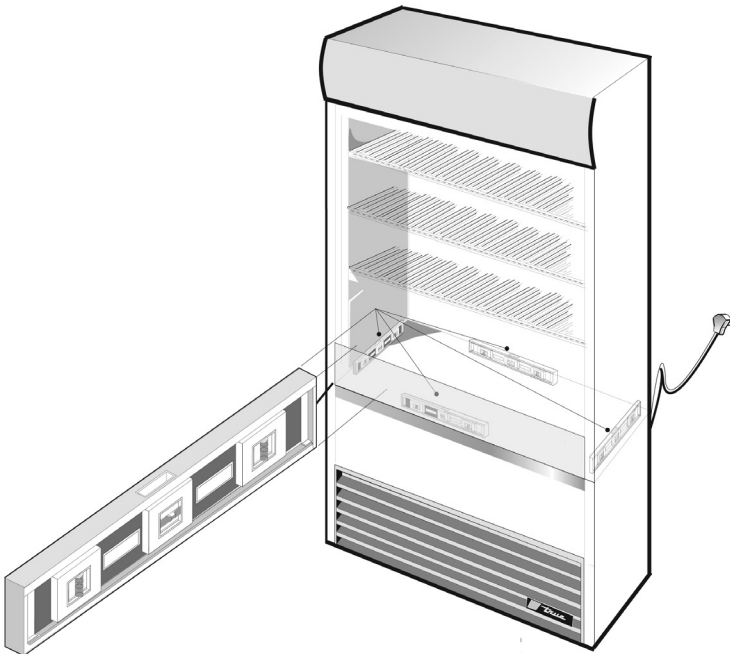

### Abdichten des Schanks am Boden

Asphaltböden sind für chemische Einflüsse anfällig. Eine Lage Klebeband kann auf dem Boden vor Aufbringen des Dichtmittels angebracht werden, um den Boden zu schützen.

1. Stellen Sie den Schrank mit einem Abstand von 3" (76,2 mm) zwischen der Wand und der Rückseite des Schanks auf, um eine ordnungsgemäße Belüftung sicherzustellen.
2. Richten Sie den Schrank aus. Der Schrank sollte von Seite zu Seite und von vorne nach hinten gerade stehen. Legen Sie eine Wasserwaage an vier Stellen auf den Innenboden des Schanks, um zu prüfen, ob der Schrank gerade steht:
  - a. Legen Sie die Wasserwaage auf den Innenboden des Schanks in der Nähe der Türen (die Wasserwaage sollte parallel zur Vorderseite des Schanks platziert werden). Richten Sie den Schrank aus.
  - b. Legen Sie die Wasserwaage innen hinten in den Schrank (die Wasserwaage sollte parallel zur Rückseite des Schanks sein). Richten Sie den Schrank aus.
  - c. Gehen Sie ähnlich wie für die Schritte a. und b. vor, indem Sie die Wasserwaage auf den linken und rechten Innenboden legen (die Wasserwaage sollte parallel zu den Schrankseiten sein). Richten Sie den Schrank aus.
3. Zeichnen Sie einen Umriss der Kühlgerätbasis auf den Boden.
4. Heben Sie die Vorderseite des Schanks an und stellen Sie sie auf einen Block.
5. Bringen Sie einen Streifen NSF-zugelassenes Dichtmittel (siehe Liste unten) 1/2" (13 mm) innerhalb des vorderen Teils der in Schritt 4 gezeichneten Linie auf dem Boden auf. Der Dichtmittelstreifen muss stark genug sein, um die gesamte Schrankfläche abzudichten, wenn der Schrank auf das Dichtmittel abgesenkt wird.
6. Heben Sie die Rückseite des Schanks an und stellen Sie sie auf einen Block.
7. Bringen Sie Dichtmittel an den drei anderen Seiten auf dem Boden auf, wie in Schritt 5 beschrieben.
8. Untersuchen Sie den Schrank, um sicherzustellen, dass er am gesamten Umfang am Boden abgedichtet ist.

#### NSF-zugelassene Dichtmittel

- 3M #ECU800 Dichtmasse
- 3M #ECU2185 Dichtmasse
- 3M #ECU1055 Dichtraupe
- 3M #ECU1202 Dichtraupe
- Armstrong Cork – Gummidichtmasse
- Products Research Co. #5000 Gummidichtmasse
- G.E. Silikondichtmittel
- Dow Corning Silikondichtmittel

## Installation (Forts.)



### Elektrische Installation und Sicherheit

#### Verwendung von Adaptersteckern

**VERWENDEN SIE KEINE ADAPTERSTECKER!** Ein Adapterstecker ändert die Originalkonfiguration des OEM-Steckers beim Anschließen an eine Stromquelle.

TRUE übernimmt keine Garantie für Kühlgeräte/Gefriergeräte, die an einen Adapterstecker angeschlossen wurden.

#### Verwendung von Verlängerungskabeln

**VERWENDEN SIE KEINE VERLÄNGERUNGSKABEL!** Ein Verlängerungskabel ist eine Komponente, die beim Anschließen an eine Stromquelle zusätzliche Länge zum OEM-Originalnetz kabel hinzufügt.

TRUE übernimmt keine Garantie für Kühlgeräte/Gefriergeräte, die an ein Verlängerungskabel angeschlossen wurden.

#### NEMA-Steckerkonfigurationen

##### NUR 60 HZ VERWENDEN!

TRUE verwendet die dargestellten Typen von NEMA-Steckern. Wenn **Sie NICHT** die richtige Steckdose haben, lassen Sie dies von einem zugelassenen Elektriker überprüfen und die richtige Steckdose installieren.



115/60/1  
NEMA-5-15R



115/208-230/1  
NEMA-14-20R



115/60/1  
NEMA-5-20R



208-230/60/1  
NEMA-6-15R

#### Nur internationale (IEC) Stecker

Internationale Schränke werden möglicherweise mit einem Stromkabel geliefert, das installiert werden muss. Installieren Sie dieses Kabel vor dem Anschluss der Einheit an eine Stromquelle.

**HINWEIS:** Internationale Steckerkonfigurationen unterscheiden sich je nach Land und Spannung.

#### INSTALLATION

Stecken Sie das Stromkabel vollständig in die Steckdose am Schrank bis sie an Ort und Stelle einrastet. Siehe Abb. 1.

#### Demontage

Drücken Sie die rote Taste. Siehe Abb. 2.

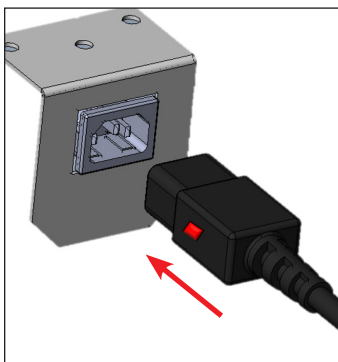

**Abb. 1.** Stecken Sie das Netzkabel ganz in die Steckdose.

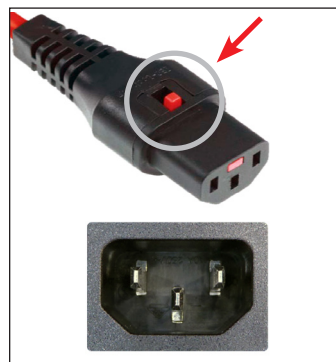

**Abb. 2.** Drücken Sie die rote Taste, um den Stecker zu entfernen.

#### Anschließen an den Strom

- Das Netzkabel dieses Geräts ist mit einem Erdungsstecker ausgestattet, der die Gefahr von Stromschlägen minimiert.
- Die Wandsteckdose und der Stromkreis sollten von einem zugelassenen Elektriker geprüft werden, um sicherzustellen, dass die Steckdose ordnungsgemäß geerdet ist.
- Wenn die Steckdose eine übliche Steckdose für zwei Stifte ist, sind Sie persönlich dafür verantwortlich oder verpflichtet, sie durch eine ordnungsgemäß geerdete Wandsteckdose zu ersetzen.
- **SIE DÜRFEN** unter keinen Umständen den Erdungsstift vom Netzkabel abschneiden oder entfernen. Zur persönlichen Sicherheit muss dieses Gerät ordnungsgemäß geerdet werden.
- Bevor das neue Gerät an eine Stromversorgung angeschlossen wird, prüfen Sie die Eingangsspannung mit einem Voltmeter. Wenn die gemessene Spannung niedriger ist als die Nennspannung für den Betrieb (+/-5 %) und die Nennleistung, korrigieren Sie dies umgehend. Diese Spannungsanforderung finden Sie auf dem Typenschild des Schrankes.
- Das Kühlgerät/Gefriergerät muss immer an einen dedizierten Stromkreis angeschlossen werden. Diese liefert die beste Leistung und verhindert außerdem eine Überlastung der Gebäudeverkabelung, die eine Brandgefahr aufgrund überhitzter Kabel darstellen könnte.
- Ziehen Sie den Stecker des Kühlgeräts/Gefriergeräts nie durch Ziehen am Netzkabel heraus. Greifen Sie immer den Stecker und ziehen Sie ihn gerade aus der Steckdose.
- Wenn Sie das Kühlgerät/Gefriergerät aus irgendeinem Grund bewegen, sollten Sie darauf achten, dass Sie nicht über das Netzkabel rollen oder es beschädigen.
- Reparieren oder ersetzen Sie umgehend alle Netzkabel, die ausgefranst oder sonst beschädigt sind. Verwenden Sie **KEINE** Netzkabel, die Schäden durch Risse oder Abrieb entlang der Länge oder an einem Ende aufweisen.
- Falls das Netzkabel beschädigt ist, sollte es durch OEM-Komponenten ersetzt werden. Um Gefahren zu vermeiden, sollte dies von einem zugelassenen Dienstleister durchgeführt werden.

#### Schaltplan des Schrankes

Der Schaltplan des Schrankes befindet sich im äußeren Serviceraum des Schrankes.

Eine Kopie des Schaltplans kann außerdem erhalten werden unter [www.TRUEmfg.com/support/serial-number-lookup](http://www.TRUEmfg.com/support/serial-number-lookup)

## Einrichten des Schrankes

### Regaleinbau

**HINWEIS:** Zur Erleichterung des Einbaus wird empfohlen, das unterste Regalbrett zuerst einzubauen.

1. Bauen Sie die Regalhalterungen in die Regalständer ein.
  - a. Positionieren Sie die Regalhalterung vor dem Regalständer. Heben Sie die Vorderseite der Halterung in einem 45°-Winkel an, damit die Halterungsauflagenase in den Schlitz im Regalständer gleitet. Siehe Abb. 1.
  - b. Schieben Sie die Regalwinkeleinstellnase in den Regalständer. Positionieren Sie die Nase in der Regalhalterung so, dass sie das Regalbrett im gewünschten Winkel hält.
  - c. Wiederholen Sie a. und b. für die Regalhalterung auf der anderen Seite.
2. Setzen Sie die Regalbretter auf den Regalhalterungen ein.
  - a. Legen Sie das Regalbrett auf die Regalhalterungen. Die horizontalen Biegungen links und rechts vom Regalbrett sollten sich außerhalb der Halterungen befinden.
  - b. Bewegen Sie die Rückseite des Regalbretts nach oben und hinten, bis die Vorderseite des Regalbretts nicht mehr auf der Regalauflagenase liegt. Siehe Abb. 2.
  - c. Wenn das Regalbrett nicht mehr auf der Regalauflagenase liegt, schieben Sie das Regalbrett nach vorne, bis sich die Vorderseite des Regalbretts unter der vorderen Regalauflagenase befindet. Wenn das Regalbrett richtig installiert ist, wird das Regalbrett zwischen den eingekerbten Bereichen in den Regalhalterungen gehalten. Siehe Abb. 3.
  - d. Wiederholen Sie a, b und c für zusätzliche Regalbretter.



Abb. 1. Regalbretthalterungen einbauen.



Abb. 2. Regalbretter einbauen.

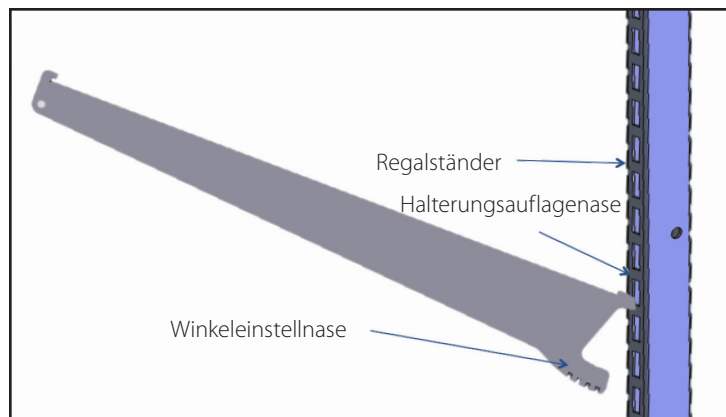

Abb. 3. Korrekter Einbau der Regalbretter.

### Regaleinstellung

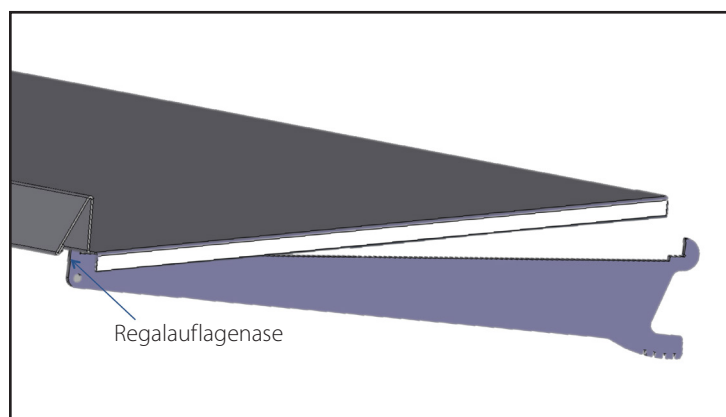
- Regale können für die Kundenanwendung angepasst werden. Dieser Schrank erfüllt die IEC-Anforderungen für eine Tragkraft der Regalbretter von 230 kg/m<sup>2</sup>.

**WARNUNG** – Denken Sie beim Beladen des Produkts an folgende Richtlinien.

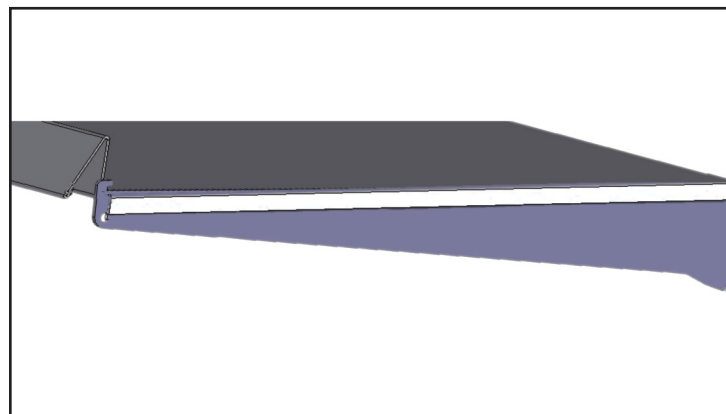
- Beim Beladen darf das Produkt **NICHT** den Luftstrom von oben (Wabe) oder am Boden (Edelstahl-Abdeckung des Verdampfers).
- Das Produkt darf **NICHT** über die Vorderseite der Regalbretter hinausstehen.

# Einrichten des Schrankes (Forts.)

## Installation der Regalbeleuchtung

1. Suchen Sie das LED-Netzkabel, das aus der inneren Rückwand kommt. Siehe Abb.1.
2. Ziehen Sie vorsichtig am Netzkabel und verlegen Sie es zum LED-Modul, das sich unter der vorderen Lippe des Regalbretts befindet. Siehe Abb. 2.
3. Netzkabel in das LED-Modul stecken. Siehe Abb. 3.
4. Befestigen Sie das Netzkabel am J-Klemmenhalter an der Regalhalterung. Siehe Abb. 4.



Abb. 1. LED-Netzkabel suchen.



Abb. 2. Netzkabel zum LED-Modul verlegen.

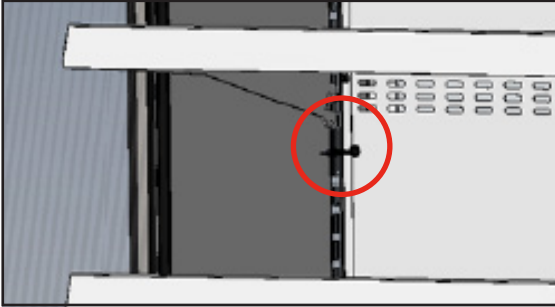

Abb. 3. Netzkabel in das LED-Modul stecken.

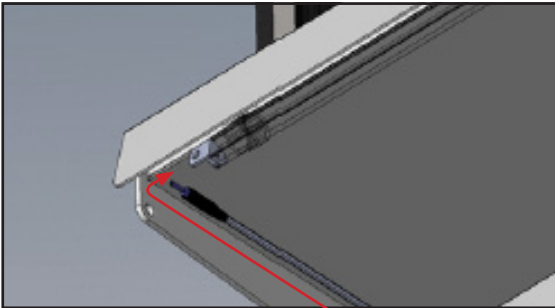

Abb. 4. LED-Netzkabel befestigen.

## Installation der Preisstreifen

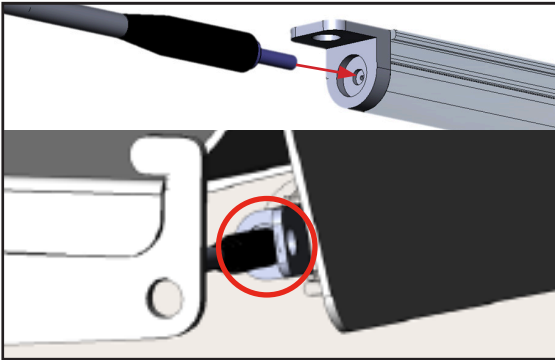
1. Wenn Sie den Preisstreifen halten und seine Länge von einem Ende aus entlang blicken, bemerken Sie die größere (obere) Öffnung und die kleinere (untere) Öffnung. Siehe Abb.1.
2. Legen Sie den Preisstreifen über die Vorderseite des Regalbretts mit der großen Öffnung oben und der kleinen Öffnung über der unteren Kante des Regalbretts eingerastet. Siehe Abb. 2.
3. Rasten Sie die Oberseite des Preisstreifens über der Oberseite des Regalbretts ein. Siehe Abb. 3. Jetzt können Preisetiketten in den Kanal im Preisstreifen eingeführt werden.

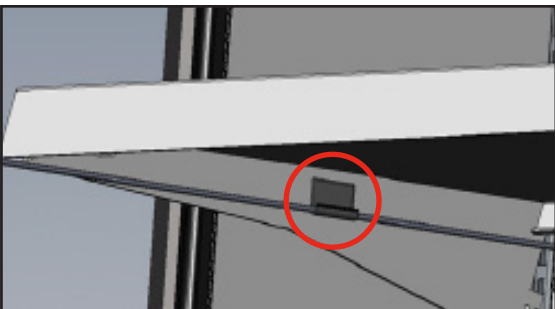

Abb. 1. Die große und kleine Öffnung im Preisstreifen.



Abb. 2. Ordnungsgemäß Positionierung des Regalbrettstreifens während der Installation.

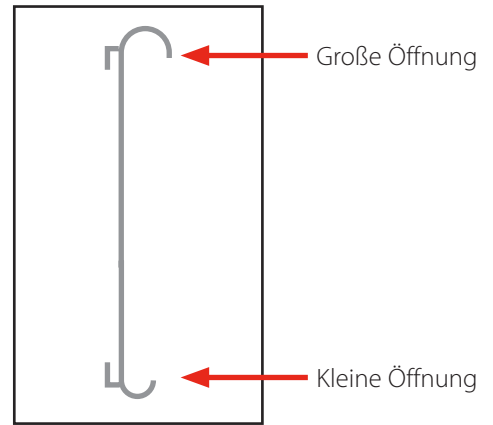

Abb. 3. Korrekter Einbau des Preisstreifens.

## Einrichten des Schrankes (Forts.)

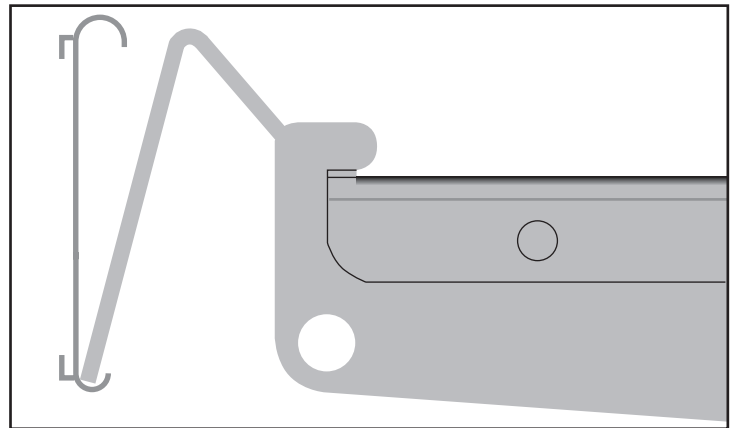
### Verwendung der Nachtabdeckung

**HINWEIS:** Die Nachtabdeckung sollte über Nacht oder während verlängerten Geschäftszeiten mit geringer Kundenfrequenz verwendet werden, um Energie zu sparen.

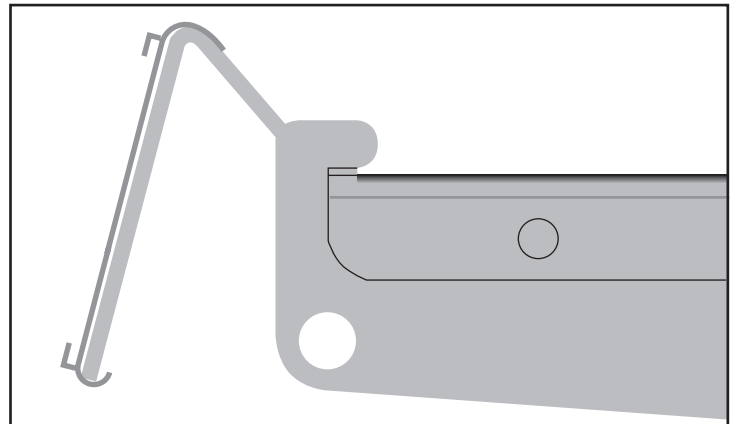
1. Suchen Sie den Griff der Nachtabdeckung am inneren vorderen Produktboden.  
Siehe Abb. 1.
2. Ziehen Sie den Griff zur Oberseite der Produktöffnung.  
Siehe Abb. 2.
3. Befestigen Sie die Nachtabdeckung, indem Sie den Griff am Haken an der Oberseite der Produktöffnung platzieren.  
Siehe Abb. 3.
4. Um die Nachtabdeckung abzusenken, heben Sie den Griff vom Haken und führen Sie den Griff vorsichtig nach unten, während Sie die Spannung an der Nachtabdeckung beibehalten, sodass die Nachtabdeckung in den Produktboden zurückgezogen werden kann.

**WARNUNG** – Lassen Sie den Griff der Nachtabdeckung erst los, wenn die Abdeckung vollständig zurückgezogen ist.



Abb. 1. Suchen Sie den Griff der Nachtabdeckung.



Abb. 2. Ziehen Sie den Griff zur Oberseite der Produktöffnung.

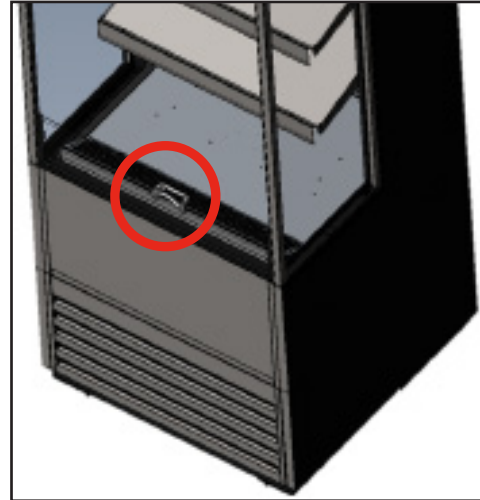

Abb. 3. Befestigen Sie die Abdeckung.

## Betrieb des Schrankes

### Inbetriebnahme

- Der Kompressor ist beim Kauf der Einheit betriebsbereit. Sie müssen nur den Kühler einstecken.
- Übermäßige Manipulation der Regelung könnten zu Problemen beim Betrieb führen. Wenn einmal der Austausch der Temperaturregelung erforderlich ist, bestellen Sie das Austauschteil von Ihrem TRUE-Händler oder einem empfohlenen Service-Partner.
- Gute Luftströmung in Ihrem TRUE-Gerät ist äußerst wichtig. Achten Sie darauf, dass nicht auf die Seiten oder Rückwand des Produkts gedrückt wird und Sie innerhalb von 100 mm vom Verdampfergehäuse gelangen. Für gleichmäßige Temperaturen muss gekühlte Luft von der Verdampferrohrschlange durch den Schrank zirkulieren können.

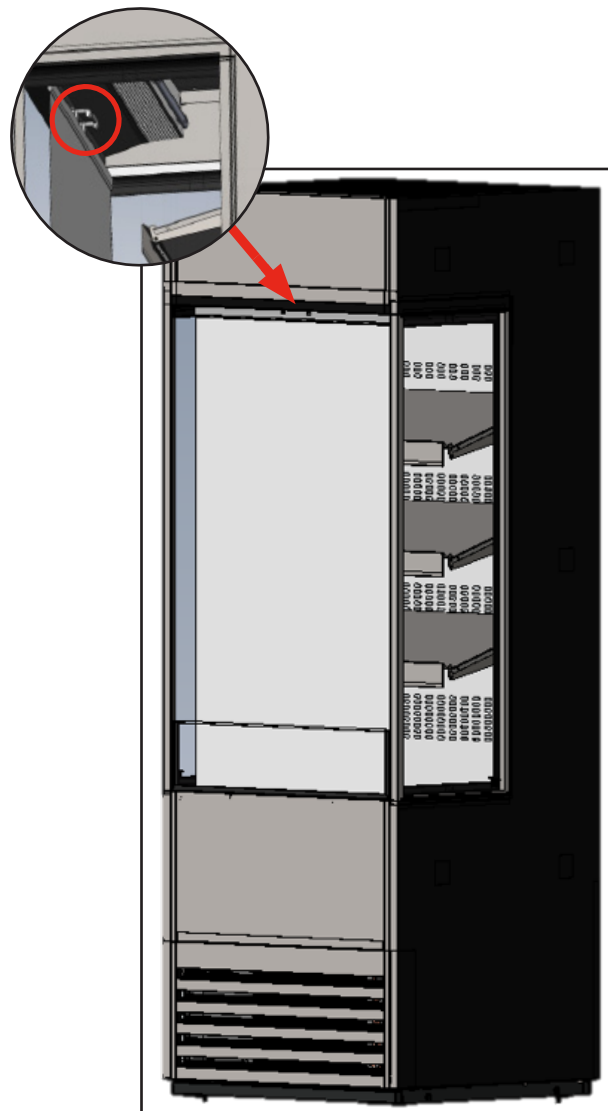
**HINWEIS:** Wenn die Einheit ausgesteckt oder abgeschaltet wird, warten Sie 5 Minuten bevor Sie sie wieder einschalten.

**EMPFEHLUNG** – Lassen Sie das TRUE-Gerät zur Prüfung des ordnungsgemäßen Betriebs 24 Stunden leer laufen, bevor Sie es mit Produkten beladen. Denken Sie daran, unsere Werksgarantie deckt **KEINE** Produktverluste ab!

#### Lichtschalter

Vor der oberen Luftströmungswabe.



#### Elektronische Temperaturregelung

Hinter dem vorderen Gitter ODER durch das vordere Gitter.

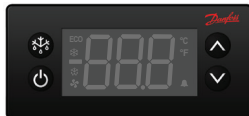

### Temperaturregelung & Ort des Lichtschalters

Das Lichtsymbol zeigt  die ungefähre Position des Lichtschalters. 

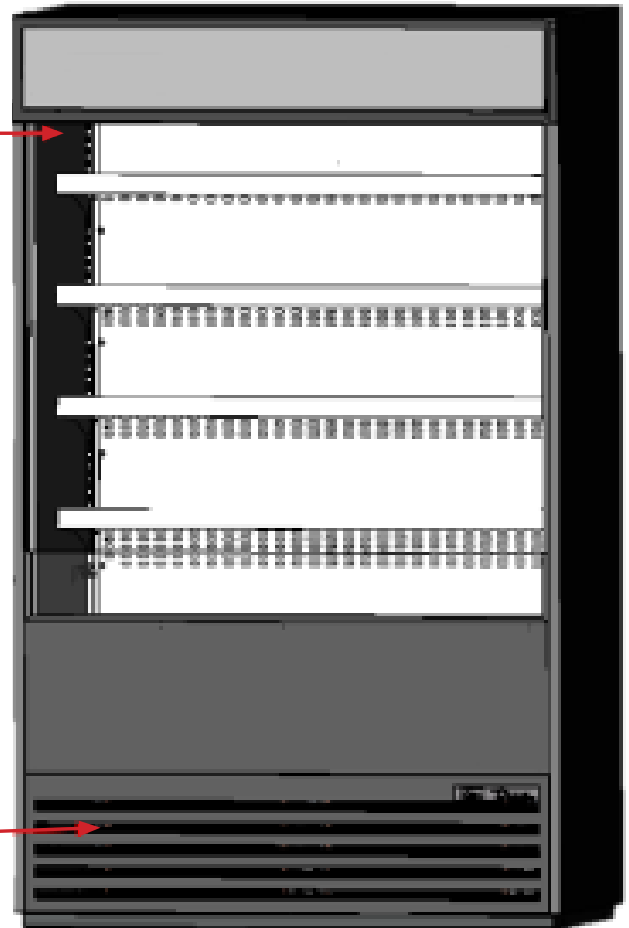

### WEITERE INFORMATIONEN

Weitere Informationen zur allgemeinen Betriebssequenz des Schrankes einschl. Einstellung der Temperaturregelung finden Sie auf unserer Website:

[www.truemfg.com/support/resource-library](http://www.truemfg.com/support/resource-library)

## Einrichten des Schrankes (Forts.)

### Kühl - und Gefrierschränke

#### Wenn der Schrank an den Strom angeschlossen ist:

- Die Innenlichter leuchten bei Modellen mit Glastüren (siehe vorhergehende Seite für Ort des Lichtschalters, Seite 4).
- Eine elektronische Steuerung mit digitaler Anzeige leuchtet (falls installiert).
- Es kann zu einer kurzen Verzögerung kommen, bevor der Kompressor und/oder der/die Verdampferlüfter starten. Diese Verzögerung kann durch die Zeit oder die Temperatur bestimmt werden, was das Ergebnis eines anfänglichen Abtauereignisses sein kann, das mindestens 6 Minuten dauert.
- Die Temperaturregelung/der Thermostat kann den Kompressor und den/die Verdampferlüfter zusammen ein- und ausschalten. Jeder Schrank erfordert einen Abtauvorgang, um sicherzustellen, dass sich kein Frost oder Eis an der Verdampferrohrschlange ansammelt. Das Abtauen wird normalerweise durch einen Abtau-Timer oder durch die elektronische Steuerung initiiert.

**AUSNAHME** – Die Modelle TSID, TDBD, TCGG und TMW haben keine Verdampferlüfter.

- Die Temperaturregelung/der Thermostat misst entweder die Verdampferrohrschlangentemperatur oder die Lufttemperatur, KEINE Produkttemperatur.
- Ein analoges Thermometer, ein digitales Thermometer oder eine elektronische Regelungsanzeige kann die Temperaturschwankungen nach oben und unten während des Kühlzyklus widerspiegeln, aber NICHT die Produkttemperatur. **Die genaueste Methode, den Schrankbetrieb zu ermitteln, ist die Überprüfung der Produkttemperatur.**
- Kühlgeräte mit mechanischer Temperaturregelung werden bei jedem Kompressor-Ausschaltzyklus abgetaut.
- Gefriergeräte mit mechanischer Temperaturregelung werden in zeitlichen Intervallen, wie von einem Abtau-Timer bestimmt, abgetaut.

**AUSNAHME** – Die Modelle TFM, TDC, THDC und TMW müssen manuell abgetaut werden. Die Häufigkeit dieses manuellen Abtauens hängt von der Nutzung des Schrankes und den Umgebungsbedingungen ab.

- Eine elektronische Steuerung mit einer digitalen Anzeige (falls installiert) zeigt „def“ während des Abtauens an.

**HINWEIS:** Die Anzeige der Temperatur erfolgt mit einer kurzen Verzögerung nach Ablauf des Abtauvorgangs und stattdessen wird def während eines Kühlzyklus angezeigt.

- Modelle mit einem analogen oder digitalen Thermometer können beim Abtauen höhere Temperaturen als normal anzeigen.
- Ein Kühlgerät verwendet die Verdampferlüfter zum Befreien der Rohrschlange beim Abtauen.

**AUSNAHME** – Modelle mit einem analogen oder digitalen Thermometer können beim Abtauen höhere Temperaturen als normal anzeigen.

- Ein Gefriergerät verwendet die Heizungen zum Befreien der Verdampferrohrschlange beim Abtauen.

**HINWEIS:** Das Abtauen wird beendet, wenn eine bestimmte Verdampferrohrschlangentemperatur erreicht ist, oder nach einer bestimmten Zeitdauer. Das Abtauen wird beendet, wenn eine bestimmte Verdampferrohrschlangentemperatur erreicht ist, oder nach einer bestimmten Zeitdauer.

## Wartung, Pflege & Reinigung

**VORSICHT** – Gehen Sie bei Betrieb, Wartung oder Reparaturen vorsichtig vor, um Schnitte und Quetschungen durch Teile//Komponenten des Schrankes zu vermeiden.

### Reinigen der Kondensatorrohrschlange

Bei Verwendung von Elektrogeräten sollten grundlegende Sicherheitsmaßnahmen befolgt werden, zum Beispiel:



**WARNUNG** – Gerät **NICHT** mit einem Hochdruckreiniger oder einem Wasserschlauch reinigen.



**ACHTUNG** – Die Lamellen sind scharf. Gehen Sie vorsichtig vor, um Augenverletzungen zu vermeiden.

Ein Augenschutz wird empfohlen.

### Erforderliche Werkzeuge

- 1/4" Steckschlüssel
- 3/8" Steckschlüssel
- Bürste mit harten Borsten
- Tank mit Druckluft
- Staubsauger
- Taschenlampe
- Augenschutz

1. Trennen Sie das Gerät vom Strom.
2. Entfernen Sie die Schraube, mit der das Lamellengitter am Schrank befestigt ist. Siehe Abb. 1.
3. Ziehen Sie an der Gitterbaugruppe, um sie von den Magnethalterungen zu lösen. Siehe Abb. 2.
4. Entfernen Sie angesammelten Schmutz sorgfältig mit einer Bürste mit harten Borsten von den vorderen Lamellen der Kondensatorrohrschlange. Siehe Abb. 3.
5. Sobald der Schmutz von der Oberfläche der Rohrschlange entfernt wurde, überprüfen Sie mit einer Taschenlampe, ob Sie durch die Rohrschlange sehen und beobachten können, wie sich das Kondensatorlüfterblatt dreht. Siehe Abb. 4.

Wenn die Sicht klar ist, bringen Sie das Lamellengitter wieder an, schließen Sie das Gerät an den Strom an und überprüfen Sie den Betrieb.

**Wenn die Sicht weiter von Schmutz beeinträchtigt ist, fahren Sie mit Schritt 6 fort.**



Abb. 1. Schraube, mit der das vordere Gitter befestigt ist, entfernen.



Abb. 2. Schrauben entfernen.

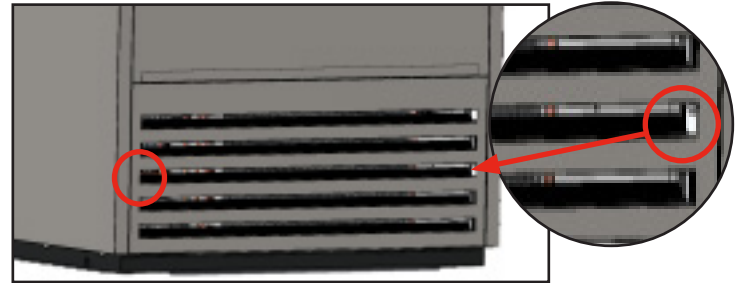

Abb. 3. Kondensatorrohrschlange reinigen.

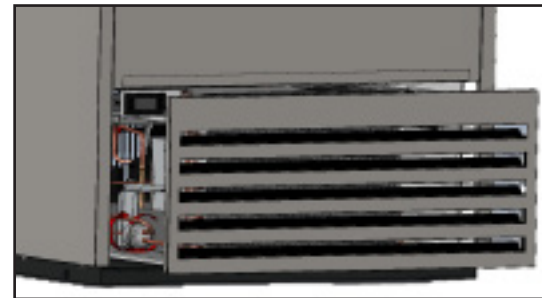

Abb. 4. Überprüfen, ob die Rohrschlange sauber ist.

## Wartung, Pflege und Reinigung (Forts.)

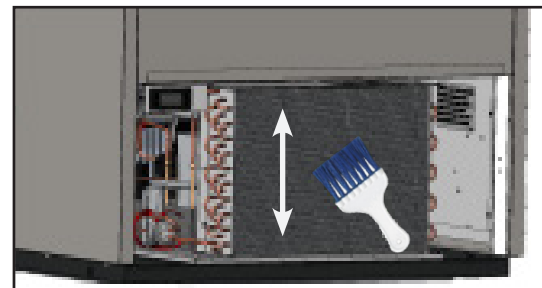
### Reinigen der Kondensatorrohrschlange

6. Entfernen Sie die Schrauben am Kondensatorboden. Siehe Abb. 5.
7. Drehen Sie die Vorderseite der Kondensationseinheit nach links, damit der Kompressor den Kondensatablaufschauch und die Verschraubung entleeren kann. Siehe Abb.6.
8. Schieben Sie die Kondensationseinheit vorsichtig heraus (Leistungsverbindungen sind flexibel). Blasen Sie vorsichtig mit Druckluft oder CO<sub>2</sub> durch die Schlangeneinheit bis sie sauber ist.
9. Entfernen Sie Dreck rund um und hinter dem Bereich der Kondensationseinheit mit einem Staubsauger gründlich.
10. Schieben Sie die Kompressoreinheit vorsichtig zurück in ihre Position und bringen Sie die Schrauben wieder. Siehe Abb. 7.
11. Bringen Sie das Lamellengitter wieder an, schließen Sie das Gerät an den Strom an und überprüfen Sie den Betrieb.

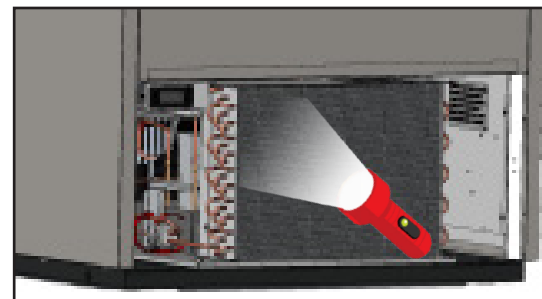
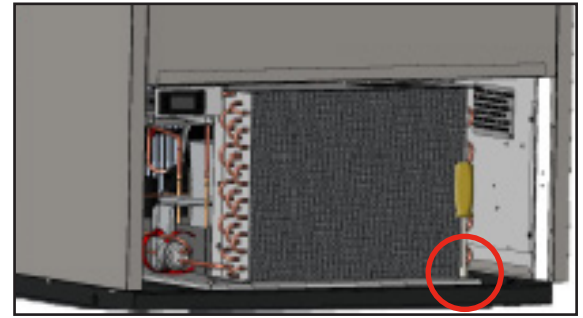

**Abb. 5.** Schrauben, mit denen die Kondensatorbasis befestigt ist, entfernen.

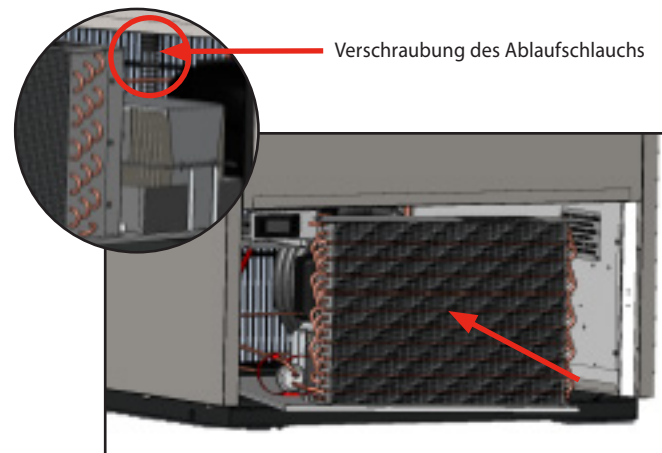

**Abb. 6.** Kondensationseinheit nach links drehen.

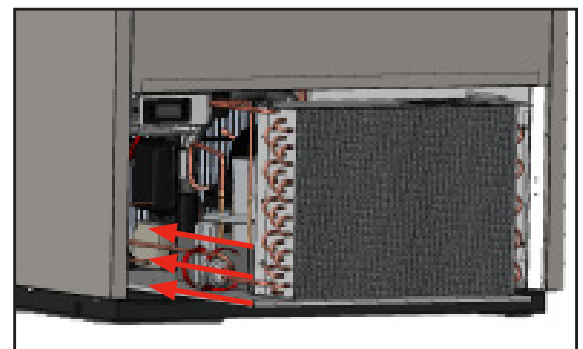

**Abb. 7.** Kondensatoreinheit austauschen.

### Wichtige Garantieinformation

#### **DIE REINIGUNG DES KONDENSATORS IST NICHT VON DER GARANTIE ABGEDECKT!**

Wenn Sie Fragen haben, wenden Sie sich bitte an die lokale Serviceabteilung von TRUE Manufacturing. Standorte und Kontaktinformationen finden Sie auf der Vorderseite.

- An Kondensatorrohrschlangen sammelt sich Staub an. Sie müssen alle 30 Tage gereinigt werden.
- Eine dreckige Kondensatorrohrschlange kann zu nicht von der Garantie abgedeckten Reparaturen und/oder dem Ausfall des Schrankes führen.
- Ordnungsgemäße Reinigung beinhaltet das Entfernen von Staub vom Kondensator. Verwenden Sie dazu eine weiche Bürste, saugen Sie den Kondensator mit einem Industriestaubsauger ab oder verwenden Sie CO<sub>2</sub>, Stickstoff oder Druckluft.
- Platzieren Sie kein Filtermaterial vor der Kondensatorrohrschlange.
- Bei den meisten Geräten ist der Kondensator nach Entfernen der äußeren Gitterabdeckung des Geräts zugänglich.
- Wenn Sie den Schmutz nicht ausreichend entfernen können, wenden Sie sich bitte an Ihren zugelassenen Kühlgeräte-Dienstleister.

## Wartung, Pflege und Reinigung (Forts.)

### Reinigung & Pflege von Edelstahlgeräten

**VORSICHT** – Verwenden Sie **KEINE** Stahlwolle, scheuernde oder auf Chlor basierende Produkte zum Reinigen von Edelstahlflächen.

#### Feinde von Edelstahl

Es gibt drei grundlegende Dinge, die die Passivitätsschicht von Edelstahl zerstören und zu Korrosion führen können.

- Kratzer durch Drahtbürsten, Schaber, Stahlpads und andere Gegenstände, die auf die Oberfläche von Edelstahl scheuernd wirken können.
- Rückstände können Flecken auf Edelstahl hinterlassen. Je nachdem, wo Sie wohnen, kann es sein, dass Sie hartes oder weiches Wasser haben. Hartes Wasser kann Flecken hinterlassen. Hartes Wasser, das erhitzt wird, kann Rückstände hinterlassen, wenn es zu lange auf einer Fläche bleibt. Diese Rückstände können die Passivitätsschicht zerstören und Edelstahl rosten lassen. Alle Rückstände von Lebensmittelzubereitung und Service sollten so bald wie möglich entfernt werden.
- Chloride, die in Speisesalz, Lebensmittel und Wasser sowie in Haushalts- und Industriereinigern vorhanden sind. Solche Chloride dürfen nicht auf Edelstahl verwendet werden.

#### Reinigung und Regenerierung von Edelstahl

Verwenden Sie **KEINE** Edelstahlreiniger oder ähnliche Lösungsmittel zum Reinigen von Kunststoff oder pulverbeschichteten Teilen.

Verwenden Sie stattdessen warmes Seifenwasser.

- Zur regelmäßigen Reinigung und Entfernung von Fett und Öl tragen Sie weißen Essig, Ammoniak und irgendein gutes handelsübliches Reinigungsmittel\* mit einem weichen Tuch oder Schwamm auf.
  - Edelstahlpflege (z. B. Zep® Stainless Steel Polish, Weiman® Stainless Steel Cleaner & Polish, Nyco® Stainless Steel Cleaner & Polish oder Ecolab® Ecoshine®) und Olivenöl können als Barriere gegenüber Fingerabdrücken und Schmierern fungieren.
  - Entfettungsmittel\* (z. B., Easy-Off® Specialty Kitchen Degreaser oder Simple Green® Industrial Cleaner & Degreaser) sind ausgezeichnet für die Entfernung von Fett, Fettsäuren, Blut und eingebrannten Lebensmitteln auf allen Flächen geeignet.
- \* Verwenden Sie **KEINE** Reinigungsmittel oder Entfettungsmittel mit Chloriden oder Phosphaten.
- Zur Regenerierung/Passivierung oder Entfernung hartnäckiger Flecken und Verfärbung kann Brillo® Cameo®, Zud® Cleanser, Ecolab® Specifax™ First Impression® Metal Polish, Sheila Shine oder Talkum durch Reiben in Richtung der Polierstriche aufgetragen werden.

**HINWEIS:** Die Verwendung von Markennamen soll nur als Beispiel dienen und bedeutet oder impliziert keine Unterstützung. Wenn Markenreinigungsmittel in dieser Liste nicht aufgeführt sind, bedeutet dies nicht, dass sie nicht geeignet sind.

### 8 Schritte zur Verhinderung von Rost auf Edelstahl

#### Aufrechterhaltung der Sauberkeit Ihrer Geräte

Vermeiden Sie die Entwicklung hartnäckiger Flecken durch häufiges Reinigen. Verwenden Sie Reiniger in der empfohlenen Stärke (alkalisch chloriert oder chlorfrei).

#### Verwendung der richtigen Reinigungsutensilien

Verwenden Sie nicht scheuernde Utensilien, wenn Sie Edelstahlprodukte reinigen. Die Passivitätsschicht des Edelstahls wird durch weiche Tücher und Kunststoffscheuerpads nicht beschädigt.

#### Reinigen entlang der Polierstriche

Polierstriche („Maserung“) sind bei einigen Edelstählen sichtbar. Reiben Sie immer parallel zu Polierstrichen (falls vorhanden). Verwenden Sie ein Kunststoffscheuerpad oder ein weiches Tuch, wenn Sie die Maserung nicht sehen können.

#### Alkalische, alkalisch-chlorierte oder chlorfreie Reinigungsmittel verwenden

Während viele herkömmliche Reinigungsmittel voll von Chloriden sind, liefert die Industrie eine ständig zunehmende Auswahl an chlorfreien Reinigungsmitteln. Wenn Sie sich in Bezug auf den Chlorgehalt Ihres Reinigungsmittels nicht sicher sind, wenden Sie sich an den Lieferanten. Wenn er Ihnen sagt, dass Ihr derzeitiger Reiniger Chloride enthält, fragen Sie, ob er eine Alternative anbietet. Vermeiden Sie Reinigungsmittel, die quartäre Salze enthalten, da sie Edelstahl angreifen und zu Lochfraß und Rosten führen können.

#### Spülen

Wenn Sie chlorierte Reinigungsmittel verwenden, müssen Sie sofort danach spülen und trocken wischen. Es ist besser, stehende Reinigungsmittel und Wasser so bald wie möglich abzuwischen. Lassen Sie Edelstahlgeräte an der Luft trocknen. Sauerstoff trägt zur Aufrechterhaltung der Passivitätsschicht auf Edelstahl bei.

#### Verwenden Sie keine Salzsäure (Chlorwasserstoffsäure) auf Edelstahl.

Selbst im verdünnten Zustand kann Salzsäure Korrosion, Lochfraß und Spannungsrisskorrosion von Edelstahl verursachen.

#### Wasserbehandlung

Um Rückstände zu vermeiden, sollten Sie hartes Wasser, wenn möglich, entkalken. Der Einbau bestimmter Filter kann korrodierende und unerwünschte Elemente beseitigen. Salze in einer ordnungsgemäß gewarteten Wasserentkalkungsanlage können auch zu Ihrem Vorteil sein. Wenden Sie sich an einen Behandlungsspezialisten, wenn Sie sich in Bezug auf die ordnungsgemäße Wasserbehandlung nicht sicher sind.

#### Edelstahl regelmäßig regenerieren & passivieren

Edelstahl erhält seine Rostbeständigkeit aus den schützenden Chromoxiden auf seiner Oberfläche. Wenn diese Oxide durch Scheuern oder durch eine Reaktion mit schädlichen Chemikalien entfernt werden, liegt das Eisen im Stahl frei und kann oxidieren oder rosten. Passivierung ist ein chemischer Prozess, der freies Eisen und andere Kontaminanten von der Oberfläche von Edelstahl entfernt, was eine Neubildung der schützenden Chromoxide ermöglicht.

## Einstellung des Schrankes, Servicearbeiten & Austausch von Komponenten

**HINWEIS:** Alle Einstellungen des Schrankes werden durchgeführt, **NACHDEM** überprüft wurde, dass der Schrank gerade und sicher steht.

### Verwendung von Adaptersteckern

Beim Betrieb des Schrankes außerhalb der empfohlenen Betriebsbedingungen kann es sein, dass das Wasser in der/den Kondensatablaufwanne(n) überläuft. In diesem Fall kann es nötig sein, die Kondensatablaufwanne(n) an einen vorhandenen Bodenablauf anzuschließen (falls vor Ort vorhanden) oder optional (eine) elektrisch beheizte Kondensatwanne(n) einzubauen.

Die Schrankgröße kann bestimmen, ob ein, zwei oder drei Kondensatwannen verwendet werden. Befolgen Sie für jede Kondensatwanne die folgenden Schritte:

### Ableitung überschüssiger Kondensation in einen Bodenablauf

1. Schaffen Sie Zugriff auf die Rückseite des Schrankes und trennen Sie den Schrank vom Strom.
2. Entfernen Sie das hintere Drahtgitter. Siehe Abb. 1.
3. Suchen Sie die 45°-Verschraubung oben an der Kondensatwanne. Schließen Sie einen Vinylschlauch mit einem Innendurchmesser von 1/2" (12,7 mm) an die Verschraubung an.
4. Verlegen Sie den Ablaufschlauch entweder unter dem Schrank oder durch das Drahtgitter und dann zum Bodenablauf.
5. Bringen Sie das Drahtgitter wieder an.
6. Schließen Sie den Schrank an den Strom an.

### Servicearbeiten und Austauschen von Komponenten

- Ersetzen Sie Komponententeile durch OEM-Komponenten (vom Originalhersteller).
- Lassen Sie Servicearbeiten an Ihrem Gerät einen zugelassenen Dienstleister durchführen, um die Gefahr einer möglichen Entzündung aufgrund falscher Teile und eines nicht ordnungsgemäßen Service zu minimieren und die Gesundheit und Sicherheit des Bedieners sicherzustellen.
- Ziehen Sie vor dem Reinigen oder Durchführen von Reparaturarbeiten den Netzstecker des Kühlgeräts/Gefriergeräts. Das Einstellen der Temperaturregelungen auf die Position 0 oder das Ausschalten einer elektronischen Steuerung trennt möglicherweise nicht die Stromversorgung aller Komponenten (z. B. Lichtkreise, Perimeterheizungen, Verdampferlüfter).



Abb. 1. Rückseite des Schrankes mit entferntem Drahtgitter.

### WEITERE INFORMATIONEN

Zusätzliche Informationen finden Sie im Mediencenter unter

[www.truemfg.com](http://www.truemfg.com)

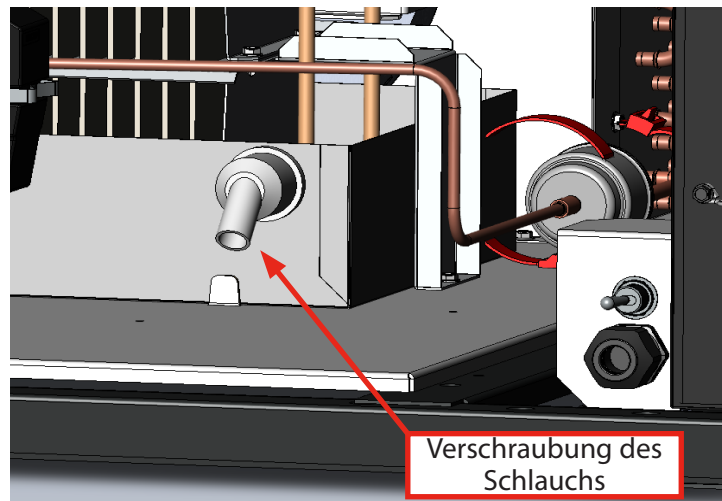
## Garantieinformationen (Nur Usa & Kanada)



### THREE-YEAR PARTS & LABOR WARRANTY

TRUE warrants to the original purchaser of every new TRUE refrigerated unit, the cabinet and all parts thereof, to be free from defects in material or workmanship, under normal and proper use and maintenance service as specified by TRUE and upon proper installation and start-up in accordance with the instruction packet supplied with each TRUE unit. TRUE's obligation under this warranty is limited to a period of three (3) years from the date of original installation or 39 months after shipment date from TRUE, whichever occurs first.

Any part covered under this warranty that is determined by TRUE to have been defective within three (3) years of original installation or thirty-nine (39) months after shipment date from manufacturer, whichever occurs first, is limited to the repair or replacement, including labor charges, of defective parts or assemblies. The labor warranty shall include standard straight time labor charges only and reasonable travel time, as determined by TRUE.

Warranty does not cover standard wear parts which include door gaskets, incandescent bulbs or fluorescent bulbs. Warranty also does not cover issues caused by improper installation or lack of basic preventative maintenance, which includes regular cleaning of condenser coils.

### ADDITIONAL TWO-YEAR HFC COMPRESSOR WARRANTY AND ADDITIONAL FOUR-YEAR HYDROCARBON COMPRESSOR WARRANTY

In addition to the Three (3) year warranty stated above, TRUE warrants its hermetically and semi-hermetically sealed HFC compressor to be free from defects in both material and workmanship under normal and proper use and maintenance service for a period of two (2) additional years and for Hydrocarbon Units, an additional four (4) years from the date of original installation but not to exceed five (5) years and three (3) months for HFC compressors and not to exceed seven (7) years and three (3) months for HC compressors after shipment from the manufacturer.

Compressors determined by TRUE to have been defective within this extended time period will, at TRUE's option, be either repaired or replaced with a compressor or compressor parts of similar design and capacity.

The two (2) year extended HFC or four (4) year HC extended compressor warranty applies only to hermetically and semi-hermetically sealed parts of the compressor and does not apply to any other parts or components, including, but not limited to: cabinet, paint finish, temperature control, refrigerant, metering device, driers, motor starting equipment, fan assembly or any other electrical component, etcetera.

### 404A/134A/HYDROCARBON COMPRESSOR WARRANTY

The two (2) year HFC compressor and four (4) year HC compressor warranty detailed above will be voided if the following procedure is not carefully adhered to:

1. This system contains R404A, R134A, or R290 refrigerant and polyol ester lubricant. The polyol ester lubricant has rapid moisture absorbing qualities. If long exposure to the ambient conditions occur, the lubricant must be removed and replaced with new. For oil amounts and specifications please call TRUE technical service department (855-372-1368). Failure to comply with recommended lubricant specification will void the compressor warranty.
2. Drier replacement is very important and must be changed when a system is opened for servicing. An OEM exact replacement should be used. The new drier must also be the same capacity as the drier being replaced.
3. Micron level vacuums must be achieved to ensure low moisture levels in the system. 500 microns or lower must be obtained.

### WARRANTY CLAIMS

All claims for labor or parts must be made directly through TRUE. All claims should include: model number of the unit, the serial number of the cabinet, proof of purchase, date of installation, and all pertinent information supporting the existence of the alleged defect.

In case of warranty compressor, a picture of the compressor model tag must be returned to TRUE along with above listed information. For warranty claim information, visit [www.truemfg.com/Support/Warranty-Support](http://www.truemfg.com/Support/Warranty-Support). Any action for breach of these warranty provisions must be commenced within six (6) months of the defect giving rise to the breach. True reserves the right to request any failed part covered under warranty to be returned.

### WHAT IS NOT COVERED BY THIS WARRANTY

TRUE's sole obligation under this warranty is limited to either repair or replacement of parts, subject to the additional limitations below. This warranty neither assumes nor authorizes any person to assume obligations other than those expressly covered by this warranty.

**NO CONSEQUENTIAL DAMAGES.** TRUE IS NOT RESPONSIBLE FOR ECONOMIC LOSS; PROFIT LOSS; OR SPECIAL, INDIRECT, OR CONSEQUENTIAL DAMAGES, INCLUDING WITHOUT LIMITATION, LOSSES OR DAMAGES ARISING FROM FOOD OR PRODUCT SPOILAGE CLAIMS WHETHER OR NOT ON ACCOUNT OF REFRIGERATION FAILURE.

**WARRANTY IS NOT TRANSFERABLE.** This warranty is not assignable and applies only in favor of the original purchaser/user to whom delivered. ANY SUCH ASSIGNMENT OR TRANSFER SHALL VOID THE WARRANTIES HEREIN MADE AND SHALL VOID ALL WARRANTIES, EXPRESS OR IMPLIED, INCLUDING ANY WARRANTY OF MERCHANTABILITY OR FITNESS FOR A PARTICULAR PURPOSE.

**IMPROPER USAGE.** TRUE ASSUMES NO LIABILITY FOR PARTS OR LABOR COVERAGE FOR COMPONENT FAILURE OR OTHER DAMAGES RESULTING FROM IMPROPER USAGE OR INSTALLATION OR FAILURE TO CLEAN AND/OR MAINTAIN PRODUCT AS SET FORTH IN THE WARRANTY PACKET PROVIDED WITH THE UNIT.

**RELOCATION OF CABINET FOR REPAIR.** True is not responsible for the cost to move a cabinet for any reason from its position of operation on the customer's premises to make a warranty repair.

**NON OEM PARTS.** Use of non OEM parts without manufacturer's approval will void cabinet warranty.

**ALTERATION, NEGLIGENCE, ABUSE, MISUSE, ACCIDENT, DAMAGE DURING TRANSIT OR INSTALLATION, FIRE, FLOOD, ACTS OF GOD.** TRUE is not responsible for the repair or replacement of any parts that TRUE determines have been subjected after the date of manufacture to alteration, neglect, abuse, misuse, accident, damage during transit or installation, fire, flood, or act of God.

**IMPROPER ELECTRICAL CONNECTIONS.** TRUE IS NOT RESPONSIBLE FOR THE REPAIR OR REPLACEMENT OF FAILED OR DAMAGED COMPONENTS RESULTING FROM INCORRECT SUPPLY VOLTAGE, THE USE OF EXTENSION CORDS, LOW VOLTAGE, OR UNSTABLE SUPPLY VOLTAGE.

**NO IMPLIED WARRANTY OF MERCHANTABILITY OR FITNESS FOR A PARTICULAR PURPOSE:** THERE ARE NO OTHER WARRANTIES, EXPRESSED, IMPLIED OR STATUTORY, EXCEPT THE THREE (3) YEAR PARTS & LABOR WARRANTY AND THE ADDITIONAL TWO (2) YEAR HFC COMPRESSOR AND THE ADDITIONAL FOUR (4) YEAR HC COMPRESSOR WARRANTY AS DESCRIBED ABOVE. THESE WARRANTIES ARE EXCLUSIVE AND IN LIEU OF ALL OTHER WARRANTIES, INCLUDING IMPLIED WARRANTY AND MERCHANTABILITY OR FITNESS FOR A PARTICULAR PURPOSE. THERE ARE NO WARRANTIES WHICH EXTEND BEYOND THE DESCRIPTION ON THE FACE HEREOF.

**OUTSIDE U.S. AND CANADA:** This warranty does not apply to, and TRUE is not responsible for, any warranty claims made on products sold or used outside the United States and Canada. This warranty only applies to units shipped from True's manufacturing facilities after October 1, 2019 for US Foodservice & Retail and after July 1, 2020 for Canada.

### ENVIRONMENTAL ATTRIBUTES

Any and all environmental attributes, including environmental offset credit rights, with respect to TRUE® refrigeration units manufactured after September 1, 2015, shall remain the property of True Manufacturing Co., Inc. and are not transferred.

**This warranty only applies to units installed after January 1, 2020 for USA Foodservice & Retail and after July 1, 2020 for Canada.**

*truve*®

[www.truemfg.com](http://www.truemfg.com)