

Félicitations !

Vous venez d'acquérir le réfrigérateur professionnel le plus performant du marché. Vous pouvez compter sur des années d'utilisation sans souci.

Table des Matières

Informations de Sécurité

Précautions de sécurité, élimination correcte3

Installation

Propriété, emplacement, tableau de sections de fils.....4

Conditions de fonctionnement recommandées5

Déballage6

Niveau.....7

Scellement de l'armoire au sol8

Raccordement électrique.....9

Installation de l'armoire

Clayettes 10

Installation d'éclairage de clayette, bande de prix 11

Volet de protection..... 12

Fonctionnement de l'armoire

Mise en marche..... 13

Séquence de fonctionnement 14

Entretien et Nettoyage

Nettoyage du serpentin du condenseur 15

Entretien et nettoyage des équipements en inox 17

Réglage de l'armoire

Raccordement de l'évacuation du bac à condensat 18

Entretien et pièces de rechange..... 18

Garantie

Garantie 19

MANUEL D'INSTALLATION PRÉSENTOIR DE MARCHANDISES EN PLEIN AIR



TOAM-48GS-HC~TSL01



TOAM-72-HC~TSL01



MANUEL D'INSTALLATION

PRÉSENTOIR DE MARCHANDISES EN PLEIN AIR

Traduction des Instructions d'origine

TRUE MANUFACTURING CO., INC.

2001 East Terra Lane • O'Fallon , Missouri 63366-4434 U.S.A.

TÉL. : 636-240-2400 • TÉLÉC. : 636-272-2408 • TÉLÉC. INT' : 636-272-7546 • 800-325-6152

Service pièces détachées : 800-424-TRUE • Téléc. Service pièces détachées : 636-272-9471

AMÉRIQUE DU NORD – CANADA ET CARAÏBES

Téléphone Garantie : +1 855 878 9277

Télécopie Garantie : +1 636 980 8510

Téléphone Assistance technique : +1 855 372 1368

Courriel Garantie :

warrantyinquiries@truemfg.com

Courriel Assistance technique :

service@truemfg.com

(Heure du Centre - CST) Lundi – Jeudi :

7h00 – 19h00,

Vendredi : 7h00 – 18h00, Samedi : 8h00 – 12h00

MEXIQUE

Téléphone : +52 555 804 6343/44

Numéro gratuit au Mexique : 01 800 202 0687

service-mexicocity@truemfg.com

9h00 – 17h30 du lundi au vendredi

AMÉRIQUE LATINE

Téléphone : +56 232 13 3600

servicelatam@truemfg.com

9h00 – 17h30 du lundi au vendredi

ROYAUME-UNI, IRLANDE, MOYEN- ORIENT, AFRIQUE ET INDE

Téléphone : +44 (0) 800 783 2049

service-emea@truemfg.com

8h30 – 17h00 du lundi au vendredi

UNION EUROPÉENNE ET ÉTATS INDÉPENDANTS DU COMMONWEALTH

Téléphone : +49 (0) 7622 6883 0

service-emea@truemfg.com

8h00 – 17h00 du lundi au vendredi

AUSTRALIE

Téléphone : +61 2 9618 9999

service-aus@truemfg.com

8h30 – 17h00 du lundi au vendredi



811470-C

Comment entretenir votre réfrigérateur TRUE pour un fonctionnement optimal et performant.

Vous avez choisi l'un des meilleurs réfrigérateurs commerciaux existants. Il a été fabriqué selon les normes de qualité les plus exigeantes et avec les meilleurs composants disponibles sur le marché. S'il est correctement entretenu, votre réfrigérateur TRUE vous offrira des années de fonctionnement sans souci.

AVERTISSEMENT – Utilisez cet appareil uniquement pour l'usage prévu dans ce manuel d'utilisateur

Informations De Sécurité Et D'avertissement Concernant Le Frigorigène

Consultez l'étiquette de numéro de série à l'intérieur de l'armoire pour connaître le type de réfrigération des appareils. Pour une réfrigération aux hydrocarbures seulement (R290), voir ci-dessous



DANGER – Risque de feu ou d'explosion. Le frigorigène utilisé est inflammable. **NE PAS** utiliser des appareils mécaniques pour dégivrer le réfrigérateur. **NE PAS** percer les tuyaux de réfrigérant ; suivre scrupuleusement les instructions de manutention. Les réparations doivent être effectuées seulement par un technicien qualifié.



DANGER – Risque d'incendie ou d'explosion (réfrigérant inflammable utilisé), consultez le manuel de réparation/guide d'utilisation avant toute tentative d'intervention sur ce produit. Toutes les mesures de sécurité doivent être respectées. Mettez au rebut conformément aux règlements fédéraux ou locaux. Respectez toutes les précautions de sécurité.

ATTENTION – Éviter toute obstruction des ouvertures de ventilation dans la pièce où l'armoire est située ou sur l'armoire elle-même.

Précautions de base en matière de sécurité et avertissements

- Lors de l'utilisation, de l'entretien ou des réparations, il faut prendre soin d'éviter les coupures et les pincements pouvant survenir au contact des pièces ou des composants de l'armoire.
- Les appareils présentent un danger de basculement pendant la sortie de la caisse, l'installation et lors de leur déplacement.
- Assurez-vous que l'appareil est installé et positionné correctement selon les Instructions d'installation avant l'utilisation.
- Cet appareil n'est pas destiné à être utilisé, nettoyé ou entretenu par des personnes (y compris des enfants) aux capacités physiques, sensorielles ou mentales réduites, ou manquant d'expérience ou de connaissances, sauf sous supervision ou après instruction concernant l'utilisation de l'appareil.
- **NE PAS** laisser les enfants jouer avec l'appareil ni grimper, monter ni se suspendre aux clayettes de l'appareil pour éviter des blessures comme des dommages au réfrigérateur.
- **NE TOUCHEZ PAS** les surfaces froides dans le compartiment du réfrigérateur avec les mains humides ou mouillées. La peau peut coller à ces surfaces extrêmement froides. La peau peut adhérer à des surfaces extrêmement froides
- Débranchez le réfrigérateur avant de le nettoyer ou d'effectuer des réparations.
- Le réglage des commandes de température en position 0 ou la coupure par une commande électronique peut ne pas couper l'alimentation de tous les composants (par exemple : circuit d'éclairage, chauffages périphériques, ventilateurs d'évaporateur, etc.).
- **NE STOCKEZ** ni n'utilisez de l'essence ou un autre produit volatil ou liquide inflammable à proximité près de cet appareil ou de tout autre appareil.
- **NE STOCKEZ PAS** de substances explosives tels que bombes aérosol à propulseur inflammable dans cet appareil.
- Maintenez les doigts à distance des endroits où vous pourriez vous pincer, les espaces entre les portes et entre les portes et l'armoire sont nécessairement très réduits. Faites attention en fermant les portes quand des enfants se trouvent à proximité.
- **NE PAS** utiliser des appareils électriques à l'intérieur des compartiments de stockage pour aliments des appareils, à moins qu'ils ne soient d'un type recommandé par le fabricant.

REMARQUE : Toutes les interventions doivent être effectuées par un technicien qualifié.

Avertissement de mise au rebut de l'armoire

DANGER!
RISQUE DE
COINCEMENT
POUR LES
ENFANTS

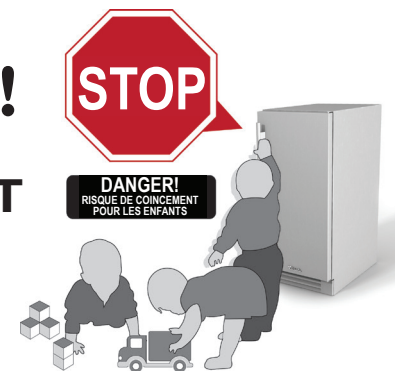

Mise au Rebut Correcte de L'armoire

Les enfermements et étouffements d'enfant ne sont pas des problèmes du passé. Les réfrigérateurs mis au rebut ou abandonnés restent dangereux... même s'ils ne sont mis là « que pendant quelques jours ». En cas de mise au rebut de votre ancien réfrigérateur, suivre les instructions ci-dessous pour éviter les accidents.

Avant de mettre au rebut votre ancien réfrigérateur ou congélateur :

- Enlevez les portes.
- Laissez les étagères en place pour éviter que les enfants puissent facilement grimper à l'intérieur.



DANGER – Risque de feu ou d'explosion. Isolation et/ou réfrigérant inflammable utilisé. Toujours mettre au rebut conformément aux règlements fédéraux ou locaux. Respectez toutes les précautions de sécurité.

Installation

Avant l'installation

Propriété

Afin de vous assurer que votre appareil fonctionne bien dès le premier jour, il doit être installé correctement. Nous vous conseillons fortement de faire installer votre appareil TRUE par un frigoriste et un électricien qualifiés. Le coût d'une installation professionnelle est de l'argent bien investi.

Avant de procéder à l'installation de votre réfrigérateur TRUE, vérifiez qu'il n'a subi aucun dégât pendant le transport. Si vous constatez des dégâts, faites immédiatement une réclamation auprès du transporteur.

TRUE n'est pas responsable des dommages occasionnés pendant le transport.

Caractéristiques de l'armoire

Cet appareil est homologué pour le stockage et/ou l'exposition de produits alimentaires préemballés ou en bouteille.

Emplacement de l'armoire

- Appareil testé pour la norme IEC/ISO, classe de climat 8 [température de 24°C / 75°F, humidité relative de 55%].
- L'appareil n'est pas adapté à un emplacement où pourrait être utilisé un jet d'eau ou tuyau d'arrosage.
- Assurez-vous que l'emplacement assure des dégagements adéquats et une circulation d'air suffisante pour l'armoire.
- Assurez-vous que l'alimentation de l'armoire correspond à la fiche de caractéristiques ou à la plaque signalétique et à la tension nominale (+/-5 %). Le circuit doit aussi pouvoir fournir l'intensité nominale et être correctement mis à la terre.
- L'armoire doit toujours être branchée sur son propre circuit dédié. L'utilisation de fiches d'adaptation et de rallonges est interdite.

Avis aux clients

La perte ou l'altération des denrées contenues dans votre réfrigérateur/congélateur **n'est pas couverte par la garantie**. En plus des procédures d'installation recommandées suivantes, vous devez faire tourner le réfrigérateur/congélateur pendant 24 heures avant usage pour vérifier son bon fonctionnement.



DÉGAGEMENTS

	DESSUS	CÔTÉS	ARRIÈRE
TOAM	204 mm (8")	0 mm (0")	77 mm (3")

ATTENTION – La garantie est annulée si la ventilation est insuffisante.

Tableau des calibres fils

115 Volts AMPÈRES	Distance en pieds au centre de la charge											
	20	30	40	50	60	70	80	90	100	120	140	160
2	14	14	14	14	14	14	14	14	14	14	14	14
3	14	14	14	14	14	14	14	14	14	14	14	12
4	14	14	14	14	14	14	14	14	14	12	12	12
5	14	14	14	14	14	14	14	12	12	12	10	10
6	14	14	14	14	14	14	12	12	12	10	10	10
7	14	14	14	14	14	12	12	12	10	10	10	8
8	14	14	14	14	12	12	12	10	10	10	8	8
9	14	14	14	12	12	12	10	10	10	8	8	8
10	14	14	14	12	12	10	10	10	10	8	8	8
12	14	14	12	12	10	10	10	8	8	8	8	6
14	14	14	12	10	10	10	8	8	8	6	6	6
16	14	12	12	10	10	8	8	8	8	6	6	6
18	14	12	10	10	8	8	8	8	8	8	8	5
20	14	12	10	10	8	8	8	6	6	6	5	5
25	12	10	10	8	8	6	6	6	6	5	4	4
30	12	10	8	8	6	6	6	6	5	4	4	3
35	10	10	8	6	6	6	5	5	4	4	3	2
40	10	8	8	6	6	5	5	4	4	3	2	2
45	10	8	6	6	6	5	4	4	3	3	2	1
50	10	8	6	6	5	4	4	3	3	2	1	1

230 Volts AMPÈRES	Distance en pieds au centre de la charge											
	20	30	40	50	60	70	80	90	100	120	140	160
5	14	14	14	14	14	14	14	14	14	14	14	14
6	14	14	14	14	14	14	14	14	14	14	14	12
7	14	14	14	14	14	14	14	14	14	14	12	12
8	14	14	14	14	14	14	14	14	14	12	12	12
9	14	14	14	14	14	14	14	14	12	12	12	10
10	14	14	14	14	14	14	14	12	12	12	10	10
12	14	14	14	14	14	14	12	12	12	10	10	10
14	14	14	14	14	14	12	12	12	10	10	10	8
16	14	14	14	14	12	12	12	10	10	10	8	8
18	14	14	14	12	12	12	10	10	10	8	8	8
20	14	14	14	12	10	10	10	10	10	8	8	8
25	14	14	12	12	10	10	10	10	8	8	6	6
30	14	12	12	10	10	10	8	8	8	6	6	6
35	14	12	10	10	10	8	8	8	8	6	6	5
40	14	12	10	10	8	8	8	6	6	6	5	5
50	12	10	10	8	6	6	6	6	6	5	4	4
60	12	10	8	6	6	6	6	6	5	4	4	3
70	10	10	8	6	6	6	5	5	4	4	2	2
80	10	8	8	6	6	5	5	4	4	3	2	2
90	10	8	6	6	5	5	4	4	3	3	1	1
100	10	8	6	6	5	4	4	3	3	2	1	1

Installation (suite)

Conditions de Fonctionnement Recommandées

- Ne pas exposer directement à la lumière du soleil.
- Il n'y a pas d'évents d'alimentation ou de retour d'air de CVC qui poussent l'air dans l'armoire ou qui l'en extraient.
- Pas de ventilateurs de plafond.
- Pas de portes d'entrée.
- Assurez-vous que l'armoire est à niveau de l'avant à l'arrière et d'un côté à l'autre

REMARQUE : Vérifiez que le dégagement à l'arrière et au-dessus de l'armoire respecte les seuils. Il faut respecter des dégagements de 77 mm (3") à l'arrière et de 204 mm (8") au-dessus de l'armoire.

- Conditions ambiantes maximales 75°F (24°C) ou comme indiqué sur l'étiquette de numéro de série, et 55 % d'humidité relative.
- Placez l'armoire dans un endroit à l'écart des courants d'air.
- Un courant d'air excessif autour du meuble peut affecter le mouvement d'air à l'intérieur (rideau d'air).

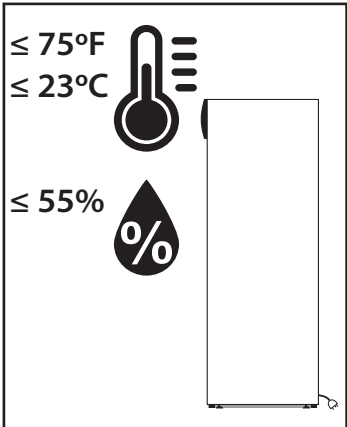
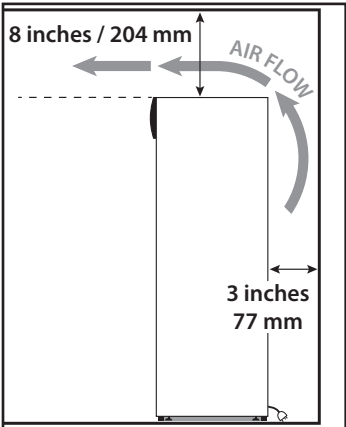
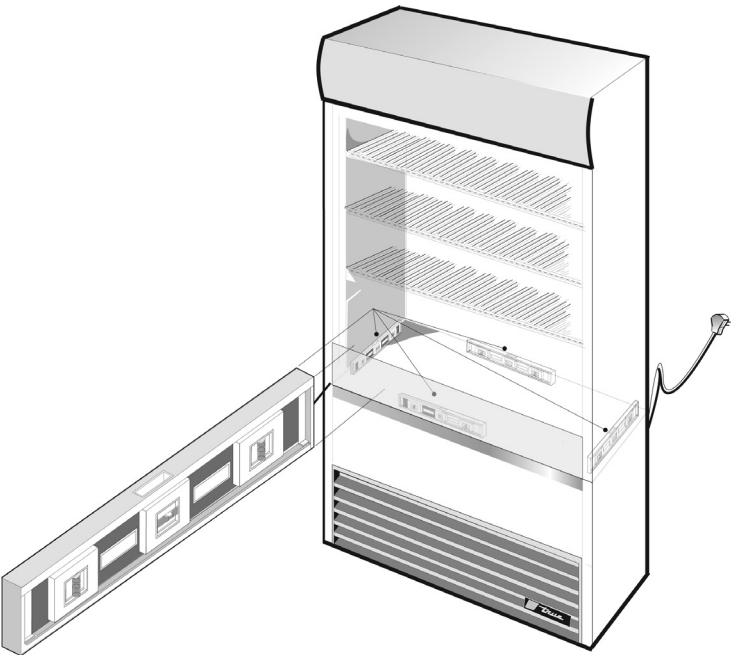
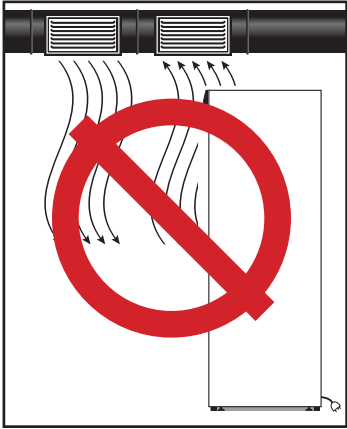
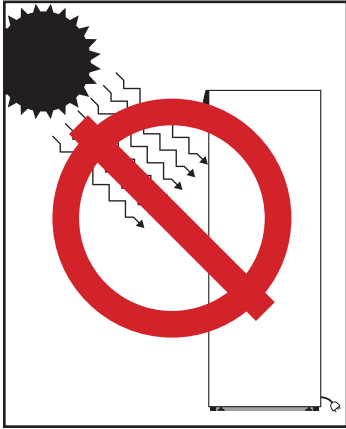

* Ou comme indiqué sur l'étiquette de numéro de série.

Installation (suite)

Déballage

Outils Nécessaires

- Clé à molette
- Clé à douille de 19,05 mm (3/4")
- Clé à douille de 6,35 mm (1/4")
- Niveau

Il est recommandé de procéder au déballage de la manière suivante :

1. Enlevez l'emballage extérieur (carton, film à bulles ou coins protecteurs en mousse de polystyrène et plastique clair). Voir Fig. 1. Vérifiez l'absence de dégâts. Encore une fois, faites une réclamation immédiatement auprès du transporteur si vous constatez des dégâts.

REMARQUE : Amenez l'appareil le plus près possible de son emplacement définitif avant de retirer le socle en bois.

2. À l'aide d'une clé à ouverture variable, déposez tous les boulons qui fixent le châssis en bois à la partie inférieure de l'armoire pour le transport. Voir Fig. 2.

REMARQUE : Certains modèles peuvent exiger la dépose d'une grille avant et/ou arrière pour accéder aux vis d'expédition. Voir figures 3 et 4. Déposez les grilles avec une clé à douille de 6,35 mm (1/4"), le cas échéant.

3. Posez les pieds réglables inclus (voir section Pose des pieds réglables standard), ou les pieds réglables de 152 mm (6") ou roulettes en option (voir section Pose des pieds réglables de 152 mm (6") ou roulettes en option), le cas échéant.

REMARQUE : Une fois les boulons de transport déposés, faites pivoter l'armoire sur le châssis pour avoir accès.

Si vous ne souhaitez pas utiliser les pieds de mise à niveau ni les roulettes, détachez l'armoire du cadre de support. Mettez de côté la palette.

REMARQUE : Pour le levage de l'appareil, ne pas utiliser les plans de travail, les portes/tiroirs ni les grilles comme point de levage. Ne pas oublier de laisser l'armoire en position verticale pendant 24 heures avant de la brancher à une source d'alimentation. Les clés pour les réfrigérateurs à portes verrouillables se trouvent dans la pochette de garantie.

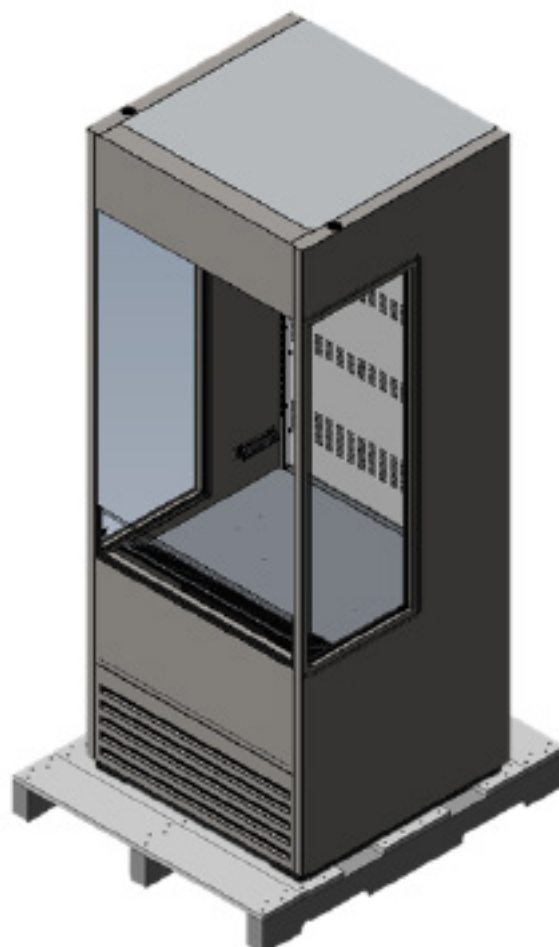

Fig. 1. Dépose de l'emballage extérieur.

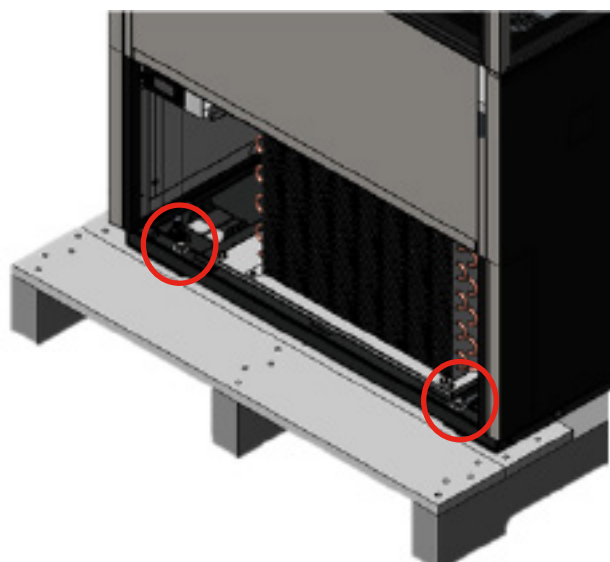

Fig. 2. Retirez les boulons de protection à l'avant et à l'arrière.

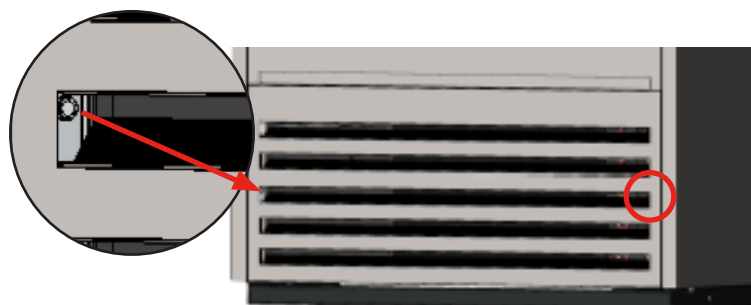

Fig. 3. Retirez les vis. Tirez la grille pour la désolidariser des supports aimantés.

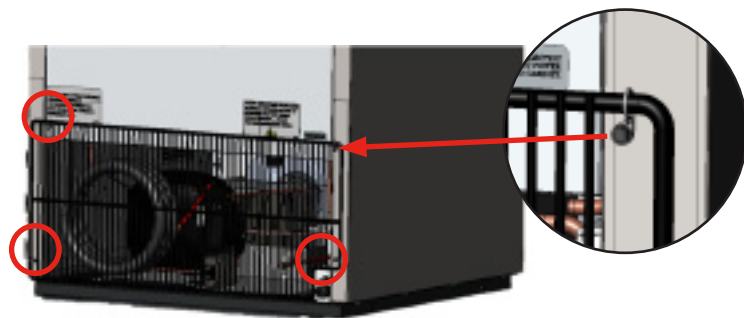

Fig. 4. Enlevez les vis et détachez la grille arrière.

Installation (suite)

Emplacement de l'armoire

1. Assurez-vous que le ou les tuyaux de vidange soient placés dans le bac de condensation.
2. Dégagez le câble et la prise de la partie inférieure à l'arrière du réfrigérateur (**NE PAS** le brancher).
3. La machine doit se trouver assez près de l'alimentation électrique pour ne jamais utiliser de rallonge.

Pose des pieds réglables standard

Les pieds de mise à niveau sont fournis pour faciliter la mise à niveau de l'armoire.

1. Alors que vous avez un accès au bas de l'armoire, localisez les pieds de mise à niveau.
2. Les pieds de mise à niveau peuvent être vissés ou dévissés pour mettre à niveau et soutenir l'armoire. Voir figures 1 et 2.

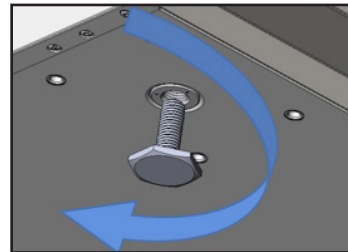
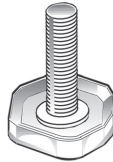

Fig. 1. Tournez les pieds de mise à niveau dans le sens horaire pour abaisser l'appareil.

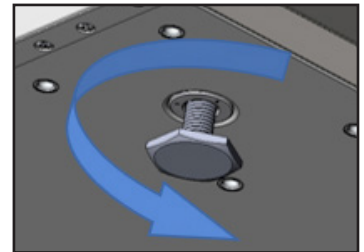

Fig. 2. Tournez les pieds de mise à niveau dans le sens antihoraire pour relever l'appareil.

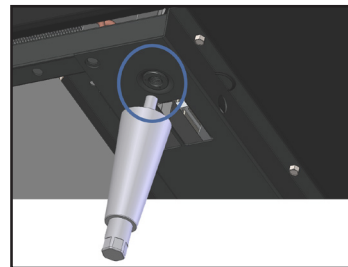

Fig. 3. Localisez le trou fileté dans le rail.

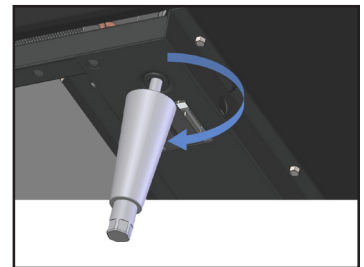

Fig. 4. Vissez les pieds réglables.

Pose des pieds réglables de 152 mm (6") ou roulettes

Les pieds réglables en option permettent d'obtenir un dégagement de 152 mm (6") sous l'armoire. Les roulettes livrées en option rendent l'armoire déplaçable.

Outils Nécessaires

- Clé à molette
- Clé à roulette (facultative)

Pieds réglables de 152 mm (6")

1. Accédez au bas de l'armoire en la couchant avec précaution sur face arrière. Localisez et dévissez les pattes de mise à niveau des inserts filetés de 2,7 mm (1/2"). Voir Fig. 3.
2. Vissez les pieds réglables. Voir Fig. 4.
3. Vérifiez que l'armoire est de niveau. Si l'armoire n'est pas de niveau, soulevez doucement et soutenez la partie basse. À l'aide d'une clé à molette, vissez la tige inférieure vers le haut ou le bas pour que l'armoire soit de niveau et solidement supportée. Voir Fig. 5.

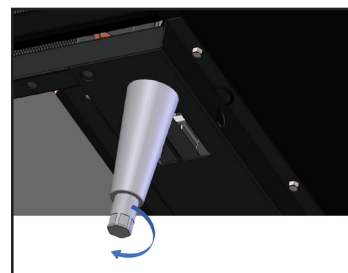
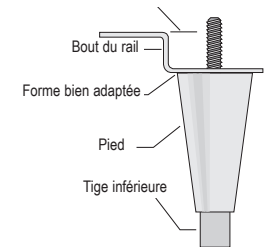

Fig. 5. Tournez la tige inférieure pour mettre l'armoire à niveau.

Montage du rail inférieur



Roulettes

1. Desserrez suffisamment le boulon de la roulette pour faire glisser les cales de roulette fournies entre le roulement à billes de la roulette et le rail inférieur de l'armoire. Voir Fig. 6.
2. Posez le nombre de cales voulu. En cas d'utilisation de plus d'une cale, décalez les fentes à 90° l'une de l'autre, de façon à éviter leur alignement. Voir figures 7 et 8.
3. Serrez et fixez les cales et les roulettes avec la clé pour roulette en option. Abaissez l'armoire et vérifiez le niveau. Si l'armoire n'est pas de niveau, répétez la procédure pour la mettre de niveau et la soutenir correctement.



Fig. 6. Desserrez la vis de roulette.



Fig. 7. Pose de la ou les cales.



Fig. 8. Décalez les cales multiples à 90° l'une de l'autre.

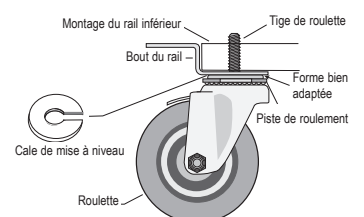

AVERTISSEMENT – Les appareils présentent un danger de basculement pendant la sortie de la caisse, l'installation et lors de leur déplacement.

Installation (suite)

Niveau

Une mise à niveau correcte de votre appareil de froid TRUE est critique pour son bon fonctionnement (pour les modèles non mobiles). La mise à niveau affecte l'élimination efficace du condensat et le fonctionnement de la porte.

Mettre à niveau l'appareil de l'avant à l'arrière, et de chaque côté

1. Positionnez le niveau sur le plancher intérieur de l'appareil près des portes (le niveau doit être parallèle à l'avant de l'armoire). Armoire de niveau.
2. Positionnez le niveau à l'intérieur de l'armoire à l'arrière (le niveau doit de nouveau être positionné parallèlement à l'arrière de l'armoire). Armoire de niveau.
3. Répétez les procédures des étapes A et B en plaçant le niveau sur le plancher intérieur (côtés gauche et droit, parallèlement à la profondeur du réfrigérateur). Armoire de niveau.

REMARQUE : Si l'appareil a une vis de mise à niveau, une roulette ou un pied central, assurez-vous qu'il est réglé correctement pour être parfaitement en contact avec le sol après mise à niveau de l'armoire.

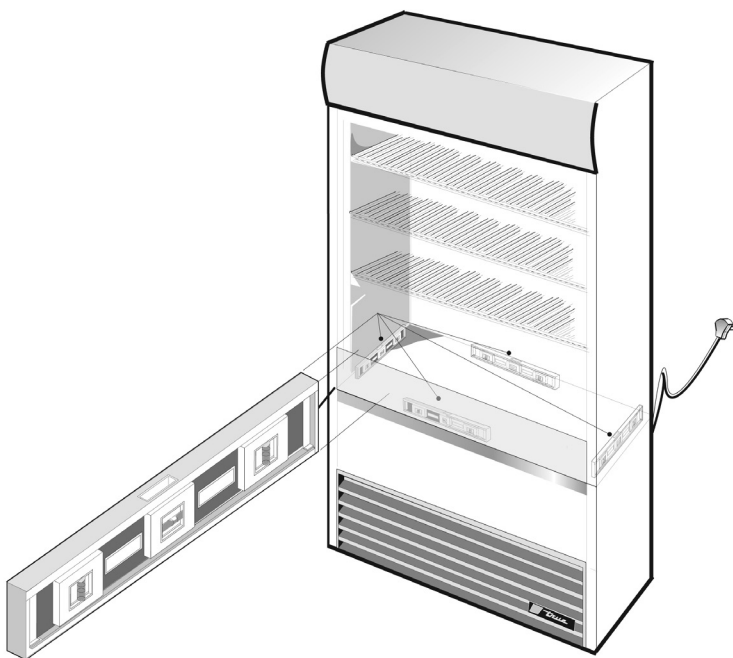

Scellement de L'armoire au Sol

Les sols en asphalte sont sensibles aux attaques chimiques. Une épaisseur de ruban adhésif sur le sol avant l'application du produit d'étanchéité peut protéger le sol.

1. Positionnez l'armoire, en laissant environ 76.2 mm (3") de dégagement entre le mur et l'arrière du réfrigérateur de bar pour une bonne ventilation.
2. Armoire de niveau. L'armoire doit être mise à niveau de l'avant vers l'arrière et de chaque côté. Posez un niveau à bulle sur le plancher intérieur à quatre emplacements :
 - a. Positionnez le niveau sur le plancher intérieur de l'appareil près des portes (le niveau doit être parallèle à l'avant de l'armoire). Armoire de niveau.
 - b. Positionnez le niveau à l'intérieur de l'armoire à l'arrière (le niveau doit de nouveau être positionné parallèlement à l'arrière de l'armoire). Armoire de niveau.
 - c. Répétez les procédures des étapes A et B en plaçant le niveau sur le plancher intérieur (côtés gauche et droit, parallèlement à la profondeur du réfrigérateur). Armoire de niveau.
3. Tracez l'encombrement du socle sur le sol.
4. Soulevez et bloquez l'arrière du meuble.
5. Appliquez un cordon de produit d'étanchéité NSF approuvé (voir liste ci-dessous) sur le sol, à 1/2" (12,7 mm) à l'intérieur du contour tracé à l'étape 4. Le cordon doit être suffisamment épais pour assurer l'étanchéité de la totalité de la surface de l'armoire quand elle repose sur le produit d'étanchéité.
6. Soulevez et bloquez l'arrière du meuble.
7. Appliquez le produit d'étanchéité sur le sol comme détaillé à l'étape 5 sur les trois autres côtés.
8. Vérifiez que l'étanchéité de l'armoire est assurée par rapport au sol sur la totalité du périmètre.

Produits d'étanchéité NSF approuvés :

- Mastic ECU800 3M
- Mastic ECU2185 3M
- Cordon ECU1055 3M
- Cordon ECU1202 3M
- Armstrong Cork – Mastic caoutchouc
- Mastic caoutchouc Products Research Co. 5000
- Mastic silicone G.E.
- Mastic silicone Dow Corning

Installation (suite)



Installation Électrique et Sécurité

Utilisation de connecteurs adaptateurs

NE JAMAIS UTILISER DE CONNECTEUR ADAPTATEUR ! Une fiche d'adaptation modifie la configuration de la fiche d'origine (OEM) pour le raccordement à une source d'alimentation.

TRUE n'offre pas de garantie sur les réfrigérateurs / congélateurs qui sont reliés au courant par un adaptateur.

Utilisation de rallonges

NE JAMAIS UTILISER DE RALLONGE ! Une rallonge est un composant qui augmente la longueur du cordon d'alimentation d'origine pour le raccorder à une source d'alimentation.

TRUE ne garantit pas un appareil ayant été branché à une rallonge.

Configurations de fiches NEMA

UTILISATION SUR 60 HZ UNIQUEMENT !

TRUE utilise ce type de connecteurs. Si votre prise **NE CONVIENT PAS**, en faire installer une adaptée par un électricien certifié.



Fiches internationales seulement

Les armoires internationales peuvent être fournies avec un cordon d'alimentation à installer. Installez ce cordon avant de brancher l'appareil sur une source de courant.

REMARQUE : Les formes de prise internationales varient selon le pays et la tension de courant.

Installation

Installez complètement le cordon d'alimentation dans le réceptacle de l'armoire jusqu'à ce qu'il se verrouille en position. Voir Fig. 1.

Dépose

Appuyez sur le bouton rouge. Voir Fig. 2.

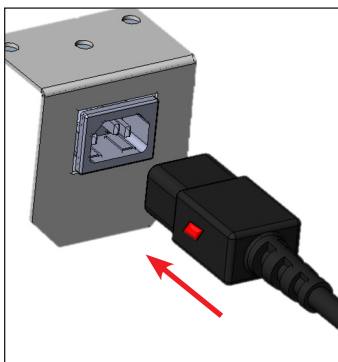

Fig. 1. Insérez à fond le cordon d'alimentation dans la prise.

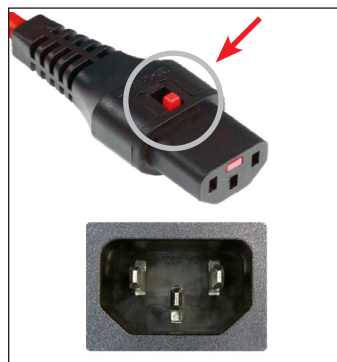

Fig. 2. Poussez sur le bouton rouge pour retirer la fiche.

Raccordement à l'électricité

- Le cordon d'alimentation de cet appareil est muni d'une broche de terre, ce qui minimise les risques de chocs électriques.
- Faites vérifier la prise murale et le circuit par un électricien qualifié pour vous assurer que la prise murale est correctement mise à la terre.
- S'il s'agit d'une prise standard à deux broches, vous avez la responsabilité et l'obligation de la faire remplacer par une prise avec prise de terre.
- IL NE FAUT JAMAIS**, pour une raison quelconque, couper ou enlever la fiche de terre du cordon d'alimentation. Pour assurer la sécurité personnelle, cet appareil doit être correctement mis à la terre.
- Avant de raccorder votre nouvel appareil à une source d'électricité, vérifiez la tension avec un voltmètre. Réparez immédiatement toute prise affichant moins de 100 % de la tension nominale nécessaire. Si la tension mesurée est inférieure à la tension nominale de fonctionnement (+/-5 %) et à l'intensité nominale en ampères, corrigez immédiatement. Consultez la tension sur la plaque d'identification de l'armoire.
- Le réfrigérateur doit toujours être branché dans le circuit électrique qui lui est destiné, dont la tension correspond à celle indiquée sur la plaque signalétique. Cette disposition assure un rendement optimal et permet également d'empêcher la surcharge des circuits électriques du bâtiment, car cela pourrait présenter un risque d'incendie en cas de surchauffe des fils.
- Ne jamais débrancher un réfrigérateur en tirant sur le cordon d'alimentation. Toujours saisir fermement la fiche et la tirer tout droit hors de la prise.
- Quand le réfrigérateur est écarté du mur, faire attention à ne pas le faire rouler sur le cordon ou à endommager celui-ci.
- Réparer ou remplacer immédiatement tout cordon électrique effiloché ou endommagé. **NE PAS utiliser** un cordon qui présente des fissures ou des signes d'abrasion sur la longueur ou à une de ses extrémités.
- Si le cordon d'alimentation est endommagé, il convient de le remplacer par des pièces d'origine (OEM). Cette intervention doit être effectuée uniquement par un technicien qualifié pour éviter tout risque de danger.

Schéma de câblage de l'armoire

Pour consulter le schéma de câblage, ôtez la grille avant, le schéma de câblage se trouve sur la paroi interne du meuble.

Vous trouverez aussi une copie du schéma de câblage à l'adresse, www.TRUEmfg.com/support/serial-number-lookup-electrical

Installation de L'armoire

Installation des clayettes

REMARQUE : Pour faciliter l'installation, il est recommandé de poser d'abord l'étagère du bas.

1. Posez les consoles de clayette dans les clayettes standards.
 - a. Positionnez le bras de support de clayette en face du poteau mural. Soulevez l'avant de la languette de la console de clayette à un angle de 45 degrés afin de pouvoir glisser la languette dans la fente de la clayette. Voir Fig. 1.
 - b. Faites glisser la languette de réglage dans la fente du poteau. Positionnez la languette de la console de clayette pour soutenir celle-ci à l'angle voulu.
 - c. Répétez a. et b. pour la console de clayette du côté opposé.
2. Posez les clayettes sur les consoles.
 - a. Positionnez la clayette sur les consoles. Les courbures horizontales à gauche et à droite de la clayette doivent dépasser des bras de support.
 - b. Déplacez l'arrière de la clayette vers le haut et vers l'arrière pour faire dégager la languette de support avant de la console de clayette. Voir Fig. 2.
 - c. Une fois posée correctement, la clayette sera supportée entre les encoches. Voir Fig. 3.
 - d. Répétez a, b et c pour les autres clayettes.

Réglages des clayettes

- Les clayettes sont réglables en fonction de l'application du client. Cette armoire est conforme à la capacité en poids CEI de 230 kg/m² (47 lb/pi²).

ATTENTION – Veillez à suivre les directives ci-dessous lors du chargement de produits.

- Lors du chargement, les produits **NE** doivent **PAS** bloquer l'écoulement d'air provenant de la partie supérieure (nid d'abeille) ou de la partie inférieure (capot de l'évaporateur en acier inoxydable).
- Les produits **NE** peuvent **PAS** dépasser du bord avant des clayettes.

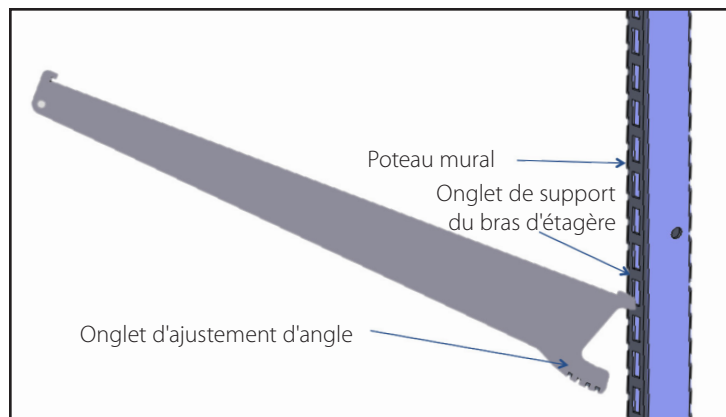

Fig. 1. Pose des consoles de clayette.

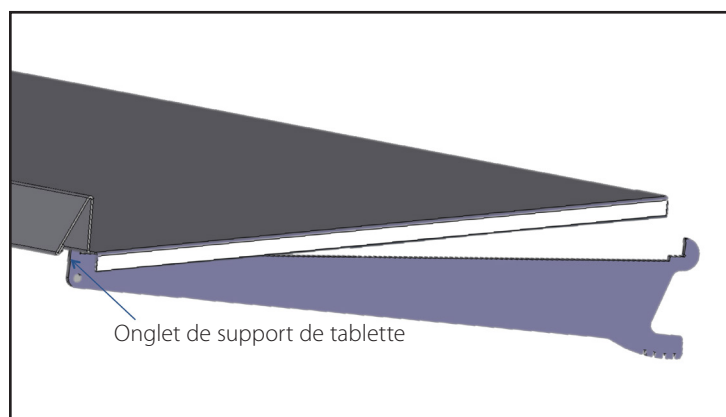

Fig. 2. Pose des clayettes.

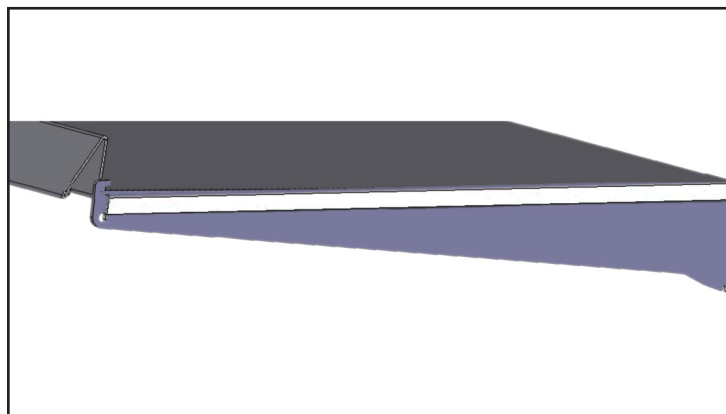

Fig. 3. Installation correcte de la bande de prix.

Installation de L'armoire (suite)

Installation de l'éclairage d'étagère

1. Localisez le cordon d'alimentation à DEL qui sort de la paroi intérieure du fond. Voir Fig. 1.
2. Tirez doucement sur le cordon d'alimentation et faites le passer vers le module DEL situé sous le rebord avant de la tablette d'étagère. Voir Fig. 2.
3. Branchez le cordon d'alimentation dans le module à DEL. Voir Fig. 3.
4. Fixez le cordon d'alimentation à l'attache « J-clip » du support de tablette d'étagère. Voir Fig. 4.

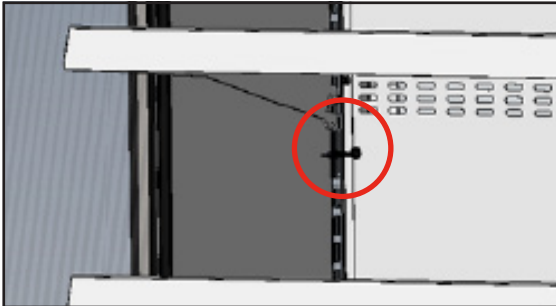

Fig. 1. Positionnement du cordon d'alimentation des DEL.

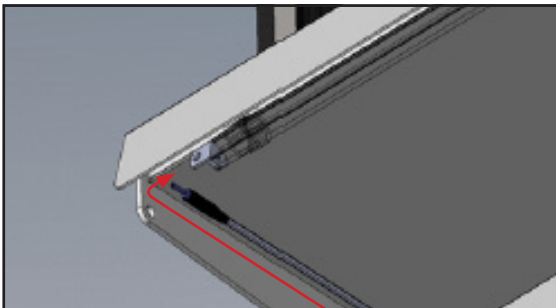

Fig. 2. Passage du cordon d'alimentation vers le module de DEL.

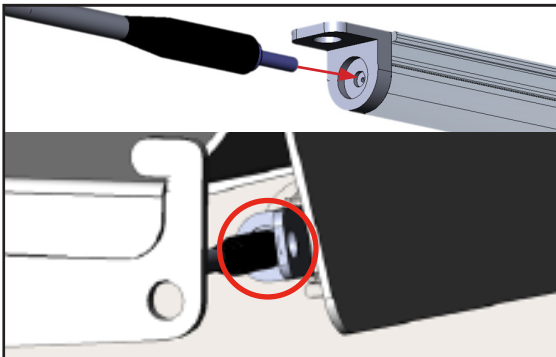

Fig. 3. Branchez le cordon d'alimentation dans le module à DEL.

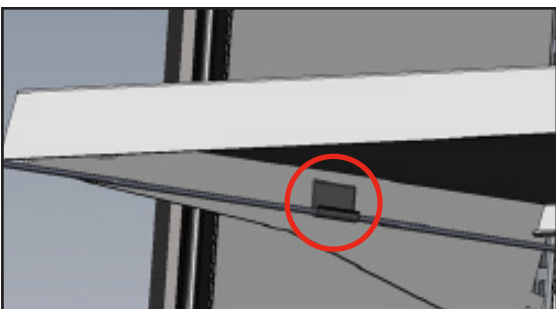

Fig. 4. Fixation du cordon d'alimentation.

Installation de la bande de prix

1. En tenant la languette de prix et en la regardant dans sa languette depuis un côté, remarquez l'ouverture plus grande (en haut) et l'ouverture plus petite (en bas). Voir Fig. 1.
2. Positionnez la languette de prix sur le bord avant de la clayette, grande ouverture en haut et petite ouverture encliquetée sur le bord inférieur de la clayette. Voir Fig. 2.
3. Encliquez le haut de la languette de prix sur le haut de la clayette. Voir Fig. 3. Il est maintenant possible d'insérer des étiquettes de prix dans la rainure de la languette de prix.

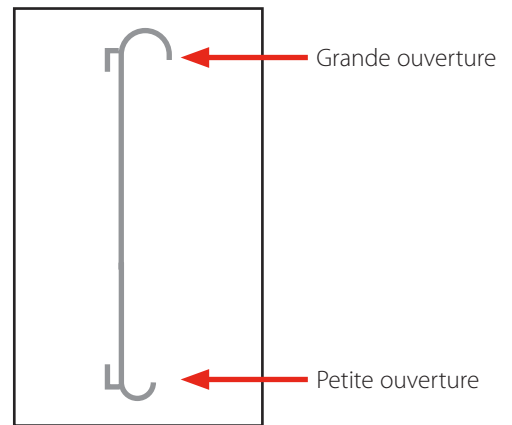

Fig. 1. Les ouvertures grandes et petites de la languette de prix.

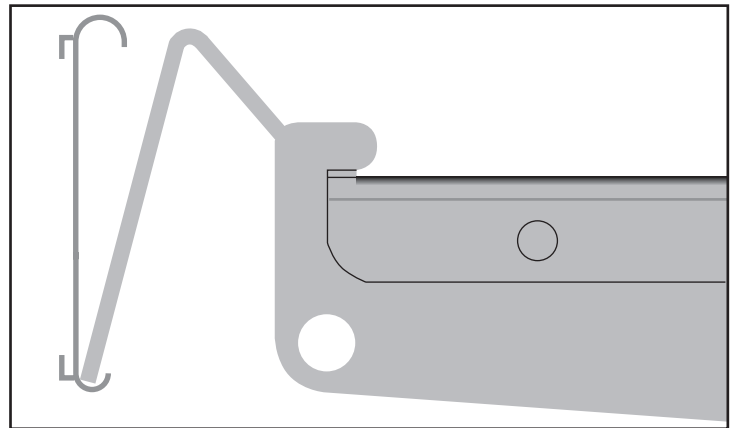

Fig. 2. Positionnement correct de la languette de clayette pendant la pose.

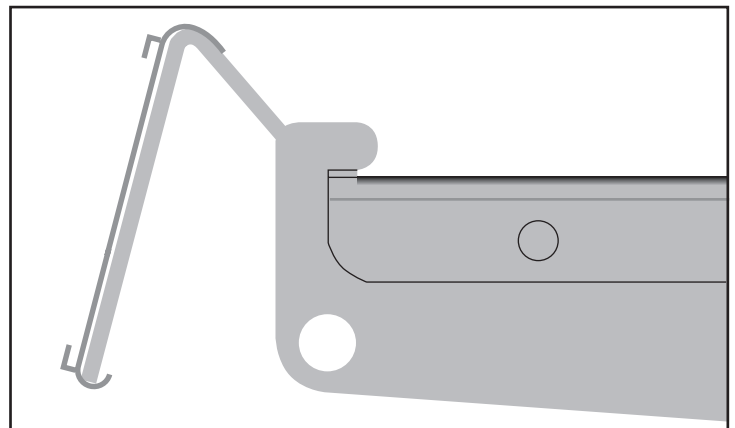

Fig. 3. Branchez le cordon d'alimentation dans le module à DEL.

Installation de L'armoire (suite)

Utilisation du couvercle de nuit

REMARQUE : Il est recommandé de déployer le volet de protection de nuit pendant la nuit et les périodes non occupées afin de réduire la consommation d'énergie.

1. Localisez la poignée du volet de protection sur la partie antérieure du planchet de l'appareil. Voir Fig. 1.
2. Tirez la poignée vers le haut de l'ouverture du produit. Voir Fig. 2.
3. Fixez le volet de protection de nuit en position en plaçant la poignée sur le crochet en haut de l'ouverture du produit. Voir Fig. 3.
4. Pour abaisser le volet de protection de nuit, détachez la poignée du crochet et accompagnez le volet doucement vers le bas, tout en maintenant une légère tension sur le volet pendant qu'il se rétracte.

AVERTISSEMENT – Ne lâchez pas la poignée du volet jusqu'à ce qu'il soit complètement rétracté.

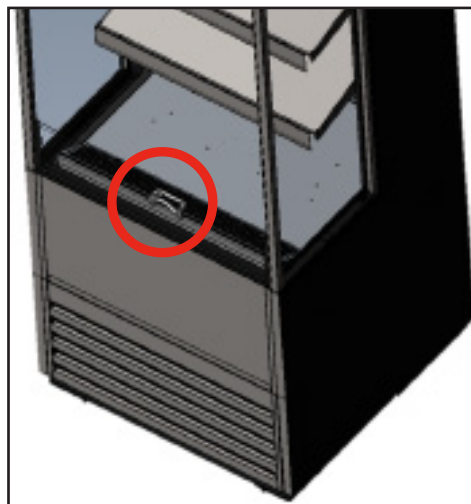

Fig. 1. Positionnez la poignée du couvercle de nuit.

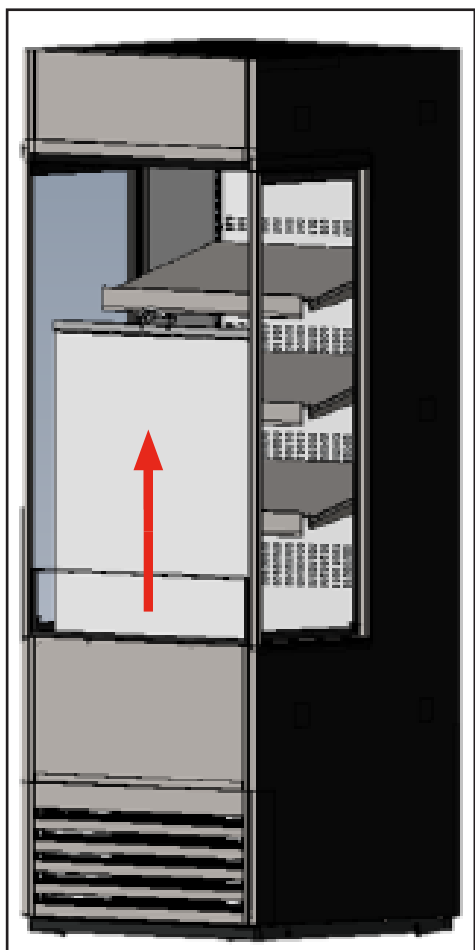

Fig. 2. Tirez la poignée vers le haut de l'ouverture du produit.

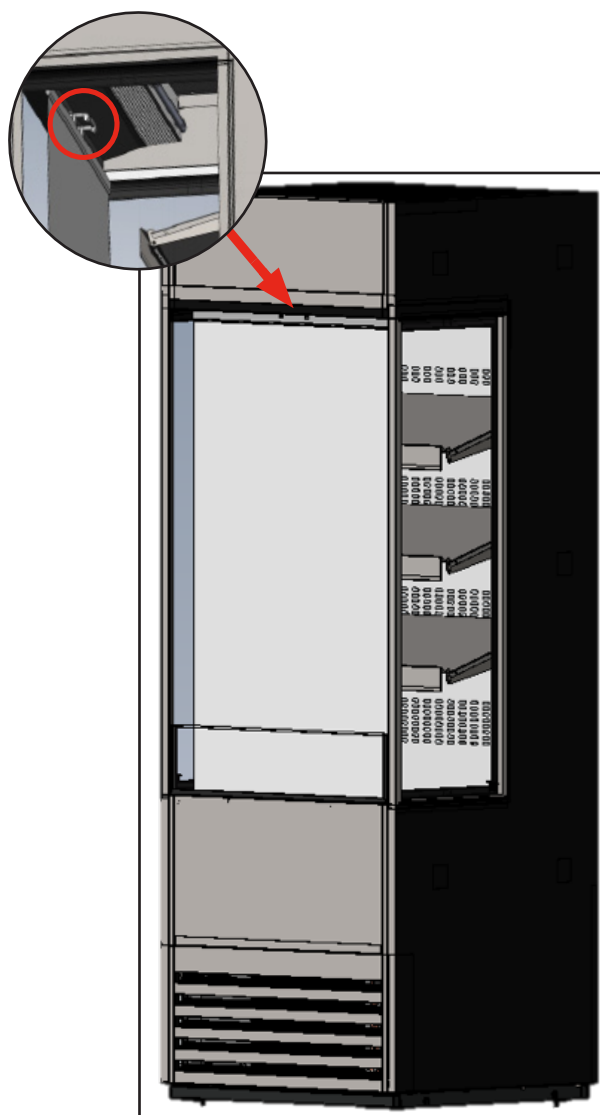

Fig. 3. Fixez le couvercle en position.

Fonctionnement de L'armoire

Mise en marche

- Le compresseur est prêt à l'emploi lors de l'achat de l'appareil. Il suffit simplement de brancher le réfrigérateur.
- De trop fréquents réglages de température peuvent conduire à des problèmes de fonctionnement. Si un remplacement du contrôle de température s'avère nécessaire, veuillez à commander les pièces de rechange auprès de votre concessionnaire TRUE ou votre agent de service recommandé.
- Une bonne circulation d'air à l'intérieur de votre appareil TRUE est indispensable. Veuillez à éviter que les produits n'appuient contre les parois latérales ou arrière et se trouvent à moins de 101,6 mm (4") du logement de l'évaporateur. L'air réfrigéré par le serpentin d'évaporateur doit circuler dans l'ensemble de l'armoire pour égaliser les températures des produits.

REMARQUE : Si l'appareil est débranché ou arrêté, attendez cinq minutes avant de le redémarrer.

RECOMMANDATION – Avant de charger le produit, faites fonctionner votre appareil TRUE vide pendant 24 heures pour vérifier le bon fonctionnement. N'oubliez pas que notre garantie d'usine **NE COUVRE PAS** les pertes de produit !

Interrupteur d'éclairage

À l'avant du nid d'abeilles de circulation d'air supérieur.



Régulation de la température

Derrière la grille avant OU au travers de la grille avant.

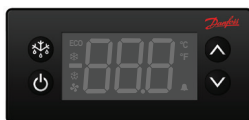

Démarrage, commande de température et emplacement de l'interrupteur d'éclairage

Le symbole de lampe  indique l'emplacement approximatif de l'interrupteur d'éclairage. 

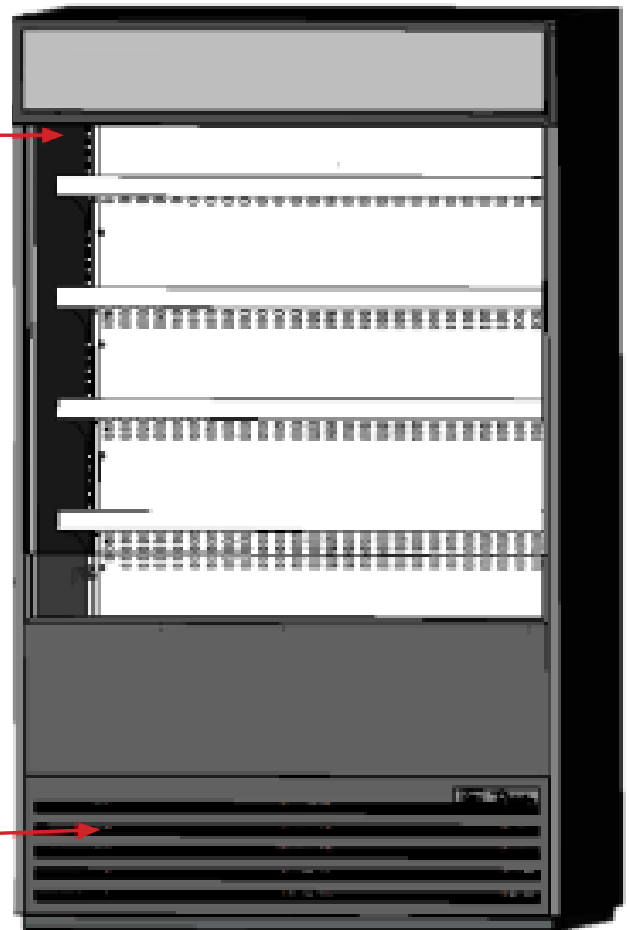

POUR EN SAVOIR PLUS

Sur la séquence générale de fonctionnement d'une armoire, notamment réglage de base de la température, consultez notre site web :

www.truemfg.com/support/resource-library

Installation de L'armoire (suite)

Armoire réfrigérateur et congélateur

Quand l'appareil est branché

- L'éclairage intérieur s'allume sur les modèles à porte en verre (voir emplacement de l'interrupteur d'éclairage).
- Une commande électronique avec affichage numérique s'allume (le cas échéant).
- Un court délai peut être nécessaire avant le démarrage du compresseur et/ou des ventilateurs d'évaporateur. Cette temporisation peut dépendre du temps ou de la température, et peut être causée par un événement de dégivrage initial qui durera au moins 6 minutes.
- La commande de température/thermostat peut faire démarrer et arrêter ensemble le compresseur et le ou les ventilateurs d'évaporateur. Chaque armoire nécessite un dégivrage pour s'assurer que le serpentin d'évaporateur est exempt de dépôt de givre et de glace. Le dégivrage est lancé par une minuterie de dégivrage ou par la commande électronique.

EXCEPTION – Les modèles TSID, TDBD, TCGG et TMW n'ont pas de ventilateur d'évaporateur.

- Un thermomètre analogique, numérique ou un afficheur de commande électronique peut indiquer les oscillations d'élévation et d'abaissement en température dues au cycle de réfrigération, mais PAS la température d'un produit.
- La méthode la plus exacte pour s'assurer du fonctionnement d'une armoire est de vérifier la température d'un produit. **Un réfrigérateur à commande de température mécanique dégivre à chaque cycle d'arrêt du compresseur.**
- Un thermomètre analogique, numérique ou un afficheur de commande électronique peut indiquer les oscillations d'élévation et d'abaissement en température dues au cycle de réfrigération, mais PAS la température d'un produit.
- Un congélateur avec commande de température mécanique dégivre en fonction du temps sur indication de la minuterie de dégivrage.

EXCEPTION – Les modèles TFM, TDC, THDC et TMW exigent un dégivrage manuel. La fréquence de ce dégivrage manuel dépend de l'utilisation de l'armoire et des conditions ambiantes.

- Une commande électronique avec affichage numérique (le cas échéant) affiche "**def**" pendant le dégivrage.

REMARQUE : Il peut y avoir un léger retard à l'affichage de la température après la fin d'un dégivrage et l'affichage "**def**" peut persister pendant un cycle de réfrigération.

- Les modèles avec thermomètre analogique ou numérique peuvent afficher des températures supérieures à la normale pendant le dégivrage.
- Un réfrigérateur utilise les ventilateurs de l'évaporateur pour dégager le serpentin pendant le dégivrage.

EXCEPTION – Les modèles TSID, TDBD et TCGG n'ont pas de ventilateur d'évaporateur.

- Un congélateur utilise des réchauffeurs pour dégager le serpentin pendant le dégivrage.

REMARQUE : Le réchauffeur de serpentin d'évaporateur et le réchauffeur de tube de vidange ne sont sous tension que pendant le dégivrage. Le dégivrage est terminé par atteinte d'une température donnée du serpentin d'évaporateur ou après un certain temps.

Entretien et Nettoyage

ATTENTION – Lors de l'utilisation, de l'entretien ou des réparations, il faut prendre soin d'éviter les coupures et les pincements pouvant survenir au contact des pièces ou des composants de l'armoire.

Nettoyage du serpentin du condenseur

Lors de l'utilisation d'appareils électriques, il convient de respecter les mesures de sécurité de base suivantes :



ATTENTION – **NE PAS nettoyer** l'appareil au jet d'eau ou avec un tuyau d'arrosage.



ATTENTION – Les ailettes sont coupantes. Soyez prudent pour éviter les lésions oculaires. Une protection des yeux est recommandée.

Outils Nécessaires

- Tourne-écrou de 6,35 mm (1/4")
- Tourne-écrou de 9,52 mm (3/8")
- Brosse à poils durs
- Réservoir d'air comprimé
- Aspirateur
- Lampe torche
- Protection oculaire

1. Débranchez l'alimentation de l'appareil.
2. Enlevez la vis de fixation de la grille à persiennes sur l'armoire. Voir Fig. 1.
3. Tirez la grille pour la désolidariser des supports aimantés. Voir Fig. 2.
4. Nettoyez soigneusement les saletés accumulées sur les ailettes avant du serpentin du condenseur avec une brosse à poils durs. Voir Fig. 3.
5. Après élimination de la saleté de la surface du serpentin, vérifiez à l'aide d'une lampe torche que vous pouvez voir à travers le serpentin et observer les pales du ventilateur de condenseur qui tournent. Voir Fig. 4.

Si la vue est dégagée, reposez la grille à claire-voie, branchez l'appareil sur l'alimentation et vérifiez le fonctionnement.

Si la vue est toujours obstruée par des saletés, consultez l'Étape 6.

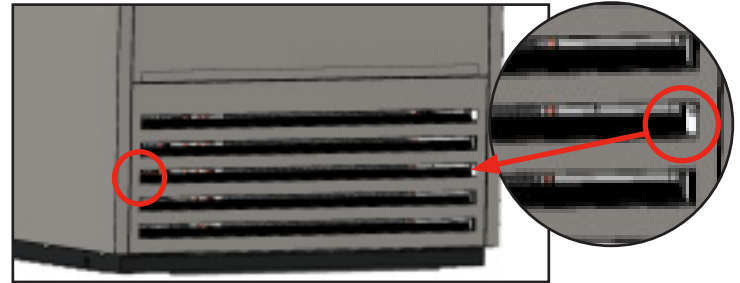

Fig. 1. Dépose de la vis de fixation de la grille avant.

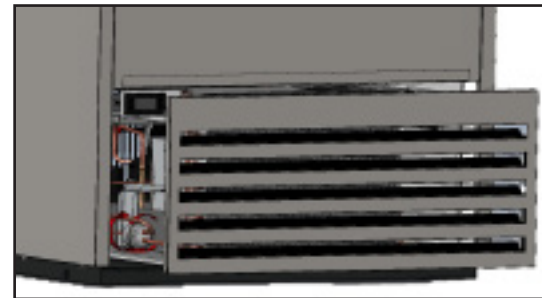

Fig. 2. Ôtez la grille.

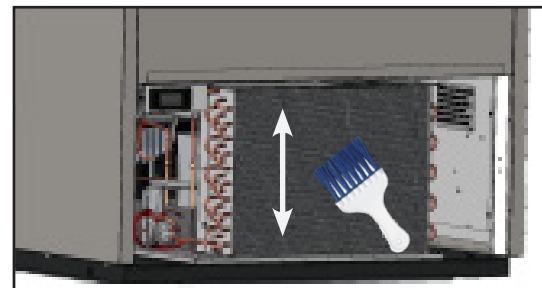

Fig. 3. Nettoyage de la batterie de condenseur.

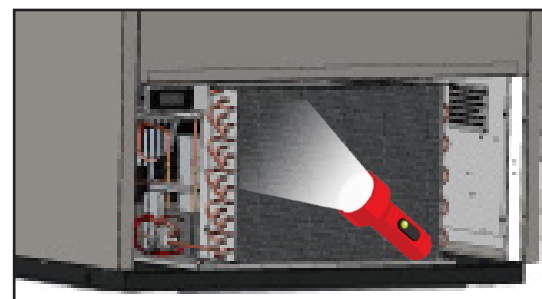

Fig. 4. Vérification de la propreté de la batterie.

Entretien et Nettoyage (suite)

Nettoyage du serpentin du condenseur (suite)

6. Remove the condenser base bolts. Voir Fig. 5.
7. Faites pivoter l'avant du groupe condensateur vers la gauche pour faire passer le compresseur à côté du tuyau de vidange de condensat et de son raccord.
Voir Fig. 6.
8. Glissez avec précaution le condenseur vers l'extérieur (les tubes de raccordement sont souples). Souffler doucement de l'air comprimé ou du CO₂ au travers du serpentin jusqu'à ce que ce dernier soit propre.
9. Aspirez soigneusement les saletés autour et derrière le condenseur.
10. Glissez avec précaution l'ensemble condenseur en position et reposez les vis. Voir Fig. 7.
11. Reinstallez la grille à claire-voie, raccordez l'appareil à l'alimentation et vérifiez le bon fonctionnement.

Informations importantes relatives à la garantie

LE NETTOYAGE DU CONDENSEUR N'EST PAS COUVERT PAR LA GARANTIE !

Pour toute question, contactez votre service après-vente local TRUE Manufacturing. Les adresses et coordonnées sont sur la couverture.

- Les serpentins de condenseur accumulent les saletés et doivent être nettoyés tous les 30 jours.
- Un serpentin de condenseur sale peut conduire à des réparations non couvertes par la garantie et/ou une défaillance de l'armoire.
- Un nettoyage correct implique l'élimination des poussières du condenseur à l'aide d'une brosse souple, une aspiration du condenseur avec un aspirateur d'atelier, ou un nettoyage sous pression au CO₂, à l'azote ou à l'air.
- Ne placer aucun matériau de filtre devant le serpentin du condenseur.
- Sur la plupart des appareils, le condenseur est accessible par dépose du capot de grille extérieure de l'armoire.
- Si vous ne pouvez pas éliminer correctement la saleté, contactez votre prestataire frigoriste homologué.

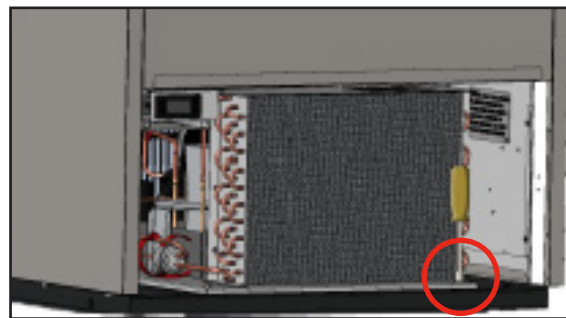

Fig. 5. Dépose des vis de fixation du socle du condenseur.

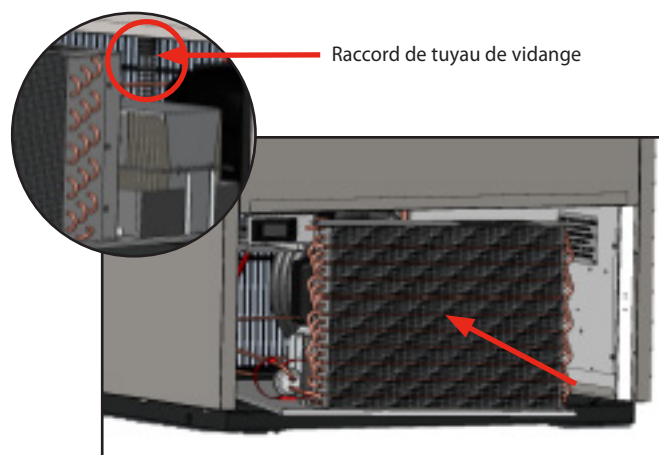

Fig. 6. Rotation du condenseur vers la gauche.

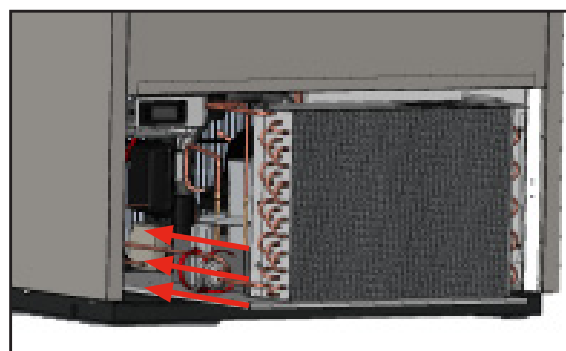

Fig. 7. Remplacer le condenseur.

Entretien et Nettoyage (suite)

Entretien et nettoyage de l'Inox

ATTENTION - N'UTILISEZ PAS de paille de fer, de produits abrasifs ou à base de chlore pour nettoyer les surfaces en acier inoxydable.

Ennemis de l'acier inoxydable

Trois choses simples peuvent abîmer l'acier inoxydable et permettre l'apparition de la corrosion.

- Les rayures causées par une brosse métallique, un grattoir ou par des tampons en acier sont juste quelques exemples d'objets qui peuvent détériorer la surface de l'inox
- Les dépôts laissés sur l'acier inoxydable peuvent créer des taches. Selon votre lieu de résidence, votre eau peut être chargée en calcaire ou non. Une eau chargée en calcaire laisse des traces. Une eau calcaire chaude laissera des dépôts si elle n'est pas tout de suite nettoyée. Ces dépôts peuvent créer une altération de l'inox et favoriser l'apparition de la rouille. Tout dépôt provenant d'une préparation culinaire doit être nettoyé dès que possible.
- Les chlorures sont présents dans le sel de table, la nourriture et l'eau. Les produits ménagers et industriels contiennent des chlorures extrêmement néfastes pour l'inox. Ce sont les pires types de chlorures à utiliser sur de l'acier inoxydable.

Nettoyage et restauration de l'acier inoxydable

N'UTILISEZ PAS de nettoyeurs pour acier inoxydable ni de solvants similaires pour nettoyer des pièces en plastique ou thermolaquées. Utilisez plutôt de l'eau chaude savonneuse.

- Pour le nettoyage courant et l'élimination de la graisse et de l'huile, utilisez du vinaigre blanc, de l'ammoniaque ou tout bon détergent commercial* appliqué à l'aide d'un chiffon doux ou d'une éponge.
- Une cire pour acier inoxydable (par exemple, Zep® Stainless Steel Polish, Weiman® Stainless Steel Cleaner & Polish, Nyco® Stainless Steel Cleaner & Polish ou Ecolab® Ecoshine®) et de l'huile d'olive peuvent former une barrière contre les traces de doigts et les auréoles.
- Les dégraissants* (par exemple, Easy-Off® Specialty Kitchen Degreaser ou Simple Green® Industrial Cleaner & Degreaser) sont excellents pour éliminer la graisse, les acides gras, le sang et les aliments brûlés sur toutes les surfaces.

***N'UTILISEZ PAS** de détergents ni de dégraissants contenant des chlorures ou des phosphates.

- Pour restaurer la couche de passivation ou éliminer les taches rebelles et la décoloration, Brillo® Cameo®, Zud® Cleanser, Ecolab® Specifax™ First Impression® Metal Polish, Sheila Shine ou du talc peuvent s'utiliser en frottant dans le sens des lignes de polissage.

REMARQUE : Les noms commerciaux ne sont donnés qu'à titre d'exemple et ne constitue nullement ni n'implique une recommandation. L'omission de nettoyeurs dans cette liste n'indique nullement qu'ils ne sont pas adéquats.

8 Astuces pour éviter la rouille sur l'acier inoxydable

Gardez votre équipement propre

Évitez l'accumulation de taches tenaces en nettoyant souvent. Utilisez les produits de nettoyage à la concentration recommandée (chlorés alcalins ou sans chlorures).

Utilisez les bons outils de nettoyage

Utilisez des outils non abrasifs pour nettoyer vos produits en acier inoxydable. La couche passive de l'acier inoxydable n'est pas dégradée par les chiffons doux et les tampons de récurage en plastique.

Nettoyez en suivant les lignes de polissage

Le polissage ou « grain » est visible sur certains aciers inoxydables. Frottez toujours dans le sens des lignes de polissage, lorsqu'elles sont visibles. Utilisez un tampon de récurage en plastique ou un chiffon doux quand le grain n'est pas visible.

Utilisez des nettoyeurs alcalins, alcalins chlorés ou sans chlorures

Beaucoup de nettoyeurs traditionnels sont chargés en chlorures, mais l'industrie propose un choix toujours plus large de produits sans chlorure. Si vous n'êtes pas sûr de la teneur en chlorures de votre produit de nettoyage, contactez votre fournisseur. S'ils vous disent que le produit de nettoyage actuel contient des chlorures, demandez s'ils proposent une alternative. Évitez les produits de nettoyage contenant des sels quaternaires, car ils attaquent l'acier inoxydable, peuvent causer du piquage et de la rouille.

Rincez

En cas d'utilisation de produits de nettoyage chlorés, vous devez rincer et essuyer immédiatement. Le mieux est d'essuyer les produits de nettoyage et l'eau restants dès que possible. Laissez sécher à l'air les équipements en acier inoxydable. L'oxygène contribue à maintenir le film de passivation sur l'acier inoxydable.

N'utilisez jamais d'acide chlorhydrique (acide muriatique) sur l'acier inoxydable

Même dilué, l'acide chlorhydrique peut corroder, piquer et fissurer par corrosion de contrainte l'acier inoxydable.

Traitement de l'eau

Pour réduire les dépôts, adoucissez l'eau dure chaque fois que c'est possible. L'installation de certains filtres peut éliminer les éléments corrosifs et ceux donnant un mauvais goût. Des sels dans un adoucissant d'eau correctement mesuré peut aussi être bénéfique. Des. Contactez un spécialiste du traitement de l'eau si vous n'êtes pas certain du traitement de l'eau approprié.

Restaurez régulièrement la passivation de l'acier inoxydable

L'acier inoxydable tire ses propriétés des oxydes de chrome protecteurs à sa surface. Si ces oxydes sont éliminés par récurage ou par réaction à des produits chimiques nocifs, le fer dans l'acier peut alors être exposé et commencer à s'oxyder ou à rouiller. La passivation est un procédé chimique qui élimine le fer libre et autres contaminations de la surface de l'acier inoxydable et permet aux oxydes de chrome de protection de se reformer.

Réglage de L'armoire, Intervention et Remplacement de Composant

REMARQUE : Tous les réglages d'armoire doivent être effectués **APRÈS** avoir vérifié que l'armoire est bien de niveau et correctement soutenue.

Utilisation de connecteurs adaptateurs

Si les conditions de fonctionnement recommandées ne sont pas respectées, le ou les bacs de récupération des condensats peuvent se remplir d'eau et déborder. Si cela se produit, vous devrez éventuellement connecter le(s) bac(s) de drainage des condensats à un drain de plancher existant (le cas échéant) ou installer un/des bac(s) de condensats chauffé (offert(s) en option).

La dimension l'armoire déterminera si un, deux ou trois bacs à condensat sont nécessaires. Procédez comme indiqué ci-dessous pour chaque cuvette de condensats.

Orientation des excès de condensats vers une évacuation au sol

1. En accédant par l'arrière de l'armoire, débranchez le courant.
2. Retirez la grille arrière. Voir Fig. 1.
3. Localisez le raccord à 45 degrés situé sur le haut du bac à condensat. Raccordez un tuyau en vinyle de 12,7 mm (1/2") de diamètre intérieur au raccord
4. Faites passer le tuyau de vidange soit sous l'armoire, soit à travers de la grille métallique, puis vers le drain de plancher.
5. Réinstallez la grille métallique arrière.
6. Rebranchez le courant.

Entretien et pièces de rechange

- Les composants doivent être remplacés par des composants d'origine OEM (*original equipment manufacturer*).
- Les réparations doivent être effectuées par un prestataire de service agréé pour réduire au minimum les risques d'inflammation possible dus à des pièces ou à une intervention incorrecte, comme pour assurer la sécurité et la santé de l'opérateur.
- Débrancher le réfrigérateur/congélateur avant le nettoyage ou toute réparation. Le réglage des commandes de température en position 0 ou la coupure par une commande électronique peut ne pas couper l'alimentation de tous les composants (par exemple : circuit d'éclairage, chauffages périphériques, ventilateurs d'évaporateur, etc.).

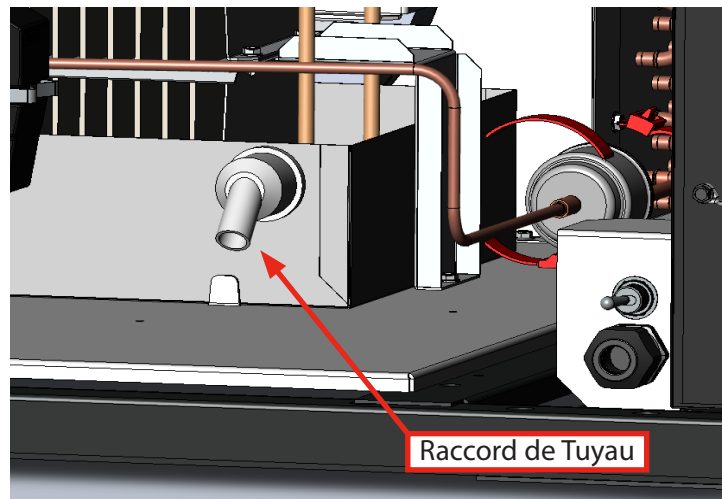

Fig. 1. L'arrière de l'armoire est illustré avec la grille métallique retirée.

POUR EN SAVOIR PLUS

Pour des instructions d'entretien supplémentaires, consultez la page suivante

www.truemfg.com

Informations de Garantie (États-Unis & Canada seulement !)



GARANTIE DE TROIS ANS PIÈCES ET MAIN-D'OEUVRE

TRUE garantit à l'acheteur original de chaque nouvelle unité de réfrigération TRUE, l'armoire et toutes les parties de celle-ci, contre toute défectuosité de matériel ou de fabrication, selon des conditions d'utilisation normale et correcte et un service d'entretien, comme spécifié par TRUE, ainsi qu'une installation correcte et un démarrage en conformité avec le paquet d'instructions fournit avec chaque appareil TRUE. L'obligation de TRUE sous cette garantie est limitée à une période de trois (3) ans à compter de la date d'installation d'origine ou trente-neuf (39) mois à compter de la date d'expédition du fabricant TRUE, selon la première éventualité.

Toute pièce couverte sous cette garantie et qui est déterminée par TRUE d'avoir été défectueuse dans les trois (3) ans depuis l'installation initiale ou trente-neuf (39) mois à compter de la date d'expédition du fabricant, selon la première éventualité, est limitée à la réparation ou au remplacement, y compris les frais de la main-d'œuvre, pièces ou assemblage(s). La garantie de la main d'œuvre inclut le travail à taux normal seulement et le temps de déplacement raisonnable, déterminé selon le fabricant TRUE.

Cette garantie ne couvre pas les pièces sujettes à l'usure standard telles que les joints de porte, les ampoules incandescentes ou fluorescentes.

La garantie ne couvre pas non plus les problèmes causés par une mauvaise installation ou par un défaut d'assurer l'entretien préventif de base, soit le nettoyage régulier des serpents du condenseur.

GARANTIE SUPPLÉMENTAIRE DE DEUX ANS SUR LES COMPRESSEURS À HFC ET GARANTIE SUPPLÉMENTAIRE DE QUATRE ANS SUR LES COMPRESSEURS À HYDROCARBURES

En plus du trois (3) ans de garantie indiquée ci-dessus, TRUE garantit ses compresseurs à HFC hermétiques et semi-hermétiques contre toute défectuosité de matériel ou de fabrication selon une utilisation correcte et un entretien régulier pour une période de deux (2) ans supplémentaires et, pour les appareils à hydrocarbures, une période de quatre (4) ans supplémentaires, à compter de la date d'installation originale, mais ne dépassant pas cinq (5) ans et trois (3) mois pour les compresseurs à HFC et ne dépassant pas sept (7) ans et trois (3) mois pour les compresseurs à HC, après expédition par le fabricant.

Tout compresseur, déterminé selon TRUE, d'avoir été défectueux pendant cette période de garantie prolongée sera, à la discrétion de TRUE, réparé ou remplacé par un compresseur ou par des pièces de compresseur qui sont d'une conception et d'une capacité semblables.

La garantie prolongée du compresseur de deux ans (2) pour HFC et de quatre (4) ans pour HC ne s'applique qu'aux pièces hermétiques et semi-hermétiques du compresseur et ne s'applique pas aux autres pièces ou composants, y compris, mais sans s'y limiter : armoire, peinture de finition, contrôle de température, lubrifiant de réfrigérant, dispositif de mesure, séchoirs, appareil de démarrage du moteur, ventilateur ou tout autre composant électrique, etc.

404A/134A/GARANTIE POUR COMPRESSEUR D'HYDROCARBURES

La garantie de deux (2) ans pour les compresseurs à HFC et de quatre (4) ans pour les compresseurs à HC mentionnée ci-dessus sera annulée si la procédure suivante n'est pas scrupuleusement respectée :

1. Ce système contient des fluides frigorigènes et lubrifiants d'ester à base de polyol R404A, R134A ou R290. Le lubrifiant de polyol ester possède des qualités d'absorption d'humidité rapide. Si ce produit est exposé à des conditions ambiantes pour une période prolongée, le lubrifiant doit être enlevé et remplacé par un nouveau. Pour les quantités de pétrole et les spécifications, s'il vous plaît appelez le service technique TRUE (855-372-1368). Tout défaut de se conformer aux spécifications de lubrifiant recommandé annulera la garantie du compresseur.
2. Le remplacement du séchoir est très important et doit être changé lorsqu'un système est ouvert pour l'entretien. Un remplacement OEM exact devrait être utilisé. Le nouveau séchoir doit également être de la même capacité que celle du séchoir original.
3. Un vide de niveau micron doit être réalisé pour assurer des niveaux faibles d'humidité dans le système. 500 microns ou moins doivent être obtenus.

RÉCLAMATION(S) AU TITRE DE LA GARANTIE

Toute réclamation de la main-d'œuvre ou des pièces doivent se faire directement par le fabricant TRUE. Toutes les demandes doivent inclure : le numéro de modèle de l'appareil, le numéro de série de l'armoire, une preuve d'achat, la date d'installation et toutes les informations pertinentes à l'existence du défaut allégué.

Dans le cas d'une réclamation sur la garantie du compresseur, une photo de l'étiquette de modèle du compresseur doit être retournée chez TRUE avec les informations ci-dessus énumérées. Pour tout renseignement sur les réclamations relatives à la garantie, visiter www.truemfg.com/Support/Warranty-Support. Toute action pour infraction à de ces dispositions au titre de la garantie doit être soumise dans un délai de six (6) mois après l'apparition du défaut donnant lieu à l'infraction.

True se réserve le droit de demander le renvoi de toute pièce défectueuse couverte au titre de la garantie.

CE QUI N'EST PAS COUVERT SOUS LA GARANTIE

La seule obligation de TRUE en vertu de cette garantie se limite à la réparation ou au remplacement des pièces, sous réserve des limitations supplémentaires ci-dessous. Cette garantie n'assume ni n'autorise aucune personne à assumer des obligations autres que celles qui sont expressément couvertes sous cette garantie.

AUCUN DOMMAGES CONSÉCUTIFS. TRUE N'EST PAS RESPONSABLE DE LA PERTE ÉCONOMIQUE, LA PERTE DE PROFITS, OU DOMMAGES SPÉCIAUX, OU INDIRECTS, Y COMPRIS, SANS S'Y LIMITER, RÉCLAMATION DES PERTES OU DOMMAGES RÉSULTANT D'UNE MODIFICATION D'ALIMENTS OU DE PRODUITS, EN RAISON OU NON EN RAISON DE PANNE DE RÉFRIGÉRATION.

LA GARANTIE N'EST PAS TRANSFÉRABLE. Cette garantie n'est pas transférable et s'applique uniquement en faveur de l'acheteur/utilisateur initial auquel l'unité est livrée. TOUTE CESSATION OU TRANSFERT ANNULERONT LES GARANTIES FAITES ET ANNULERONT TOUTE GARANTIE, EXPRIMÉE OU IMPLICITE, Y COMPRIS TOUTE GARANTIE DE QUALITÉ DE MARCHANDE OU D'ADAPTATION À UN USAGE PARTICULIER.

L'USAGE ABUSIF. TRUE DÉCLINE TOUTE RESPONSABILITÉ À L'ÉGARD DES PIÈCES OU LA MAIN D'OEUVRE DE(S) COMPOSANTS DÉFECTUEUX OU D'AUTRES DOMMAGES CAUSÉS PAR L'USURE OU L'INSTALLATION IMPROPRE OU PAR LE DÉFAUT DE NETTOYAGE ET/OU DE MAINTIEN du produit comme indiqué dans le paquet de la GARANTIE fourni avec l'appareil.

LE DÉPLACEMENT DE L'UNITÉ À RÉPARER : TRUE n'est pas responsable des frais de déplacement quelconques de l'unité de son endroit de fonctionnement, sur les lieux du client, lors des réparations effectuées sous garantie.

PIÈCES NON OEM. L'utilisation de pièces non OEM, sans l'approbation du fabricant, annulera la garantie de l'unité.

MODIFICATION, NÉGLIGENCE, ABUS, USURE IMPROPRE, ACCIDENT, DOMMAGES LORS DU TRANSPORT OU L'INSTALLATION, INCENDIE, INNONDATION, ACTES DE DIEU. TRUE n'est pas responsable pour la réparation ou le remplacement des pièces qui sont déterminées par TRUE, d'avoir été soumis, après la date de fabrication, à une altération, négligence, abus, usure impropre, accident, dommages lors du transport ou de l'installation, incendie, inondation ou un acte de Dieu.

MAUVAIS RACCORDEMENT ÉLECTRIQUE. TRUE N'EST PAS RESPONSABLE DE LA RÉPARATION OU LE REMPLACEMENT DE(S) COMPOSANT(S) DÉFECTUEUX OU D'AUTRES DOMMAGES CAUSÉS PAR UNE ALIMENTATION IMPROPRE, L'UTILISATION DE RALLONGES, BASSE TENSION, OU UNE ALIMENTATION INSTABLE DE LA TENSION.

AUCUNE GARANTIE IMPLICITE DE QUALITÉ DE MARCHANDE OU ADAPTATION À UN USAGE PARTICULIER : IL N'Y A AUCUNE AUTRE GARANTIE, EXPRESSE, IMPLICITE OU LÉGALE, À L'EXCEPTION DE LA GARANTIE DE TROIS (3) ANS SUR LES PIÈCES ET LA MAIN-D'OEUVRE ET LA GARANTIE SUPPLÉMENTAIRE DE DEUX (2) ANS SUR LES COMPRESSEURS À HFC ET LA GARANTIE SUPPLÉMENTAIRE DE QUATRE (4) ANS SUR LES COMPRESSEURS À HC, COMME CELA EST MENTIONNÉ CI-DESSUS. CES GARANTIES SONT EXCLUSIVES EN LIEU ET PLACE DE TOUTE AUTRE GARANTIE, Y COMPRIS LES GARANTIES IMPLICITES ET LA QUALITÉ DE MARCHANDE OU ADAPTATION À UN USAGE PARTICULIER. IL N'EXISTE AUCUNE GARANTIE QUI DÉPASSE LA DESCRIPTION PAR LA PRÉSENTE.

À L'EXTÉRIEUR DES ÉTATS-UNIS/CANADA : Cette garantie ne s'applique pas aux, et TRUE n'est pas responsable d'autres garanties portant sur les produits vendus ou utilisés en dehors des États-Unis ou le Canada.

Cette garantie est exclusive aux unités expédiées à partir des installations de fabrication True après le 1er octobre 2019.

ATTRIBUTS ENVIRONNEMENTAUX

Tous les attributs environnementaux, le cas échéant, y compris les droits à des crédits environnementaux, concernant les appareils de réfrigération TRUE® fabriqués après le 1er septembre 2015, restent la propriété de True Manufacturing Co., Inc. et ne sont pas transférés.

Cette garantie ne s'applique qu'aux appareils installés après le 1^{er} janvier 2020 pour les services alimentaires et les détaillants aux USA et après le 1^{er} juillet 2020 pour le Canada.

truve®

www.truemfg.com