



TUC-24G-HC~FGD01



TWT-67D-2-HC



TFP-72-30M-D-2-HC

**SOTTOLAVELLI • PIANI DI LAVORO • SANDWICH/INSALATA • PREPARAZIONE PER PIZZA
• PREPARAZIONE ALIMENTARE**



TSSU-48-10-HC



TPP-AT-67-HC

⚠️ AVVERTENZA!



Assicurarsi di leggere e comprendere pienamente il presente documento prima di procedere con l'installazione, la messa in funzione, la manutenzione ordinaria o straordinaria dell'apparecchio. Una mancata osservanza può portare a guasti all'apparecchio, danni all'impianto, gravi lesioni personali o persino morte. Eventuali guasti all'apparecchio, lesioni personali, danni all'impianto dovuti a un'installazione non corretta non sono coperti da garanzia.



📌 AZIONI DELL'UTENTE!

TRUE esegue il tracciamento del vostro apparecchio attraverso il relativo numero di serie. Per avere un riferimento rapido, annotarsi il nome completo del modello del proprio apparecchio con il relativo numero di serie, riportati qui sotto. Queste informazioni sono reperibili sulla vostra etichetta di serie. La posizione dell'etichetta di serie varia in base all'apparecchio.

Nome del modello:

N° di serie:

True Manufacturing Co., Inc.

2001 East Terra Lane • O'Fallon, Missouri 63366-4434
(636) 240-2400 • FAX: (636)-272-2408

FAX internazionale: (636)-272-7546 • (800)-325-6152

Dipartimento Componenti: (800)-424-TRUE (424-8783)

FAX Dipartimento Componenti: (636)-272-9471



MANUALE DI INSTALLAZIONE

Preparazione Alimenti Refrigerati

Traduzione delle istruzioni originali

Nord America – Canada e Caraibi

Numero per la garanzia: +1 855-878-9277
Fax per la garanzia: +1 636-980-8510
Warranty Email: warrantyinquiries@truemfg.com
Numero di assistenza tecnica: +1 855-372-1368
Technical Email: service@truemfg.com
7:00–18:00 CST Lun–Ven,
8:00–12:00 Sabato

Messico

Telefono: +52 555-804-6343/44
service-mexicocity@truemfg.com
9:00–17:30 L–V

America Latina

Telefono: +52 555-804-6343/44
servicelatam@truemfg.com
9:00–17:30 L–V

Regno Unito, Irlanda, Medio Oriente, Africa & India

Telefono: +44 (0) 800-783-2049
Service-emea@truemfg.com
8:30–17:00 L–V

Australia

Telefono: +61 2-9618-9999
service-aus@truemfg.com
8:30–17:00 L–V

Unione Europea & Confederazione di Stati Indipendenti

Telefono: +41 61 563 0705
service-emea@truemfg.com
8:00–17:00 L–V



GRAZIE

PER IL VOSTRO ACQUISTO

Congratulazioni!

La finalità primaria del presente documento è assistervi durante l'installazione, la manutenzione ordinaria e straordinaria del vostro apparecchio TRUE. Il presente documento contiene informazioni importanti relative a sicurezza, funzionamento, manutenzione ordinaria e straordinaria. **NON** gettare questo documento. TRUE è esclusivamente il produttore dell'apparecchio. Per trovare un tecnico del servizio di refrigerazione nella vostra zona, per l'installazione, l'assistenza o la manutenzione, visitate il nostro servizio di assistenza aziendale all'indirizzo truemfg.com/support/service-locator.

! ATTENZIONE!



Il vostro apparecchio potrebbe non corrispondere perfettamente alle figure riportate nel presente manuale.

Indice

Prefazione

Spiegazione segnali & simboli 3

Informazioni importanti di sicurezza

Avvertenze di sicurezza di base & di funzionamento 4

Avvertenze di lesioni personali..... 5

Avvertenze refrigerante idrocarburi 6

Avvertenze per lo smaltimento dell'apparecchio 6

Avvertenze di sicurezza elettrica 7

Il vostro apparecchio & requisiti d'installazione

Specifiche dell'apparecchio..... 8

Ingombri 9

Requisiti elettrici..... 10

Installazione elettrica e sicurezza 10

Installazione & configurazione

Disimballaggio 11

Posizione dell'apparecchio..... 13

Installazione vite di livellamento, piedini o ruote orientabili..... 14

Livellamento dell'apparecchio..... 17

Fissaggio dell'apparecchio al pavimento..... 17

Installazione ripiani..... 18

Funzionamento dell'apparecchio

Messa in servizio 19

Ensure Correct Airflow (TPP Models Only)..... 20

Dispositivo di termoregolazione e posizione dell'interruttore della luce..... 21

True FlexTemp™ 23

Sequenza generale di funzionamento 24

Manutenzione ordinaria e straordinaria

Sostituzione dei componenti 27

Manutenzione raccomandata..... 28

Pulizia della serpentina del condensatore..... 30

Pulizia della linea di drenaggio..... 31

Cura & pulizia generali della superficie 33

Cura e pulizia dell'acciaio inossidabile..... 34

8 consigli per aiutare a prevenire la ruggine sull'acciaio inossidabile..... 35

Rimozione & Installazione cassetto..... 36

Manutenzione della copertura 37

Manutenzione del piano di taglio composito..... 37

False Bottom Panel Removal/Installation (TSSU) 38

Inversione dello sportello..... 39

Prefazione

Le avvertenze, linee guida e raccomandazioni contenute all'interno del presente documento hanno lo scopo di prevenire eventuali danni all'apparecchio, danni alla proprietà, lesioni personali o la morte. Prima di procedere all'uso, si prega di leggere attentamente tutte le avvertenze, linee guida e raccomandazioni al fine di garantire costantemente l'utilizzo sicuro del proprio apparecchio TRUE.

Spiegazione di segnali e simboli

Di seguito alcuni simboli che il presente documento potrebbe contenere. Alcuni simboli potrebbero non essere raffigurati.

Spiegazione termini di segnalazione

PERICOLO!	Una situazione imminente di pericolo che, se non evitata, potrebbe comportare gravi lesioni personali o portare persino alla morte.
AVVERTENZA!	Una situazione potenzialmente pericolosa che, se non evitata, potrebbe comportare gravi lesioni personali o portare persino alla morte.
ATTENZIONE!	Una situazione potenzialmente pericolosa che, se non evitata, potrebbe provocare lesioni personali lievi o moderate; una pratica non sicura.
AZIONI DELL'UTENTE!	Avviso relativo alle azioni dell'utente, contenente tutte le raccomandazioni per evitare danni all'apparecchio o al prodotto.
ATTENZIONE!	Informazioni importanti non riguardanti un eventuale pericolo o rischio di lesioni personali.

Simboli di sicurezza

	Allarme di sicurezza; avverte il lettore da potenziali pericoli di lesioni fisiche. Osservare tutti i messaggi di sicurezza accompagnati dal presente simbolo per evitare eventuali lesioni o cause di morte.
	Flammable material; fire or explosion hazard.
	Pericolo di scossa elettrica .
	Pericolo di ribaltamento; pericolo di rovesciamento.
	Elemento affilato; pericolo di taglio o di gravi lesioni.
	Pericolo per gli occhi; rischio di lesioni agli occhi.
	Pericolo di esplosione della bombola pressurizzata .
	Pericolo di superficie scivolosa .
	Pericolo di schacciamento o taglio .

Simboli aggiuntivi

	Simbolo di allarme per azione obbligatoria; sollecita il lettore affinché intervenga con azioni necessarie o raccomandate. Osservare tutti i messaggi e le raccomandazioni accompagnati da questo simbolo al fine di evitare danni all'apparecchio o al prodotto.
	ATTENZIONE > Informazioni importanti non riguardanti un eventuale pericolo o rischio di lesioni personali.
	Rileggere e assicurarsi di aver compreso il manuale d'uso prima di procedere con l'installazione, la messa in funzione o la manutenzione.
	Indossare una protezione per gli occhi .
	Indossare guanti protettivi .
	Mettere in sicurezza le bombole del gas al fine di prevenire eventuali cadute.
	NON utilizzare un cavo di prolunga.
	NON utilizzare spine adattatrici.
	NON smaltire l'apparecchio insieme ad altri rifiuti domestici.

Informazioni importanti di sicurezza

Informazioni importanti di sicurezza

Avvertenze di sicurezza di base e di funzionamento

Rispettare le precauzioni di sicurezza di base, incluse le seguenti, al fine di ridurre il rischio di lesioni personali, scosse elettriche, incendio, o morte.

⚠ AVVERTENZA!

Assicurarsi di leggere e comprendere pienamente il presente documento prima di procedere con l'installazione, la messa in funzione, la manutenzione ordinaria o straordinaria dell'apparecchio. Una mancata osservanza può portare a guasti all'apparecchio, danni all'impianto, gravi lesioni personali o persino morte. Eventuali guasti all'apparecchio, lesioni personali, danni all'impianto dovuti a un'installazione non corretta non sono coperti da garanzia.

- Un'eventuale installazione, funzionamento e manutenzione non adeguati e non conformi con il presente documento inciderebbero negativamente sulla sicurezza, prestazione dell'apparecchio, durata utile dei componenti e copertura della garanzia.
- L'installazione e la manutenzione devono essere eseguite esclusivamente da personale tecnico qualificato. Per trovare un tecnico del servizio di refrigerazione nella vostra zona, per l'installazione, l'assistenza o la manutenzione, visitate il nostro servizio di assistenza aziendale all'indirizzo truemfg.com/support/service-locator. TRUE è esclusivamente il produttore dell'apparecchio e non si assume alcuna responsabilità per l'installazione.
- Questo apparecchio non deve essere usato, pulito o sottoposto a manutenzione da persone (compresi i bambini) con ridotte capacità fisiche, sensoriali o mentali o senza esperienza e conoscenza, in mancanza di una supervisione o istruzioni adeguate relative all'apparecchio da parte di una persona responsabile della loro sicurezza.
- **NON** installare o mettere in funzione attrezzature che sono state soggette a uso improprio, abuso, negligenza, danni o alterazioni/variazioni rispetto alle specifiche originali del prodotto.
- **NON** apportare modifiche o alterazioni all'apparecchio.
- **NON** utilizzare dispositivi elettrici all'interno degli scomparti di conservazione degli alimenti dell'apparecchio, a meno che questi dispositivi non siano stati approvati dal produttore.
- Il proprietario dell'apparecchio si assume la responsabilità di eseguire una valutazione dei pericoli e dei dispositivi di protezione individuale (DPI) al fine di garantire una protezione adeguata durante le operazioni di manutenzione e pulizia.
- Utilizzare strumenti appropriati, attrezzature di sicurezza e DPI durante l'installazione e la manutenzione.
- Utilizzare l'apparecchio esclusivamente per la sua destinazione d'uso, come descritto in questo documento.
- Tutti i ripiani devono essere correttamente installati per rispettare i limiti di carico. Un'installazione scorretta e dei ripiani caricati in modo improprio o sovraccarichi possono causare danni all'apparecchio, al prodotto o lesioni personali.
- Mantenere pulita e asciutta l'area circostante l'apparecchio, al fine di evitare danni allo stesso provocati da detriti o parassiti.



ⓘ AZIONI DELL'UTENTE!



- L'apparecchio deve essere installato in conformità con tutte le disposizioni, regolamentazioni e codici in vigore.
- Questo apparecchio deve essere installato nel rispetto dello Standard di sicurezza per i sistemi di refrigerazione ANSI/ASHRAE 15.

ⓘ ATTENZIONE!



Il produttore non è responsabile per eventuali danni o lesioni dovuti a un uso improprio, non corretto e sconsiderato.

Informazioni importanti di sicurezza (cont.)

Avvertenze di lesioni personali

⚠ PERICOLO!	
	NON consentire ai bambini di giocare con o nell'apparecchio. Ne conseguirebbero lesioni personali o il bambino potrebbe restare intrappolato.
	NON conservare o utilizzare le seguenti sostanze nei pressi di questo o altri apparecchi: <ul style="list-style-type: none"> • Benzina o altri vapori e liquidi infiammabili • Sostanze combustibili o esplosive, quali bombole aerosol con propellente infiammabile • Altre sostanze volatili o infiammabili
 	Contattare TRUE Manufacturing per la predisposizione delle linee refrigeranti e del cablaggio elettrico prima di perforare o tagliare pareti interne o esterne. In caso contrario ne potrebbero conseguire danni, lesioni personali o persino la morte.

⚠ AVVERTENZA!	
	L'installazione e la manutenzione devono essere eseguite esclusivamente da personale tecnico qualificato. Per trovare un tecnico del servizio di refrigerazione nella vostra zona, per l'installazione, l'assistenza o la manutenzione, visitate il nostro servizio di assistenza aziendale all'indirizzo truemfg.com/support/service-locator. TRUE è esclusivamente il produttore dell'apparecchio e non si assume alcuna responsabilità per l'installazione. <ul style="list-style-type: none"> • Utilizzare strumenti appropriati, attrezzature di sicurezza e dispositivi di protezione individuale (DPI) durante l'installazione e la manutenzione. • Quando si hanno le mani umide o bagnate NON toccare le superfici fredde dello scomparto del congelatore. La pelle può rimanere attaccata alle superfici estremamente fredde.
	This product can expose you to chemicals including Chromium VI Compounds, which are known to the State of California to cause cancer and birth defects or other reproductive harm. Per ulteriori informazioni visitare la pagina P65warnings.ca.gov .
	Superfici scivolose! L'umidità causata da operazioni di drenaggio improprie può portare a superfici scivolose nelle vicinanze dell'apparecchio. È responsabilità dell'utente avvertire immediatamente i propri clienti e asciugare la superficie scivolosa. Qualsiasi area con superficie bagnata deve essere indicata dalla segnaletica di pavimento bagnato.
	Bordi taglienti! Prestare attenzione durante le operazioni di spostamento, installazione, pulizia, manutenzione ordinaria e straordinaria dell'apparecchio al fine di evitare tagli. Assicurarsi di prestare molta attenzione quando si effettuano operazioni nella parte sottostante l'apparecchio o utilizzando componenti metallici. <ul style="list-style-type: none"> • Tenere le dita lontane da eventuali zone con punti di pizzicamento, come lo spazio tra gli sportelli dell'apparecchio e la mobilia circostante. Prestare attenzione nel chiudere gli sportelli quando sono presenti bambini nelle vicinanze.
	Pericolo di ribaltamento! L'apparecchio può costituire un pericolo di ribaltamento durante il disimballaggio, l'installazione o lo spostamento dell'unità. Prendere le appropriate precauzioni di sicurezza. Applicare delle misure di prevenzione di ribaltamento potrebbe soltanto ridurre (non eliminare) il pericolo di ribaltamento. Non permettere mai ai bambini di arrampicarsi o appendersi a cassetti, sportelli o ripiani.
	Pericolo di schiacciamento o taglio! Mantenere pulita la zona durante il disimballaggio, l'installazione, la movimentazione, la manutenzione dell'apparecchio.
	Rischio di scossa elettrica o ustioni! Vedere "Avvertenze per la sicurezza elettrica" per ulteriori informazioni.

Informazioni importanti di sicurezza (cont.)

Avvertenze refrigerante idrocarburi

Gli apparecchi TRUE utilizzano il refrigerante idrocarburi (R-290/513A/600a). Fare riferimento all'etichetta di serie per individuare il tipo di refrigerante dell'apparecchio. La posizione dell'etichetta di serie varia in base al modello.

⚠ PERICOLO!



Rischio di incendio o esplosione! È stato utilizzato un refrigerante infiammabile.

- Tutta la manutenzione ordinaria e straordinaria deve essere eseguita da un tecnico qualificato, al fine di minimizzare il rischio di incendio o lesioni personali dovuti a componenti errati o uso improprio.
- Fare riferimento all'etichetta di serie per individuare il tipo di refrigerante dell'apparecchio. La posizione dell'etichetta di serie varia in base al modello.
- **NON** danneggiare il sistema di refrigerazione durante il trasporto e l'installazione.
- Qualora l'apparecchio presenti dei danni, prima di procedere assicurarsi che l'integrità del sistema di refrigerazione non sia compromessa.
- Non utilizzare mai oggetti o strumenti taglienti per rimuovere ghiaccio o brina. **NON** utilizzare dispositivi meccanici per accelerare lo sbrinamento.
- Smaltire l'apparecchio in conformità con tutte le disposizioni, regolamentazioni e codici in vigore. Seguire tutte le precauzioni di sicurezza relative al trattamento di refrigeranti infiammabili.
- **NON** utilizzare apparecchi elettrici all'interno degli scomparti di conservazione degli alimenti delle unità, a meno che questi apparecchi non siano del tipo consigliato dal produttore.

Avvertenze per lo smaltimento dell'apparecchio

⚠ PERICOLO!



Rischio di intrappolamento per bambini!

I bambini potrebbero rimanere intrappolati negli apparecchi gettati e soffocare. Non smaltire mai il proprio apparecchio senza prendere le dovute precauzioni per prevenire un intrappolamento del bambino, nonostante l'apparecchio rimanga incustodito solo per un breve periodo.

Di seguito le precauzioni per prevenire l'intrappolamento del bambino:

- Rimuovere tutti gli sportelli (o cassette).
- Lasciare al loro posto tutti i cassetti e ripiani interni al fine di rendere più difficoltosi l'arrampicamento (e l'inserimento) nell'apparecchio.



Rischio di incendio o esplosione! Sono stati applicati refrigeranti e isolanti infiammabili. Smaltire l'apparecchio in conformità con tutte le disposizioni, regolamentazioni e codici in vigore. Seguire tutte le precauzioni di sicurezza relative al trattamento di refrigeranti e isolanti infiammabili.



NON smaltire il proprio apparecchio insieme ad altri rifiuti domestici.

Informazioni importanti di sicurezza (cont.)

Avvertenze di sicurezza elettrica

⚠ PERICOLO!

Rischio di scossa elettrica, ustioni o incendio! Una mancata osservanza di queste avvertenze di sicurezza elettrica può portare a danni all'apparecchio, danni alla proprietà, scosse elettriche, ustioni o incendio, in grado di provocare gravi lesioni o la morte.

- È responsabilità del proprietario dell'apparecchio assicurarsi che i collegamenti elettrici siano conformi con tutti i codici di costruzione vigenti.
- Prima di collegare l'apparecchio alla corrente elettrica, assicurarsi che la tensione di alimentazione e i valori nominali del circuito siano adeguati all'apparecchio. Correggere eventuali tensione di alimentazione o dimensione del circuito inappropriate.
- Prima di collegare l'apparecchio all'alimentazione elettrica, assicurarsi che quest'ultima sia messa a terra correttamente. In caso contrario, sistemarla immediatamente. TRUE consiglia di rivolgersi a un elettricista qualificato per controllare la presa di corrente a parete e il circuito, al fine di garantirne una messa a terra adeguata.
- **NON** pulire l'apparecchio con un'idropulitrice o un tubo flessibile. NON immergere in acqua il cavo di alimentazione.
- Scollegare sempre dalla presa l'apparecchio o spegnere l'alimentazione prima di procedere con l'installazione o la manutenzione. Spegnendo un controllo elettronico o impostando i controlli di temperatura a 0 (posizione OFF) non si rimuove l'alimentazione da tutti i componenti.
- L'apparecchio deve essere alimentato dal proprio circuito elettrico dedicato per evitare un sovraccarico dell'alimentazione elettrica.
- **Il cavo di alimentazione del produttore di apparecchiature originali (OEM) dispone di una spina per la messa a terra al fine di minimizzare il rischio di scosse elettriche.**
 - **Non rimuovere mai il terminale di terra dal cavo di alimentazione!** Per ragioni di sicurezza personale questo apparecchio deve essere adeguatamente collegato alla terra.
 - **Non utilizzare mai un cavo di prolunga!** Una prolunga è un qualsiasi componente che aggiunge lunghezza al cavo di alimentazione originale OEM quando lo si collega a una sorgente di alimentazione.
 - **Non utilizzare mai una spina adattatrice!** Una spina adattatrice altera la configurazione della spina OEM quando la si collega a una sorgente di alimentazione.
- **Non utilizzare mai un cavo di alimentazione che presenti segni di rottura o danni da abrasione lungo la sua struttura o alle estremità.**
 - Rivolgersi immediatamente a un tecnico qualificato per sostituire eventuali cavi di alimentazione OEM danneggiati con componenti OEM.
 - **Non disinserire mai l'apparecchio tirando il cavo di alimentazione!** Afferrare sempre la spina e tirarla dritta fuori dalla presa.
 - Prestare attenzione a non calpestare o danneggiare il cavo di alimentazione quando si sposta l'apparecchio.
 - **Non utilizzare mai il cavo di alimentazione per prevenire movimenti dell'apparecchio!** Utilizzare sempre dei mezzi adeguati per mantenere l'apparecchio nella propria posizione, evitando di trasmettere tensione al cavo di alimentazione.
 - Tenere lontano il cavo di alimentazione dalle superfici calde.
 - **NON** lasciare che il cavo di alimentazione rimanga sospeso da bordi di tavoli o piani di lavoro.
 - **NON** applicare o posizionare oggetti pesanti sul cavo di alimentazione.

ⓘ ATTENZIONE!

La garanzia di TRUE non è valida per:

- Guasti al compressore dovuti a una tensione di ingresso inadeguata.
- Apparecchi con cavi di alimentazione OEM manomessi.
- Apparecchi collegati ad adattatori o cavi di prolunga.

Per ulteriori dettagli consultare la completa dichiarazione di garanzia di TRUE.

Il vostro apparecchio & requisiti d'installazione

Il vostro apparecchio & requisiti d'installazione

! AZIONI DELL'UTENTE!



TRUE non ha responsabilità in caso di danni verificatisi nel corso della spedizione. Controllare sempre l'eventuale presenza di danni da trasporto prima di prendere in consegna e installare il proprio apparecchio. Nel caso di danni evidenti, annotare gli stessi sulla ricevuta di consegna, inoltrare immediatamente un reclamo allo spedizioniere che ha effettuato la consegna e contattare TRUE. **Non installare l'apparecchio o metterlo in funzione.**

Vi ringraziamo per aver scelto TRUE Manufacturing per soddisfare le vostre esigenze di refrigerazione. TRUE raccomanda fortemente di rivolgersi a tecnici ed elettricisti qualificati per installare il proprio apparecchio, al fine di assicurarne un montaggio corretto. Il costo di un'installazione professionale sono soldi ben spesi. L'installazione e la manutenzione devono essere eseguite esclusivamente da personale tecnico qualificato.

Per trovare un tecnico del servizio di refrigerazione nella vostra zona, per l'installazione, l'assistenza o la manutenzione, visitate il nostro servizio di assistenza aziendale all'indirizzo truemfg.com/support/service-locator. TRUE è esclusivamente il produttore dell'apparecchio e non si assume alcuna responsabilità per l'installazione.

Il proprietario dell'apparecchio è il responsabile di un'installazione adeguata e di eseguire una manutenzione conforme a quella descritta nel presente documento. Le operazioni di manutenzione ordinaria e straordinaria non sono coperte dalla garanzia TRUE.

Specifiche dell'apparecchio

Di seguito quello che c'è da sapere sul proprio apparecchio:

- Apparecchio testato per IEC con classe climatica ISO 8 [75 °F (24 °C) di temperatura, 55 % di umidità relativa].
- L'apparecchio non è destinato alla conservazione e/o all'esposizione di alimenti potenzialmente nocivi se il controllo di temperatura è impostato al di sopra dei 41 °F (5 °C).
- L'apparecchio non è adatto a un'area in cui sussiste la possibilità di utilizzo di un'idropulitrice o un tubo flessibile.
- Collegare sempre l'apparecchio nel proprio circuito elettrico dedicato!
- **NON** utilizzare cavi di prolunga o spine adattatrici.
- Prima di collegare il proprio apparecchio all'alimentazione elettrica, assicurarsi che la tensione in ingresso ($\pm 5\%$) e gli ampere corrispondano ai valori operativi nominali indicati sull'etichetta di serie dell'apparecchio. Eventualmente correggere immediatamente tensione in ingresso o ampere non appropriati. La posizione dell'etichetta di serie varia in base al modello.
- Prima di collegare il proprio apparecchio all'alimentazione elettrica, assicurarsi che quest'ultima sia messa a terra correttamente. In caso contrario, sistemarla immediatamente.
- Assicurarsi che la posizione d'installazione fornisca uno spazio libero adeguato e un flusso d'aria sufficiente per l'armadio. Vedere "Ingombri" (pag. 9).
- Leggere e seguire tutte le avvertenze e le istruzioni di manutenzione. Una mancata osservanza può portare a danni e annullerebbe la garanzia sul proprio apparecchio.

Il vostro apparecchio & requisiti d'installazione (cont.)

Spazio libero da ingombri

! ATTENZIONE!



La garanzia è da ritenersi nulla se la ventilazione è insufficiente.

Assicurarsi che l'unità disponga di uno spazio libero da ingombri sufficiente per finalità di ventilazione. Mantenere tutte le aperture di ventilazione nell'alloggiamento dell'apparecchio o nella struttura in cui è integrato libere da ostruzioni.

INGOMBRI

MODELLO	PARTE SUPERIORE	LATI	RETRO
TPP/TSSU	N/D	0" (0 mm)	0" (0 mm)
TUC/TWT	0" (0 mm)	0" (0 mm)	0" (0 mm)
TFP	0" (0 mm)	0" (0 mm)	0" (0 mm)
TFT	0" (0 mm)	0" (0 mm)	0" (0 mm)

Il vostro apparecchio & requisiti d'installazione (cont.)

Requisiti elettrici

ⓘ AZIONI DELL'UTENTE!



Per ottenere una copia dello schema elettrico utilizzare il nostro Cerca Numero di Serie alla pagina truemfg.com/support/serial-number-lookup.

Tabella di misura dei fili (115 V)

115 Volt	Distanza espressa in piedi rispetto al centro del carico												
	Ampere	20	30	40	50	60	70	80	90	100	120	140	160
2	14	14	14	14	14	14	14	14	14	14	14	14	14
3	14	14	14	14	14	14	14	14	14	14	14	14	12
4	14	14	14	14	14	14	14	14	14	14	12	12	12
5	14	14	14	14	14	14	14	14	12	12	12	10	10
6	14	14	14	14	14	14	12	12	12	12	10	10	10
7	14	14	14	14	14	12	12	12	12	10	10	10	8
8	14	14	14	14	12	12	12	12	10	10	10	8	8
9	14	14	14	12	12	12	10	10	10	8	8	8	8
10	14	14	14	12	12	10	10	10	10	8	8	8	8
12	14	14	12	12	10	10	10	8	8	8	8	8	6
14	12	12	12	10	10	10	8	8	8	6	6	6	6
16	12	12	12	10	10	8	8	8	8	6	6	6	6
18	12	12	10	10	8	8	8	8	8	8	8	8	5
20	12	12	10	10	8	8	8	6	6	6	6	5	5
25	10	10	10	8	8	6	6	6	6	5	4	4	4
30	10	10	8	8	6	6	6	6	5	4	4	4	3

Tabella di misura dei fili (230 V)

230 Volt	Distanza espressa in piedi rispetto al centro del carico												
	Ampere	20	30	40	50	60	70	80	90	100	120	140	160
5	14	14	14	14	14	14	14	14	14	14	14	14	14
6	14	14	14	14	14	14	14	14	14	14	14	14	12
7	14	14	14	14	14	14	14	14	14	14	14	12	12
8	14	14	14	14	14	14	14	14	14	14	12	12	12
9	14	14	14	14	14	14	14	14	14	12	12	12	10
10	14	14	14	14	14	14	14	14	12	12	12	10	10
12	14	14	14	14	14	14	12	12	12	12	10	10	10
14	12	12	12	12	12	12	12	12	10	10	10	8	8
16	12	12	12	12	12	12	12	10	10	10	10	8	8
18	12	12	12	12	12	12	10	10	10	8	8	8	8
20	12	12	12	12	10	10	10	10	10	8	8	6	6
25	10	10	10	10	10	10	10	10	8	8	6	6	6
30	10	10	10	10	10	10	8	8	8	6	6	6	6

Installazione elettrica e sicurezza

⚠ PERICOLO!



- **Non utilizzare mai un cavo di prolunga!** Una prolunga è un qualsiasi componente che aggiunge lunghezza al cavo di alimentazione originale OEM quando lo si collega a una sorgente di alimentazione.
- **Non utilizzare mai una spina adattatrice!** Una spina adattatrice altera la configurazione della spina OEM quando la si collega a una sorgente di alimentazione.
- **Utilizzare sempre la presa corretta.** Vedere "Configurazioni delle spine NEMA" a seguire.

Configurazione delle spine NEMA

SOLO PER USO A 60 HZ!

TRUE utilizza i tipi di spine NEMA mostrati. Se **NON** si dispone della corretta presa di corrente, è necessario che un elettricista certificato proceda a verificare e installare l'ideale sorgente di energia elettrica.



115/60/1
NEMA-5-15R



115/208-230/1
NEMA-14-20R



115/60/1
NEMA-5-20R



208-230/60/1
NEMA-6-15R

Solo spine internazionali (IEC)

Gli apparecchi internazionali possono essere forniti con un cavo di alimentazione che richiede l'installazione. Installare questo cavo prima di collegare l'unità a una sorgente di alimentazione.

ATTENZIONE > Le configurazioni internazionali di spine differiscono in base alla tensione e al paese.

Installazione

Inserire completamente il cavo di alimentazione nella presa del refrigeratore finché non si blocca in posizione. Vedere fig. 1.

Rimozione

Premere il pulsante rosso. Vedere fig. 2.

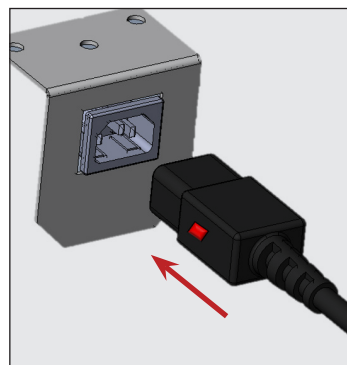

Fig. 1. Inserire completamente il cavo di alimentazione nella presa.

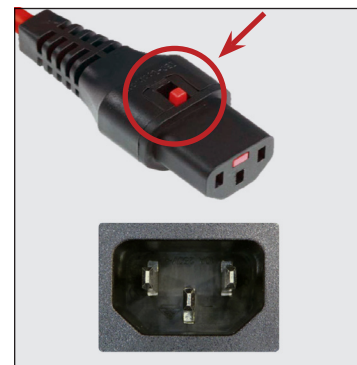

Fig. 2. Premere il pulsante rosso per rimuovere la spina.

Installazione & configurazione

Installazione & configurazione

⚠ PERICOLO!



Rischio di scossa elettrica o ustioni! Spegnendo un controllo elettronico o impostando i controlli di temperatura a 0 (posizione OFF) non si rimuove l'alimentazione da tutti i componenti. Scollegare dalla presa l'apparecchio o spegnere l'alimentazione prima di procedere con l'installazione o la manutenzione.

⚠ AVVERTENZA!



L'installazione e la manutenzione devono essere eseguite esclusivamente **da personale tecnico qualificato**. Per trovare un tecnico del servizio di refrigerazione nella vostra zona, per l'installazione, l'assistenza o la manutenzione, visitate il nostro servizio di assistenza aziendale all'indirizzo truemfg.com/support/service-locator/.



Il proprietario dell'apparecchio si assume la responsabilità di eseguire una valutazione dei pericoli e dei dispositivi di protezione individuale (DPI) al fine di garantire una protezione adeguata durante le operazioni di manutenzione e pulizia.

Utilizzare strumenti appropriati, attrezzature di sicurezza e DPI durante l'installazione e la manutenzione.



Bordi taglienti! Prestare attenzione durante le operazioni di spostamento, installazione, pulizia, manutenzione ordinaria e straordinaria dell'apparecchio al fine di evitare tagli. Assicurarsi di prestare molta attenzione quando si effettuano operazioni nella parte sottostante l'apparecchio o utilizzando componenti metallici. Tenere le dita lontane da eventuali zone con punti di pizzicamento, come lo spazio tra gli sportelli dell'apparecchio e gli apparecchi circostanti. Prestare attenzione nel chiudere gli sportelli quando sono presenti bambini nelle vicinanze.



Pericolo di ribaltamento! L'apparecchio può costituire un pericolo di ribaltamento durante il disimballaggio, l'installazione o lo spostamento dell'unità. Prendere le appropriate precauzioni di sicurezza. Applicare delle misure di prevenzione di ribaltamento potrebbe soltanto ridurre (non eliminare) il pericolo di ribaltamento. Non permettere mai ai bambini di arrampicarsi o appendersi a cassette, sportelli o ripiani.



Pericolo di schiacciamento o taglio! Mantenere pulita la zona durante il disimballaggio, l'installazione, la movimentazione, la manutenzione dell'apparecchio.

Disimballaggio

ⓘ AZIONI DELL'UTENTE!



- Nel caso di danni all'apparecchio, annotare gli stessi sulla ricevuta di consegna, inoltrare immediatamente un reclamo allo spedizioniere che ha effettuato la consegna e contattare TRUE. **NON installare l'apparecchio o metterlo in funzione.**
- Se l'unità è stata depositata dalla parte posteriore o laterale, assicurarsi di lasciare l'unità in posizione eretta il doppio del tempo rispetto al quale è stata posata in orizzontale (fino a 4 ore) prima di collegarla all'alimentazione. Se questo intervallo di tempo supera le (4) ore, lasciare l'unità in posizione eretta per 24 ore prima di collegarla all'alimentazione.

ⓘ ATTENZIONE!



Le chiavi per l'apparecchio con le serrature per le porte sono collocate nel pacchetto garanzia.

Attrezzi richiesti

Gli attrezzi richiesti includono (ma non si limitano a) quanto segue:

- Chiave regolabile
- Cacciavite a stella

Installazione & configurazione (cont.)

Procedura

1. Rimuovere l'imballaggio esterno (cartone, polistirolo, angolari in polistirene, plastica trasparente, etc.). Vedere fig. 1.

ATTENZIONE > **NON** rimuovere i supporti di spedizione, ovvero gli sportelli a battente in vetro (fig. 2), finché l'apparecchio non è installato nella sua posizione finale. **Non buttare via il materiale;** usare i supporti per lo spostamento dell'unità.

2. Con una chiave regolabile, rimuovere tutti i bulloni di spedizione che fissano lo scivolo in legno al fondo dell'armadio. Vedere fig. 3.

ATTENZIONE > Spostare l'unità più vicino possibile alla posizione finale, prima di rimuovere il basamento in legno. Il vostro modello potrebbe richiedere la rimozione della griglia/copertura anteriore e/o posteriore per accedere ai bulloni di spedizione.

3. Qualora **non si utilizzino** i piedini di livellamento o le ruote orientabili, rimuovere l'apparecchio dallo scivolo in legno e mettere quest'ultimo da parte.

If leveling legs or castors **will be used**, rotate the appliance on the skid (see fig. 4) and see the installation instructions on pg. 14.

ATTENZIONE > **NON** sollevare l'armadio afferrandolo dai piani di appoggio, sportelli, cassetti o griglie.

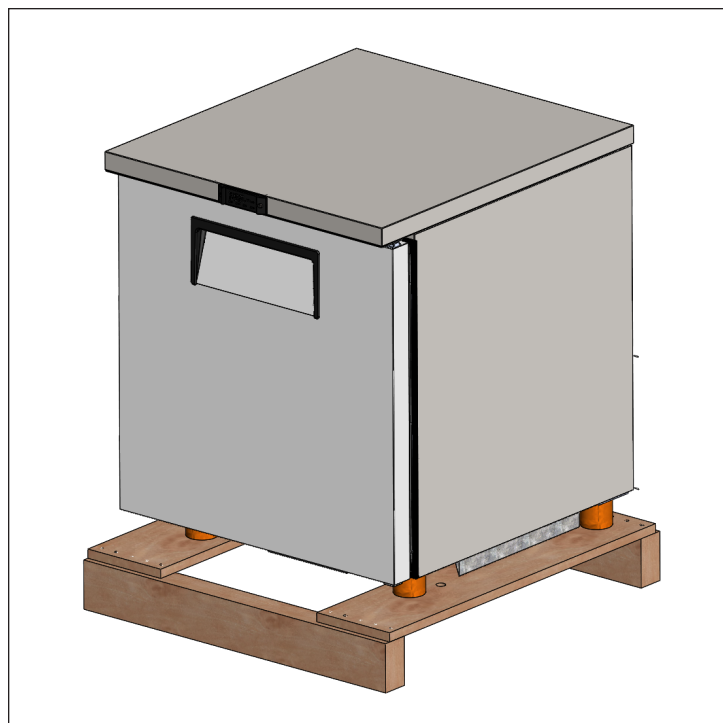

Fig. 1. Rimuovere l'imballaggio esterno.



Fig. 2. Non rimuovere i supporti di spedizione fino a quando non ci si trova in posizione finale.



Installazione & configurazione (cont.)



Fig. 3. Rimuovere tutti i bulloni di spedizione.

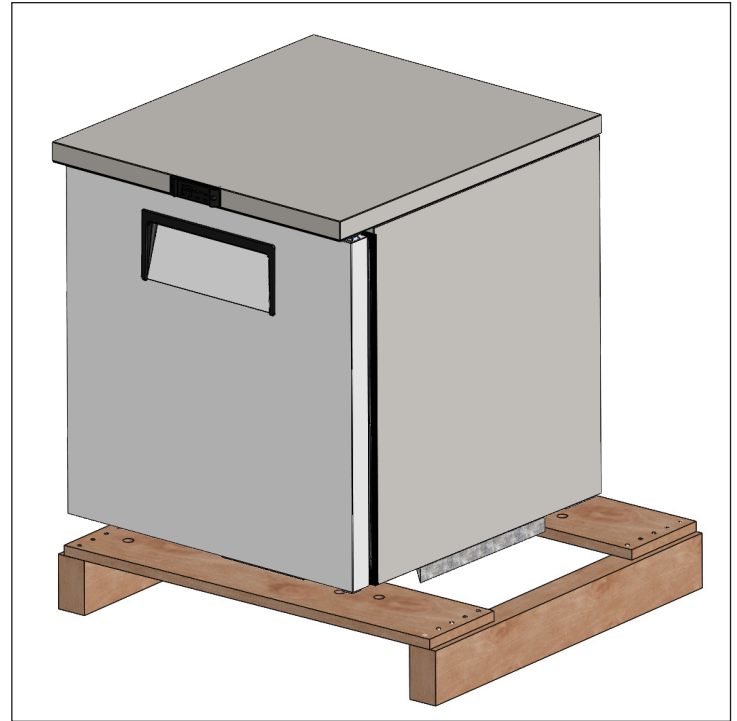

Fig. 4. Ruotare il refrigeratore sullo scivolo per installare i piedini di livellamento o le ruote orientabili.

Posizione dell'apparecchio

- Accertarsi che il tubo o i tubi flessibili di drenaggio siano posizionati nella vaschetta.
- Liberare la spina e il cavo dall'interno della parte inferiore del retro dell'apparecchio (**NON** inserire la spina).
- Posizionare l'apparecchio sufficientemente vicino all'alimentazione elettrica, in modo tale che non si debba mai ricorrere a cavi di prolunga.

Installazione & configurazione (cont.)

Installazione vite di livellamento, piedini o ruote orientabili

⚠ AVVERTENZA!

Pericolo di ribaltamento! Verificare **SEMPRE** che le viti di livellamento siano completamente a contatto con il pavimento una volta livellato l'apparecchio.

Assicurarsi **SEMPRE** che i piedini di livellamento o ruote orientabili (e gli spessori) siano fissati saldamente sulla guida o piastra di montaggio.

Verificare **SEMPRE** che le ruote orientabili o i piedini di livellamento siano completamente a contatto con il pavimento una volta livellato l'apparecchio. Vedere fig. sottostante.

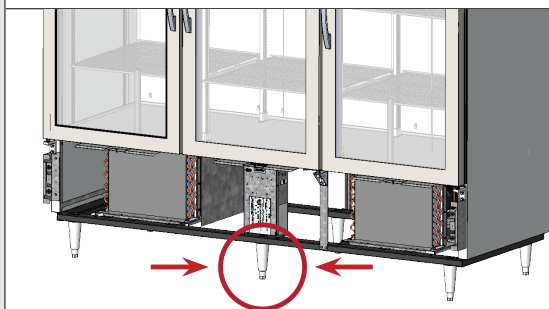

Bordi taglienti! Prestare attenzione durante le operazioni di spostamento, installazione, pulizia, manutenzione ordinaria e straordinaria dell'apparecchio al fine di evitare tagli. Assicurarsi di prestare molta attenzione quando si effettuano operazioni nella parte sottostante l'apparecchio o utilizzando componenti metallici.



I piedini di livellamento sono forniti come supporto nel livellamento dell'apparecchio. I piedini regolabili forniscono 6" (152 mm) di spazio libero sotto all'apparecchio. Le ruote orientabili assicurano la mobilità dell'apparecchio.

Attrezzi richiesti

Gli attrezzi richiesti includono (ma non si limitano a) quanto segue:

- Chiave regolabile

Procedura – Viti di livellamento

ⓘ AZIONI DELL'UTENTE!



Modelli TUC-24: Abbassare i piedini di livellamento anteriori in modo che l'unità rimanga stazionaria all'apertura dello sportello.

Nel caso in cui viti di livellamento non vengono installate in fabbrica, provvedere a installarle accedendo al fondo dell'apparecchio: fissarle nei fori filettati sulla guida del telaio o sul fondo dell'apparecchio. Vedere fig. 1 - 3.

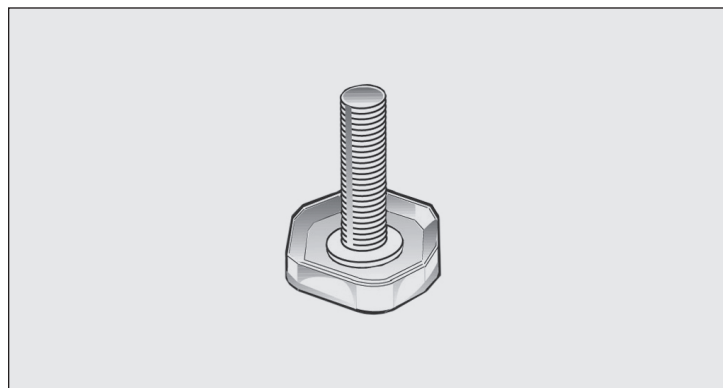

Fig. 1. Vite di livellamento.

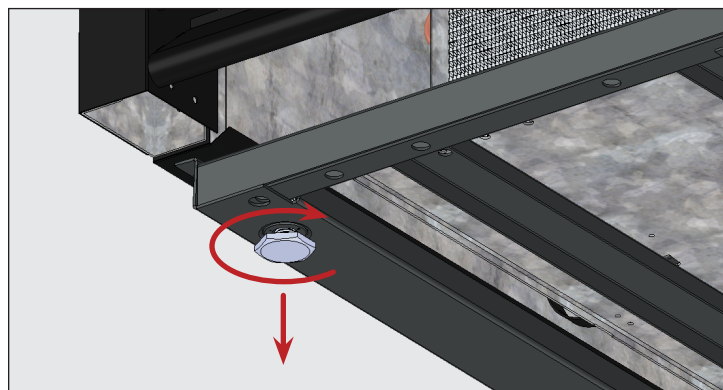

Fig. 2. Ruotare le viti di livellamento in senso orario per abbassare l'unità.

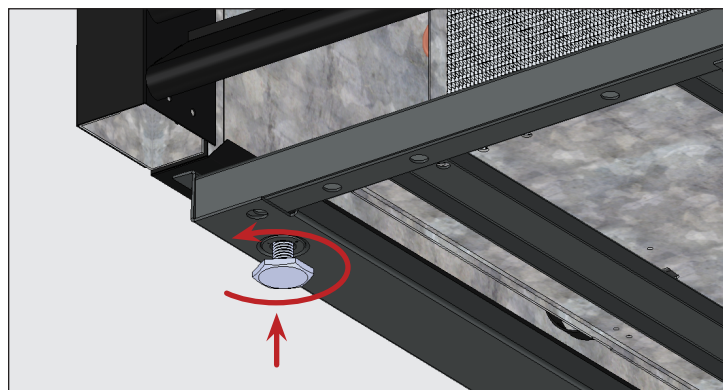

Fig. 3. Ruotare le viti di livellamento in senso antiorario per alzare l'unità.

Installazione & configurazione (cont.)

Procedura — Piedini di livellamento da 6" (152 mm)

1. Accedere al fondo dell'apparecchio.
2. Se presenti, rimuovere le viti di livellamento.
3. Infilare i piedini di livellamento nella guida del telaio o sul fondo dell'apparecchio. Vedere fig. 4 e 5.
4. Verificare che l'apparecchio sia a livello. See "Level Appliance" (pg. 17).
5. Se l'unità non è a livello, sollevare delicatamente e sostenere l'estremità inferiore dell'apparecchio. Dopodiché, con una chiave regolabile, avvitare i supporti di fondo del piedino di livellamento verso l'interno o l'esterno per livellare e supportare il refrigeratore. Vedere fig. 4 e 6.

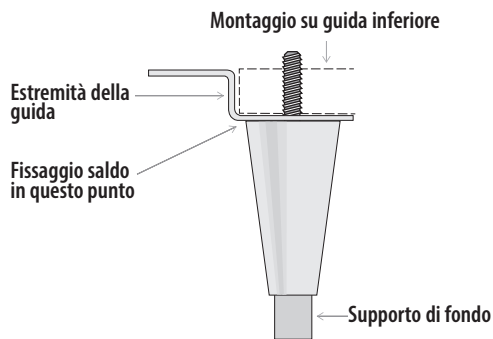

Fig. 4. Schema piedino di livellamento.

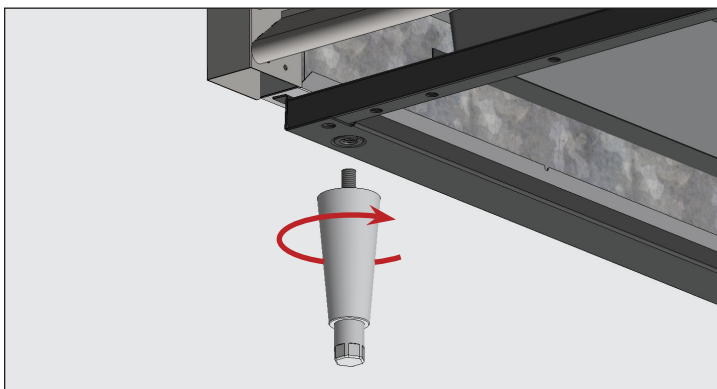

Fig. 5. Avvitare i piedini di livellamento nei fori filettati.

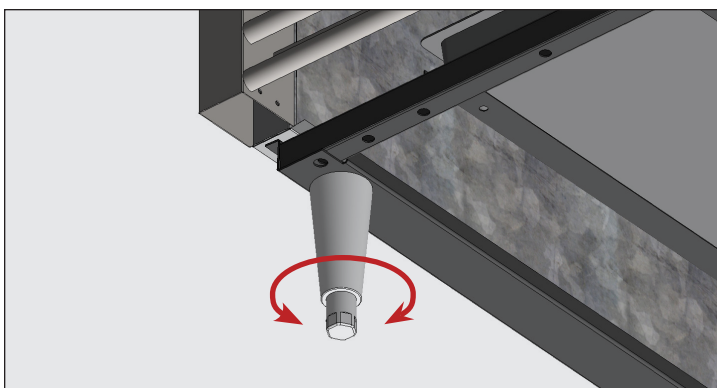

Fig. 6. Ruotare il supporto di fondo per livellare l'apparecchio.

Procedura — Ruote orientabili

ATTENZIONE > Installare le ruote orientabili con i freni nella parte anteriore.

1. Accedere al fondo dell'apparecchio.
2. Se presenti, rimuovere le viti di livellamento.
3. Infilare le ruote orientabili nella guida del telaio o sul nel fondo dell'apparecchio. Vedere fig. 7 e 8.
4. Verificare che l'apparecchio sia a livello. See "Level Appliance" (pg. 17).
5. Nell'estremità inferiore dell'apparecchio, allentare la vite della ruota orientabile tanto da far scorrere gli spessori della ruota tra i cuscinetti della ruota e la guida inferiore dell'apparecchio. Vedere fig. 9.
6. Installare il numero desiderato di spessori. Vedere fig. 9.
 - Se si utilizza più di uno spessore, assicurarsi di compensare le fessure degli spessori. Vedere fig. 10.
 - **NON** utilizzare più di (4) spessori per ruota.
 - Assicurarsi che ogni spessore tocchi il gambo della ruota.
7. Stringere e serrare spessori e ruote orientabili.
8. Verificare che l'apparecchio sia a livello.
9. Se l'apparecchio non è a livello, ripetere i passaggi 3 - 6 fino a che non è a livello e sostenuto.

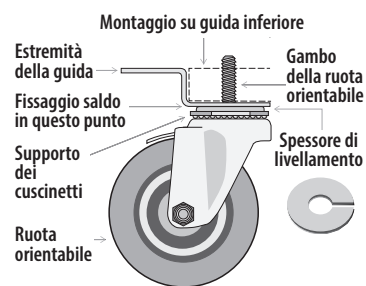

Fig. 7. Schema ruota orientabile.

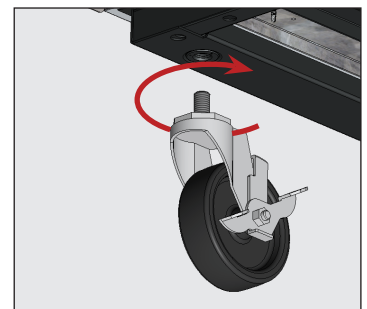

Fig. 8. Avvitare le ruote orientabili nei fori filettati.

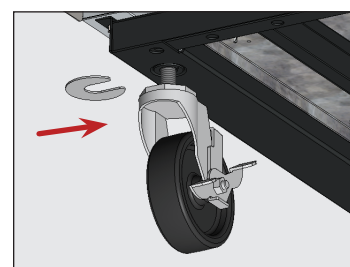

Fig. 9. Inserire lo(gli) spessore(i) della ruota. Assicurarsi di stringere a sufficienza il gambo della ruota.

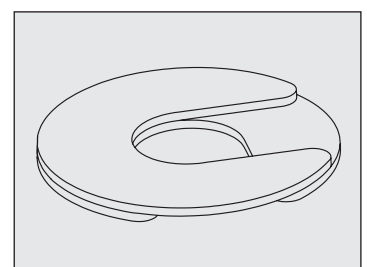

Fig. 10. Installare più spessori con fessure compensate.

Installazione & configurazione (cont.)

Procedura – Ruote orientabili (Esclusivamente modelli TFP/ TFT)

1. Posizionare il materiale da imballaggio dietro all'unità e adagiare con attenzione l'unità sulla parte posteriore.
2. Rimuovere la cassetta delle ruote orientabili. Vedere fig. 11.
ATTENZIONE > Ogni unità presenta una cassetta delle ruote orientabili, che racchiude completamente la ruota. Con un cacciavite a bussola esagonale da 1/4" smontare la cassetta delle ruote orientabili. Vedere fig. 12.
3. Installare il numero desiderato di spessori. Vedere la pagina precedente per maggiori istruzioni.
4. Stringere e fissare gli spessori e la ruota orientabile con la chiave per ruote orientabili opzionale.
5. Installare la cassetta delle ruote orientabili.
6. Sollevare con attenzione l'apparecchio in posizione verticale e verificare il livello. Se l'apparecchio non è a livello, ripetere la procedura fino a che non è a livello e sostenuto.

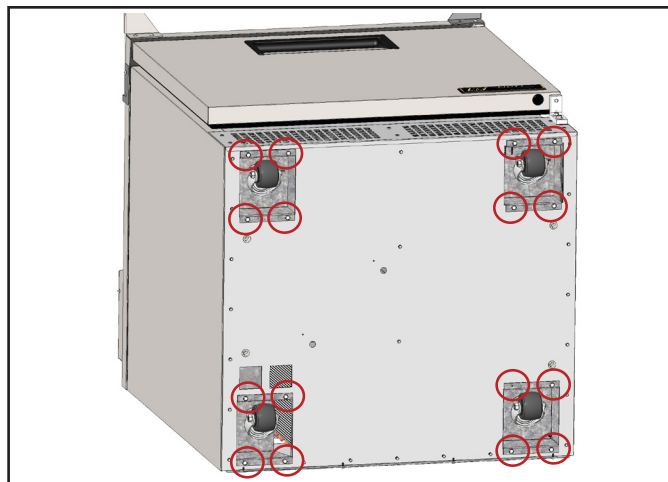

Fig. 11. Localizzare la cassetta delle ruote orientabili. Rimuovere le quattro viti di fissaggio della cassetta.

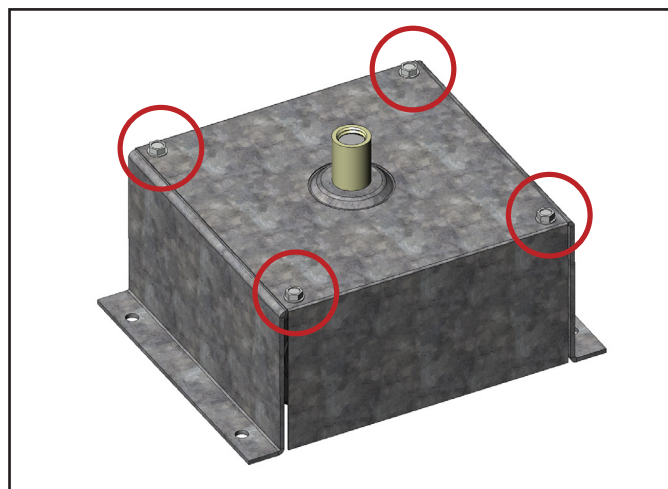

Fig. 12. Ogni cassetta delle ruote orientabili è completamente chiusa.

Installazione & configurazione (cont.)

Livellamento dell'apparecchio

⚠ AVVERTENZA!



Pericolo di ribaltamento! Verificare **SEMPRE** che le viti di livellamento siano completamente a contatto con il pavimento una volta livellato l'apparecchio.

Il corretto livellamento del vostro apparecchio TRUE è di importanza fondamentale per un funzionamento ottimale (per unità non mobili). Il livellamento influisce sulla rimozione efficace della condensa e sul funzionamento degli sportelli.

Vedere "Installazione vite di livellamento, piedini o ruote orientabili" (pag. 14) per la regolazione del livello e informazioni sugli spessori.

Procedura

Posizionare l'apparecchio nella sua posizione d'installazione finale. Dopodiché livellare l'unità in modo che il lato anteriore-posteriore e laterali siano bilanciati. Vedere fig. 1.

1. Posizionare la livella sul pavimento interno dell'unità vicino agli sportelli (livella parallela alla parte frontale dell'apparecchio). Livellare l'apparecchio.
2. Posizionare la livella sulla parte interna posteriore dell'unità (livella parallela al retro dell'unità). Livellare l'apparecchio.
3. Posizionare la livella sul pavimento interno sinistro e destro (livella parallela ai lati dell'apparecchio). Livellare l'apparecchio.

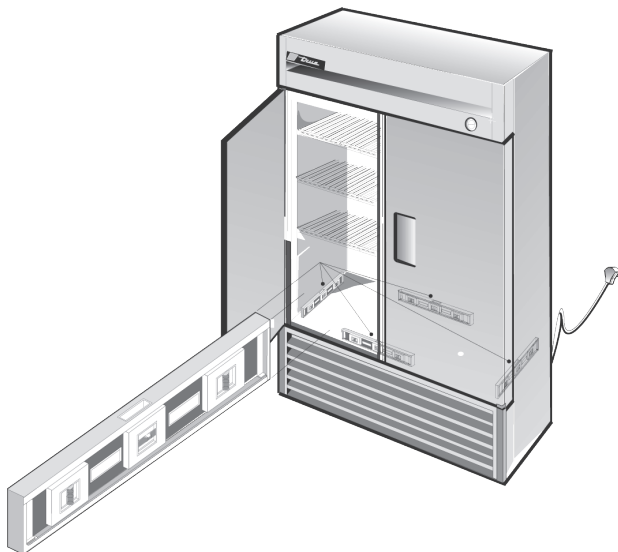

Fig. 1. Misurare il livello lungo il perimetro del pavimento interno.

Fissaggio dell'apparecchio al pavimento

ⓘ AZIONI DELL'UTENTE!



I pavimenti in asfalto sono sensibili alle sostanze chimiche. TRUE consiglia di applicare uno strato di nastro adesivo tra l'asfalto e il sigillante per proteggere il pavimento.

La seguente procedura descrive il fissaggio di un dispositivo non mobile al pavimento secondo gli standard NSF. Questo potrebbe non essere necessario per il tuo apparecchio.

Procedura

1. Posizionare l'apparecchio nella sua posizione d'installazione finale. Assicurarsi di lasciare spazio libero a sufficienza tra la parte posteriore e i lati, vedere "Ingombri" (pag. 9) per garantire una ventilazione adeguata.
2. Livellare l'unità in modo che il lato anteriore-posteriore e laterali siano bilanciati. See "Level Appliance" (pg. 17).
3. Disegnare la sagoma della base dell'unità sul pavimento.
4. Sollevare e bloccare il lato anteriore dell'apparecchio.
5. Applicare un cordone di sigillante approvato da NSF (vedere elenco sottostante) al pavimento, 1/2" (13 mm) all'interno della parte anteriore della sagoma disegnata al punto 4. Il cordone di sigillante deve essere denso a sufficienza per sigillare l'intera superficie dell'apparecchio quando si abbassa l'apparecchio sul sigillante.
6. Sollevare e bloccare la parte posteriore dell'unità.
7. Applicare il sigillante sul pavimento sugli altri tre lati, come indicato al punto 5.
8. Esaminare l'apparecchio per assicurarsi che sia sigillato al pavimento lungo tutto il suo perimetro.

Sigillanti approvati dal NSF

- Sigillante Caulk 3M #ECU800
- Sigillante Caulk 3M #ECU2185
- Cordone 3M #ECU1055
- Cordone 3M #ECU1202
- Armstrong Cork – Rubber Caulk (sigillante a base di gomma)
- Products Research Co. #5000 Rubber Caulk (sigillante a base di gomma)
- G.E. Silicone Sealer (sigillante a base di silicone)
- Dow Corning Silicone Sealer (sigillante a base di silicone)

Installazione & configurazione (cont.)

Installazione dei ripiani

⚠ AVVERTENZA!

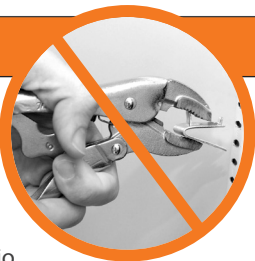

Un eventuale sovraccarico, un'installazione non corretta, o un caricamento inadeguato dei ripiani può causare danni agli stessi e guasti al funzionamento dell'apparecchio, portando a danni all'apparecchio, al prodotto o lesioni personali.

NON utilizzare pinze né altri strumenti di piegatura all'atto dell'installazione delle clip per i ripiani. Un'alterazione delle clip può comportare un'instabilità della scaffalatura.



Consigli per l'installazione

- Installare **tutte** le clip prima di installare qualsiasi ripiano.
- Cominciare dal ripiano inferiore e procedere verso l'alto.
- Appoggiare la parte posteriore di ogni ripiano sulle clip posteriori e poi su quelle anteriori.

Procedura

1. Agganciare le clip per i ripiani sulle staffe dei ripiani stessi. Vedere fig. 1.

2. Premere sulla parte inferiore della clip. Vedere fig. 2.

ATTENZIONE > Potrebbe essere necessario stringere o girare leggermente la parte inferiore della clip per un'installazione corretta. Posizionare tutte e quattro le clip per ripiani a eguale distanza dal pavimento per gli scaffali in orizzontale.

3. Assicurarsi che la clip non sia allentata né possa fuoriuscire facilmente dalla staffa del ripiano. Vedere fig. 3 e 4.

4. Posizionare i ripiani sulle relative clip con le barre di supporto trasversali rivolte verso il basso.

ATTENZIONE > Assicuratevi che tutti gli angoli dei ripiani siano correttamente posizionati.

Regolazione dei ripiani

I ripiani sono regolabili per un'applicazione personalizzata per il cliente. Questo apparecchio soddisfa i requisiti IEC relativi alla capacità di carico dei ripiani di 47 lb/ft² (230 kg/m²).



Fig. 1. Installazione della linguetta superiore della clip per ripiani.



Fig. 2. La linguetta inferiore della clip per ripiani si fissa perfettamente.



Fig. 3. Potrebbe essere necessario stringere o girare leggermente la parte inferiore della clip per facilitarne l'installazione.



Fig. 4. Clip per ripiani installata.

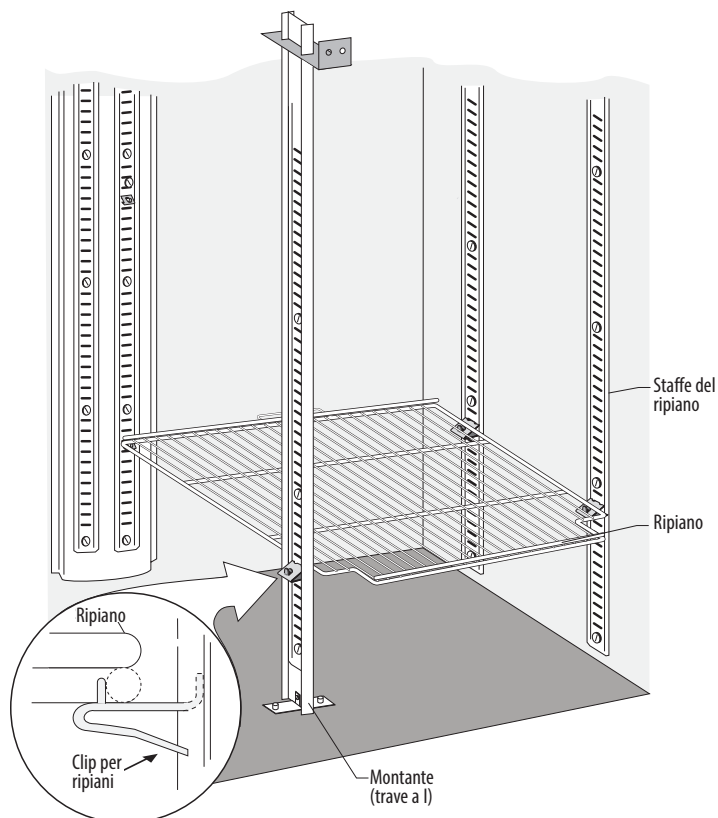

Funzionamento dell'apparecchio

Funzionamento dell'apparecchio

⚠ AVVERTENZA DI DETERIORAMENTO ALIMENTI!	
	<p>Il proprietario è l'unico responsabile del mantenimento dei livelli di temperatura adatti a tutti i prodotti alimentari. In caso contrario ne potrebbero derivare prodotti alimentari non sicuri. La perdita o il deterioramento dei prodotti contenuti nel proprio apparecchio non sono coperti da garanzia. In aggiunta alle procedure di installazione di seguito raccomandate, lasciare in funzione l'apparecchio per 24 ore prima di iniziare ad utilizzarlo, per verificarne il funzionamento corretto.</p> 

! AZIONI DELL'UTENTE!	
	<p>Food storage pans, baffles (see "Ensure Correct Airflow" (pg. 20) and false bottoms (see "False Bottom Panel Removal/Installation" (pg. 38) must be installed for correct operation.</p>

Messa in servizio

⚠ PERICOLO!	
 	<p>Rischio di scossa elettrica o incendio!</p> <p>Prima di collegare l'apparecchio, assicurarsi di ispezionare il cavo di alimentazione principale e la spina, per individuare eventuali danni. Rivolgersi immediatamente a un tecnico qualificato per sostituire eventuali cavi di alimentazione OEM danneggiati con componenti OEM.</p>

! AZIONI DELL'UTENTE!	
	<p>Prima di caricare il prodotto, far funzionare il proprio apparecchio TRUE a vuoto per 24 ore, al fine di verificarne il corretto funzionamento. Ricordiamo che la nostra garanzia di fabbrica NON include la perdita del prodotto!</p>

- Il compressore è già pronto al funzionamento al momento dell'acquisto dell'unità. È sufficiente collegare l'apparecchio all'alimentazione elettrica.
- Un buon flusso di aria all'interno del proprio apparecchio TRUE è essenziale. Assicurarsi che il prodotto non preme contro i lati o la parete posteriore e arrivi a meno di 4" (101,6 mm) dall'alloggiamento dell'evaporatore. L'aria refrigerata dalla serpentina dell'evaporatore deve circolare in tutto l'apparecchio per ottenere una temperatura uniforme del prodotto.
- Un'eccessiva alterazione del dispositivo di controllo può causare problemi durante la manutenzione. Se è dunque necessario sostituire il termoregolatore, assicurarsi di ordinare il ricambio dal proprio rivenditore TRUE o da un agente di assistenza consigliato.
- Tutte le coperture e i pannelli di accesso devono essere al loro posto e messi in sicurezza prima di procedere con la messa in funzione dell'apparecchio.

Installazione & configurazione (cont.)

Ensure Correct Airflow (TPP Models Only)

! AZIONI DELL'UTENTE!



DO NOT move baffles from their original locations or orientation. La rimozione dei deflettori dall'area della vaschetta per alimenti avrà un'influenza negativa sulle prestazioni di refrigerazione. Vedere fig.

Style #1

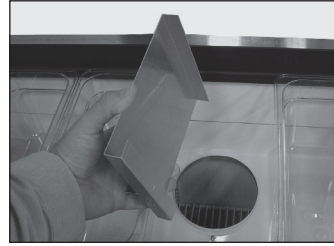

Fig. 1. Posizionare il deflettore sopra i fori nell'area della vaschetta per alimenti.

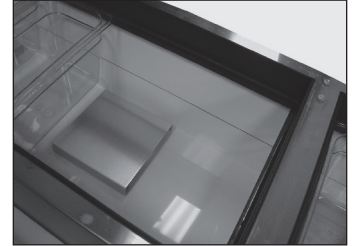

Fig. 2. Deflettore posizionato correttamente.

Style #2

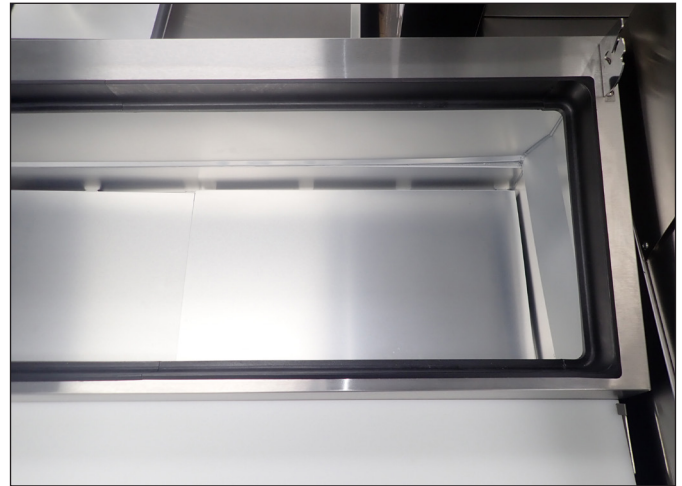



Fig. 3. Deflettore posizionato correttamente.

Funzionamento dell'unità (cont.)

Dispositivo di termoregolazione e posizione dell'interruttore della luce

⚠ ATTENZIONE!

 The control display and/or knob shown do not represent a specific control.

Il simbolo della luce  indica la posizione approssimativa dell'interruttore luci. Il dispositivo di termoregolazione elettronica può fungere da interruttore della luce.

Per controllare la luce, premere sulla freccia  M.

La posizione dell'interruttore luci dipende dai modelli di sportello in vetro TUC/TWT. Di norma l'interruttore luci è situato sopra allo sportello, all'interno dell'unità e vicino alla luce sul soffitto.



Modello(i): TFP, TFT, TSSU, TUC, TWT

Controllo elettronico della temperatura con display digitale

Sulla parte anteriore del piano cottura.



Interruttore della luce sui modelli con sportello in vetro

Apertura dello sportello orizzontale in alto.



Controllo meccanico della temperatura

Angolo posteriore interno.

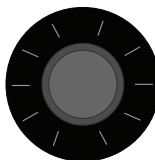

Controllo elettronico della temperatura senza display

Dietro il tappo sul pannello posteriore.

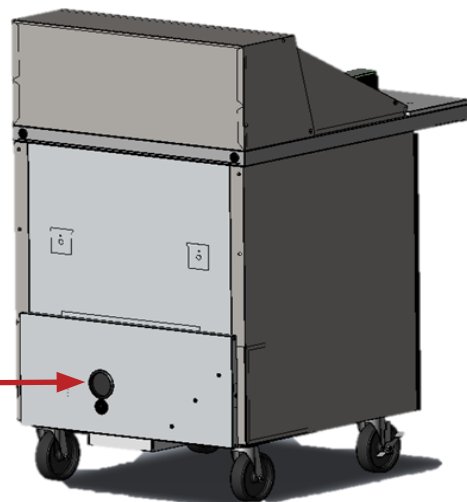
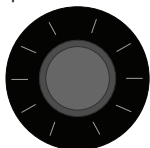

Funzionamento dell'unità (cont.)

Controllo elettronico della temperatura con display digitale

Sulla parte anteriore della griglia.

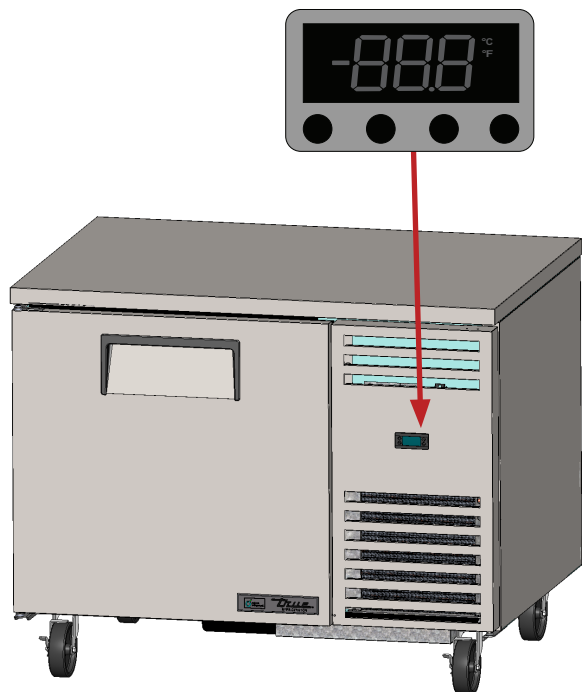

Controllo elettronico della temperatura senza display

Sul pannello posteriore.

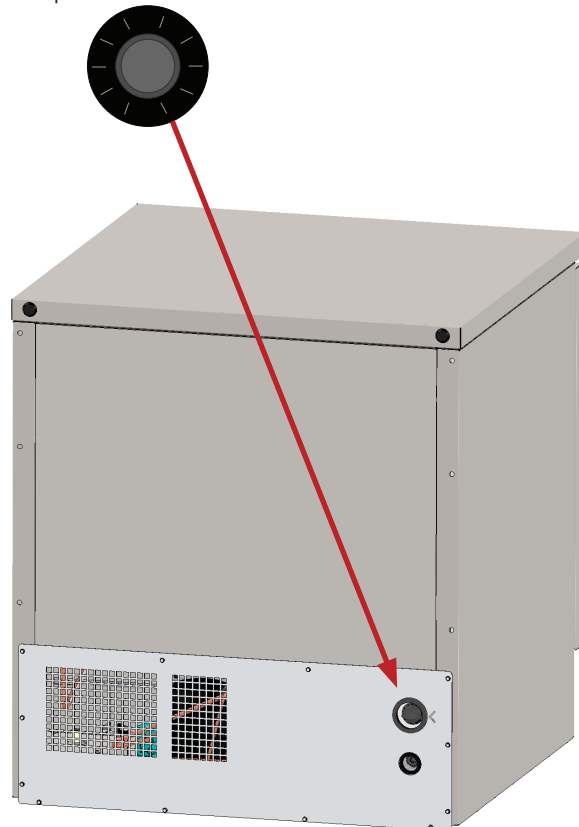

Modello(i): TPP, TUC, TWT (modelli sottolavello in profondità o piano di lavoro)

Controllo meccanico della temperatura

All'interno della parete destra.

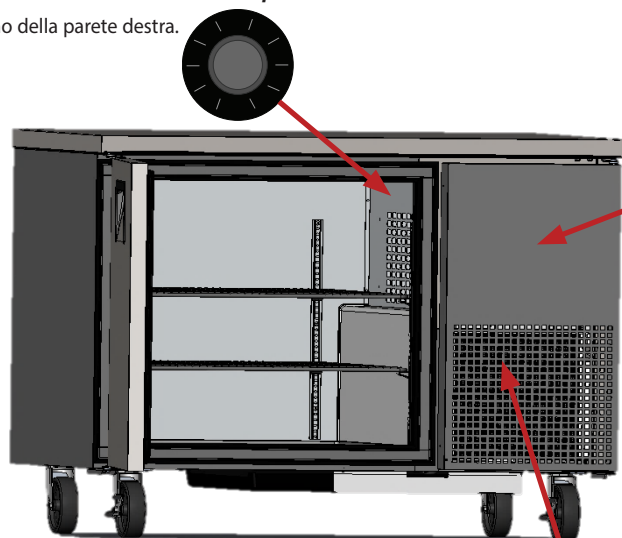

Controllo elettronico della temperatura con display digitale

Sulla parte anteriore della griglia.



Controllo elettronico della temperatura senza display

Dietro alla griglia anteriore.

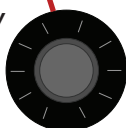

Funzionamento dell'unità (cont.)

True FlexTemp™

La TRUE FlexTemp regola le impostazioni del controllo di temperatura dell'apparecchio, passando da quella di un refrigeratore a quella di un freezer. Girare l'interruttore dietro la copertura sul retro per alternare le modalità. Vedere posizione dell'interruttore nella fig. 1.

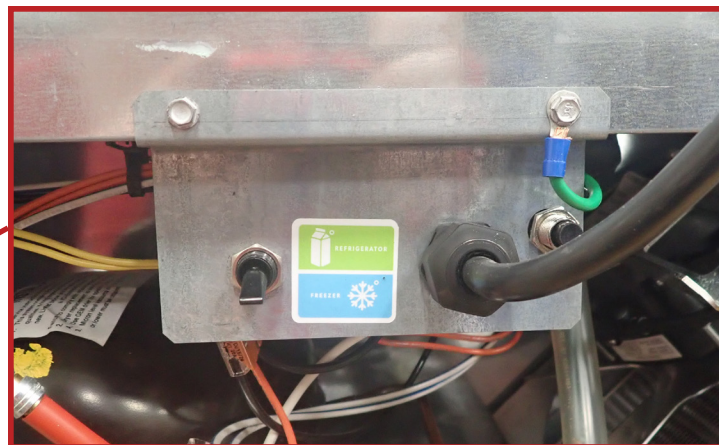
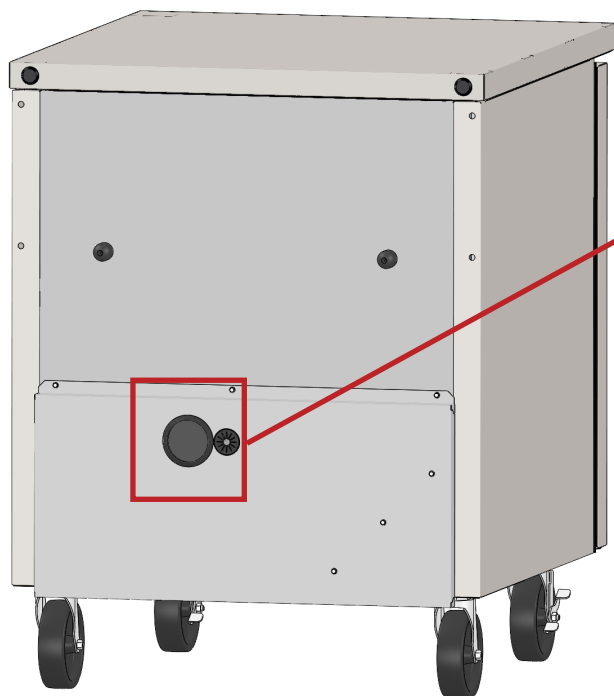

Fig. 1. Posizione interruttore TRUE FlexTemp.

Funzionamento dell'unità (cont.)

Sequenza generale di funzionamento - Frigoriferi & freezer

! AZIONI DELL'UTENTE!



For more information regarding an appliance's temperature control adjustment or general sequence of operation, please see our Commercial Refrigeration General Control Guide in our resource library at truemfg.com/support/manuals/#panel4 or scan the QR code.

Una volta che l'apparecchio è collegato...

1. Le luci interne si accendono nei modelli con sportello in vetro (in caso contrario vedere "Posizione dell'interruttore della luce" (pag. 21).
2. Il display del controllo elettronico della temperatura si accende (se installato).

Quando l'apparecchio è in modalità refrigerazione

1. Ci può essere un breve ritardo prima che il compressore e/o le ventole (una o più) dell'evaporatore si attivino. Questo ritardo può essere causato dal tempo o dalla temperatura. Questo ritardo può anche essere il risultato di un evento di sbrinamento iniziale della durata minima di sei (6) minuti.
2. Il dispositivo di controllo della temperatura/termostato può fare effettuare contemporaneamente cicli di attivazione e spegnimento della ventola (una o più), sia del compressore sia dell'evaporatore.
ECCEZIONE: I modelli TSID, TDBD, TCGG e TMW non sono dotati di una (o più) ventola dell'evaporatore.
3. Il controllo della temperatura attiva il compressore rilevando la temperatura della serpentina dell'evaporatore o la temperatura dell'aria, non quella del prodotto.

a. Controllo meccanico della temperatura o Controllo elettronico della temperatura con una manopola

- i. Il controllo della temperatura attiva e disattiva il compressore come determinato dalle temperature di accensione e spegnimento.

1. #9 è la posizione più fredda
2. #1 è la posizione più calda
3. #0 o Off è la posizione off del compressore

b. Controllo elettronico della temperatura con un display

- i. Il controllo della temperatura attiva e disattiva il compressore come determinato dalle temperature di set-point e da quelle differenziali.

1. Il set-point è la temperatura regolabile preprogrammata, progettata per essere o la temperatura di spegnimento o per corrispondere alla temperatura media di mantenimento dell'apparecchio (solo se utilizzato con un differenziale alto e basso).
2. La(e) temperatura(e) differenziale(i) è la temperatura preprogrammata non regolabile utilizzata per determinare quando il compressore deve accendersi e spegnersi (solo quando il set-point è la temperatura media di mantenimento).
4. Un termometro analogico, un termometro digitale o un display di controllo elettronico possono riflettere le oscillazioni di temperatura verso l'alto o verso il basso del ciclo di refrigerazione, non la temperatura del prodotto. **Il modo più accurato per determinare il funzionamento dell'apparecchio è verificare la temperatura dei prodotti.**
5. Possono verificarsi dei momenti, durante la modalità di refrigerazione o di sbrinamento, in cui il motore della ventola del condensatore si inverte per soffiare la sporcizia fuori della serpentina del condensatore.

Funzionamento dell'unità (cont.)

Sequenza generale di funzionamento - Frigoriferi & freezer (continuaz.)

Quando l'apparecchio è in modalità sbrinamento...

1. Ogni apparecchio richiede un'operazione di sbrinamento per garantire che la serpentina dell'evaporatore rimanga libera da brina e depositi di ghiaccio.
2. Lo sbrinamento è avviato o dal controllo temperatura o dal timer di sbrinamento.
ECCEZIONE: I modelli TDC, TFM, THDC e TMW richiedono uno sbrinamento manuale. La frequenza di questo sbrinamento manuale dipende dall'uso dell'apparecchio e dalle condizioni ambientali.

a. Controllo meccanico della temperatura

- i. Il controllo della temperatura attiva e disattiva il compressore come determinato dalle temperature di accensione e spegnimento.
 1. Durante questa fase, funziona solo la ventola dell'evaporatore.
ECCEZIONE: I modelli TCGG, TDBD e TSID non sono dotati di una ventola (o più di una) dell'evaporatore.
- ii. Un freezer con un controllo meccanico della temperatura si sbrina a tempo, in base a quanto determinato da un timer di sbrinamento
 1. Durante questa fase sono alimentati solo il riscaldatore della serpentina di sbrinamento e il riscaldatore del tubo di scarico.
 2. Lo sbrinamento termina quando viene raggiunta una specifica temperatura della serpentina dell'evaporatore o si arriva a una certa durata di tempo.
- iii. I modelli con un termometro analogico o digitale possono mostrare temperature più alte del normale durante lo sbrinamento.

b. Controllo elettronico della temperatura

- i. Il controllo della temperatura è preprogrammato per avviare lo sbrinamento in base a un intervallo di tempo, ma può essere avviato anche in base alla richiesta di temperatura.
 1. Durante lo sbrinamento un frigorifero spegne il compressore per utilizzare le ventole dell'evaporatore al fine di liberare la serpentina dell'evaporatore.
 2. Durante lo sbrinamento un freezer spegne il compressore e la ventola dell'evaporatore per usare il riscaldatore elettrico al fine di liberare la serpentina dell'evaporatore.
- ii. La temperatura con un display digitale (se installato) mostra dEF durante lo sbrinamento.
- iii. I modelli con un termometro analogico o digitale possono mostrare temperature più alte del normale durante lo sbrinamento.
- iv. Dopo lo sbrinamento si verifica un ritardo del display, fino a quando non viene mostrata la temperatura.
ATTENZIONE > Il display può avere un breve ritardo prima di mostrare una temperatura dopo che uno sbrinamento è terminato e mostrare dEF durante un ciclo di refrigerazione.



Quando un apparecchio produce un allarme visivo e sonoro...

1. Please reference the appliance's specific temperature control information in Commercial Refrigeration General Control Guide for any alarm codes.





Manutenzione ordinaria e straordinaria

Manutenzione ordinaria e straordinaria



⚠ PERICOLO!

	<p>Rischio di scossa elettrica o ustioni!</p> <ul style="list-style-type: none"> Lo spegnere un controllo elettronico o l'impostare i controlli di temperatura a 0 (posizione OFF) NON rimuove l'alimentazione da tutti i componenti. Scollegare dalla presa l'apparecchio o spegnere l'alimentazione prima di procedere con l'installazione o la manutenzione. NON pulire l'apparecchio con un'idropulitrice o un tubo flessibile.
	<p>Sono stati applicati refrigeranti/isolanti infiammabili! Affidare la manutenzione dell'apparecchio a un fornitore di servizi autorizzato per ridurre al minimo il rischio di possibili accensioni dovute a componenti errati o ad una manutenzione impropria e per garantire la salute e la sicurezza dell'operatore.</p>

⚠ AVVERTENZA!

	<ul style="list-style-type: none"> L'installazione e la manutenzione devono essere eseguite esclusivamente da personale tecnico qualificato. Per trovare un tecnico del servizio di refrigerazione nella vostra zona, per l'installazione, l'assistenza o la manutenzione, visitate il nostro servizio di assistenza aziendale all'indirizzo truemfg.com/support/service-locator. Spegnere e bloccare tutte le utenze (gas, corrente, acqua) in conformità con le pratiche autorizzate durante la manutenzione ordinaria e straordinaria.
  	<p>Il proprietario dell'apparecchio si assume la responsabilità di eseguire una valutazione dei pericoli e dei dispositivi di protezione individuale (DPI) al fine di garantire una protezione adeguata durante le operazioni di manutenzione e pulizia.</p> <p>Utilizzare strumenti appropriati, attrezzature di sicurezza e DPI durante l'installazione e la manutenzione.</p>

⚠ AVVERTENZA!

	<p>Bordi taglienti!</p> <ul style="list-style-type: none"> Prestare attenzione durante le operazioni di spostamento, installazione, pulizia, manutenzione ordinaria e straordinaria dell'apparecchio al fine di evitare tagli. Assicurarsi di prestare molta attenzione quando si effettuano operazioni nella parte sottostante l'apparecchio o utilizzando componenti metallici. Tenersi lontani da eventuali zone con punti di pizzicamento, come lo spazio tra gli sportelli dell'apparecchio e la mobilia circostante. Prestare attenzione nel chiudere gli sportelli quando sono presenti bambini nelle vicinanze.
	<p>Pericolo di schiacciamento o taglio! Mantenere pulita la zona durante il disimballaggio, l'installazione, la movimentazione, la manutenzione dell'apparecchio.</p>
	<p>Superfici scivolose! L'umidità causata da operazioni di drenaggio improprie può portare a superfici scivolose nelle vicinanze dell'apparecchio. È responsabilità dell'utente avvertire immediatamente i propri clienti e asciugare la superficie scivolosa. Qualsiasi area con superficie bagnata deve essere indicata dalla segnaletica di pavimento bagnato.</p>

Manutenzione ordinaria e straordinaria (cont.)

ⓘ ATTENZIONE!



- **Il proprietario dell'apparecchio si assume la responsabilità** di eseguire una manutenzione conforme a quella descritta nel manuale d'installazione. Le operazioni di manutenzione ordinaria e straordinaria non sono coperte dalla garanzia TRUE.
- Per ulteriori istruzioni di manutenzione, visitare il media center alla pagina truemfg.com.com.
- Qualsiasi regolazione dell'apparecchio deve essere eseguita **DOPO** che il refrigeratore sia stato verificato in piano e adeguatamente supportato.

Sostituzione di componenti

ⓘ AZIONI DELL'UTENTE!



- **Sostituire i componenti** con dei componenti del produttore di attrezzature originali (OEM - Original Equipment Manufacturer), come quelli mostrati nella fig. 1. I componenti OEM minimizzano il rischio di una possibile accensione dovuta a componenti scorretti. True is not responsible for defects or damage caused by parts not approved by TRUE. Warranty will be voided for any damage caused by a non-OEM part.
- **Affidare la manutenzione dell'apparecchio a un fornitore di servizi autorizzato** per ridurre al minimo il rischio di possibili inneschi dovuti a componenti errati o ad una manutenzione impropria e per garantire la salute e la sicurezza dell'operatore.



Fig. 1. Esempio di componenti OEM.

Manutenzione ordinaria e straordinaria (cont.)

Manutenzione consigliata

Vedere di seguito le operazioni di manutenzione e i relativi intervalli di tempo consigliati. Alcune operazioni potrebbero essere richieste più frequentemente, in base alla vostra installazione.

Operazioni di manutenzione	Ogni mese	Ogni quattro mesi	Ogni anno
Assicurarsi che l'apparecchio mantenga la temperatura dei prodotti.	X	X	X
Effettuare un'ispezione accurata sul cavo di alimentazione; se danneggiato, sostituirlo immediatamente.	X	X	X
Verificare se il cavo di alimentazione è completamente inserito nella presa a muro			X
Effettuare un'ispezione accurata sull'intero apparecchio e relativi componenti (come ruote orientabili, sportelli e cardini).	X	X	X
Verificare il funzionamento di tutte le parti mobili (quali motori della ventola, sportelli e cavi di sportelli).			X
Controllare lo stato fisico di tutte le guarnizioni; assicurarsi che queste siano sigillate correttamente.		X	X
Controllare qualsiasi lampadina, collegamenti portalampada, moduli LED e collegamenti per moduli LED.	X	X	X
Controllare l'eventuale presenza di polvere e detriti su tutte le serpentine del condensatore (anteriori e posteriori); pulire se necessario.	X	X	X
Controllare lo stato fisico di tutte le serpentine del condensatore e dell'evaporatore; stringere le spire per quanto necessario.		X	X
Controllare l'eventuale presenza di polvere e detriti su tutte le serpentine dell'evaporatore e pulire se necessario.		X	X
Assicurarsi che la linea di drenaggio sia libera da eventuali detriti.		X	X

Manutenzione ordinaria e straordinaria (cont.)

Pulizia della serpentina del condensatore

⚠ PERICOLO!



Rischio di scossa elettrica o ustioni!

- Scollegare dalla presa l'apparecchio o spegnere l'alimentazione prima di procedere con l'installazione o la manutenzione.
- **NON** pulire l'apparecchio con un'idropulitrice o un tubo flessibile.

⚠ AVVERTENZA!



Il proprietario dell'apparecchio si assume la responsabilità di eseguire una valutazione dei pericoli e dei dispositivi di protezione individuale (DPI) al fine di garantire una protezione adeguata durante le operazioni di manutenzione e pulizia.



Utilizzare strumenti appropriati, attrezzature di sicurezza e DPI durante l'installazione e la manutenzione.



Bordi taglienti! Le spire della serpentina sono taglienti e anche i componenti metallici possono presentare angoli taglienti. Prestare attenzione durante le operazioni di spostamento, installazione, pulizia, manutenzione ordinaria e straordinaria dell'apparecchio al fine di evitare tagli.



Rischio di lesioni agli occhi! Polvere nell'aria e detriti possono causare lesioni agli occhi. Si consiglia una protezione degli occhi.

ⓘ AZIONI DELL'UTENTE!



NON posizionare materiale filtrante di fronte alla serpentina del condensatore.

ⓘ ATTENZIONE!



La pulizia della serpentina del condensatore non è coperta dalla garanzia!

Attrezzi richiesti

Gli attrezzi richiesti includono (ma non si limitano a) quanto segue:

- Cacciavite a stella o cacciavite con punte
- Cacciavite a bussola da 1/4"
- Cacciavite a bussola da 3/8"
- Spazzola a setole rigide
- Serbatoio di aria compressa
- Aspirapolvere
- Torcia elettrica
- Protezione degli occhi
- Guanti

Procedura

1. Scollegare l'unità o rimuovere l'alimentazione elettrica.
2. Accedere alla serpentina del condensatore.
TPP & TUC/TWT-44/67/93 Aprire lo sportello del gruppo griglia. Vedere fig. 1.
TFP/TFT/TSSU/TUC/TWT Rimuovere la copertura sul retro (vedere fig. 2). Le posizioni delle viti possono variare da modello a modello.
3. Con una spazzola a setole rigide, pulire accuratamente lo sporco accumulato sulle spire della serpentina del condensatore anteriore. Vedere fig. 3.
4. Dopo avere rimosso lo sporco dalla superficie della serpentina, usare una torcia per verificare che si possa vedere attraverso la serpentina. Vedere fig.4.
 Se è possibile vedere chiaramente, aspirare eventuale sporco intorno o dietro l'area dell'unità di condensazione. Dopodiché reinstallare la copertura (se presente), ripristinare l'alimentazione elettrica e verificare il funzionamento.
 Se la visuale è ancora impedita dallo sporco, per le unità TPP e TUC/TWT-44/67/93 procedere al passo 5. Per tutte le altre unità, procedere al passo 7.
5. Rimuovere i bulloni della base del condensatore. Vedere fig. 5.
6. Con cautela, far scivolare fuori l'unità di condensazione (le connessioni dei tubi sono flessibili).
7. Soffiare delicatamente aria compressa o CO₂ attraverso la serpentina finché non è pulita.
8. Aspirare con cura lo sporco intorno e dietro l'area dell'unità di condensazione.
9. Carefully slide the compressor assembly back into position and reinstall the bolts.
10. Reinstallare la copertura posteriore (se presente nella dotazione), collegare l'alimentazione all'unità e verificarne il corretto funzionamento.

Manutenzione ordinaria e straordinaria (cont.)



Fig. 1. Aprire lo sportello del gruppo griglia (TPP e TUC/TWT-44/67/93).

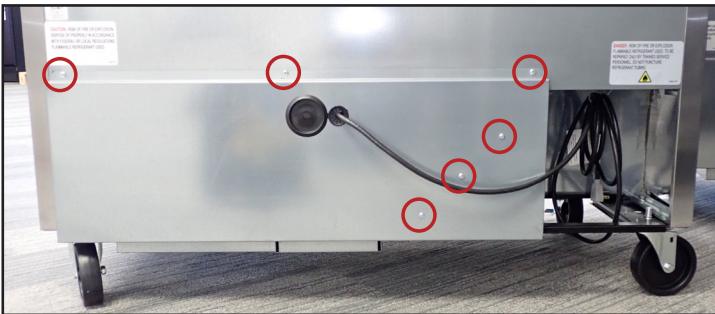

Fig. 2. Rimuovere le viti della copertura posteriore (TFP/TSSU/TUC/TWT).

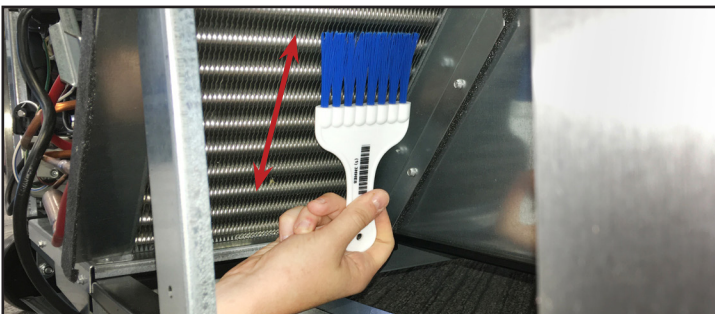

Fig. 3. Non spazzolare mai le spire della serpentina.



Fig. 4. Verificare che tutti i blocchi siano stati rimossi.

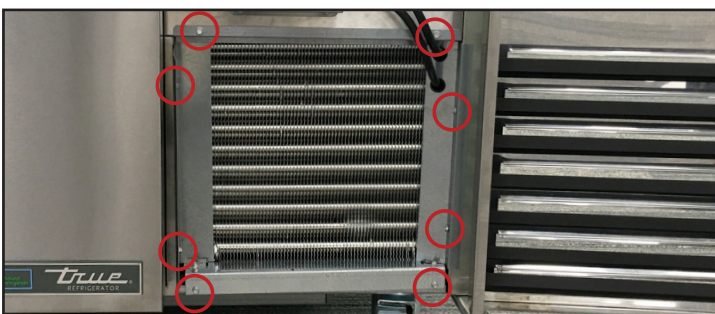

Fig. 5. Rimuovere le staffe del condensatore, se incluse nella dotazione.

Pulizia della linea di drenaggio

⚠ AVVERTENZA!



Pericolo di superficie scivolosa! Per evitare che delle superfici risultino scivolose, pulire il tubo flessibile intasato ponendolo sopra a un grande contenitore. Vedere fig. 2.



Bordi taglienti! Le spire della serpentina sono taglienti e anche i componenti metallici possono presentare angoli taglienti. Prestare attenzione durante le operazioni di spostamento, installazione, pulizia, manutenzione ordinaria e straordinaria dell'apparecchio al fine di evitare tagli.

Attrezzi richiesti

Gli attrezzi richiesti includono (ma non si limitano a) quanto segue:

- Cacciavite a stella o cacciavite con punte
- Trapano (opzionale)
- Spazzola per il tubo* (vedere fig. 1)
- Contenitore grande *La spazzola per il tubo deve essere adatta a flessibili di scarico con un diametro interno di 1/2" (12,7 mm).

Manutenzione ordinaria e straordinaria (cont.)

Procedura

1. Rimuovere la copertura posteriore.
2. Accedere all'estremità della linea di drenaggio intasata.
ATTENZIONE > Se possibile, NON tagliare le fascette fermacavo. Usare la linguetta di rilascio del cavo (vedere fig. 3). Rimuovere i raccordi dei tubi in modo che sia possibile accedere all'ostruzione.
3. Con una spazzola per tubo sottile, rimuovere l'ostruzione dalla linea di drenaggio. Vedere fig. 1 e 2.

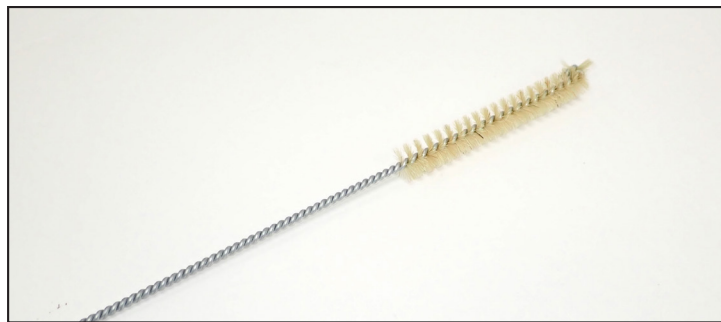

Fig. 1. Spazzola per tubo sottile.



Fig. 2. Raccogliere il liquido accumulatosi in un contenitore grande.



Fig. 3. Posizionamento della linguetta di rilascio della fascetta fermacavo.

Manutenzione ordinaria e straordinaria (cont.)

Cura & pulizia della superficie generale

⚠ PERICOLO!



Rischio di scossa elettrica o incendio!

- **NON** pulire l'apparecchio con un'idropulitrice o un tubo flessibile.

⚠ AVVERTENZA!



Superfici scivolose! L'umidità causata da operazioni di drenaggio improprie può portare a superfici scivolose nelle vicinanze dell'apparecchio. È responsabilità dell'utente avvertire immediatamente i propri clienti e asciugare la superficie scivolosa. Qualsiasi area con superficie bagnata deve essere indicata dalla segnaletica di pavimento bagnato.



Il proprietario dell'apparecchio si assume la responsabilità di eseguire una valutazione dei pericoli e dei dispositivi di protezione individuale (DPI) al fine di garantire una protezione adeguata durante le operazioni di manutenzione e pulizia.



Utilizzare strumenti appropriati, attrezzature di sicurezza e DPI durante l'installazione e la manutenzione.

ⓘ AZIONI DELL'UTENTE



NON UTILIZZARE DETERGENTI A BASE DI AGRUMI SU SPORTELLI IN VETRO.

Guarnizioni

- Pulire le guarnizioni con acqua calda saponata.
- **NON** utilizzare strumenti taglienti o coltelli per disimballare una guarnizione.
- Evitare detergenti aggressivi.

Vetro

- Pulire il vetro con un detergente per vetri non aggressivo. **NON** utilizzare detergenti a base di agrumi.

Parte interna

- Pulire le superfici interne applicando una soluzione delicata di acqua e bicarbonato di sodio per aiutare a ridurre gli odori; **NON** utilizzare detergenti aggressivi o abrasivi.
- Per i componenti in plastica o rivestiti da polvere, utilizzare acqua calda saponata per pulire **NON** usare detergenti per acciaio o solventi simili.

Parte esterna

- Per i componenti in plastica o rivestiti da polvere, utilizzare acqua calda saponata per pulire **NON** usare detergenti per acciaio o solventi simili.
- **NON** pulire l'acciaio inossidabile con lane di acciaio o prodotti abrasivi. **NON** utilizzare detergenti o sgrassanti contenenti cloruri o fosfati. Consultare il manuale specifico per modello per maggiori informazioni.

Manutenzione ordinaria e straordinaria (cont.)

Cura e pulizia dell'acciaio inossidabile

! AZIONI DELL'UTENTE



NON UTILIZZARE ALCUN TIPO DI LANA DI ACCIAIO, PRODOTTI ABRASIVI O A BASE DI CLORO PER PULIRE LE SUPERFICI IN ACCIAIO INOSSIDABILE.

Antagonisti dell'acciaio inossidabile

Ci sono fondamentalmente tre cose che possono distruggere la passivazione dell'acciaio inox e consentire la formazione di tracce di corrosione.

- Graffi dovuti a spazzole metalliche, raschietti, spugnette in acciaio e altri oggetti sono solo alcuni esempi di utensili che possono avere un effetto abrasivo sulla superficie dell'acciaio.
- I depositi sulle superfici in acciaio inossidabile possono lasciare delle macchie. A seconda della zona in cui si vive l'acqua può essere dura o dolce. L'acqua con un elevato grado di durezza può lasciare delle macchie. L'acqua dura riscaldata può lasciare dei depositi se lasciata ristagnare troppo a lungo. Questi depositi possono provocare la distruzione dello strato di passivazione e causare la comparsa di ruggine sull'acciaio inossidabile. Tutti i depositi lasciati dalle preparazioni alimentari o da attività di manutenzione devono essere rimossi il prima possibile.
- Cloruri che sono presenti nel sale da cucina, nel cibo e nell'acqua, così come nei detersivi domestici e industriali. Questi sono i peggiori tipi di cloruri da usare sull'acciaio inossidabile.

Pulizia e ripristino dell'acciaio inossidabile

Detersivi per acciaio inossidabile devono essere privi di fosfati, cloro, cloruro e ammoniaca.

True offre detersivi e lucidanti ecologici reperibili nel nostro True Store al sito store.trueresidential.com/products/stainless-steel-clean-polish-kit.

Apparecchi e componenti metallici verniciati su misura

Per sportelli e altre superfici verniciate, utilizzare una soluzione delicata di acqua e sapone con un panno morbido in microfibra.

Manutenzione ordinaria e straordinaria (cont.)

8 consigli per aiutare a prevenire la ruggine sull'acciaio inossidabile

Mantenere la pulizia della propria attrezzatura

Evitare la formazione di macchie ostinate pulendo frequentemente. Utilizzare detergenti di potenza consigliata (alcalini clorurati oppure senza cloruri).

Utilizzare strumenti di pulizia corretti

Utilizzare strumenti non abrasivi quando si puliscono prodotti in acciaio inossidabile. Lo strato di passivazione dell'acciaio inossidabile non è danneggiato da panni soffici e spugnette abrasive in plastica.

Pulire lungo le linee di lucidatura

Le linee di lucidatura ("grani") sono visibili su alcuni acciai inossidabili. Strofinare sempre parallelamente alle linee di lucidatura, qualora visibili. Se non si riescono a vedere i grani di lucidatura utilizzare sempre una spugnetta abrasiva in plastica o un panno soffic.

Utilizzare detergenti alcalini, alcalini clorurati o privi di cloruri

Mentre molti detergenti tradizionali sono carichi di cloruri, l'industria sta offrendo una scelta sempre più ampia di detergenti privi di cloruri. Se non siete sicuri del contenuto in cloruri del vostro detergente, contattate il fornitore del detergente. Se vi dicono che il detergente che state utilizzando contiene cloruri, chiedete se possono offrirvi un'alternativa.

Evitare detergenti che contengono sali quaternari di ammonio, poiché possono attaccare l'acciaio inossidabile, causando corrosione alveolare (pitting) e ruggine.

Risciacquo

Se si usano detergenti clorurati si deve risciacquare e asciugare strofinando immediatamente. Si consiglia di pulire gli agenti detergenti e l'acqua stagnante il prima possibile. Consentire all'attrezzatura in acciaio inossidabile di asciugarsi all'aria. L'ossigeno contribuisce a mantenere la pellicola di passivazione sull'acciaio inossidabile.

Non usare mai l'acido cloridrico (acido muriatico) sull'acciaio inossidabile

Anche diluito, l'acido cloridrico può causare corrosione, vaiolatura e incrinature per corrosione da sollecitazione dell'acciaio inossidabile.

Trattamento con acqua

Per ridurre i depositi, cercare di addolcire l'acqua dura, per quanto possibile. L'installazione di alcuni filtri può rimuovere elementi corrosivi e dannosi. La presenza di sali in un addolcente per acqua correttamente conservato può anche avere effetti benefici. Contattare uno specialista di trattamenti se non si è sicuri che il trattamento cui è sottoposta l'acqua sia corretto.

Ripristinare con regolarità e passivare l'acciaio inossidabile

L'acciaio inossidabile ottiene le sue proprietà inossidabili dagli ossidi di cromo protettivi presenti sulla sua superficie. Se questi ossidi vengono rimossi per sfregamento, o per reazione con sostanze chimiche dannose, allora il ferro nell'acciaio è esposto e può iniziare a ossidarsi o ad arrugginire. La passivazione è un processo chimico che rimuove il ferro libero e altri contaminanti dalla superficie dell'acciaio inossidabile, permettendo agli ossidi di cromo protettivi di riformarsi.

Manutenzione ordinaria e straordinaria (cont.)

Rimozione dei cassette e installazione

Cassetto stile #1

Rimozione

1. Aprire completamente il cassetto.
2. Locate the roller clips (in down position; see figs. 1 and 2).
3. Tenendo i lati del cassetto, ruotare i fermi delle rotelle verso l'alto. Vedere fig. 3.
4. Sollevare il cassetto dalla guida. Vedere fig. 4.

Installazione

5. Con i fermi delle rotelle in posizione sollevata (vedere fig. 3), abbassare le rotelle posteriori del cassetto nella guida.
6. Spingere il cassetto in posizione.
7. Ruotare i fermi delle rotelle in posizione abbassata. Vedere fig. 1 e 2.

Cassetto stile #2

Rimozione

8. Estrarre il cassetto e individuare il relativo fermo di plastica. Vedere figura 5
9. Spingere in avanti il fermo di plastica del cassetto e sollevare l'estremità anteriore. See figs. 6a and 6b.
10. Rimuovere il cassetto.

Installazione

11. Con il fermo di plastica del cassetto sollevato, allineare il cassetto con la guida e spingerlo in posizione. See figs. 6b and 7.
12. Allineare il cassetto alla guida e spingerlo in posizione.
13. Premere il fermo di plastica del cassetto verso il basso e verso il retro del refrigeratore. Vedere fig. 7.
14. Verificare il corretto funzionamento del cassetto.

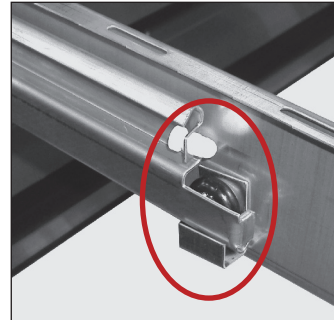

Fig. 1. Posizione del fermo delle rotelle.

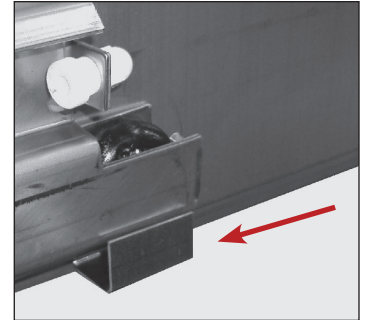

Fig. 2. Fermi delle rotelle in posizione abbassata.

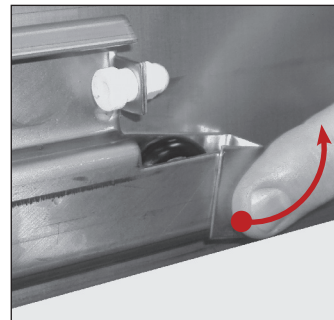

Fig. 3. Ruotare i fermi delle rotelle in alto

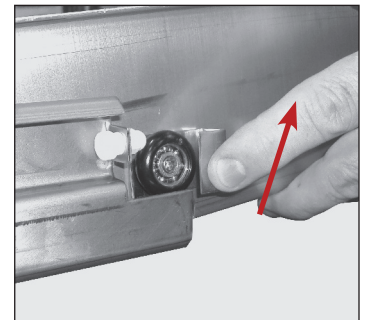

Fig. 4. Sollevare e rimuovere il cassetto.

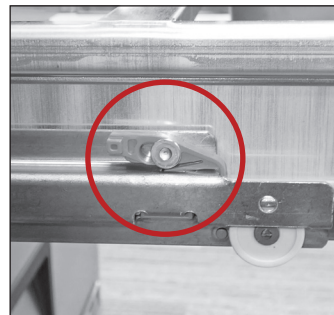

Fig. 5. Posizione del fermo del cassetto. Il fermo è inserito.

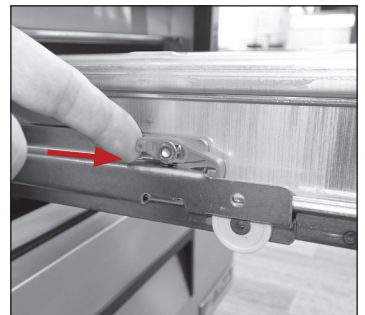

Fig. 6a. Spingere il fermo in avanti.

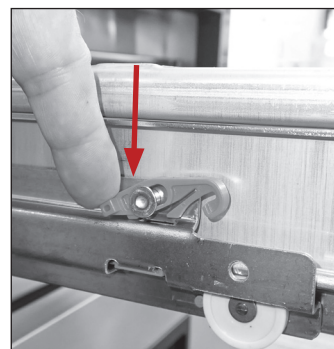

Fig. 6b. Spingere il retro del fermo verso il basso.



Fig. 7. Allineare il cassetto alla guida.

Manutenzione ordinaria e straordinaria (cont.)

Manutenzione della copertura

Le viti a perno della copertura sono concepite per essere rimosse a scopo di pulizia. Ricordare di controllare periodicamente le viti e assicurarsi che siano strette. See lid pin screw locations below (figs. 1 - 4).

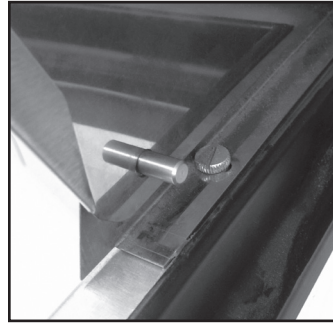

Fig. 1. TSSU (interno).

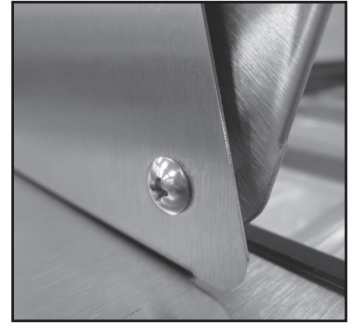

Fig. 2. TSSU (esterno).



Fig. 3. TPP.



Fig. 4. TPP.

Manutenzione del piano di taglio composito

Si prega di consultare il messaggio da Richlite® relativo al materiale dei piani di taglio compositi e alla prevenzione delle deformazioni.

Per evitare deformazioni sui piani di taglio prodotti da materiale Richlite®, è sufficiente voltare il piano a intervalli regolari programmati. La deformazione è causata da differenze di umidità e temperatura continue sulla parte superiore e su quella inferiore dei piani. Voltando il piano, entrambi i lati del piano saranno soggetti alla stessa esposizione.

È possibile che piani di dimensioni maggiori possano deformarsi a causa delle caratteristiche intrinseche del materiale.



Manutenzione ordinaria e straordinaria (cont.)

False bottom Panel Removal/Installation (TSSU)

I pannelli del doppio fondo, situati sotto alle vaschette del prodotto, sono removibili a scopo di pulizia e disinfezione. Tali pannelli devono essere installati per un funzionamento corretto dell'apparecchio e per temperature adeguate del prodotto.

ATTENZIONE > La quantità di pannelli varia in base al modello. Non tutti i componenti mostrati nelle seguenti immagini sono utilizzati in tutte le applicazioni.

Rimozione

Unità a sportello singolo non Mega Con il prodotto rimosso, inclinare il pannello e tirarlo in avanti.

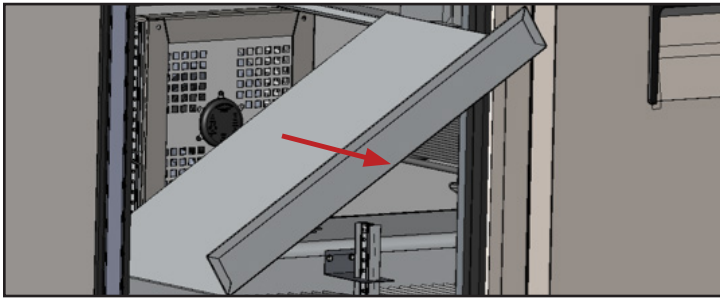

Unità a due e tre sportelli non Mega

1. Rimuovere o allentare il deflettore del doppio fondo.
2. Con il prodotto superiore rimosso, inclinare e sollevare i pannelli dall'alto.

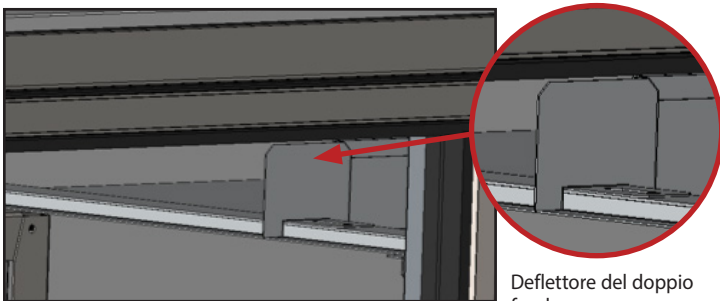

Deflettore del doppio fondo

Unità Mega

Con le vaschette del prodotto superiore rimosse, inclinare e sollevare il pannello dall'alto.

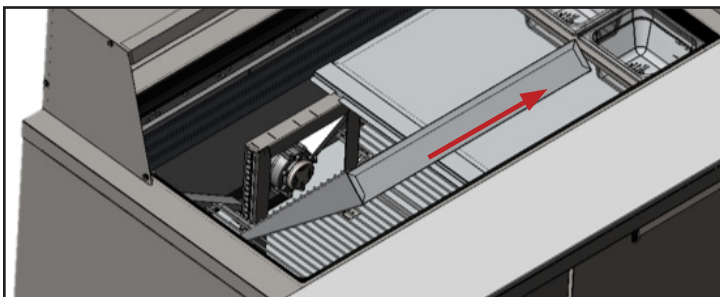

Pannelli del doppio fondo

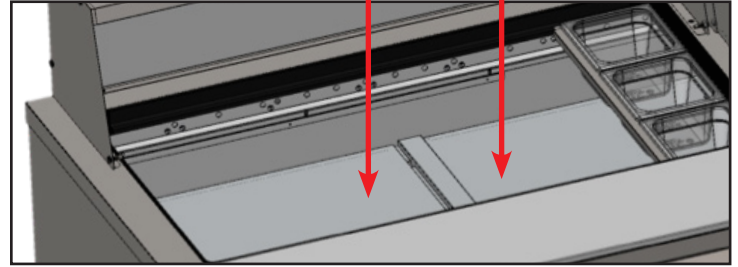

Installazione

ATTENZIONE > Quando si reinstallano i pannelli del doppio fondo, assicurarsi che la flessione verticale sia posizionata di fronte all'unità e rivolta verso l'alto.

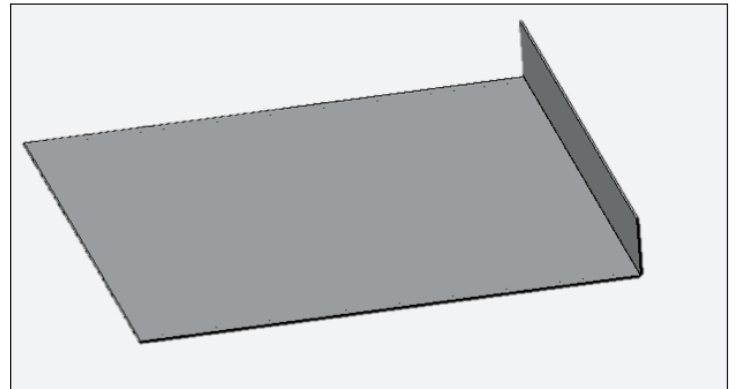

Unità a sportello singolo non Mega.

Eeguire la procedura inversa per la rimozione.

Unità a due e tre sportelli Mega e non Mega

1. Posizionare il supporto di fondo con le linguette posteriori nei vani corretti nella parte superiore della staffa del ripiano.
2. Se presente nella dotazione, assicurarsi di reinstallare il deflettore del doppio fondo.
3. Posizionare i pannelli.

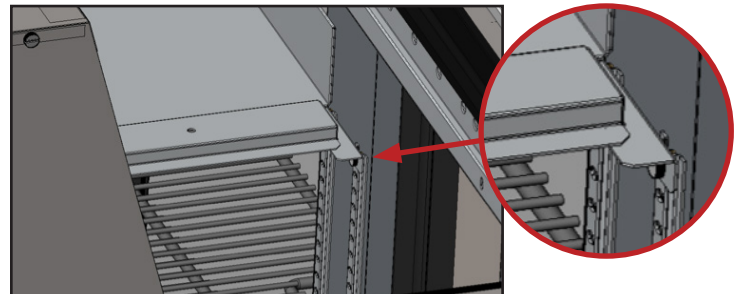

Manutenzione ordinaria e straordinaria (cont.)

Inversione dello sportello (TUC/TWT-24/24F e TSSU/TUC/TWT-27/27F)

ATTENZIONE > Only solid doors are field reversible.

Attrezzi richiesti

Gli attrezzi richiesti includono (ma non si limitano a) quanto segue:

- Chiave a bussola da 1/4"
- Chiave combinata da 1/4"
- Chiave a bussola da 5/16"
- Cacciavite a stella
- Chiave a bussola da 3/8" (27/27F)
- Martello
- Chiave a bussola da 7/16" (24/24F)
- Spatola
- Cricchetto

Procedura

1. Con una chiave a bussola, rimuovere il sostegno della cerniera inferiore dal refrigeratore (fig. 1). Rimuovere dunque lo sportello.

ATTENZIONE > La chiave a bussola richiesta varia in base alle dimensioni del modello. Vedere la lista degli strumenti richiesti per maggiori dettagli. Fare attenzione a non rompere la boccola della cerniera superiore (fig. 2).

2. Spostare la griglia anteriore sul lato opposto (**solo modelli TUC/TWT-24/24F**)

- a. Con un cacciavite a stella, svitare la griglia anteriore.
- b. Con una chiave a bussola da 7/16", spostare i bulloni (fig. 3) sul lato opposto.
- c. Fare scorrere la griglia di lato. Vedere fig. 4.
- d. Allineare la griglia con il foro già realizzato e poi metterla in sicurezza.

3. Rimuovere il gruppo della cerniera dallo sportello. Vedere fig. 5.

4. Con una spatola, fare leva sulla boccola quadrata dallo sportello. Poi, con un martello, battere la boccola nella posizione originale del cardine della cartuccia.

ATTENZIONE > Quando si riposiziona la boccola, premere delicatamente su di essa per prevenire dei danni.

5. Con una chiave a bussola da 5/16", spostare le viti della macchina sulla boccola quadrata del lato opposto.



Fig. 1. I modelli da 24 e da 27 utilizzano cerniere inferiori diverse.



Fig. 2. Non rompere la boccola sulla cerniera superiore.



Fig. 3. SOLO TUC/TWT-24/24F: Spostare la griglia anteriore sul lato opposto.



Fig. 4. Spostare i bulloni nella posizione originale del sostegno della cerniera inferiore.



Fig. 5. Rimuovere il gruppo della cerniera della cartuccia.

Manutenzione ordinaria e straordinaria (cont.)

Inversione dello sportello (TUC/TWT-24/24F e TSSU/TUC/TWT-27/27F) (cont.)

6. Ruotare il sostegno della cerniera (vedere fig. 6) e poi fissare il gruppo del cardine della cartuccia sul lato opposto dello sportello

ATTENZIONE > La chiave a bussola richiesta varia in base alle dimensioni del modello. Vedere la lista degli strumenti richiesti per maggiori dettagli. Fare attenzione a non rompere la boccola della cerniera superiore (fig. 2). See fig. 7 Always angle the hinge bracket towards the center of the cabinet to keep tension on the spring. Vedere fig. 8.

7. Con una spatola, fare leva sul tappo e sulla boccola in plastica dalla parte superiore dello sportello e scambiare le loro posizioni.

8. Con una chiave a bussola da 1/4", spostare la cerniera superiore sul lato opposto del refrigeratore. Vedere figura 9

ATTENZIONE > Non dimenticare le rondelle della cerniera.

9. Installazione sportello

- a. Posizionare lo sportello.

ATTENZIONE > Fare attenzione a non rompere la boccola della cerniera superiore. Vedere fig. 10.

- b. Fissare il sostegno della cerniera inferiore all'unità.

ATTENZIONE > Non dimenticare le rondelle della cerniera. Vedere fig. 11. Controllare l'allineamento dello sportello mentre si fissa la cerniera. Se necessario, regolare le cerniere. Per regolare la cerniera superiore, True consiglia di utilizzare una chiave combinata da 1/4".



Fig. 6. Rimuovere il sostegno della cerniera dalla molla della cartuccia e poi ruotarla.



Fig. 7. Conservare le rondelle nel loro ordine originale.



Fig. 8. Le immagini mostrano la parte frontale dello sportello a faccia in su.

A: Corretto; il sostegno della cerniera è stato ruotato e angolato all'interno verso il centro del refrigeratore; il foro a stella mantiene la tensione corretta della molla.



B: Errato; il sostegno della cerniera non è stato ruotato e si inclina verso l'esterno.

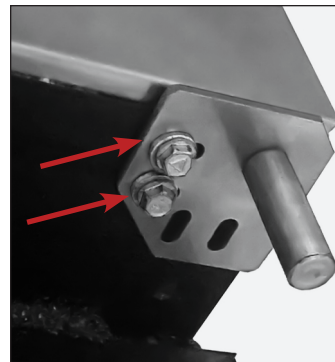

Fig. 9. Non dimenticare le rondelle.



Fig. 10. Se necessario, usare solo angoli bassi quando si posiziona lo sportello.

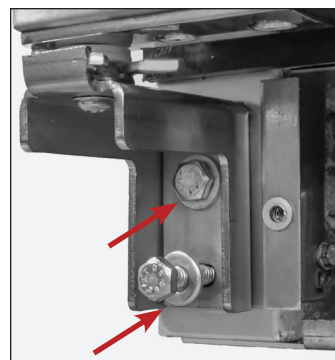

Fig. 11. Non dimenticare le rondelle.



truemfg.com