



TUC-24G-HC~FGD01



TWT-67D-2-HC



TFP-72-30M-D-2-HC

SOUS-COMPTOIRS • PLANS DE TRAVAIL • SANDWICH/SALADE • PRÉPARATION DE PIZZA • PRÉPARATION ALIMENTAIRE



TSSU-48-10-HC



TPP-AT-67-HC

⚠️ AVERTISSEMENT !



Veillez à lire et à comprendre le présent document dans son intégralité avant d'installer et de faire fonctionner cet appareil, de procéder à sa maintenance ou de l'entretenir. Le non-respect de cette consigne peut entraîner un dysfonctionnement de l'appareil, des dégâts matériels, des blessures graves, voire la mort. Les dysfonctionnements de l'appareil, blessures ou dégâts matériels résultant d'une installation incorrecte ne sont pas couverts par la garantie.



📌 ACTION DE L'UTILISATEUR !

TRUE suit l'historique de votre appareil par son numéro de série. Pour plus de commodité, inscrivez le nom complet du modèle de votre appareil et son numéro de série ci-dessous. Cette information figure sur l'étiquette de série. L'emplacement de l'étiquette de série varie en fonction de l'appareil.

Nom du modèle :

Numéro de série :

True Manufacturing Co., Inc.

2001 East Terra Lane • O'Fallon, Missouri 63366-4434
(636) 240-2400 • FAX : (636)-272-2408

FAX international : (636)-272-7546 • (800)-325-6152

Service Pièces : (800)-424-TRUE (424-8783)

Service Pièces n° FAX : (636)-272-9471



GUIDE D'INSTALLATION

Préparation alimentaire réfrigérée

Traduction des instructions d'origine

Amérique du Nord – Canada et Caraïbes

Téléphone pour les questions liées à la garantie : +1 855-878-9277

Fax pour les questions liées à la garantie : +1 636-980-8510

E-mail pour les questions liées à la garantie :

warrantyinquiries@truemfg.com

Téléphone pour les questions d'ordre technique : +1 855-372-1368

E-mail pour les questions d'ordre technique :

service@truemfg.com

7 h 00–18 h 00 CST du lundi au vendredi,

8 h 00–12 h 00 le samedi

Mexique

Téléphone : +52 555-804-6343/44

service-mexicocity@truemfg.com

9 h 00–17 h 30 L-V

Amérique latine

Téléphone : +52 555-804-6343/44

servicelatam@truemfg.com

9 h 00–17 h 30 L-V

Royaume-Uni, Irlande, Moyen-Orient, Afrique et Inde

Téléphone : +44 (0) 800-783-2049

Service-emea@truemfg.com

8h30 – 17h L-V

Australie

Téléphone : +61 2-9618-9999

service-aus@truemfg.com

8h30 – 17h L-V

Union européenne et Communauté des États indépendants

Téléphone : + 41 61 563 0705

service-emea@truemfg.com

8h00 – 17h L-V



MERCI

POUR VOTRE ACHAT

Félicitations !

L'objectif principal du présent document est d'aider à l'installation, à la maintenance et à l'entretien de votre appareil TRUE. Ce document contient des informations importantes concernant la sécurité, le fonctionnement, la maintenance et l'entretien de l'appareil. **NE JETEZ PAS** ce document. TRUE est uniquement le fabricant de l'appareil. Pour vous aider à trouver un technicien spécialisé dans la réfrigération dans votre région pour l'installation, l'entretien ou la maintenance de l'appareil, veuillez consulter notre Localisateur d'entreprises de services à l'adresse truemfg.com/support/service-locator.

! AVIS !



Votre appareil pourrait ne pas parfaitement correspondre aux schémas présentés dans ce manuel.

Sommaire

Préface

Définition des termes signalétiques et des symboles 3

Informations importantes sur la sécurité

Consignes générales de sécurité et mises en garde de fonctionnement 4

Mises en garde contre les lésions corporelles 5

Mises en garde contre les réfrigérants à base d'hydrocarbures 6

Consignes de mise au rebut de l'appareil 6

Mises en garde relatives à la sécurité électrique 7

À propos des exigences relatives à votre appareil et à l'installation

Spécifications de l'appareil 8

Dégagements 9

Exigences électriques 10

Installation électrique et sécurité 10

Installation et configuration

Déballage 11

Emplacement de l'appareil 13

Installation des vis de nivellement, des pieds de nivellement ou des roulettes de nivellement 14

Mise de niveau de l'appareil 17

Fixation de l'appareil au sol 17

Installation des étagères 18

Fonctionnement de l'appareil

Démarrage 19

Garantie du flux d'air correct (modèles TPP uniquement) 20

Contrôle de la température et emplacement de l'interrupteur d'éclairage 21

True FlexTemp™ 23

Séquence de fonctionnement générale 24

Maintenance et entretien

Remplacement des composants 27

Maintenance recommandée 28

Nettoyage du serpentin du condenseur 30

Nettoyage de la conduite de vidange 31

Entretien et nettoyage général des surfaces 33

Entretien et nettoyage de l'acier inoxydable 34

8 conseils pour éviter la rouille sur l'acier inoxydable ... 35

Démontage et montage du tiroir 36

Maintenance du couvercle 37

Maintenance de la planche à découper composite 37

Montage/Démontage du panneau de double fond (TSSU) 38

Porte inversable 39

Garantie

Informations sur la garantie 41

Préface

Les mises en garde, directives et recommandations figurant dans le présent document sont destinées à prévenir les dommages sur l'appareil, les dégâts matériels, ainsi que les blessures ou les décès. Veuillez lire attentivement toutes les mises en garde, directives et recommandations avant toute intervention afin de garantir en permanence un fonctionnement et une maintenance en toute sécurité de votre appareil TRUE.

Définition des termes signalétiques et des symboles

Les symboles susceptibles d'apparaître dans le présent document sont présentés ci-dessous. Certains symboles peuvent ne pas y figurer.

Définition des termes signalétiques	
DANGER !	Une situation de danger imminent qui, si elle n'est pas écartée, entraîne des blessures graves, voire la mort.
AVERTISSEMENT !	Une situation potentiellement dangereuse qui, si elle n'est pas écartée, peut entraîner des blessures graves, voire la mort.
PRUDENCE !	Une situation potentiellement dangereuse qui, si elle n'est pas écartée, peut entraîner des blessures légères à modérées ; une pratique risquée.
ACTION DE L'UTILISATEUR !	Alerte liée à une action de l'utilisateur, suivez toutes les recommandations pour éviter d'endommager l'appareil ou le produit.
AVIS !	Une information importante sans rapport avec un danger ou un risque de lésions corporelles.

Symboles de sécurité	
	Alerte liée à la sécurité ; met en garde le lecteur contre un risque éventuel de blessures physiques. Respectez tous les messages de sécurité qui suivent ce symbole afin d'éviter tout risque de blessure ou de décès.
	Matériau inflammable ; risque d'incendie ou d'explosion.
	Risque de choc électrique .
	Risque de basculement ; risque de renversement.
	Élément tranchant ; risque de coupure ou de sectionnement.
	Risque pour les yeux ; risque de lésion oculaire.
	Risque d' explosion d'une bouteille sous pression .
	Risque de surface glissante .
	Risque d' écrasement ou de coupure .

Symboles supplémentaires	
	Symbole d'alerte lié à une action obligatoire ; avertit le lecteur qu'il doit entreprendre des actions requises ou recommandées. Respectez tous les messages et toutes les recommandations qui suivent ce symbole afin d'éviter d'endommager l'appareil ou le produit.
	Une information importante sans rapport avec un danger ou un risque de lésions corporelles.
	Lisez attentivement et assurez-vous de comprendre le guide d'installation avant l'installation, la mise en marche ou l'entretien de l'appareil.
	Portez une protection oculaire .
	Portez des gants de protection .
	Sécurisez les bouteilles de gaz afin d'éviter qu'elles chutent.
	N'UTILISEZ PAS de rallonge.
	N'UTILISEZ PAS d'adaptateurs.
	NE JETEZ PAS cet appareil avec d'autres déchets ménagers.

Informations importantes sur la sécurité

Informations importantes sur la sécurité

Consignes générales de sécurité et mises en garde de fonctionnement

Respectez les consignes générales de sécurité, y compris celles qui suivent, afin de réduire le risque de lésions corporelles, de choc électrique, d'incendie ou de décès.

⚠ AVERTISSEMENT !

Veillez à lire et à comprendre le présent document dans son intégralité avant d'installer et de faire fonctionner cet appareil, de procéder à sa maintenance ou de l'entretenir. Le non-respect de cette consigne peut entraîner un dysfonctionnement de l'appareil, des dégâts matériels, des blessures graves, voire la mort. Les dysfonctionnements de l'appareil, lésions corporelles ou dégâts matériels résultant d'une installation incorrecte ne sont pas couverts par la garantie.

- Le non-respect des consignes d'installation, de fonctionnement et de maintenance de l'appareil telles que détaillées dans le présent document aura des répercussions négatives sur la sécurité et les performances de l'appareil, la durée de vie des composants et le droit de recours en garantie.
- Seuls des techniciens qualifiés sont habilités à installer et à entretenir l'appareil. Pour vous aider à trouver un technicien spécialisé dans la réfrigération dans votre région pour l'installation, l'entretien ou la maintenance de l'appareil, veuillez consulter notre Localisateur d'entreprises de services à l'adresse truemfg.com/support/service-locator. TRUE est uniquement le fabricant de l'appareil et n'est pas responsable de son installation.
- Cet appareil ne doit pas être utilisé, nettoyé ou entretenu par des personnes (y compris des enfants) dont les capacités physiques, sensorielles ou mentales sont réduites ou qui souffrent d'un manque d'expérience et de connaissances, sauf si elles ont été dûment formées à l'appareil ou sont supervisées par une personne responsable de leur sécurité.
- **N'INSTALLEZ PAS** et **NE FAITES PAS FONCTIONNER** un équipement qui a été mal utilisé, maltraité, négligé, endommagé ou altéré/modifié par rapport à ses spécifications de fabrication d'origine.
- **NE MODIFIEZ PAS** et **N'ALTÉREZ PAS** l'appareil.
- **N'UTILISEZ PAS** d'appareils électriques à l'intérieur des compartiments de stockage des aliments, à moins que ces appareils ne soient autorisés par le fabricant.
- Le propriétaire de l'appareil est chargé de réaliser une évaluation des risques en matière d'équipement de protection individuelle (EPI) et de garantir une protection adéquate pendant les interventions de maintenance et de nettoyage.
- Utilisez des outils, un équipement de sécurité et un EPI appropriés pendant l'installation et l'entretien.
- Utilisez cet appareil uniquement pour l'usage prévu tel que décrit dans le présent document.
- Toutes les étagères doivent être installées correctement et respecter les limites de charge. Des étagères mal installées, incorrectement chargées ou surchargées peuvent causer des dommages à l'appareil, aux produits ou entraîner des blessures corporelles.
- Maintenez la zone autour de l'appareil propre et sèche afin d'éviter toute blessure ou tout dommage sur l'appareil lié à des débris ou à des parasites.



ⓘ ACTION DE L'UTILISATEUR !

- L'appareil doit être installé conformément à toutes les lois, à tous les codes et à toutes les réglementations en vigueur.
- Cet appareil doit être installé conformément à la norme de sécurité des systèmes de réfrigération ANSI/ASHRAE 15.

ⓘ AVIS !

Le fabricant n'est pas responsable de toute blessure ou de tout dommage résultant d'une utilisation inadéquate, incorrecte ou abusive.

Informations importantes sur la sécurité (suite)

Mises en garde contre les lésions corporelles

⚠ DANGER !

	<p>NE PERMETTEZ PAS aux enfants de jouer avec ou à l'intérieur de l'appareil. L'enfant peut se trouver piégé ou se blesser.</p>
	<p>NE STOCKEZ PAS et N'UTILISEZ PAS les produits suivants à proximité de cet appareil ou de tout autre appareil :</p> <ul style="list-style-type: none"> • essence ou autres liquides et vapeurs inflammables • combustible ou substances explosives, comme des aérosols à gaz propulseur inflammable • autres substances volatiles ou inflammables
 	<p>Contactez TRUE Manufacturing pour localiser les conduites de réfrigérant et le câblage électrique avant de percer, découper ou perforer les parois intérieures ou extérieures. Le non-respect de cette consigne pourrait entraîner des dégâts, des lésions corporelles, voire la mort.</p>

⚠ AVERTISSEMENT !

	<p>Seuls des techniciens qualifiés sont habilités à installer et à entretenir l'appareil. Pour vous aider à trouver un technicien spécialisé dans la réfrigération dans votre région pour l'installation, l'entretien ou la maintenance de l'appareil, veuillez consulter notre Localisateur d'entreprises de services à l'adresse truemfg.com/support/service-locator. TRUE est uniquement le fabricant de l'appareil et n'est pas responsable de son installation.</p> <ul style="list-style-type: none"> • Utilisez des outils, un équipement de sécurité et un équipement de protection individuelle (EPI) appropriés pendant l'installation et l'entretien. • NE TOUCHEZ PAS les surfaces froides du compartiment du congélateur si vos mains sont humides ou mouillées. La peau pourrait adhérer aux surfaces extrêmement froides.
	<p>Ce produit peut vous exposer à des agents chimiques, notamment à des composés du chrome VI, reconnus par l'État de Californie comme cancérigènes et susceptibles de provoquer des anomalies congénitales ou de présenter d'autres dangers pour la reproduction. Pour plus d'informations, consultez le site P65warnings.ca.gov.</p>
	<p>Surfaces glissantes ! L'humidité provenant d'une évacuation incorrecte peut créer des surfaces glissantes à proximité de l'appareil. Il est de votre responsabilité d'avertir immédiatement vos clients et de la présence d'une surface glissante, et de sécher cette dernière. Toutes les zones où le sol est humide doivent être identifiées par un panneau « sol glissant ».</p>
	<p>Bords tranchants ! Faites attention à ne pas vous couper lorsque vous déplacez, installez, nettoyez l'appareil ou procédez à l'entretien et à la maintenance de celui-ci. Faites preuve de prudence lorsque vous intervenez sous l'appareil ou manipulez des composants métalliques.</p> <ul style="list-style-type: none"> • Tenez vos doigts à l'écart des zones de pincement, comme l'espace entre les portes de l'appareil et le mobilier environnant. Lorsque vous fermez les portes, faites attention si des enfants se trouvent à proximité.
	<p>Risque de basculement ! L'appareil peut présenter un risque de basculement pendant son déballage, son installation ou son déplacement. Appliquez les consignes de sécurité appropriées. L'utilisation de protections anti-basculement permet seulement de limiter (et non d'éliminer) le risque de basculement. Ne permettez jamais aux enfants d'escalader les tiroirs, les portes et les étagères, ou de s'y accrocher.</p>
	<p>Risque d'écrasement ou de coupure ! Écartez-vous lors du déballage, de l'installation, du déplacement ou de l'entretien de l'appareil.</p>
	<p>Risque de choc électrique ou de brûlure ! Reportez-vous aux « Mises en garde relatives à la sécurité électrique » pour plus d'informations.</p>

Informations importantes sur la sécurité (suite)

Mises en garde contre les réfrigérants à base d'hydrocarbures

Les appareils TRUE utilisent un réfrigérant à base d'hydrocarbures (R-290/513A/600a). Consultez l'étiquette de série pour identifier le réfrigérant utilisé dans l'appareil. L'emplacement de l'étiquette de série diffère en fonction des modèles.

⚠ DANGER !



Risque d'incendie ou d'explosion ! Le réfrigérant utilisé est inflammable.

- Toutes les interventions d'entretien et de maintenance doivent être réalisées par des techniciens qualifiés. Il s'agit de réduire le risque d'incendie ou de lésions corporelles en raison de pièces inadaptées ou d'un entretien incorrect.
- Consultez l'étiquette de série pour identifier le réfrigérant utilisé dans l'appareil. L'emplacement de l'étiquette de série diffère en fonction des modèles.
- **N'ENDOMMAGEZ PAS** le système de réfrigération pendant le transport et l'installation.
- Si l'appareil est endommagé, vérifiez que l'intégrité du système de réfrigération n'est pas compromise avant d'intervenir.
- N'utilisez jamais d'objets ou d'outils tranchants pour éliminer de la glace ou du givre. **N'UTILISEZ PAS** de dispositifs mécaniques pour accélérer le dégivrage.
- Jetez l'appareil conformément à toutes les lois, à tous les codes et à l'ensemble des réglementations en vigueur. Observez toutes les consignes de sécurité liées à la manipulation du réfrigérant inflammable.
- **N'UTILISEZ PAS** d'appareils électriques à l'intérieur des compartiments de stockage des aliments des unités, à moins que les appareils soient du type recommandé par le fabricant.

Consignes de mise au rebut de l'appareil

⚠ DANGER !



Risque de piégeage d'enfants !

Des enfants peuvent se trouver piégés dans des appareils mis au rebut et étouffer. Ne mettez jamais votre appareil au rebut sans avoir pris des précautions pour éviter le piégeage d'enfants, même si l'appareil ne reste sans surveillance que pendant une courte période.

Les précautions pour éviter le piégeage d'enfants incluent les mesures suivantes :

- retirez toutes les portes (ou les tiroirs pour les modèles à tiroirs).
- laissez en place tous les tiroirs et étagères intérieurs afin de rendre plus difficile l'escalade (et l'entrée) à l'intérieur de l'appareil.



Risque d'incendie ou d'explosion ! Le réfrigérant et l'isolation utilisés sont inflammables. Jetez l'appareil conformément à toutes les lois, à tous les codes et à l'ensemble des réglementations en vigueur. Observez toutes les consignes de sécurité liées à la manipulation du réfrigérant et de l'isolation inflammables.



NE JETEZ PAS votre appareil avec d'autres déchets ménagers.

Informations importantes sur la sécurité (suite)

Mises en garde relatives à la sécurité électrique

⚠ DANGER !

Risque de choc électrique, de brûlure ou d'incendie ! Le non-respect de ces consignes de sécurité électrique peut entraîner des dommages sur l'appareil, des dégâts matériels, des chocs électriques, des brûlures ou un incendie susceptible de provoquer des blessures graves, voire mortelles.

- Il est de la responsabilité du propriétaire de l'appareil de veiller à ce que le raccordement électrique soit conforme à toutes les dispositions en vigueur du code de la construction.
- Avant de brancher l'appareil sur l'alimentation électrique, vérifiez que la tension d'alimentation et les caractéristiques assignées du circuit correspondent bien à l'appareil. Corrigez immédiatement une tension d'alimentation inadaptée ou un dimensionnement incorrect du circuit.
- Avant de connecter l'appareil à l'alimentation électrique, vérifiez qu'elle est correctement reliée à la terre. Si l'alimentation électrique n'est pas mise à la terre, corrigez immédiatement cette situation. TRUE recommande d'engager un électricien qualifié pour inspecter la prise de courant murale et le circuit afin de s'assurer qu'ils sont correctement reliés à la terre.
- **NE NETTOYEZ PAS** l'appareil avec un nettoyeur ou un tuyau à haute pression. **NE PLONGEZ PAS** le cordon d'alimentation dans l'eau.
- Débranchez toujours l'appareil ou coupez l'alimentation électrique avant tous travaux d'installation ou d'entretien. La mise hors tension d'un contrôle électronique et le réglage des contrôles de la température sur 0 (position off) ne mettent pas tous les composants hors tension.
- L'appareil doit toujours être branché sur son propre circuit électrique afin d'éviter toute surcharge de l'alimentation électrique.
- **Le cordon d'alimentation d'origine possède une prise de terre afin de réduire au maximum le risque de choc électrique.**
 - **Ne retirez jamais le contact de mise à la terre du cordon d'alimentation !** Pour votre sécurité personnelle, cet appareil doit être correctement relié à la terre.
 - **N'utilisez jamais de rallonge !** Une rallonge est un composant qui ajoute de la longueur au cordon d'alimentation d'origine lorsque ce cordon est raccordé à une source d'alimentation électrique.
 - **N'utilisez jamais d'adaptateur !** Un adaptateur altère la configuration de la prise d'origine lorsqu'il est branché à une source d'électricité.
- **N'utilisez jamais un cordon d'alimentation qui présente sur sa longueur ou à l'une de ses extrémités des fissures ou des dommages dus à l'abrasion.**
 - Faites immédiatement remplacer par un technicien qualifié tout cordon d'alimentation d'origine endommagé par des composants d'origine.
 - **Ne débranchez jamais l'appareil en tirant sur le cordon d'alimentation !** Saisissez toujours la fiche et débranchez celle-ci de la prise en tirant bien droit.
 - Veillez à ne pas rouler sur le cordon d'alimentation ou à ne pas l'endommager en déplaçant l'appareil.
 - **N'utilisez jamais le cordon d'alimentation pour empêcher un déplacement de l'appareil !** Utilisez toujours des moyens adéquats pour maintenir l'appareil en place sans transmettre de contrainte au cordon d'alimentation.
 - Tenez le cordon d'alimentation à l'écart de surfaces chauffées.
 - **NE LAISSEZ PAS** le cordon d'alimentation pendre au niveau du bord d'une table ou d'un comptoir.
 - **NE COURBEZ PAS** le cordon d'alimentation de manière excessive et ne posez pas d'articles lourds dessus.

ⓘ AVIS !

La garantie TRUE ne couvre pas les événements suivants :

- Défaillance du compresseur en raison d'une tension d'entrée inadaptée.
- Appareil équipé de cordons d'alimentation d'origine trafiqués.
- Appareil raccordé à des adaptateurs ou à des rallonges.

Pour plus de détails, reportez-vous à la déclaration de garantie complète de TRUE.

À propos des exigences relatives à votre appareil et à l'installation

À propos des exigences relatives à votre appareil et à l'installation

! ACTION DE L'UTILISATEUR !



TRUE ne saurait être tenue responsable de dommages survenus pendant le transport. Inspectez toujours attentivement l'appareil pour détecter d'éventuels dommages dus au transport avant sa réception et son installation. Si vous constatez des dommages, notez-les tous sur le bordereau de livraison, introduisez immédiatement une plainte auprès du transporteur et contactez TRUE. **N'installez pas l'appareil et ne le mettez pas en service.**

Merci d'avoir choisi TRUE Manufacturing pour répondre à vos besoins en matière de réfrigération. TRUE recommande vivement de confier l'installation de votre appareil à un technicien et à un électricien qualifiés afin de garantir une installation correcte. Le coût d'une installation professionnelle est de l'argent bien dépensé. Seuls des techniciens qualifiés sont habilités à installer et à entretenir l'appareil.

Pour vous aider à trouver un technicien spécialisé dans la réfrigération dans votre région pour l'installation, l'entretien ou la maintenance de l'appareil, veuillez consulter notre Localisateur d'entreprises de services à l'adresse truemfg.com/support/service-locator. TRUE est uniquement le fabricant de l'appareil et n'est pas responsable de son installation.

Le propriétaire de l'appareil est responsable de l'installation et de la maintenance correctes de l'appareil telles que décrites dans le présent document. L'entretien quotidien et les interventions de maintenance ne sont pas couverts par la garantie TRUE.

Spécifications de l'appareil

Quelques points à savoir à propos de votre appareil :

- Appareil testé pour la classe climatique 8 de l'IEC à l'ISO [température de 75 °F (24 °C), humidité relative de 55 %].
- L'appareil ne convient pas au stockage et/ou à la présentation d'aliments potentiellement dangereux lorsque le contrôle de la température est réglé au-dessus de 41 °F (5 °C).
- L'appareil n'est pas adapté à une zone où un nettoyeur à haute pression ou un tuyau peut être utilisé.
- Branchez toujours l'appareil sur son propre circuit électrique dédié !
- **N'UTILISEZ PAS** de rallonges ou d'adaptateurs.
- Avant de raccorder votre appareil à l'alimentation électrique, vérifiez que la tension d'entrée ($\pm 5\%$) et l'ampérage correspondent bien aux caractéristiques de fonctionnement assignées sur l'étiquette de série de l'appareil. Corrigez immédiatement une tension d'entrée ou un ampérage inadapté(e). L'emplacement de l'étiquette de série diffère en fonction des modèles.
- Avant de raccorder votre appareil à l'alimentation électrique, vérifiez que cette dernière est correctement reliée à la terre. Si l'alimentation électrique n'est pas mise à la terre, corrigez immédiatement cette situation.
- Veillez à ce que l'emplacement d'installation offre des dégagements appropriés et un afflux d'air suffisant pour l'armoire. Reportez-vous à « Dégagements » (p. 9).
- Lisez et respectez toutes les mises en garde et instructions de maintenance. Le non-respect de cette consigne peut entraîner des dommages et annuler la garantie de votre appareil.

À propos des exigences relatives à votre appareil et à l'installation (suite)

Dégagements

! AVIS !



La garantie est annulée si la ventilation n'est pas suffisante.

Veillez à ce que votre unité dispose des dégagements environnants requis à des fins de ventilation. Assurez-vous qu'aucune ouverture de ventilation dans l'enceinte de l'appareil ou dans la structure abritant l'appareil n'est obstruée.

DÉGAGEMENTS

MODÈLE	HAUT	CÔTÉS	ARRIÈRE
TPP/TSSU	s. o.	0" (0 mm)	0" (0 mm)
TUC/TWT	0" (0 mm)	0" (0 mm)	0" (0 mm)
TFP	0" (0 mm)	0" (0 mm)	0" (0 mm)
TFT	0" (0 mm)	0" (0 mm)	0" (0 mm)

À propos des exigences relatives à votre appareil et à l'installation (suite)

Exigences électriques

📢 ACTION DE L'UTILISATEUR !



Vous trouverez une copie du schéma de câblage avec notre fonctionnalité de recherche d'un numéro de série à l'adresse truemfg.com/support/serial-number-lookup.

Tableau de calibrage des fils (115 V)

115 volts	Distance en pieds jusqu'au centre de la charge											
A	20	30	40	50	60	70	80	90	100	120	140	160
2	14	14	14	14	14	14	14	14	14	14	14	14
3	14	14	14	14	14	14	14	14	14	14	14	12
4	14	14	14	14	14	14	14	14	14	12	12	12
5	14	14	14	14	14	14	14	12	12	12	10	10
6	14	14	14	14	14	14	12	12	12	10	10	10
7	14	14	14	14	14	12	12	12	10	10	10	8
8	14	14	14	14	12	12	12	10	10	10	8	8
9	14	14	14	12	12	12	10	10	10	8	8	8
10	14	14	14	12	12	10	10	10	10	8	8	8
12	14	14	12	12	10	10	10	8	8	8	8	6
14	12	12	12	10	10	10	8	8	8	6	6	6
16	12	12	12	10	10	8	8	8	8	6	6	6
18	12	12	10	10	8	8	8	8	8	8	8	5
20	12	12	10	10	8	8	8	6	6	6	5	5
25	10	10	10	8	8	6	6	6	6	5	4	4
30	10	10	8	8	6	6	6	6	5	4	4	3

Tableau de calibrage des fils (230 V)

230 volts	Distance en pieds jusqu'au centre de la charge											
A	20	30	40	50	60	70	80	90	100	120	140	160
5	14	14	14	14	14	14	14	14	14	14	14	14
6	14	14	14	14	14	14	14	14	14	14	14	12
7	14	14	14	14	14	14	14	14	14	14	12	12
8	14	14	14	14	14	14	14	14	14	12	12	12
9	14	14	14	14	14	14	14	14	12	12	12	10
10	14	14	14	14	14	14	14	14	12	12	10	10
12	14	14	14	14	14	14	12	12	12	10	10	10
14	12	12	12	12	12	12	12	12	10	10	10	8
16	12	12	12	12	12	12	12	10	10	10	8	8
18	12	12	12	12	12	12	10	10	10	8	8	8
20	12	12	12	12	10	10	10	10	10	8	8	8
25	10	10	10	10	10	10	10	10	8	8	6	6
30	10	10	10	10	10	10	8	8	8	6	6	6

Installation électrique et sécurité

⚠ DANGER !



- **N'utilisez jamais de rallonge !** Une rallonge est un composant qui ajoute de la longueur au cordon d'alimentation d'origine lorsque ce cordon est raccordé à une source d'alimentation électrique.
- **N'utilisez jamais d'adaptateur !** Un adaptateur altère la configuration de la prise d'origine lorsqu'il est branché à une source d'électricité.
- **Utilisez toujours la prise de courant appropriée.** Voir la « Configuration des prises NEMA » ci-dessous.

Configuration des prises NEMA

UTILISATION DE 60 HZ UNIQUEMENT !

TRUE utilise les types de prises NEMA indiqués. Si vous **N'AVEZ PAS** la prise de courant appropriée, demandez à un électricien agréé de vérifier et d'installer la bonne source d'alimentation.



115/60/1
NEMA-5-15R



115/208-230/1
NEMA-14-20R



115/60/1
NEMA-5-20R



208-230/60/1
NEMA-6-15R

Prises internationales (IEC) uniquement

Les appareils internationaux peuvent être fournis avec un cordon d'alimentation qui requerra une installation. Installez ce cordon avant de raccorder l'appareil à une source d'alimentation.

AVIS > Les configurations de prises internationales varieront selon le pays et la tension.

Installation

Introduisez complètement le cordon d'alimentation dans la prise de l'appareil jusqu'à ce qu'il se verrouille en position. Voir fig. 1.

Retrait

Appuyez sur le bouton rouge. Voir fig. 2.

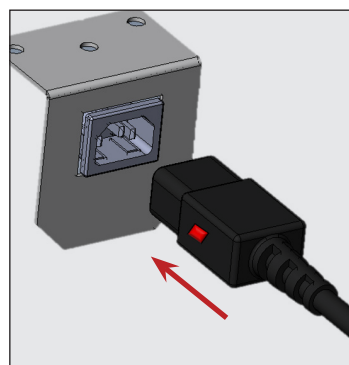

Fig. 1. Insérez complètement le cordon d'alimentation dans la prise.

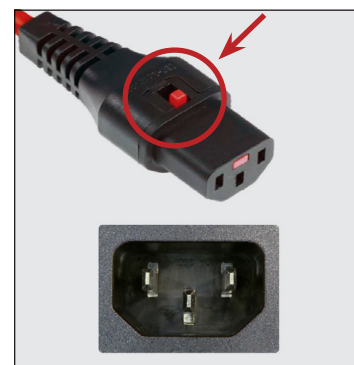

Fig. 2. Appuyez sur le bouton rouge pour débrancher le cordon.

Installation et configuration

Installation et configuration

⚠ DANGER !



Risque de choc électrique ou de brûlure ! La mise hors tension d'un contrôle électronique et le réglage des contrôles de la température sur 0 (position off) ne mettent pas tous les composants hors tension. Débranchez l'appareil ou coupez l'alimentation électrique avant tous travaux d'installation ou d'entretien.

⚠ AVERTISSEMENT !



Seuls des techniciens qualifiés sont habilités à installer et à entretenir l'appareil. Pour vous aider à trouver un technicien spécialisé dans la réfrigération dans votre région pour l'installation, l'entretien ou la maintenance de l'appareil, veuillez consulter notre Localisateur d'entreprises de services à l'adresse truemfg.com/support/service-locator/.



Le propriétaire de l'appareil est chargé de réaliser une évaluation des risques en matière d'équipement de protection individuelle (EPI) et de garantir une protection adéquate pendant les interventions de maintenance et de nettoyage.



Utilisez des outils, un équipement de sécurité et un EPI appropriés pendant l'installation et l'entretien.



Bords tranchants ! Faites attention à ne pas vous couper lorsque vous déplacez, installez, nettoyez l'appareil ou procédez à l'entretien et à la maintenance de celui-ci. Faites preuve de prudence lorsque vous intervenez sous l'appareil ou manipulez des composants métalliques. Tenez vos doigts à l'écart des zones de pincement, comme l'espace entre les portes de l'appareil et les appareils environnants. Lorsque vous fermez les portes, faites attention si des enfants se trouvent à proximité.



Risque de basculement ! L'appareil peut présenter un risque de basculement pendant son déballage, son installation ou son déplacement. Appliquez les consignes de sécurité appropriées. L'utilisation de protections anti-basculement permet seulement de limiter (et non d'éliminer) le risque de basculement. Ne permettez jamais aux enfants d'escalader les tiroirs, les portes et les étagères, ou de s'y accrocher.



Risque d'écrasement ou de coupure ! Écartez-vous lors du déballage, de l'installation, du déplacement ou de l'entretien de l'appareil.

Déballage

ⓘ ACTION DE L'UTILISATEUR !



- Si vous constatez des dommages sur l'appareil, notez-les tous sur le bordereau de livraison, introduisez immédiatement une plainte auprès du transporteur et contactez TRUE. **N'INSTALLEZ PAS l'unité et ne la mettez pas en service.**
- Si l'unité était couchée sur le dos ou sur le côté, veillez à la laisser en position verticale pendant le double de la durée pendant laquelle elle était couchée (jusqu'à quatre [4] heures) avant de la brancher à une source d'alimentation électrique. Si cette durée dépasse quatre (4) heures, laissez l'unité en position verticale pendant 24 heures avant de la mettre sous tension.

ⓘ AVIS !



Les clés des appareils avec serrures de porte se trouvent dans le paquet de garantie.

Outils nécessaires

Les outils nécessaires comprennent (sans s'y limiter) les éléments suivants :

- Clé à molette
- Tournevis Phillips

Installation et configuration (suite)

Procédure

1. Enlevez l'emballage extérieur (carton, papier bulle, coins en mousse, plastique transparent, etc.). Voir fig. 1.

AVIS > NE RETIREZ PAS les supports d'expédition de la porte en verre à battant (voir fig. 2) avant l'installation de l'appareil à son emplacement définitif. **Ne jetez pas** le support ; utilisez-le lors du prochain déplacement de l'appareil.

2. À l'aide d'une clé à molette, déplacez tous les boulons de transport fixant le support de transport en bois au fond de l'armoire. Voir fig. 3.

AVIS > Déplacez l'appareil le plus près possible de l'emplacement final avant de retirer le support de transport en bois. Sur votre appareil, il peut être nécessaire d'enlever la grille/le cache avant ou arrière pour accéder aux boulons de transport.

3. Si les roulettes ou les pieds de nivellement **ne sont pas utilisés**, retirez l'appareil du support de transport en bois et mettez ce dernier de côté.

Si des roulettes ou des pieds de nivellement **sont utilisés**, faites pivoter l'appareil sur le support de transport (voir fig. 4) et consultez les instructions d'installation à la p. 14.

AVIS > NE SOULEVEZ PAS l'appareil par les comptoirs, les portes, les tiroirs ou les grilles.

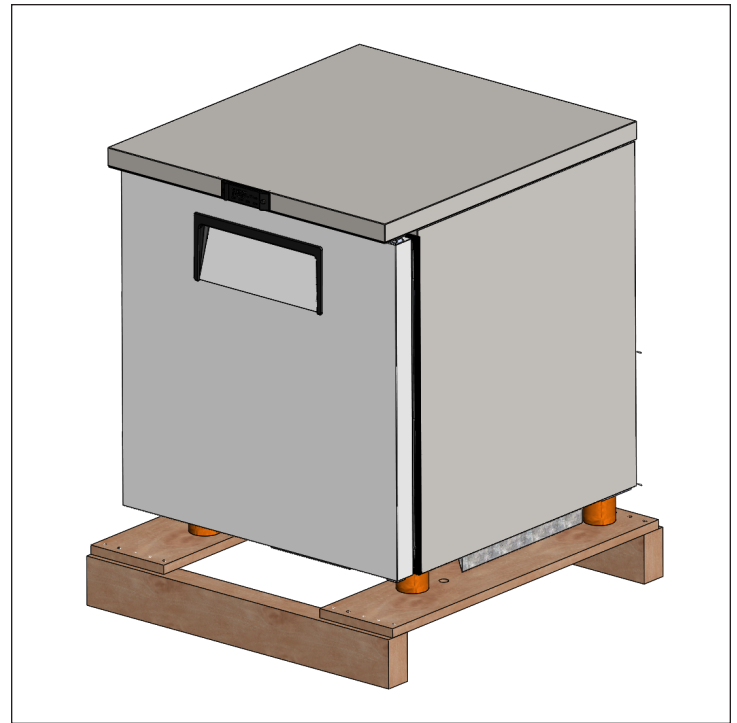

Fig. 1. Retrait de l'emballage extérieur.



Fig. 2. Ne retirez pas les supports d'expédition avant que l'unité soit dans son emplacement final.



Installation et configuration (suite)



Fig. 3. Retrait de tous les boulons de transport.

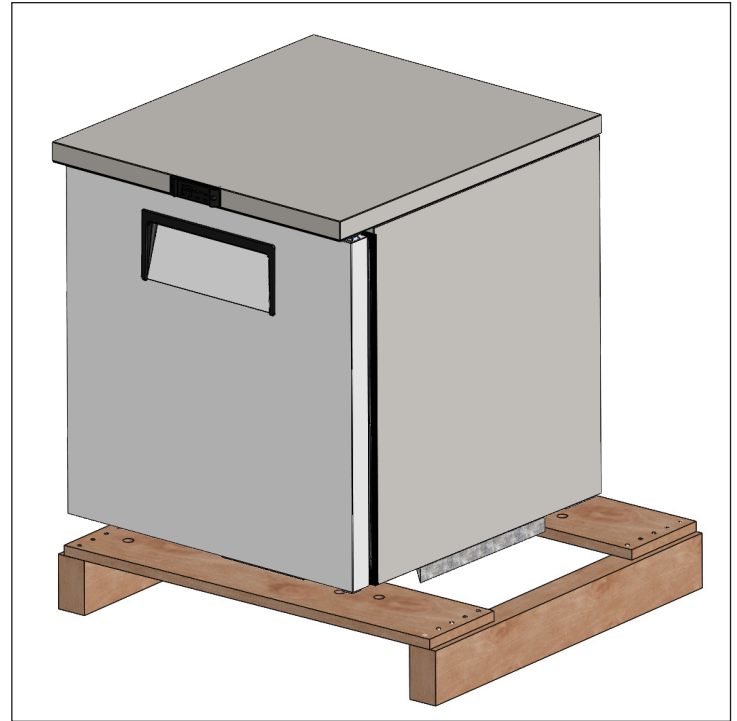

Fig. 4. Pivotement de l'armoire sur le support de transport pour l'installation de pieds ou de roulettes de nivellement.

Emplacement de l'appareil

- Assurez-vous que le(s) tuyau(x) de vidange est/sont positionné(s) dans le bac.
- Retirez la prise et le cordon de l'intérieur de la partie arrière inférieure de l'appareil (**NE LA BRANCHEZ PAS**).
- Placez l'appareil assez près de l'alimentation électrique afin de ne jamais utiliser de rallonges.

Installation et configuration (suite)

Installation des vis de nivellement, des pieds de nivellement ou des roulettes de nivellement

⚠ AVERTISSEMENT !

Risque de basculement ! Après avoir mis l'appareil de niveau, vérifiez **TOUJOURS** que les vis de nivellement centrales sont bien en contact avec le sol.

Veillez **TOUJOURS** à ce que les pieds ou les roulettes (et les cales) de nivellement soient ajustés contre l'assemblage de rail ou la plaque de montage.

Après avoir mis l'appareil de niveau, vérifiez **TOUJOURS** que les roulettes centrales ou les pieds de nivellement sont bien en contact avec le sol. Voir fig. ci-dessous.

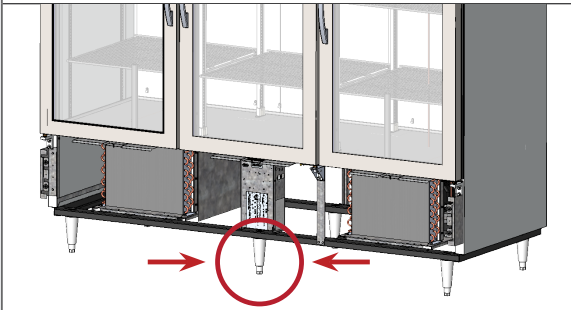

Bords tranchants ! Faites attention à ne pas vous couper lorsque vous déplacez, installez, nettoyez l'appareil ou procédez à l'entretien et à la maintenance de celui-ci. Faites preuve de prudence lorsque vous intervenez sous l'appareil ou manipulez des composants métalliques.

Des pieds de nivellement sont fournis pour aider à mettre l'appareil de niveau. Les pieds réglables permettent d'obtenir un dégagement de 6" (152 mm) sous l'appareil. Les roulettes garantissent la mobilité de l'appareil.

Outils nécessaires

Les outils nécessaires comprennent (sans s'y limiter) les éléments suivants :

- Clé à molette

Procédure – Vis de nivellement

ⓘ ACTION DE L'UTILISATEUR !



Modèles TUC-24 : Abaissez les pieds de nivellement avant de manière à ce que l'unité reste stationnaire à l'ouverture de la porte.

Si les vis de nivellement ne sont pas installées en usine, posez-les dans les trous filetés dans le fond de l'appareil ou dans le rail du châssis en accédant au fond de l'appareil. Voir fig. 1 - 3.

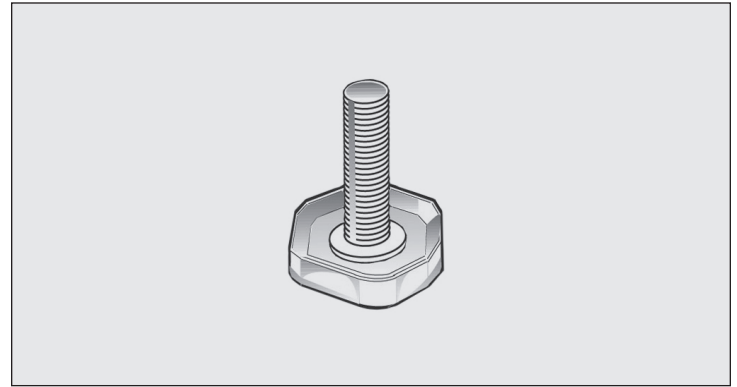

Fig. 1. Vis de nivellement.

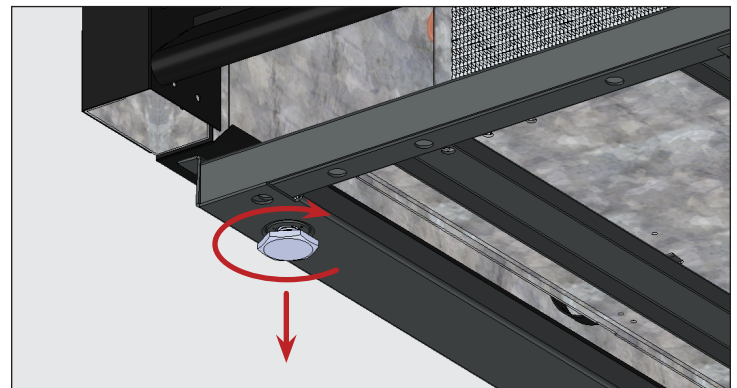

Fig. 2. Tournez les vis de nivellement dans le sens des aiguilles d'une montre pour abaisser l'appareil.

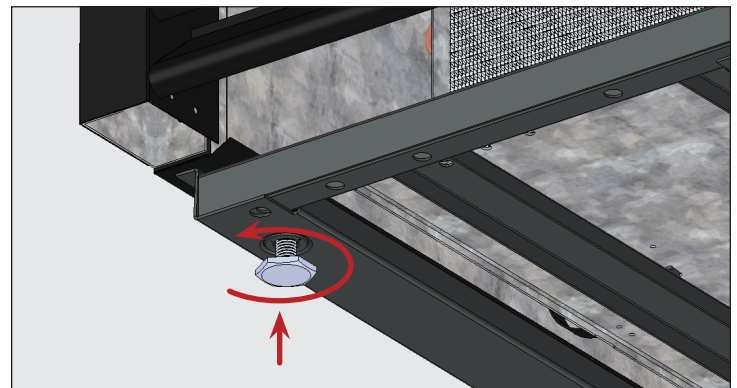

Fig. 3. Tournez les vis de nivellement dans le sens inverse des aiguilles d'une montre pour soulever l'appareil.

Installation et configuration (suite)

Procédure – Pieds de nivellement de 6" (152 mm)

1. Accédez au fond de l'appareil.
2. Le cas échéant, retirez les vis de nivellement.
3. Vissez les pieds de nivellement dans le rail du châssis ou le fond de l'appareil. Voir fig. 4 et 5.
4. Vérifiez que l'appareil est de niveau. Voir « Mise de niveau de l'appareil » (p. 17).
5. Si l'appareil n'est pas de niveau, soulevez délicatement l'extrémité inférieure de l'appareil et soutenez-la. Ensuite, à l'aide d'une clé à molette, vissez ou dévissez les tiges du bas des pieds de nivellement pour mettre l'appareil de niveau et le fixer. Voir les fig. 4 et 6.

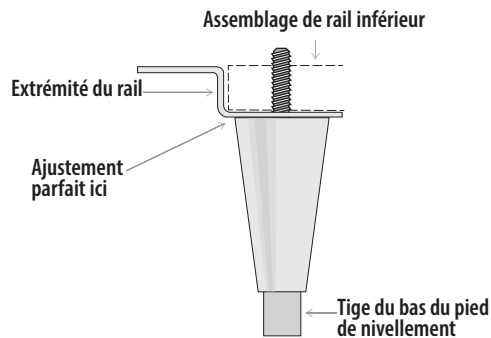

Fig. 4. Diagramme des pieds de nivellement.

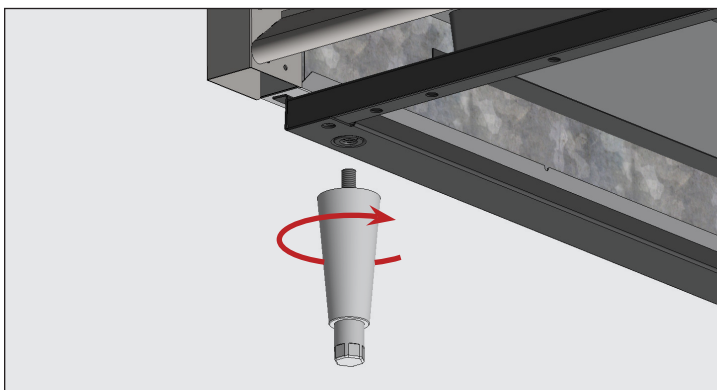

Fig. 5. Vissez les pieds de nivellement dans les trous filetés.

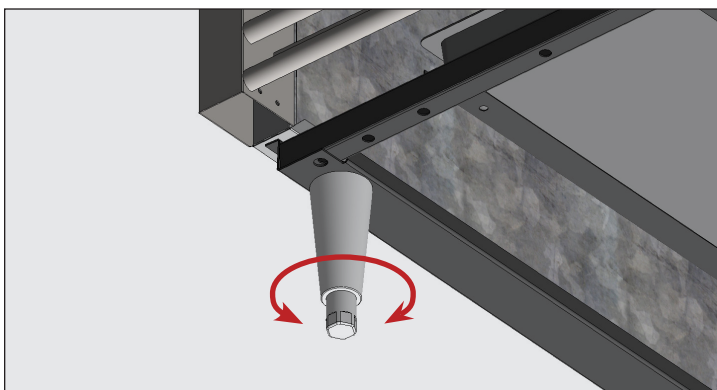

Fig. 6. Tournez la tige du bas du pied de nivellement pour mettre l'appareil de niveau.

Procédure – Roulettes

AVIS > Posez les roulettes avec les freins à l'avant.

1. Accédez au fond de l'appareil.
2. Le cas échéant, retirez les vis de nivellement.
3. Vissez les roulettes dans le rail du châssis ou le fond de l'appareil. Voir fig. 7 et 8.
4. Vérifiez que l'appareil est de niveau. Voir « Mise de niveau de l'appareil » (p. 17).
5. À l'extrémité inférieure de l'appareil, desserrez suffisamment la roulette à trou de boulon pour coulisser les cales de roulette fournies entre le roulement de la roulette et le rail inférieur de l'appareil. Voir fig. 9.
6. Posez le nombre de cales souhaité. Voir fig. 9.
 - Si plusieurs cales sont utilisées, veillez à ce que les rainures des cales soient décalées. Voir fig. 10.
 - **N'UTILISEZ PAS** plus de quatre (4) cales sur une roulette.
 - Veillez à ce que chaque cale touche la tige de la roulette.
7. Serrez et sécurisez les cales et les roulettes.
8. Vérifiez que l'appareil est de niveau.
9. Si l'appareil n'est pas de niveau, répétez les étapes 3 à 6 jusqu'à ce que l'appareil soit supporté et de niveau.

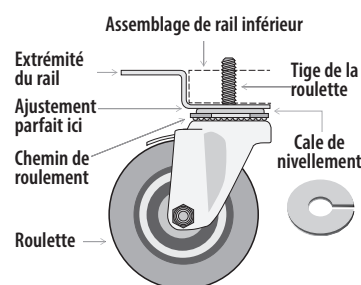

Fig. 7. Diagramme des roulettes.

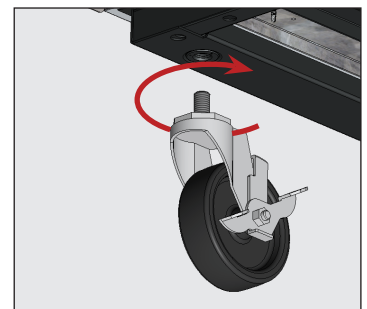

Fig. 8. Vissez les roulettes dans les trous filetés.

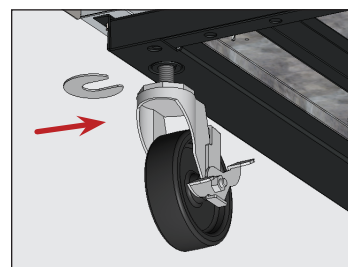

Fig. 9. Insérez la/les cale(s) de roulette. Veillez à serrer la tige de la roulette.

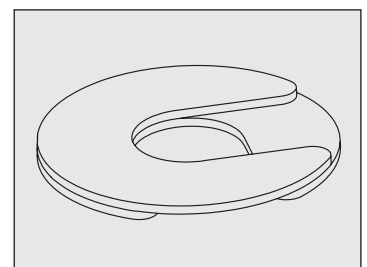

Fig. 10. Installez plusieurs cales avec des fentes décalées.

Installation et configuration (suite)

Procédure – Roulettes (modèles TFP/TFT uniquement)

1. Positionnez les matériaux d'emballage derrière l'appareil et placez délicatement l'appareil sur son dos.
2. Retirez le boîtier pour roulettes. Voir fig. 11.
AVIS > Chaque appareil a un boîtier pour roulettes qui entoure complètement la roulette. Démontez le boîtier pour roulettes à l'aide d'une visseuse à tête hexagonale 1/4". Voir fig. 12.
3. Posez le nombre de cales souhaité. Reportez-vous à la page précédente pour de plus amples instructions.
4. Serrez et bloquez les cales et la roulette à l'aide d'une clé à roulette en option.
5. Posez le boîtier pour roulettes.
6. Soulevez délicatement l'appareil en position verticale et vérifiez le niveau. Si l'appareil n'est pas de niveau, répétez le processus jusqu'à ce qu'il soit supporté et de niveau.

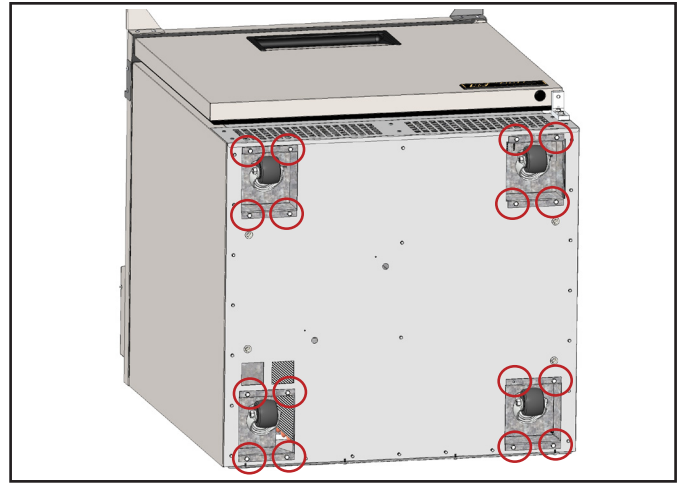

Fig. 11. Localisation du boîtier pour roulettes. Dévissage des quatre vis fixant le boîtier.

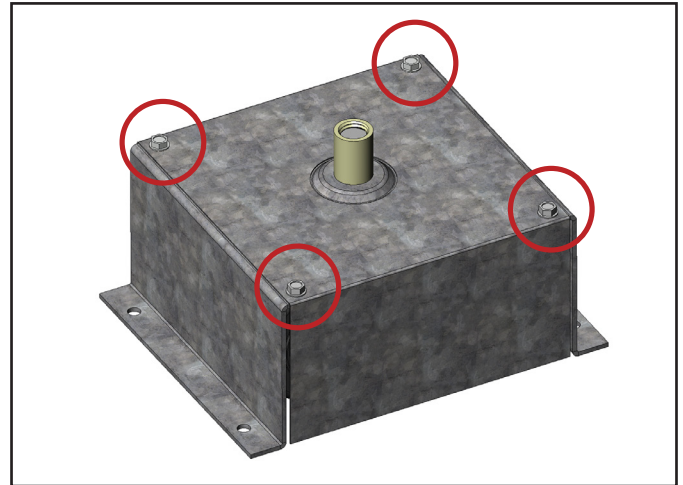

Fig. 12. Un boîtier pour roulettes de chaque armoire est complètement entouré.

Installation et configuration (suite)

Mise de niveau de l'appareil

⚠ AVERTISSEMENT !



Risque de basculement ! Après avoir mis l'appareil de niveau, vérifiez **TOUJOURS** que les vis de nivellement centrales sont bien en contact avec le sol.

Une mise de niveau correcte de votre appareil TRUE est cruciale pour un bon fonctionnement (pour les appareils non mobiles). La mise de niveau a une incidence sur l'élimination efficace des condensats et le fonctionnement des portes.

Consultez la section « Installation des vis de nivellement, des pieds de nivellement ou des roulettes de nivellement » (p. 14) pour des informations sur le réglage du niveau et le calage.

Procédure

Positionnez l'appareil là où il sera finalement installé. Mettez ensuite l'appareil de niveau : l'avant doit être au même niveau que l'arrière, et les deux côtés doivent être au même niveau également. Voir fig. 1.

1. Positionnez le niveau sur le fond intérieur de l'unité, à proximité des portes (niveau parallèle à la face avant de l'appareil). Mettez l'appareil de niveau.
2. Positionnez le niveau sur le côté intérieur arrière de l'armoire (niveau parallèle au côté arrière de l'appareil). Mettez l'appareil de niveau.
3. Positionnez le niveau sur le fond intérieur droit et gauche (niveau parallèle aux côtés de l'appareil). Mettez l'appareil de niveau.

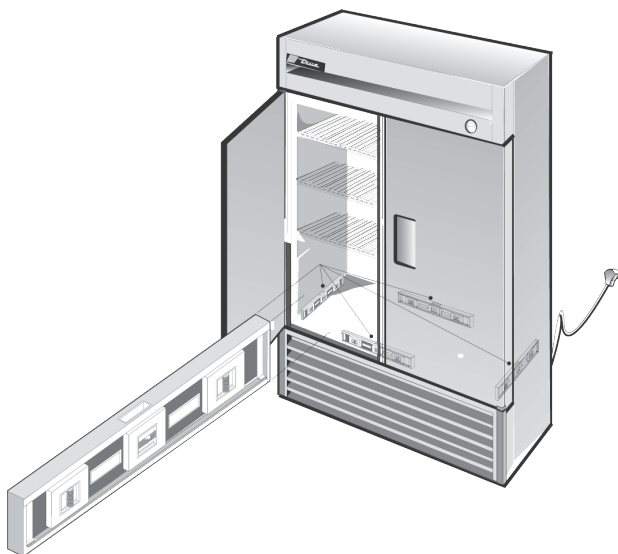

Fig. 1. Mesure du niveau le long du périmètre du plancher intérieur.

Fixation de l'appareil au sol

ⓘ ACTION DE L'UTILISATEUR !



Les sols en asphalte sont sensibles aux produits chimiques. TRUE recommande de poser une couche de ruban adhésif entre l'asphalte et le mastic pour protéger le sol.

La procédure suivante décrit la fixation au sol d'un appareil non mobile conformément aux normes NSF. Il est possible que votre application ne le nécessite pas.

Procédure

1. Positionnez l'appareil là où il sera finalement installé. Veillez à laisser un dégagement approprié entre l'arrière et les côtés comme indiqué dans « Dégagements » (p. 9) pour garantir une ventilation appropriée.
2. Mettez l'appareil de niveau : l'avant doit être au même niveau que l'arrière, et les deux côtés doivent être au même niveau également. Voir « Mise de niveau de l'appareil » (p. 17).
3. Tracez un contour du socle de l'appareil au sol.
4. Soulevez et bloquez le côté avant de l'appareil.
5. Appliquez un cordon de mastic certifié NSF (voir liste ci-dessous) sur le sol, dans la partie avant du contour tracé à l'étape 4, à 1/2" (13 mm). Le cordon de mastic doit être d'une taille suffisante pour sceller toute la surface de l'appareil lorsque celle-ci est abaissée sur la partie supérieure de mastic.
6. Soulevez et bloquez l'arrière de l'appareil.
7. Appliquez le mastic sur le sol sur les trois autres côtés comme indiqué à l'étape 5.
8. Examinez l'appareil pour vérifier qu'il est bien scellé au sol sur tout le périmètre.

Mastics certifiés NSF

- Mastic 3M #ECU800
- Mastic 3M #ECU2185
- Joint 3M #ECU1055
- Joint 3M #ECU1202
- Mastic Armstrong Liège – Caoutchouc
- Mastic Products Research Co. #5000 Caoutchouc
- G.E. Joint de silicone
- Joint silicone Dow Corning

Installation et configuration (suite)

Installation des étagères

⚠ AVERTISSEMENT !



La surcharge, l'installation incorrecte ou le chargement inapproprié des étagères peut entraîner une défaillance des étagères et avoir des répercussions négatives sur le fonctionnement de l'appareil, provoquant un endommagement de l'appareil ou du produit, ou encore des lésions corporelles.

N'UTILISEZ PAS de pinces ou d'autres outils de sertissage lors de l'installation des clips d'étagère. Le fait de modifier les clips d'étagère de quelque façon que ce soit peut rendre l'étagère instable.



Conseils d'installation

- Installez **tous** les clips d'étagère avant d'installer une étagère.
- Commencez par l'étagère du bas et continuez en montant petit à petit.
- Posez toujours l'arrière de chaque étagère sur les clips arrière avant d'installer l'avant.

Procédure

1. Accrochez les clips d'étagère dans les supports pour les étagères. Voir fig. 1.
2. Appuyez sur le bas du clip. Voir fig. 2.

AVIS > Vous devrez peut-être serrer ou tourner le bas du clip d'étagère pour qu'il soit parfaitement installé. Pour les tablettes plates, placez les quatre clips d'étagère à égale distance du fond de l'armoire.
3. Veillez à ce que le clip d'étagère ne se détache pas ou ne puisse pas s'écarter de l'installation standard des étagères. Voir fig. 3 et 4.
4. Placez les étagères sur les clips d'étagère avec les barres de support transversales tournées vers le bas.

AVIS > Assurez-vous que tous les coins de l'étagère sont correctement positionnés.

Réglage de l'étagère

Le rayonnage est réglable pour l'application client. Cet appareil est conforme à la capacité de poids des étagères de la CEI de 47 lb/ft² (230 kg/m²).



Fig. 1. Installation de la languette supérieure du clip d'étagère.



Fig. 2. La languette inférieure du clip d'étagère s'ajuste parfaitement.



Fig. 3. Vous devrez peut-être serrer ou tourner le bas du clip d'étagère pour l'installer.



Fig. 4. Clip d'étagère installé.

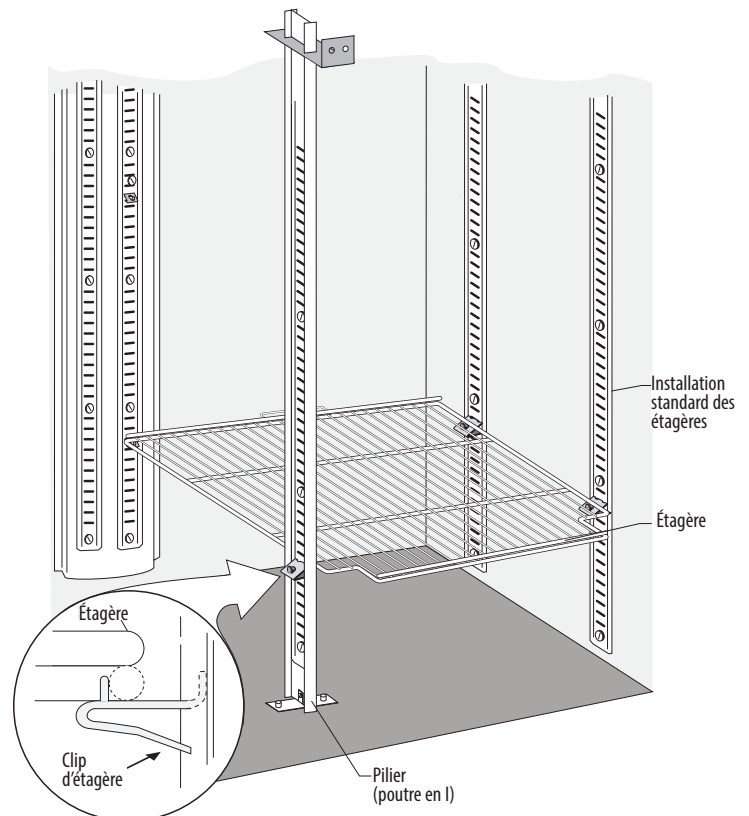

Fonctionnement de l'appareil

Fonctionnement de l'appareil

⚠ AVERTISSEMENT – DÉTÉRIORATION !



Le propriétaire a pour seule responsabilité de garantir le maintien de niveaux de température sûrs pour tous les aliments. Le non-respect de cette consigne peut entraîner des produits alimentaires impropres à la consommation. Toute perte ou détérioration des produits à l'intérieur de votre appareil n'est pas couverte par la garantie. En plus de suivre les procédures d'installation recommandées, faites fonctionner l'appareil 24 heures avant de l'utiliser pour vérifier son bon fonctionnement.



📌 ACTION DE L'UTILISATEUR !



Les bacs de stockage des aliments, les déflecteurs (consultez la section « Garantie du flux d'air correct » p. 20) et les doubles fonds (consultez la section « Montage/Démontage du panneau de double fond » p. 38) doivent être installés pour que l'appareil fonctionne correctement.

Démarrage

⚠ DANGER !



Risque de choc électrique ou d'incendie !

Avant de brancher l'appareil, inspectez le cordon d'alimentation secteur et la prise pour vérifier qu'ils ne sont pas endommagés. Faites immédiatement remplacer par un technicien qualifié tout cordon d'alimentation d'origine endommagé par des composants d'origine.

📌 ACTION DE L'UTILISATEUR !



Avant de remplir le réfrigérateur, nous vous recommandons d'utiliser votre appareil TRUE à vide pendant 24 heures pour vérifier son bon fonctionnement. N'oubliez pas que notre garantie d'usine **NE COUVRE PAS** la perte de produits !

- Le compresseur est prêt à fonctionner dès l'achat de l'appareil. Tout ce que vous avez à faire, c'est de brancher l'appareil.
- Une bonne circulation de l'air est essentielle à l'intérieur de votre appareil TRUE. Veillez à empêcher les produits d'appuyer contre les côtés ou la paroi arrière et de se trouver à moins de 4" (101,6 mm) du logement de l'évaporateur. L'air réfrigéré sortant du serpentin de l'évaporateur doit circuler dans tout l'appareil pour avoir des températures de produit homogènes.
- Une manipulation excessive du contrôle peut entraîner des difficultés d'entretien. S'il est nécessaire de remplacer le contrôle de la température, veillez à commander la pièce de rechange auprès de votre revendeur TRUE ou auprès d'un agent de service recommandé.
- Tous les caches et panneaux d'accès doivent être en place et fixés correctement avant que cet appareil soit mis en fonctionnement.

Installation et configuration (suite)

Garantie du flux d'air correct (modèles TPP uniquement)

! ACTION DE L'UTILISATEUR !



NE MODIFIEZ PAS l'emplacement ou l'orientation d'origine des déflecteurs. Le retrait des déflecteurs de la zone du bac à condiments nuira à la performance de réfrigération. Voir fig.

Style #1

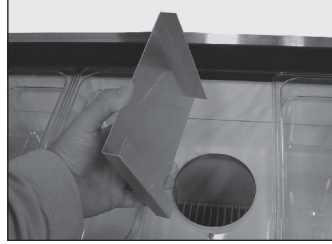

Fig. 1. Positionnement du déflecteur au-dessus des trous dans la zone du bac à condiments.

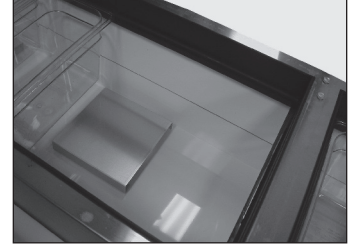

Fig. 2. Déflecteur correctement positionné.

Style #2

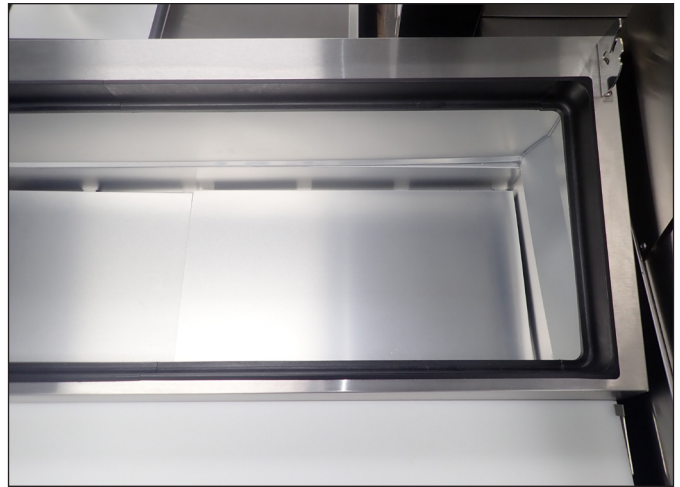



Fig. 3. Déflecteur correctement positionné.

Fonctionnement de l'appareil (suite)

Contrôle de la température et emplacement de l'interrupteur d'éclairage

⚠ AVIS !

 L'écran et/ou le bouton de contrôle illustrés ne représentent pas un contrôle spécifique.

Le symbole d'ampoule  montre l'emplacement approximatif de l'interrupteur d'éclairage. Le contrôle électronique de la température peut servir en tant qu'interrupteur d'éclairage.

Pour contrôler l'éclairage, appuyez sur la flèche vers le haut  M.

L'emplacement de l'interrupteur d'éclairage dépend des modèles à porte en verre TUC/TWT. Typiquement, l'interrupteur d'éclairage se trouve au-dessus de la porte à l'intérieur de l'unité et à côté de l'éclairage au plafond.



Modèle(s) : TFP, TFT, TSSU, TUC, TWT

Contrôle électronique de la température avec affichage numérique

À l'avant du comptoir.



Interrupteur d'éclairage sur les modèles à porte en verre

Ouverture horizontale supérieure de la porte.

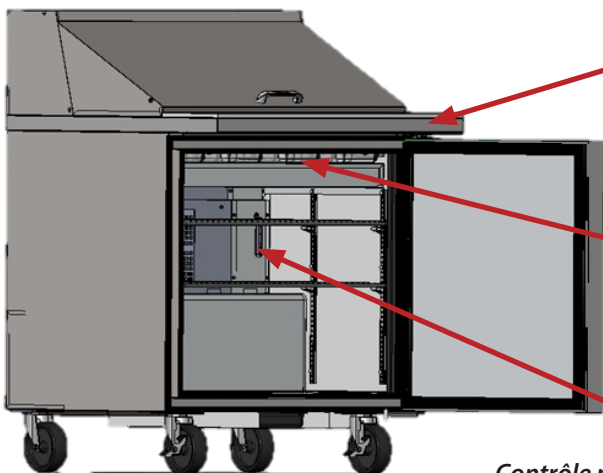

Contrôle mécanique de la température

Coin intérieur arrière.

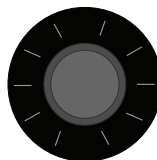

Contrôle électronique de la température sans affichage

Derrière le capuchon sur le panneau arrière.

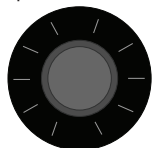

Fonctionnement de l'appareil (suite)

Contrôle électronique de la température avec affichage numérique

À l'avant de la grille.

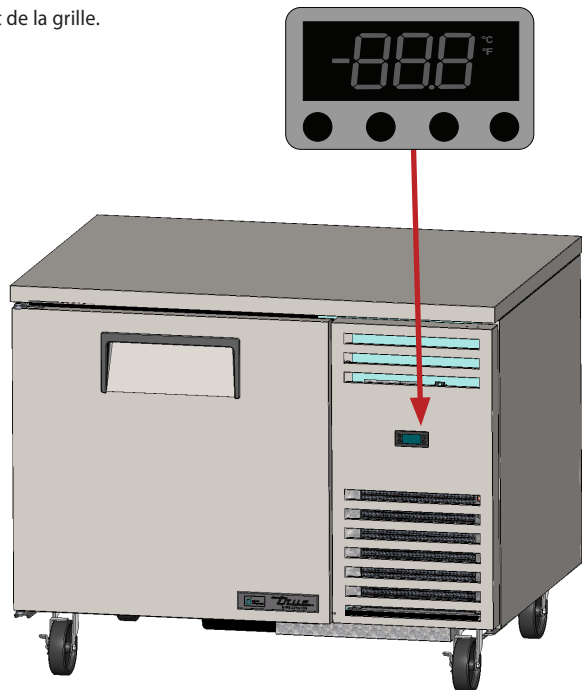

Contrôle électronique de la température sans affichage

Sur le panneau arrière.

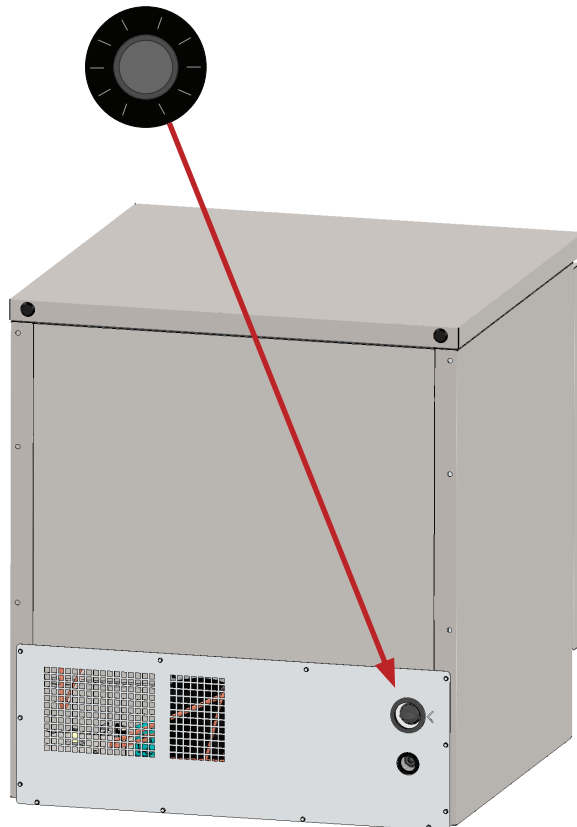

Modèle(s) : TPP, TUC, TWT
(sous-comptoir profond ou modèles de plan de travail)

Contrôle mécanique de la température

Paroi intérieure droite.

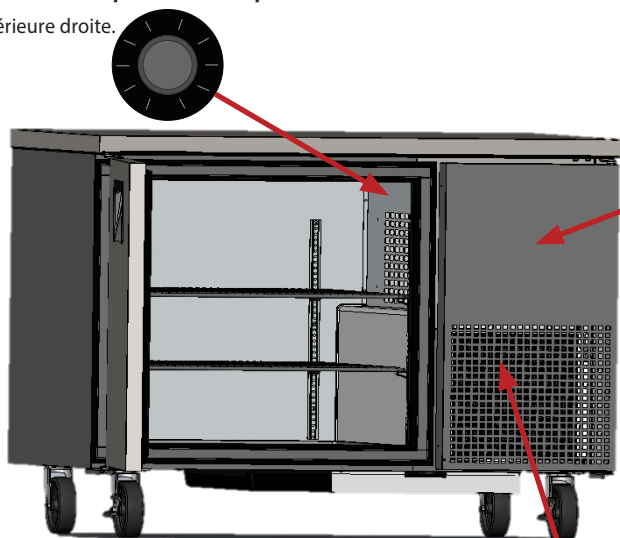

Contrôle électronique de la température avec affichage numérique

À l'avant de la grille.



Contrôle électronique de la température sans affichage

Derrière la grille avant.

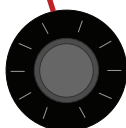

Fonctionnement de l'appareil (suite)

TRUE FlexTemp™

Le TRUE FlexTemp commute les réglages du contrôle de la température d'un appareil entre ceux d'un réfrigérateur et ceux d'un congélateur. Appuyez sur l'interrupteur derrière le cache arrière pour changer entre les différents modes. Voir l'emplacement de l'interrupteur dans la fig. 1.

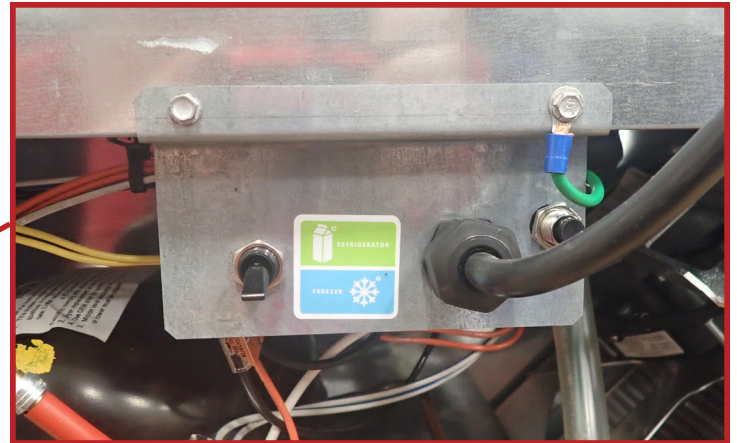
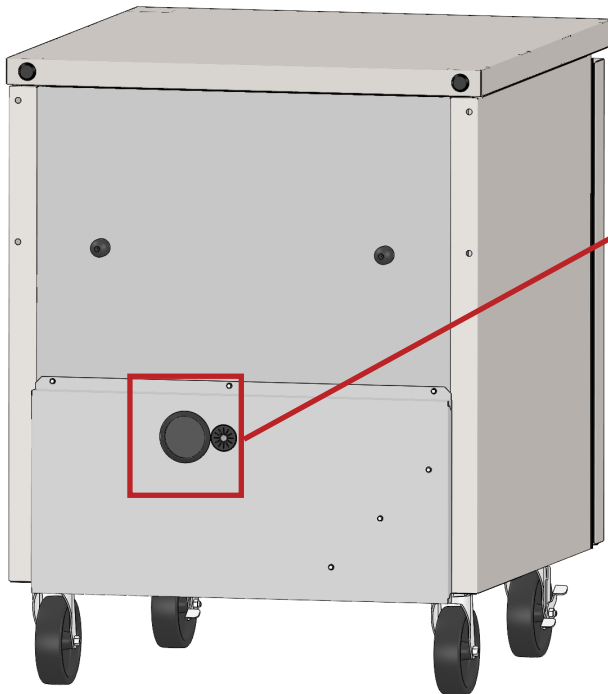

Fig. 1. Emplacement de l'interrupteur TRUE FlexTemp.

Fonctionnement de l'appareil (suite)

Séquence de fonctionnement générale – Réfrigérateurs et congélateurs

! ACTION DE L'UTILISATEUR !



Pour plus d'informations concernant le réglage du contrôle de la température d'un appareil ou la séquence de fonctionnement générale d'un appareil, veuillez consulter notre Guide de contrôle général de réfrigération commerciale dans notre bibliothèque de ressources sur le site truemfg.com/support/manuals/#panel4 ou scannez le code QR.

Lorsque l'appareil est branché...

1. L'éclairage intérieur s'allume sur les modèles avec porte en verre (si ce n'est pas le cas, voir « Emplacement de l'interrupteur d'éclairage », p. 21).
2. L'affichage du contrôle électronique de la température s'allume (le cas échéant).

Lorsque l'appareil est en mode réfrigération

1. Il peut y avoir une légère temporisation avant le démarrage du/des ventilateur(s) du compresseur et/ou de l'évaporateur. Cette temporisation peut être déterminée en durée ou en température. Cette temporisation peut aussi être le résultat d'une opération initiale de dégivrage d'une durée minimum de six (6) minutes.
2. Le contrôle de la température/thermostat peut activer et désactiver le compresseur en même temps que le(s) ventilateur(s) de l'évaporateur.
EXCEPTION : les modèles TSID, TDBD, TCGG et TMW n'ont pas de ventilateur(s) d'évaporateur.
3. Le contrôle de la température active et désactive le compresseur en détectant soit la température d'un serpentin de l'évaporateur, soit la température ambiante, pas la température d'un produit.

a. Contrôle mécanique de la température ou contrôle électronique de la température à l'aide d'un bouton

- i. Le contrôle de la température active et désactive le compresseur en fonction des températures d'enclenchement et déclenchement.
 1. #9 est la position la plus froide
 2. #1 est la position la plus chaude
 3. #0 ou Off correspond à la position d'arrêt du compresseur

b. Contrôle électronique de la température avec affichage

- i. Le contrôle de la température active et désactive le compresseur selon le point de consigne et les températures différentielles.
 1. Le point de consigne est la température préprogrammée réglable conçue soit pour être la température de déclenchement soit pour correspondre à la température de maintien moyenne de l'appareil (utilisée uniquement avec un différentiel haut et bas).
 2. La (les) température(s) différentielle(s) est/sont la température préprogrammée non réglable utilisée pour déterminer quand le compresseur doit s'allumer et s'éteindre (uniquement quand le point de consigne est la température de maintien moyenne).
4. L'affichage d'un thermomètre analogique, d'un thermomètre numérique ou d'un contrôle électronique peut refléter les variations du cycle de réfrigération des températures hautes et basses, pas la température du produit. **La méthode la plus précise pour déterminer si un appareil fonctionne, c'est de vérifier la température des produits.**
 5. Il peut y avoir des périodes en mode réfrigération ou en mode dégivrage pendant lesquelles le moteur du ventilateur du condenseur s'inverse pour éliminer par soufflage les saletés du serpentin du condenseur.

Fonctionnement de l'appareil (suite)

Séquence de fonctionnement générale – Réfrigérateurs et congélateurs (suite)

Lorsque l'appareil est en mode dégivrage...

1. Chaque appareil requiert un événement de dégivrage pour garantir que le serpentin de l'évaporateur est exempt de toute formation de givre ou de glace.
2. Le dégivrage est initié soit par le contrôle de la température soit par une minuterie de dégivrage.
EXCEPTION : les modèles TDC, TFM, THDC et TMW requièrent un dégivrage manuel. La fréquence de ce dégivrage manuel dépend de l'utilisation de l'appareil et des conditions ambiantes.

a. Contrôle mécanique de la température

- i. Le contrôle de la température active et désactive le compresseur en fonction des températures d'enclenchement et déclenchement.
 1. Pendant cette période, seul le ventilateur de l'évaporateur fonctionne.
EXCEPTION : les modèles TCGG, TDBD et TSID n'ont pas de ventilateur(s) d'évaporateur.
- ii. Un congélateur équipé d'un contrôle mécanique de la température procédera au dégivrage à une heure donnée définie par la minuterie de dégivrage
 1. Pendant cette période, seuls les radiateurs du serpentin de dégivrage et du tube de vidange sont sous tension.
 2. Le dégivrage se termine quand une température spécifique du serpentin de l'évaporateur est atteinte ou en fonction d'une durée.
- iii. Les modèles avec un thermomètre numérique ou analogique peuvent indiquer des températures supérieures à la normale pendant le dégivrage.

b. Contrôle électronique de la température

- i. Le contrôle de la température est préprogrammé pour initier un dégivrage en fonction d'un laps de temps, mais il peut aussi être initié par une demande de température.
 1. Pendant le dégivrage, un réfrigérateur éteint le compresseur et utilise les ventilateurs de l'évaporateur pour dégager le serpentin.
 2. Pendant le dégivrage, un congélateur éteint le compresseur et le ventilateur de l'évaporateur et utilise le radiateur électrique pour dégager le serpentin de l'évaporateur.
- ii. Les modèles avec un affichage numérique de la température (si installé) indiqueront dEF pendant le dégivrage.
- iii. Les modèles avec un thermomètre numérique ou analogique peuvent indiquer des températures supérieures à la normale pendant le dégivrage.
- iv. Après le dégivrage, il y a une temporisation avant l'affichage de la température.
AVIS > L'affichage peut présenter une légère temporisation avant d'indiquer une température après la fin d'un dégivrage et il peut afficher dEF pendant un cycle de réfrigération.

Si l'appareil émet une alarme sonore et visuelle...

1. Pour plus d'informations concernant les codes d'alarme, veuillez consulter les informations de contrôle de la température spécifiques à votre appareil dans le Guide de contrôle général de réfrigération commerciale.

Maintenance et entretien

Maintenance et entretien

⚠ DANGER !

	<p>Risque de choc électrique ou de brûlure !</p> <ul style="list-style-type: none"> La mise hors tension d'un contrôle électronique et le réglage des contrôles de la température sur 0 (position off) NE METTENT PAS tous les composants hors tension. Débranchez l'appareil ou coupez l'alimentation électrique avant tous travaux d'installation ou d'entretien. NE NETTOYEZ PAS l'appareil avec un nettoyeur ou un tuyau à haute pression.
	<p>Utilisation d'un réfrigérant/d'une isolation inflammable ! Faites faire l'entretien de votre appareil par un prestataire agréé afin de réduire les risques d'embrasement dus à des pièces inadéquates ou à un mauvais entretien et pour garantir la santé et la sécurité de l'opérateur.</p>

⚠ AVERTISSEMENT !

	<ul style="list-style-type: none"> Seuls des techniciens qualifiés sont habilités à installer et à entretenir l'appareil. Pour vous aider à trouver un technicien spécialisé dans la réfrigération dans votre région pour l'installation, l'entretien ou la maintenance de l'appareil, veuillez consulter notre Localisateur d'entreprises de services à l'adresse truemfg.com/support/service-locator. Coupez et verrouillez tous les services collectifs (gaz, électricité, eau) conformément aux pratiques en vigueur pendant la maintenance ou l'entretien de l'appareil.
 	<p>Le propriétaire de l'appareil est chargé de réaliser une évaluation des risques en matière d'équipement de protection individuelle (EPI) et de garantir une protection adéquate pendant les interventions de maintenance et de nettoyage.</p> <p>Utilisez des outils, un équipement de sécurité et un EPI appropriés pendant l'installation et l'entretien.</p>

⚠ AVERTISSEMENT !

	<p>Bords tranchants !</p> <ul style="list-style-type: none"> Faites attention à ne pas vous couper lorsque vous déplacez, installez, nettoyez l'appareil ou procédez à l'entretien et à la maintenance de celui-ci. Faites preuve de prudence lorsque vous intervenez sous l'appareil ou manipulez des composants métalliques. Éloignez-vous des zones de pincement, comme l'espace entre les portes de l'appareil et le mobilier environnant. Lorsque vous fermez les portes, faites attention si des enfants se trouvent à proximité.
	<p>Risque d'écrasement ou de coupure ! Écartez-vous lors du déballage, de l'installation, du déplacement ou de l'entretien de l'appareil.</p>
	<p>Surfaces glissantes ! L'humidité provenant d'une évacuation incorrecte peut créer des surfaces glissantes à proximité de l'appareil. Il est de votre responsabilité d'avertir immédiatement vos clients et de la présence d'une surface glissante, et de sécher cette dernière. Toutes les zones où le sol est humide doivent être identifiées par un panneau « sol glissant ».</p>

Maintenance et entretien (suite)

ⓘ AVIS !



- **Le propriétaire de l'appareil est responsable** de la maintenance de l'appareil telle que décrite dans le manuel d'installation. L'entretien quotidien et les interventions de maintenance ne sont pas couverts par la garantie TRUE.
- Pour obtenir des instructions de maintenance supplémentaires, veuillez consulter le centre média à l'adresse truemfg.com.
- Tous les réglages de l'appareil doivent être faits **APRÈS** vérification que l'appareil est de niveau et correctement supporté.

Remplacement de composants

ⓘ ACTION DE L'UTILISATEUR !



- **Remplacez les composants par** des composants d'origine (OEM) comme ceux illustrés dans la fig. 1. Les pièces d'origine réduisent les risques d'embrasement dus à des pièces inadéquates. True n'est pas responsable de défauts ou de dommages causés par des pièces non approuvées par TRUE. La garantie sera déclarée nulle pour tout dommage causé par une pièce qui n'est pas d'origine.
- **Faites faire l'entretien de votre appareil par un prestataire agréé** afin de réduire les risques d'embrasement dus à des pièces inadéquates ou à un mauvais entretien et pour garantir la santé et la sécurité de l'opérateur.



Fig. 1. Exemple de pièces d'origine.

Maintenance et entretien (suite)

Maintenance recommandée

Reportez-vous aux interventions de maintenance et aux fréquences recommandées ci-dessous. En fonction de votre installation, certaines interventions devront peut-être être effectuées plus fréquemment.

Interventions de maintenance	Tous les mois	Tous les trimestres	Tous les ans
Vérifier que l'appareil maintient bien la température des produits.	X	X	X
Inspecter le cordon d'alimentation pour détecter des dommages éventuels et le remplacer immédiatement s'il est endommagé.	X	X	X
Vérifier que le cordon d'alimentation est bien branché dans la prise murale.			X
Inspecter l'état général de l'appareil et de ses composants (comme les roulettes, les portes et les charnières).	X	X	X
Vérifier le bon fonctionnement de toutes les pièces mobiles (comme le moteur des ventilateurs, les portes et les cordons de porte).			X
Vérifier l'état physique de tous les joints, vérifier que les joints sont bien étanches.		X	X
Inspecter les lampes, les raccords des supports des lampes, les modules LED et les raccords des modules LED.	X	X	X
Vérifiez l'arrière de tous les serpentins du condenseur (avant et arrière) pour détecter de la poussière et des débris éventuels, et éliminer les débris le cas échéant.	X	X	X
Vérifier l'état physique de tous les serpentins du condenseur et de l'évaporateur ; redresser les ailettes des serpentins si nécessaire.		X	X
Vérifier tous les serpentins de l'évaporateur pour détecter de la poussière et des débris éventuels, et éliminer les débris le cas échéant.		X	X
Vérifier que la conduite de vidange est exempte de débris.		X	X

Maintenance et entretien (suite)

Nettoyage du serpentin du condenseur

⚠ DANGER !



Risque de choc électrique ou de brûlure !

- Débranchez l'appareil ou coupez l'alimentation électrique avant tous travaux d'installation ou d'entretien.
- **NE NETTOYEZ PAS** l'appareil avec un nettoyeur ou un tuyau à haute pression.

⚠ AVERTISSEMENT !



Le propriétaire de l'appareil est chargé de réaliser une évaluation des risques en matière d'équipement de protection individuelle (EPI) et de garantir une protection adéquate pendant les interventions de maintenance et de nettoyage.



Utilisez des outils, un équipement de sécurité et un EPI appropriés pendant l'installation et l'entretien.



Bords tranchants ! Les ailettes des serpentins sont tranchantes, et les composants métalliques peuvent avoir des bords tranchants. Faites attention à ne pas vous couper lorsque vous déplacez, installez, nettoyez l'appareil ou procédez à l'entretien et à la maintenance de celui-ci.



Risque de lésion oculaire ! La poussière en suspension et les débris peuvent causer des lésions oculaires. Protection oculaire recommandée.

ⓘ ACTION DE L'UTILISATEUR !



NE PLACEZ AUCUN matériau filtrant devant le serpentin du condenseur.

ⓘ AVIS !



Le nettoyage du serpentin du condenseur n'est pas couvert par la garantie !

Outils nécessaires

Les outils nécessaires comprennent (sans s'y limiter) les éléments suivants :

- Tournevis Phillips ou tournevis cruciforme
- Tourne-écrou 1/4"
- Tourne-écrou 3/8"
- Brosse à soies dures
- Réservoir d'air comprimé
- Aspirateur
- Lampe torche
- Protection oculaire
- Gants

Procédure

1. Débranchez l'unité ou coupez l'alimentation électrique.
2. Accédez au serpentin du condenseur.
TPP & TUC/TWT-44/67/93
Ouvrez la porte de l'ensemble de grille. Voir fig. 1.
TFP/TFT/TSSU/TUC/TWT
Retirez le cache arrière (voir fig. 2). Les emplacements des vis varieront par modèle.
3. À l'aide d'une brosse à soies dures, nettoyez soigneusement la saleté accumulée sur les ailettes. Voir fig. 3.
4. Une fois la saleté retirée de la surface du serpentin, utilisez une lampe torche pour vérifier que vous voyez à travers le serpentin. Voir fig. 4.

Si la vue est dégagée, aspirez avec soin toute la saleté autour de ou derrière la zone de l'unité de condensation. Réinstallez ensuite le cache (le cas échéant), remettez sous tension et vérifiez le bon fonctionnement.

Si la vue est toujours bloquée par de la poussière, procédez à l'étape 5 pour les unités TPP et TUC/TWT-44/67/93. Pour toutes les autres unités, procédez à l'étape 7.

5. Retirez les boulons du socle du condenseur. Voir fig. 5.
6. Faites coulisser délicatement l'unité de condensation pour la sortir (les connexions tubulaires sont flexibles).
7. Soufflez doucement de l'air comprimé ou du CO₂ dans le serpentin jusqu'à ce qu'il soit propre.
8. Aspirez avec soin toute saleté autour de et derrière la zone de l'appareil de condensation.
9. Faites coulisser avec soin l'ensemble du compresseur pour le remettre à sa place, puis replacez les boulons.
10. Réinstallez le cache arrière (le cas échéant), branchez le cordon d'alimentation à l'unité et vérifiez que tout fonctionne correctement.

Maintenance et entretien (suite)



Fig. 1. Ouvrez la porte de l'ensemble de grille (TPP & TUC/TWT-44/67/93).

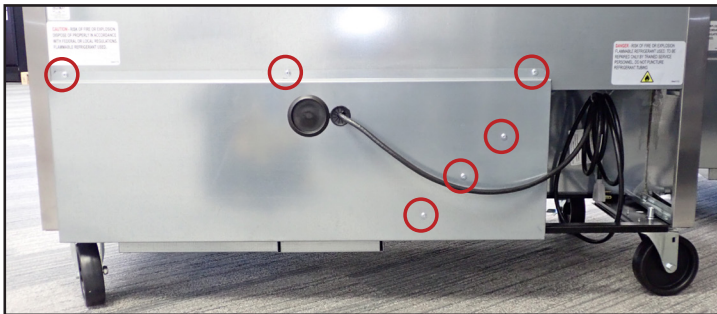

Fig. 2. Retirez les vis du cache arrière (TFP/TSSU/TUC/TWT).

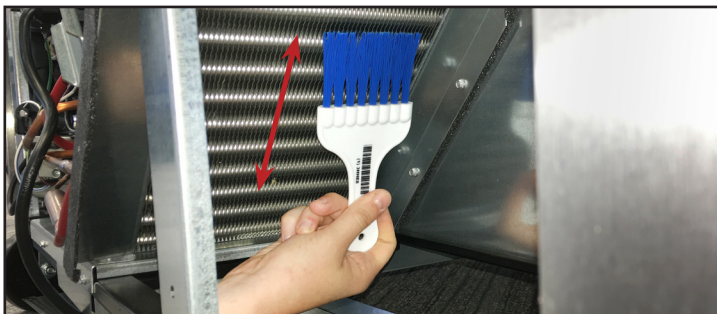

Fig. 3. Ne brossez jamais en travers des ailettes du serpentín.



Fig. 4. Vérifiez que toutes les obstructions ont bien été éliminées.

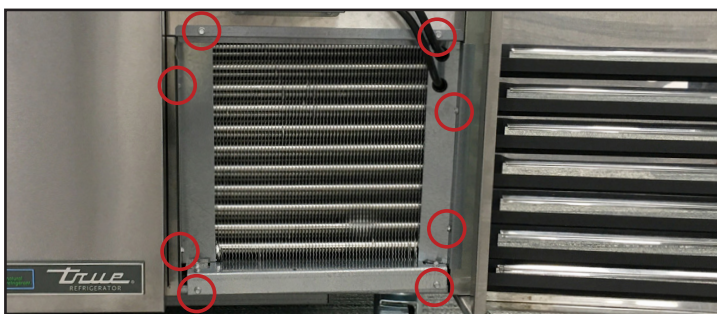

Fig. 5. Retirez les supports du condenseur le cas échéant.

Nettoyage de la conduite de vidange

⚠ AVERTISSEMENT !



Risque de surface glissante ! Pour éviter des surfaces glissantes, nettoyez le tuyau bouché au-dessus d'un grand récipient. Voir fig. 2.



Bords tranchants ! Les ailettes des serpentins sont tranchantes, et les composants métalliques peuvent avoir des bords tranchants. Faites attention à ne pas vous couper lorsque vous déplacez, installez, nettoyez l'appareil ou procédez à l'entretien et à la maintenance de celui-ci.

Outils nécessaires

Les outils nécessaires comprennent (sans s'y limiter) les éléments suivants :

- Tournevis Phillips ou tournevis cruciforme
- Perceuse (facultatif)
- Brosse cylindrique* (voir fig. 1)
- Grand récipient

*La brosse cylindrique doit entrer dans un tuyau de vidange de 1/2" (12,7 mm) de diamètre intérieur.

Maintenance et entretien (suite)

Procédure

1. Retirez le cache arrière.
2. Accédez à l'extrémité de la conduite de vidange bouchée.
AVIS ▶ Le cas échéant, NE COUPEZ PAS les serre-câbles. Utilisez la languette de dégagement du câble (voir fig. 3). Retirez les raccords de vidange si nécessaire pour accéder à l'obstruction.
3. À l'aide d'une brosse cylindrique étroite, éliminez l'obstruction de la conduite de vidange. Voir fig. 1 et 2.

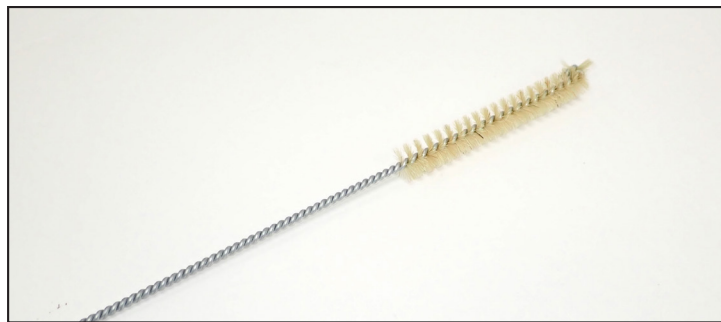

Fig. 1. Brosse cylindrique étroite.



Fig. 2. Récupération du liquide piégé dans un grand conteneur.



Fig. 3. Emplacement de la languette de dégagement du câble.

Maintenance et entretien (suite)

Entretien et nettoyage général des surfaces

⚠ DANGER !



Risque de choc électrique ou d'incendie !

- **NE NETTOYEZ PAS** l'appareil avec un nettoyeur ou un tuyau à haute pression.

⚠ AVERTISSEMENT !



Surfaces glissantes ! L'humidité provenant d'une évacuation incorrecte peut créer des surfaces glissantes à proximité de l'appareil. Il est de votre responsabilité d'avertir immédiatement vos clients et de la présence d'une surface glissante, et de sécher cette dernière. Toutes les zones où le sol est humide doivent être identifiées par un panneau « sol glissant ».



Le propriétaire de l'appareil est chargé de réaliser une évaluation des risques en matière d'équipement de protection individuelle (EPI) et de garantir une protection adéquate pendant les interventions de maintenance et de nettoyage.



Utilisez des outils, un équipement de sécurité et un EPI appropriés pendant l'installation et l'entretien.

📌 ACTION REQUISE DE LA PART DE L'UTILISATEUR



N'UTILISEZ PAS DE PRODUITS NETTOYANTS À BASE D'AGRUMES SUR LES PORTES EN VERRE.

Joint

- Nettoyez les joints à l'eau chaude savonneuse.
- **N'UTILISEZ PAS** d'outils tranchants ou de couteaux pour gratter un joint.
- Évitez les produits de nettoyage en profondeur.

Verre

- Nettoyez le verre avec un produit nettoyant doux spécial verre. **N'UTILISEZ PAS** de produits nettoyants à base d'agrumes.

Intérieur

- Nettoyez les surfaces intérieures avec une solution douce à base de bicarbonate de soude et d'eau afin de limiter l'odeur ; **N'UTILISEZ PAS** de produits nettoyants corrosifs ou abrasifs.
- Pour le nettoyage des parties en plastique ou thermolaquées, utilisez de l'eau chaude savonneuse ; **N'UTILISEZ PAS** de produits nettoyants pour acier inoxydable ou d'autres solvants similaires.

Extérieur

- Pour le nettoyage des parties en plastique ou thermolaquées, utilisez de l'eau chaude savonneuse ; **N'UTILISEZ PAS** de produits nettoyants pour acier inoxydable ou d'autres solvants similaires.
- **NE NETTOYEZ PAS** l'acier inoxydable avec de la laine d'acier ou des produits abrasifs. **N'UTILISEZ PAS** de détergents ou de dégraissants contenant des chlorures ou des phosphates. Reportez-vous au guide spécifique à chaque modèle pour plus d'informations.

Maintenance et entretien (suite)

Entretien et nettoyage de l'acier inoxydable

! ACTION REQUISE DE LA PART DE L'UTILISATEUR



N'UTILISEZ PAS DE LAINE D'ACIER, DE PRODUITS ABRASIFS OU À BASE DE CHLORE POUR NETTOYER LES SURFACES EN ACIER INOXYDABLE.

Ennemis de l'acier inoxydable

Trois éléments fondamentaux sont susceptibles d'affecter la couche passive de l'acier inoxydable, permettant ainsi à la corrosion de se former.

- Les rayures causées par les brosses métalliques, les grattoirs, les tampons en acier et les autres objets qui peuvent être abrasifs pour la surface de l'acier inoxydable.
- Les dépôts laissés sur l'acier inoxydable peuvent laisser des taches. En fonction d'où vous vivez, l'eau peut être dure ou douce. Une eau dure peut laisser des taches. Une eau dure chauffée peut laisser des dépôts si elle n'est pas nettoyée assez rapidement. Ces dépôts peuvent entraîner la dégradation de la couche passive et faire rouiller l'acier inoxydable. Tous les dépôts laissés par la préparation ou le service d'aliments doivent être enlevés dès que possible.
- Les chlorures qui sont présents dans le sel de table, les aliments et l'eau, ainsi que dans les nettoyants ménagers et industriels. C'est le pire type de chlorures à utiliser sur de l'acier inoxydable.

Nettoyage et restauration de l'acier inoxydable

Les produits utilisés pour nettoyer l'acier inoxydable doivent être exempts de phosphates, de chlore, de chlorure et d'ammoniac.

True propose un nettoyant et polish respectueux de l'environnement dans sa boutique True disponible à l'adresse store.trueresidential.com/products/stainless-steel-clean-polish-kit.

Appareil et matériel peints personnalisés

Pour les portes et autres surfaces peintes, utilisez une solution douce à base de savon et d'eau, ainsi qu'un chiffon en microfibre doux.

Maintenance et entretien (suite)

8 conseils pour éviter la rouille sur l'acier inoxydable

Maintenir son équipement propre

Évitez l'accumulation de taches coriaces en nettoyant fréquemment votre appareil. Utilisez des produits nettoyants à la concentration recommandée (alcalins chlorés ou non chlorés).

Utiliser les bons outils de nettoyage

Utilisez des outils non abrasifs pour nettoyer vos produits en acier inoxydable. La couche passive de l'acier inoxydable ne sera pas endommagée par les chiffons doux et les tampons à récurer en plastique.

Nettoyer le long des lignes de polissage

Des lignes de polissage (le « grain ») sont visibles sur certains aciers inoxydables. Frottez toujours parallèlement aux lignes de polissage quand elles sont visibles. Utilisez un tampon à récurer en plastique ou un chiffon doux si vous ne pouvez pas voir le grain.

Utiliser des nettoyants alcalins, alcalins chlorés ou non chlorés

Bien que de nombreux nettoyants traditionnels comportent des chlorures, l'industrie offre un choix toujours croissant de nettoyants sans chlorure. Si vous n'êtes pas sûr de la teneur en chlorure de votre nettoyant, contactez votre fournisseur. Si le fabricant vous informe que votre nettoyant actuel contient des chlorures, demandez une alternative.

Évitez les nettoyants contenant des sels quaternaires, car ils peuvent attaquer l'acier inoxydable et causer des piqûres et de la rouille.

Rincer

En cas d'utilisation de nettoyants chlorés, rincez et essuyez immédiatement. Il est préférable d'essuyer le plus rapidement possible l'eau et les produits de nettoyage stagnants. Laissez les équipements en acier inoxydable sécher à l'air. L'oxygène aide à maintenir le film de passivité sur l'acier inoxydable.

Ne jamais utiliser d'acide chlorhydrique (acide muriatique) sur l'acier inoxydable

Même dilué, l'acide chlorhydrique peut entraîner de la corrosion, des piqûres et de la fissuration par corrosion sous contrainte de l'acier inoxydable.

Traiter l'eau

Pour réduire les dépôts, adoucissez l'eau si possible. L'installation de certains filtres peut éliminer les éléments corrosifs et désagréables. Des sels dans un adoucisseur d'eau bien entretenu peuvent également vous être utiles. Contactez un spécialiste en traitement si vous n'êtes pas certain du traitement approprié de l'eau.

Restaurer et passiver régulièrement l'acier inoxydable

Les oxydes de chrome protecteurs à la surface de l'acier inoxydable lui donnent ses propriétés inoxydables. Si ces oxydes sont éliminés par un décapage ou par une réaction à des produits chimiques nocifs, le fer dans l'acier sera exposé et pourra commencer à s'oxyder ou à rouiller. La passivation est un processus chimique qui supprime le fer libre et d'autres contaminants de la surface de l'acier inoxydable, permettant aux oxydes de chrome protecteurs de se reformer.

Maintenance et entretien (suite)

Démontage et montage du tiroir

Style de tiroir #1

Retrait

1. Ouvrez complètement le tiroir.
2. Localisez les clips à rouleau (en position basse ; voir fig. 1 et 2).
3. Tout en tenant les côtés du tiroir, tournez les clips à rouleau vers le haut. Voir fig. 3.
4. Soulevez le tiroir de la fente du rail. Voir fig. 4.

Installation

5. Avec les clips à rouleau en position haute (voir fig. 3), abaissez les rouleaux arrière du tiroir dans les fentes du rail.
6. Poussez le tiroir pour le mettre dans sa position adéquate.
7. Tournez les clips à rouleau en position basse. Voir fig. 1 et 2.

Style de tiroir #2

Retrait

8. Faites glisser le tiroir vers l'extérieur et localisez la bague d'arrêt en plastique du tiroir. Voir fig. 5
9. Poussez la bague d'arrêt en plastique du tiroir vers l'avant et soulevez l'extrémité avant. Voir fig. 6a et 6b.
10. Retirez le tiroir.

Installation

11. Avec la bague d'arrêt en plastique du tiroir soulevée, alignez le tiroir avec la glissière et poussez le tiroir pour le mettre dans sa position adéquate. Voir fig. 6b et 7.
12. Alignez le tiroir avec la glissière et poussez-le pour le mettre dans sa position adéquate.
13. Appuyez sur la bague d'arrêt en plastique du tiroir et poussez-la vers le bas en direction de l'arrière de l'armoire. Voir fig. 7.
14. Vérifiez que le tiroir fonctionne bien.

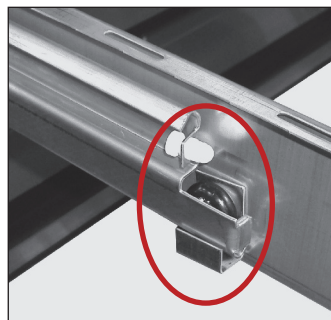

Fig. 1. Emplacement des clips à rouleau à rouleau.

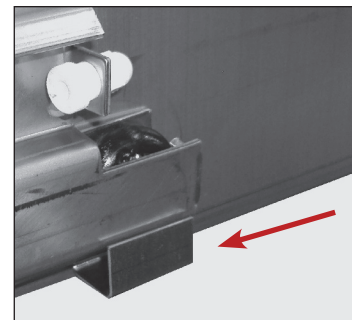

Fig. 2. Clip à rouleau en position basse.

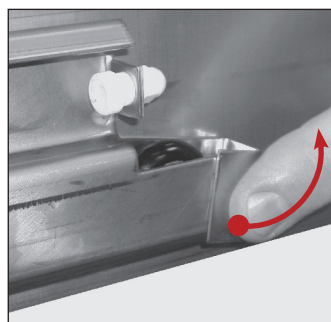

Fig. 3. Rotation du clip à rouleau vers le haut

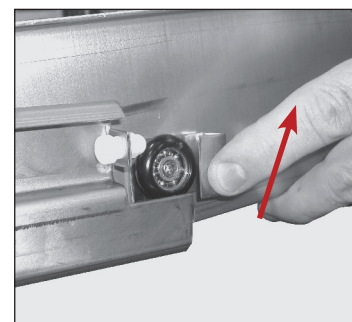

Fig. 4. Levée et retrait du tiroir.



Fig. 5. Emplacement de la bague d'arrêt du tiroir. La bague d'arrêt est enclenchée.

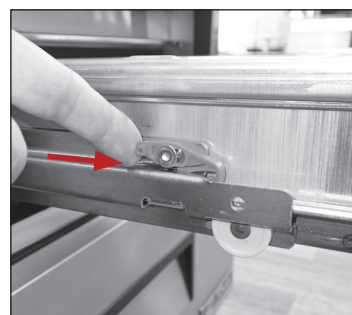

Fig. 6a. Poussez la bague d'arrêt vers l'avant.

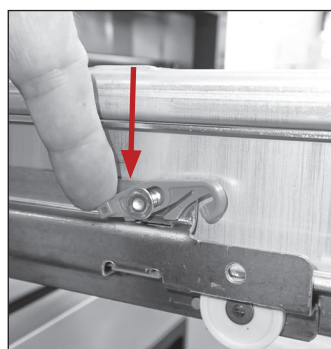

Fig. 6b. Poussez l'arrière de la bague d'arrêt vers le bas.



Fig. 7. Alignez le tiroir sur la glissière.

Maintenance et entretien (suite)

Maintenance du couvercle

Les vis de goupille du couvercle sont conçues pour être retirées pour le nettoyage. N'oubliez pas de contrôler régulièrement les vis et veillez à ce qu'elles soient serrées. Voir les emplacements des vis de goupille du couvercle ci-dessous (fig. 1 - 4).

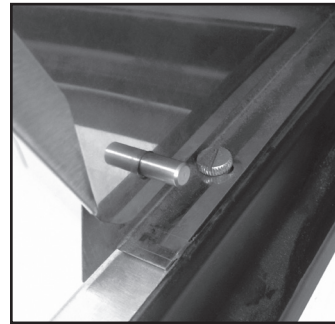

Fig. 1. TSSU (à l'intérieur).

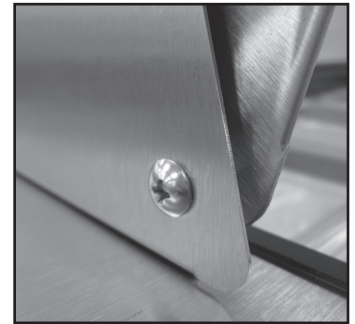

Fig. 2. TSSU (à l'extérieur).

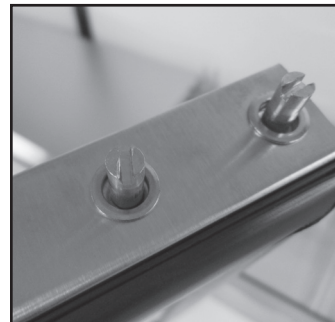

Fig. 3. TPP.



Fig. 4. TPP.

Maintenance de la planche à découper composite

Veillez regarder le message de Richlite® par rapport au matériau des planches à découper composites et la prévention du gauchissement.

Pour prévenir le gauchissement sur les planches à découper fabriquées en matériau Richlite®, retournez la planche à intervalles réguliers. Le gauchissement est dû à des moisissures continues et à des différences de température en haut et en bas des planches. En retournant la planche, cela permettra d'exposer les deux côtés de la même manière.

Il y a un risque que les planches de plus grande taille se déforment en raison d'une caractéristique du matériau.



Maintenance et entretien (suite)

Montage/Démontage du panneau de double fond (TSSU)

Les panneaux de double fond, situés sous les bacs à produits, sont amovibles pour le nettoyage et l'assainissement. Ces panneaux doivent être installés pour un fonctionnement correct de l'appareil et des températures du produit.

AVIS > La quantité de panneaux varie en fonction du modèle. Les composants indiqués dans les images suivantes ne sont pas tous utilisés dans toutes les applications.

Retrait

Unités de porte simple Non-Mega

Après avoir retiré les produits, inclinez le panneau et tirez-le vers l'avant.

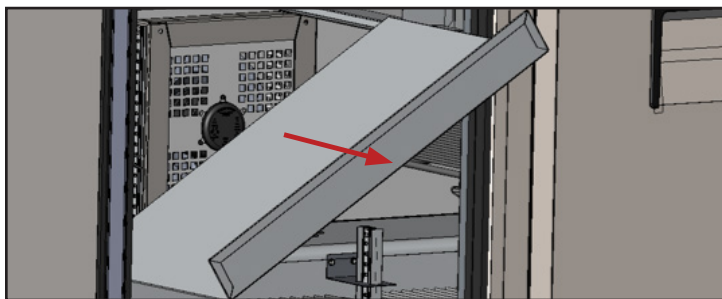

Unités à deux et trois portes Non-Mega

1. Retirez ou desserrez le déflecteur du double fond.
2. Après avoir retiré les produits du haut, inclinez et soulevez les panneaux du haut.

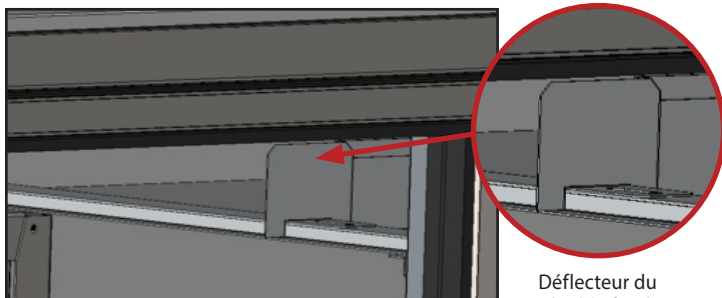

Déflecteur du double fond

Unités Mega

Après avoir retiré les bacs à produits supérieurs, inclinez et soulevez le panneau du haut.

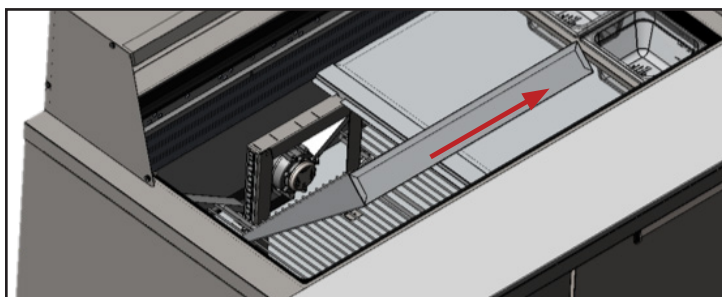

Panneaux de double fond

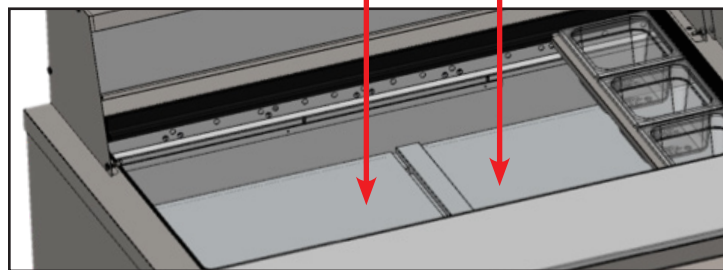

Installation

AVIS > Lors de la réinstallation des panneaux de double fond, veillez à ce que le coude vertical soit positionné à l'avant de l'appareil et tourné vers le haut.

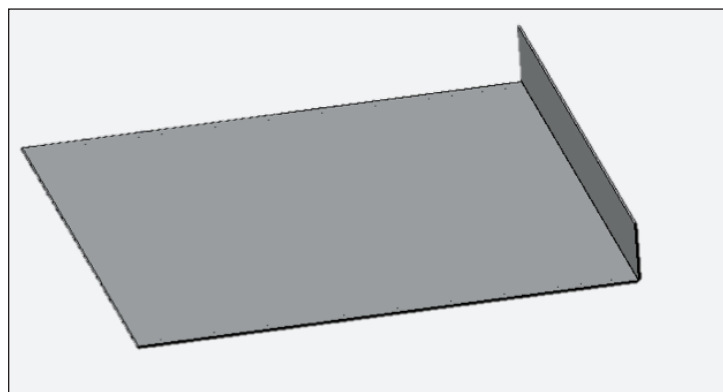

Unités de porte simple Non-Mega.

Effectuez les différentes étapes dans l'ordre inverse de la procédure de retrait.

Unités à deux et trois portes Mega et Non-Mega

1. Positionnez le support inférieur avec les languettes arrière placées dans les fentes correctes en haut du support de l'étagère.
2. Le cas échéant, veillez à réinstaller le déflecteur du double fond.
3. Positionnez les panneaux.

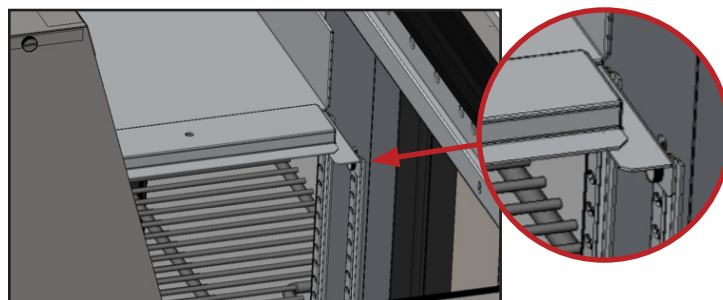

Maintenance et entretien (suite)

Porte inversable (TUC/TWT-24/24F & TSSU/TUC/TWT-27/27F)

AVIS > Seules les portes pleines sont inversables sur site.

Outils nécessaires

Les outils nécessaires comprennent (sans s'y limiter) les éléments suivants :

- Clé à douille 1/4"
- Clé combinée 1/4"
- Clé à douille 5/16"
- Tournevis Phillips
- Clé à douille 3/8" (27/27F)
- Marteau
- Clé à douille 7/16" (24/24F)
- Couteau à mastic
- Barre crantée

Procédure

1. Avec une clé à douille, retirez le support de la charnière inférieure de l'armoire (fig. 1). Retirez ensuite la porte.

AVIS > La clé à douille requise dépend de la taille du modèle. Consultez la liste des outils nécessaires pour de plus amples détails. Veillez à ne pas clipser la bague de la charnière supérieure (fig. 2).
2. Déplacez la grille avant vers le côté opposé (**modèles TUC/TWT-24/24F uniquement**)
 - a. À l'aide d'un tournevis Phillips, dévissez la grille avant.
 - b. À l'aide d'une clé à douille 7/16", déplacez les boulons (fig. 3) vers le côté opposé.
 - c. Déplacez la grille sur le côté. Voir fig. 4.
 - d. Alignez la grille avec le trou prépercé et bloquez-la ensuite.
3. Retirez de la porte l'ensemble de charnière à cartouche. Voir fig. 5.
4. Sortez la bague carrée de la porte à l'aide d'un couteau à mastic. Tapez ensuite sur la bague avec un marteau pour la faire entrer dans l'emplacement d'origine de la charnière à cartouche.

AVIS > Tapez légèrement sur la bague lorsque vous la repositionnez pour éviter de l'endommager.
5. À l'aide d'une clé à douille 5/16", déplacez les vis de la machine vers la bague carrée du côté opposé.



Fig. 1. Les modèles 24 et 27 utilisent différentes charnières inférieures.



Fig. 2. Ne clipsez pas la bague sur la charnière supérieure.



Fig. 3. TUC/TWT-24/24F UNIQUEMENT : Déplacez la grille avant vers le côté opposé.



Fig. 4. Déplacez les boulons vers l'emplacement d'origine du support de charnière inférieur.



Fig. 5. Retirez l'ensemble de charnière à cartouche.

Maintenance et entretien (suite)

Porte inversable (TUC/TWT-24/24F & TSSU/TUC/TWT-27/27F) (suite)

6. Tournez le support de charnière (voir fig. 6) et bloquez ensuite l'ensemble de charnière à cartouche sur le côté opposé de la porte.

AVIS > La clé à douille requise dépend de la taille du modèle. Consultez la liste des outils nécessaires pour de plus amples détails. Veillez à ne pas clipser la bague de la charnière supérieure (fig. 2). Voir fig. 7. Orientez toujours le support de charnière vers le centre de l'armoire pour maintenir la tension sur le ressort. Voir fig. 8.

7. À l'aide d'un couteau à mastic, sortez le capuchon et la bague en plastique du haut de la porte et inversez leurs positions.

8. À l'aide d'une clé à douille 1/4", déplacez la charnière supérieure vers le côté opposé de l'armoire. Voir fig. 9

AVIS > N'oubliez pas les rondelles de la charnière.

9. Installez la porte

- a. Positionnez la porte.

AVIS > Veillez à ne pas clipser la bague de la charnière supérieure. Voir fig. 10.

- b. Fixez le support de la charnière inférieure à l'unité.

AVIS > N'oubliez pas les rondelles de la charnière. Voir fig. 11. Contrôlez l'alignement de la porte tout en bloquant la charnière. Réglez les charnières en conséquence. Pour régler la charnière supérieure, True recommande d'utiliser une clé combinée de 1/4".



Fig. 6. Retirez le support de charnière du ressort de cartouche et tournez-le.

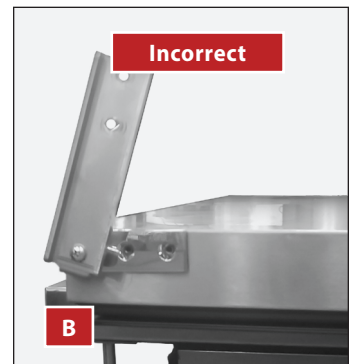

Fig. 7. Conservez l'ordre d'origine des rondelles.



Correct

A



Incorrect

B

Fig. 8. Les images montrent l'avant de la porte tourné vers le haut.

A : Correct ; le support de charnière a été tourné et les angles sont tournés vers l'intérieur en direction du centre de l'armoire ; le trou en forme d'étoile maintient la tension correcte du ressort.

B : Incorrect ; le support de charnière n'a pas été tourné et les angles sont tournés vers l'extérieur.

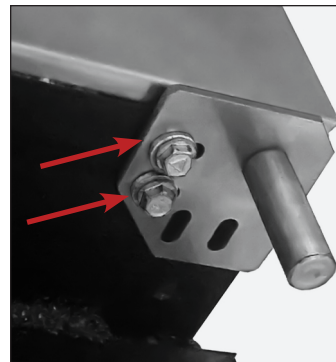

Fig. 9. N'oubliez pas les rondelles.



Fig. 10. Si nécessaire, utilisez uniquement des petits angles pour positionner la porte.

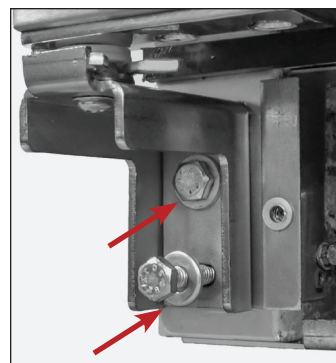

Fig. 11. N'oubliez pas les rondelles.

Informations sur la garantie (États-Unis et Canada uniquement)

Informations sur la garantie

Pour voir et télécharger les informations sur la garantie pour les États-Unis et le Canada, veuillez scanner le code QR ci-dessous.





truemfg.com