



TSCI-1000PR-SLG-R-WW-1A



TSCI-450PR-SWG-R-WW-1A



TSCI-150PR-SWG-R-WW_1A

⚠ AVERTISSEMENT !



Veillez à lire et à comprendre le présent document dans son intégralité avant d'installer et de faire fonctionner cet appareil, de procéder à sa maintenance ou de l'entretenir. Le non-respect de cette consigne peut entraîner un dysfonctionnement de l'appareil, des dégâts matériels, des blessures graves, voire la mort. Les dysfonctionnements de l'appareil, blessures ou dégâts matériels résultant d'une installation incorrecte ne sont pas couverts par la garantie.



📄 ACTION DE L'UTILISATEUR !

TRUE suit l'historique de votre appareil via son numéro de série. Pour plus de commodité, inscrivez le nom complet du modèle de votre appareil et son numéro de série ci-dessous. Cette information figure sur l'étiquette de série. L'emplacement de l'étiquette de série varie en fonction de l'appareil.

Nom du modèle :

Numéro de série :

True Manufacturing Co., Inc.

2001 East Terra Lane • O'Fallon, Missouri 63366-4434
(636) 240-2400 • FAX : (636)-272-2408

FAX international : (636)-272-7546 • (800)-325-6152

Service Pièces : (800)-424-TRUE (424-8783)

Service Pièces n° FAX : (636)-272-9471



GUIDE D'INSTALLATION

SÉRIE SCIENTIFIC (TSCI™)

Traduction des instructions d'origine

Amérique du Nord – Canada et Caraïbes

Téléphone pour les questions liées à la garantie : +1 855-878-9277

Fax pour les questions liées à la garantie : +1 636-980-8510

E-mail pour les questions liées à la garantie : warrantyinquiries@truemfg.com

Téléphone pour les questions d'ordre technique : +1 855-372-1368

E-mail pour les questions d'ordre technique : service@truemfg.com

7 h 00 – 18 h 00 CST du lundi au vendredi,

8 h 00 – 12 h 00 le samedi

Mexique

Téléphone : +52 555-804-6343/44

service-mexicocity@truemfg.com

9 h 00 – 17 h 30 L-V

Amérique latine

Téléphone : +52 555-804-6343/44

servicelatam@truemfg.com

9 h 00 – 17 h 30 L-V

Royaume-Uni, Irlande, Moyen-Orient, Afrique et Inde

Téléphone : +44 (0) 800-783-2049

Service-emea@truemfg.com

8 h 30 – 17 h 00 L-V

Australie

Téléphone : +61 2 9426 5222

Service@BromicGroup.com

Union européenne et Communauté des États indépendants

Téléphone : +41 61 563 0705

service-emea@truemfg.com

8 h 00 – 17 h 00 L-V



MERCI

POUR VOTRE ACHAT

L'objectif principal du présent document est d'aider à l'installation, à la maintenance et à l'entretien de votre appareil TRUE. Ce document contient des informations importantes concernant la sécurité, le fonctionnement, la maintenance et l'entretien de l'appareil. **NE JETEZ PAS** ce document. TRUE est uniquement le fabricant de l'appareil. Pour vous aider à trouver un technicien spécialisé dans la réfrigération dans votre région pour l'installation, l'entretien ou la maintenance de l'appareil, veuillez consulter notre Localisateur d'entreprises de services à l'adresse www.truemfg.com/support/service-locator.

ⓘ AVIS !



Votre appareil pourrait ne pas parfaitement correspondre aux schémas présentés dans ce manuel.

Chaîne YouTube de support technique de True



Pour des informations plus détaillées sur l'installation et l'entretien, consultez notre chaîne YouTube d'assistance technique sur www.youtube.com/@TrueManufacturingService.



Sommaire

Préface

Définition des termes signalétiques et des symboles.....4

Informations de sécurité importantes

Consignes générales de sécurité et mises en garde de fonctionnement.....5

Mises en garde pour éviter des lésions corporelles.....6

Consignes de mise au rebut de l'appareil.....7

Mises en garde relatives aux réfrigérants à base d'hydrocarbures.....7

Mises en garde relatives à la sécurité électrique.....8

À propos des exigences relatives à votre appareil et à l'installation

Spécifications de l'appareil.....9

Dégagements.....10

Spécifications électriques.....10

Installation électrique et sécurité.....10

Installation et configuration

Déballage (vertical).....12

Déballage (sous comptoir).....14

Emplacement de l'appareil.....16

Installation des vis, pieds ou roulettes de nivellement.....16

Mise à niveau de l'appareil.....18

Fixation de l'appareil au sol.....18

Batterie de secours.....19

Bidon de glycol et sonde de température.....20

Installation des étagères.....21

Accessoires Scientific en option.....22

Emplacement des contacts d'alarme à distance.....24

Fonctionnement de l'appareil

Démarrage.....26

Contrôle de la température et emplacement de l'interrupteur d'éclairage.....27

Séquence de fonctionnement.....28

Contrôle électronique de la température (BR1)

Verrouillage/déverrouillage du contrôle.....31

Activation/désactivation du contrôle.....31

Modification du point de consigne.....32

Modification de l'unité de mesure.....33

Affichage des températures de la sonde.....33

Alarmes de température.....34

Alarme porte ouverte.....35

Réglage des plages d'alarme de température.....35

Registre de température élevée (thi) et basse (tLo).....37

Contrôle électronique de la température (TM)

Déverrouillage du contrôle.....39

Désactivation du contrôle.....40

Activation du contrôle.....40

Modification du point de consigne.....41

Démarrage du dégivrage manuel.....41

Modification de l'unité de mesure.....42

Affichage des températures de la sonde.....43

Alarmes de température.....44

Alarme porte ouverte.....45

Réglage des plages d'alarme de température.....45

Registre de température élevée (thi) et basse (tLo).....48

Maintenance et entretien

Remplacement de composants.....51

Maintenance recommandée.....52

Nettoyage du serpentin du condenseur (vertical).....54

Nettoyage du serpentin du condenseur (sous comptoir).....56

Entretien et nettoyage général des surfaces.....58

Entretien et nettoyage de l'acier inoxydable.....59

8 conseils pour éviter la rouille sur l'acier inoxydable.....60

Dépose de la porte coulissante.....61

Réglage de la porte coulissante.....63

Fonction de maintien en position ouverte de la porte coulissante.....63

Garantie

Informations sur la garantie.....65

Préface

Les mises en garde, directives et recommandations figurant dans le présent document sont destinées à prévenir les dommages sur l'appareil, les dégâts matériels ainsi que les blessures ou les décès. Veuillez lire attentivement toutes les mises en garde, directives et recommandations avant toute intervention afin de garantir en permanence un fonctionnement et une maintenance en toute sécurité de votre appareil TRUE.

Définition des termes signalétiques et des symboles

Les symboles susceptibles d'apparaître dans le présent document sont présentés ci-dessous. Certains symboles peuvent ne pas y figurer.

Définition des termes signalétiques

⚠ DANGER !	Une situation de danger imminent qui, si elle n'est pas écartée, entraîne des blessures graves, voire la mort.
⚠ AVERTISSEMENT !	Une situation potentiellement dangereuse qui, si elle n'est pas écartée, peut entraîner des blessures graves, voire la mort.
⚠ PRUDENCE !	Une situation potentiellement dangereuse qui, si elle n'est pas écartée, peut entraîner des blessures légères à modérées ; une pratique risquée.
! ACTION DE L'UTILISATEUR !	Alerte liée à une action de l'utilisateur, suivez toutes les recommandations pour éviter d'endommager l'appareil ou le produit.
! AVIS !	Une information importante sans rapport avec un danger ou un risque de lésions corporelles.

Symboles de sécurité

	Alerte liée à la sécurité ; met en garde le lecteur contre un risque éventuel de blessures physiques. Respectez tous les messages de sécurité qui suivent ce symbole afin d'éviter tout risque de blessure ou de décès.	
		Matériau inflammable ; risque d'incendie ou d'explosion.
	Risque de choc électrique .	
	Risque de basculement ; risque de renversement.	
	Élément tranchant ; risque de coupure ou de sectionnement.	
	Risque pour les yeux ; risque de lésion oculaire.	
	Risque d' explosion d'une bouteille sous pression .	
	Risque de surface glissante .	
	Risque d' écrasement ou de coupure .	

Symboles supplémentaires

	Symbole d'alerte lié à une action obligatoire ; avertit le lecteur qu'il doit entreprendre des actions requises ou recommandées. Respectez tous les messages et toutes les recommandations qui suivent ce symbole afin d'éviter d'endommager l'appareil ou le produit.
AVIS >	Une information importante sans rapport avec un danger ou un risque de lésions corporelles.
	Lisez attentivement et assurez-vous de comprendre le guide d'installation avant d'installer, de faire fonctionner ou d'entretenir l'appareil.
	Portez une protection oculaire .
	Portez des gants de protection .
	Sécurisez les bouteilles de gaz afin d'éviter qu'elles chutent.
	N'UTILISEZ PAS de rallonge.
	N'UTILISEZ PAS d'adaptateurs.
	NE JETEZ PAS cet appareil avec d'autres déchets ménagers.

Informations de sécurité importantes

Informations de sécurité importantes

Consignes générales de sécurité et mises en garde de fonctionnement

Respectez les consignes générales de sécurité, y compris celles qui suivent, afin de réduire le risque de lésions corporelles, de choc électrique, d'incendie ou de décès.

⚠ AVERTISSEMENT !



Veillez à lire et à comprendre le présent document dans son intégralité avant d'installer et de faire fonctionner cet appareil, de procéder à sa maintenance ou de l'entretenir. Le non-respect de cette consigne peut entraîner un dysfonctionnement de l'appareil, des dégâts matériels, des blessures graves, voire la mort. Les dysfonctionnements de l'appareil, lésions corporelles ou dégâts matériels résultant d'une installation incorrecte ne sont pas couverts par la garantie.

- Le non-respect des consignes d'installation, de fonctionnement et de maintenance de l'appareil telles que détaillées dans le présent document aura des répercussions négatives sur la sécurité et les performances de l'appareil, la durée de vie des composants et le droit de recours en garantie.
- Seuls des techniciens qualifiés sont habilités à installer et à entretenir l'appareil. Pour vous aider à trouver un technicien spécialisé dans la réfrigération dans votre région pour l'installation, l'entretien ou la maintenance de l'appareil, veuillez consulter notre Localisateur d'entreprises de services à l'adresse www.truemfg.com/support/service-locator. TRUE est uniquement le fabricant de l'appareil et n'est pas responsable de son installation.
- Cet appareil ne doit pas être utilisé, nettoyé ou entretenu par des personnes (y compris des enfants) dont les capacités physiques, sensorielles ou mentales sont réduites ou qui souffrent d'un manque d'expérience et de connaissances, sauf si elles ont été dûment formées à l'appareil ou sont supervisées par une personne responsable de leur sécurité.
- **N'INSTALLEZ PAS** et **NE FAITES PAS FONCTIONNER** un équipement qui a été utilisé de manière incorrecte ou abusive, négligé, endommagé ou altéré/modifié par rapport à ses spécifications de fabrication d'origine.
- **NE MODIFIEZ PAS** et **N'ALTÉREZ PAS** l'appareil.
- **N'UTILISEZ PAS** d'appareils électriques à l'intérieur des compartiments de stockage des aliments, à moins que ces appareils soient autorisés par le fabricant.
- Le propriétaire de l'appareil est chargé de réaliser une évaluation des risques en matière d'équipement de protection individuelle (EPI) et de garantir une protection adéquate pendant les interventions de maintenance et de nettoyage.
- Utilisez des outils, un équipement de sécurité et un EPI appropriés pendant l'installation et l'entretien.
- Utilisez cet appareil uniquement pour l'usage prévu tel que décrit dans le présent document.
- Toutes les étagères doivent être installées correctement et respecter les limites de charge. Des étagères mal installées, incorrectement chargées ou surchargées peuvent causer des dommages à l'appareil ou aux produits, ou encore entraîner des blessures corporelles.
- Maintenez la zone autour de l'appareil propre et sèche afin d'éviter toute blessure ou tout dommage sur l'appareil lié à des débris ou à des parasites.

! ACTION DE L'UTILISATEUR !



- L'appareil doit être installé conformément à toutes les lois, à tous les codes et à toutes les réglementations en vigueur.
- Cet appareil doit être installé conformément à la norme de sécurité relative aux systèmes de réfrigération ANSI/ASHRAE 15.

! AVIS !







Le fabricant n'est pas responsable de toute blessure ou de tout dommage résultant d'une utilisation inadéquate, incorrecte ou abusive.







Informations importantes sur la sécurité (suite)

Mises en garde pour éviter des lésions corporelles

⚠ DANGER !

	NE PERMETTEZ PAS aux enfants de jouer avec ou à l'intérieur de l'appareil. L'enfant peut se trouver piégé ou se blesser.
	NE STOCKEZ PAS et N'UTILISEZ PAS les produits suivants à proximité de cet appareil ou de tout autre appareil : <ul style="list-style-type: none"> • essence ou autres liquides et vapeurs inflammables • combustible ou substances explosives, comme des aérosols à gaz propulseur inflammable • autres substances volatiles ou inflammables
 	Contactez TRUE Manufacturing pour localiser les conduites de réfrigérant et le câblage électrique avant de percer, découper ou perforer les parois intérieures ou extérieures. Le non-respect de cette consigne pourrait entraîner des dégâts, des lésions corporelles, voire la mort.

⚠ AVERTISSEMENT !

	Seuls des techniciens qualifiés sont habilités à installer et à entretenir l'appareil. Pour vous aider à trouver un technicien spécialisé dans la réfrigération dans votre région pour l'installation, l'entretien ou la maintenance de l'appareil, veuillez consulter notre Localisateur d'entreprises de services à l'adresse www.truemfg.com/support/service-locator. TRUE est uniquement le fabricant de l'appareil et n'est pas responsable de son installation. <ul style="list-style-type: none"> • Utilisez des outils, un équipement de sécurité et un équipement de protection individuelle (EPI) appropriés pendant l'installation et l'entretien. • NE TOUCHEZ PAS les surfaces froides du compartiment du congélateur si vos mains sont humides ou mouillées. La peau pourrait adhérer aux surfaces extrêmement froides. • Une assistance pour le levage peut s'avérer nécessaire lors de l'installation, de l'entretien et de la maintenance. Faites appel à plusieurs personnes ou utilisez un dispositif de levage. Veillez à toujours utiliser des techniques de levage appropriées, sous peine de vous blesser.
	Ce produit peut vous exposer à des agents chimiques , notamment à des composés du chrome VI, reconnus par l'État de Californie comme cancérigènes et susceptibles de provoquer des anomalies congénitales ou de présenter d'autres dangers pour la reproduction. Pour plus d'informations, consulter le site www.P65warnings.ca.gov .
	Surfaces glissantes ! L'humidité provenant d'une évacuation incorrecte peut créer des surfaces glissantes à proximité de l'appareil. Il est de votre responsabilité d'avertir immédiatement vos clients de la présence d'une surface glissante et de sécher cette dernière. Toutes les zones où le sol est humide doivent être identifiées par un panneau « sol glissant ».
	Bords tranchants ! Faites attention à ne pas vous couper lorsque vous déplacez, installez, nettoyez l'appareil ou procédez à l'entretien et à la maintenance de celui-ci. Faites preuve de prudence lorsque vous intervenez sous l'appareil ou manipulez des composants métalliques. <ul style="list-style-type: none"> • Tenez vos doigts à l'écart des zones de pincement, comme l'espace entre les portes de l'appareil et le mobilier environnant. Si des enfants se trouvent à proximité de l'unité, faites attention lorsque vous en fermez les portes.
	Risque de basculement ! L'appareil peut présenter un risque de basculement pendant son déballage, son installation ou son déplacement. Prenez des précautions de sécurité appropriées. L'utilisation de protections anti-basculement permet seulement de limiter (et non d'éliminer) le risque de basculement. Ne permettez jamais aux enfants d'escalader les tiroirs, les portes et les étagères, ou de s'y accrocher.
	Risque d'écrasement ou de coupure ! Écartez-vous lors du déballage, de l'installation, du déplacement ou de l'entretien de l'appareil.
	Risque de choc électrique ou de brûlure ! Reportez-vous aux « Mises en garde relatives à la sécurité électrique » pour plus d'informations.

Informations importantes sur la sécurité (suite)

Consignes de mise au rebut de l'appareil

DANGER !	
	<p>Risque de piégeage d'enfants !</p> <p>Des enfants peuvent se trouver piégés dans des appareils mis au rebut et étouffer. Ne mettez jamais votre appareil au rebut sans avoir pris des précautions pour éviter le piégeage d'enfants, même si l'appareil ne reste sans surveillance que pendant une courte période.</p> <p>Les précautions pour éviter le piégeage d'enfants incluent les mesures suivantes :</p> <ul style="list-style-type: none"> • Retirez toutes les portes (ou les tiroirs, dans le cas des appareils à tiroirs) ; • Laissez en place tous les tiroirs et étagères intérieurs afin de rendre plus difficile l'escalade (et l'entrée) à l'intérieur de l'appareil.
	<p>Risque d'incendie ou d'explosion ! Le réfrigérant et l'isolation utilisés sont inflammables. Jetez l'appareil conformément à toutes les lois, à tous les codes et à l'ensemble des réglementations en vigueur. Observez toutes les consignes de sécurité liées à la manipulation du réfrigérant et de l'isolation inflammables.</p>
	<p>NE JETEZ PAS votre appareil avec les déchets ménagers.</p>



Mises en garde relatives aux réfrigérants à base d'hydrocarbures

Les appareils TRUE utilisent un réfrigérant à base d'hydrocarbures (R-290/513A/600a). Consultez l'étiquette de série pour identifier le réfrigérant utilisé dans l'appareil. L'emplacement de l'étiquette de série diffère en fonction du modèle.

DANGER !	
	<p>Risque d'incendie ou d'explosion ! Le réfrigérant utilisé est inflammable.</p> <ul style="list-style-type: none"> • Toutes les interventions d'entretien et de maintenance doivent être réalisées par des techniciens qualifiés afin de réduire le risque d'incendie ou de lésions corporelles en raison de pièces inadaptées ou d'un entretien incorrect. • Consultez l'étiquette de série pour identifier le réfrigérant utilisé dans l'appareil. L'emplacement de l'étiquette de série diffère en fonction du modèle. • N'ENDOMMAGEZ PAS le système de réfrigération pendant le transport et l'installation. • Si l'appareil est endommagé, vérifiez l'état du système de réfrigération avant de l'installer ou de le mettre en service. • N'utilisez jamais d'objets ou d'outils tranchants pour éliminer de la glace ou du givre. N'UTILISEZ PAS de dispositifs mécaniques pour accélérer le dégivrage. • Jetez l'appareil conformément à toutes les lois, à tous les codes et à l'ensemble des réglementations en vigueur. Observez toutes les consignes de sécurité liées à la manipulation du réfrigérant inflammable. • N'UTILISEZ PAS d'appareils électriques à l'intérieur des compartiments de stockage des aliments, à moins que ces appareils soient du type recommandé par le fabricant.

À propos des exigences relatives à votre appareil et à l'installation

Mises en garde relatives à la sécurité électrique

⚠ DANGER !

Risque de choc électrique, de brûlure ou d'incendie ! Le non-respect de ces consignes de sécurité électrique peut entraîner des dommages sur l'appareil, des dégâts matériels, des chocs électriques, des brûlures ou un incendie susceptible de provoquer des blessures graves, voire mortelles.

- Il est de la responsabilité du propriétaire de l'appareil de veiller à ce que le raccordement électrique soit conforme à toutes les dispositions en vigueur du code de la construction.
- Avant de brancher l'appareil sur l'alimentation électrique, vérifiez que la tension d'alimentation et les caractéristiques assignées du circuit correspondent bien à l'appareil. Corrigez immédiatement toute tension d'alimentation inadaptée ou tout dimensionnement incorrect du circuit.
- Avant de connecter l'appareil à l'alimentation électrique, vérifiez qu'elle est correctement reliée à la terre. Si l'alimentation électrique n'est pas mise à la terre, corrigez immédiatement cette situation. TRUE recommande d'engager un électricien qualifié pour inspecter la prise de courant murale et le circuit afin de s'assurer qu'ils sont correctement reliés à la terre.
- **NE NETTOYEZ PAS** l'appareil avec un tuyau ou un nettoyeur haute pression. **NE PLONGEZ PAS** le cordon d'alimentation dans l'eau.
- Débranchez toujours l'appareil ou coupez l'alimentation électrique avant tous travaux d'installation ou d'entretien. La mise hors tension d'un contrôle électronique et le réglage des contrôles de la température sur 0 (position off) ne mettent pas tous les composants hors tension.
- L'appareil doit toujours être branché sur son propre circuit électrique afin d'éviter toute surcharge de l'alimentation électrique.
- **Le cordon d'alimentation d'origine possède une prise de terre afin de réduire au maximum le risque de choc électrique.**
 - **Ne retirez jamais le contact de mise à la terre du cordon d'alimentation !** Pour votre sécurité personnelle, cet appareil doit être correctement mis à la terre.
 - **N'utilisez jamais de rallonge !** Une rallonge est un composant qui ajoute de la longueur au cordon d'alimentation d'origine lorsque ce cordon est raccordé à une source d'alimentation électrique.
 - **N'utilisez jamais d'adaptateur !** Un adaptateur altère la configuration de la prise d'origine lorsqu'il est branché à une source d'électricité.
- **N'utilisez jamais un cordon d'alimentation qui présente sur sa longueur ou à l'une de ses extrémités des fissures ou des dommages dus à l'abrasion.**
 - Faites immédiatement remplacer par un technicien qualifié tout cordon d'alimentation d'origine endommagé par des composants d'origine.
 - **Ne débranchez jamais l'appareil en tirant sur le cordon d'alimentation !** Saisissez toujours la fiche et débranchez celle-ci de la prise en tirant bien droit.
 - Veillez à ne pas rouler sur le cordon d'alimentation ou à ne pas l'endommager en déplaçant l'appareil.
 - **N'utilisez jamais le cordon d'alimentation pour empêcher un déplacement de l'appareil !** Utilisez toujours des moyens adéquats pour maintenir l'appareil en place sans transmettre de contrainte au cordon d'alimentation.
 - Tenez le cordon d'alimentation à l'écart de surfaces chauffées.
 - **NE LAISSEZ PAS** le cordon d'alimentation pendre au niveau du bord d'une table ou d'un comptoir.
 - **NE COURBEZ PAS** le cordon d'alimentation de manière excessive et ne posez pas d'articles lourds dessus.

ⓘ AVIS !

La garantie TRUE ne couvre pas les événements suivants :

- Défaillance du compresseur en raison d'une tension d'entrée inadaptée.
- Appareil équipé de cordons d'alimentation d'origine trafiqués.
- Appareil raccordé à des adaptateurs ou à des rallonges.

Pour plus de détails, reportez-vous à la déclaration de garantie complète de TRUE.

À propos des exigences relatives à votre appareil et à l'installation (suite)

À propos des exigences relatives à votre appareil et à l'installation

❗ ACTION DE L'UTILISATEUR !



TRUE ne saurait être tenue responsable de dommages survenus pendant le transport. Inspectez toujours attentivement l'appareil pour détecter d'éventuels dommages dus au transport avant sa réception et son installation. Si vous constatez des dommages, notez-les tous sur le bordereau de livraison, introduisez immédiatement une réclamation auprès du transporteur et contactez TRUE. **N'installez pas l'appareil et ne le mettez pas en service.**

Merci d'avoir choisi TRUE Manufacturing pour répondre à vos besoins en matière de réfrigération. TRUE recommande vivement de confier l'installation de votre appareil à un technicien et à un électricien qualifiés afin de garantir une installation correcte. Le coût d'une installation professionnelle est de l'argent bien dépensé. Seuls des techniciens qualifiés sont habilités à installer et à entretenir l'appareil.

Pour vous aider à trouver un technicien qualifié, veuillez consulter notre localisateur d'entreprises de maintenance à l'adresse truemfg.com/support/service-locator. TRUE est uniquement le fabricant de l'appareil et n'est pas responsable de son installation.

Le propriétaire de l'appareil est responsable de veiller à ce que l'installation et la maintenance de l'appareil soient effectuées correctement, tel que décrit dans le présent document. L'entretien quotidien et les interventions de maintenance ne sont pas couverts par la garantie TRUE.

Spécifications de l'appareil

Quelques points à savoir à propos de votre appareil :

- Pour un fonctionnement correct, les températures ambiantes doivent être inférieures ou égales à 59 °F (15 °C) et ne doivent pas dépasser 90 °F (32 °C).
- Cet appareil est destiné à une altitude inférieure à 2 000 m (6 512').
- Cet appareil est réservé à un usage dans un environnement présentant un degré de pollution 2.
- L'appareil n'est pas adapté à une zone où un nettoyeur à haute pression ou un tuyau peut être utilisé.
- Branchez toujours l'appareil sur son propre circuit électrique dédié !
- **N'UTILISEZ PAS** de rallonges ou d'adaptateurs.
- Avant de raccorder votre appareil à l'alimentation électrique, vérifiez que la tension d'entrée ($\pm 5\%$) et l'ampérage correspondent bien aux caractéristiques de fonctionnement assignées sur l'étiquette de série de l'appareil. Corrigez immédiatement une tension d'entrée ou un ampérage inadapté(e). L'emplacement de l'étiquette de série diffère en fonction du modèle.
- Avant de raccorder votre appareil à l'alimentation électrique, vérifiez que cette dernière est correctement reliée à la terre. Si l'alimentation électrique n'est pas mise à la terre, corrigez immédiatement cette situation.
- Veillez à ce que l'emplacement d'installation offre des dégagements appropriés et un afflux d'air suffisant pour l'appareil. Reportez-vous à « Dégagements » p. [10](#).
- Lisez et respectez toutes les mises en garde et instructions de maintenance. Le non-respect de cette consigne peut entraîner des dommages et annuler la garantie de votre appareil.
- Pour les tests de consommation d'énergie et de performance, ne placez jamais d'objets sur le sol à l'intérieur de l'appareil.

Installation et configuration

Dégagements

ⓘ AVIS !



La garantie est annulée si la ventilation n'est pas suffisante.

Veillez à ce que votre appareil dispose des dégagements environnants requis à des fins de ventilation. Assurez-vous qu'aucune ouverture de ventilation dans l'enceinte de l'appareil ou dans la structure abritant l'appareil n'est obstruée.

MODÈLE	HAUT	CÔTÉS	ARRIÈRE
Congélateur TSCI	3" (76,2 mm)	0" (0 mm)	3" (76,2 mm)
Réfrigérateur TSCI	1" (25,4 mm)	0" (0 mm)	1" (25,4 mm)
Sous-comptoir TSCI	0" (0 mm)	0" (0 mm)	0" (0 mm)

SPÉCIFICATIONS ÉLECTRIQUES

ⓘ ACTION DE L'UTILISATEUR !



Vous trouverez une copie du schéma de câblage avec notre fonctionnalité de recherche d'un numéro de série à l'adresse

truemfg.com/support/serial-number-lookup.

Tableau de calibrage des fils (115 V)

115 Volts	Distance en pieds jusqu'au centre de la charge												
	A	20	30	40	50	60	70	80	90	100	120	140	160
2	14	14	14	14	14	14	14	14	14	14	14	14	14
3	14	14	14	14	14	14	14	14	14	14	14	14	12
4	14	14	14	14	14	14	14	14	14	14	12	12	12
5	14	14	14	14	14	14	14	14	12	12	12	10	10
6	14	14	14	14	14	14	12	12	12	12	10	10	10
7	14	14	14	14	14	12	12	12	12	10	10	10	8
8	14	14	14	14	12	12	12	12	10	10	10	8	8
9	14	14	14	12	12	12	10	10	10	8	8	8	8
10	14	14	14	12	12	10	10	10	10	8	8	8	8
12	14	14	12	12	10	10	10	8	8	8	8	8	6
14	12	12	12	10	10	10	8	8	8	6	6	6	6
16	12	12	12	10	10	8	8	8	8	6	6	6	6
18	12	12	10	10	8	8	8	8	8	6	6	6	5
20	12	12	10	10	8	8	8	6	6	6	5	5	5
25	10	10	10	8	8	6	6	6	6	5	4	4	4
30	10	10	8	8	6	6	6	6	5	4	4	4	3

Installation électrique et sécurité

Configuration des prises NEMA

UTILISATION DE 60 HZ UNIQUEMENT !

Votre appareil TRUE utilise la prise NEMA illustrée sur la fig. 1. Si vous **N'AVEZ PAS** la prise de courant appropriée, demandez à un électricien agréé de vérifier et d'installer la bonne source d'alimentation.



Fig. 1. Configuration des prises NEMA.

Installation et configuration

Installation et configuration

⚠ DANGER !



Risque de choc électrique ou de brûlure ! La mise hors tension d'un contrôle électronique et le réglage des contrôles de la température sur 0 (position off) ne mettent pas tous les composants hors tension. Débranchez l'appareil ou coupez l'alimentation électrique avant tous travaux d'installation ou d'entretien.

⚠ AVERTISSEMENT !



Seuls des techniciens qualifiés sont habilités à installer et à entretenir l'appareil. Pour vous aider à trouver un technicien spécialisé dans la réfrigération dans votre région pour l'installation, l'entretien ou la maintenance de l'appareil, veuillez consulter notre Localisateur d'entreprises de services à l'adresse www.truemfg.com/support/service-locator/.



Le propriétaire de l'appareil est chargé de réaliser une évaluation des risques en matière d'équipement de protection individuelle (EPI) et de garantir une protection adéquate pendant les interventions de maintenance et de nettoyage.



Utilisez des outils, un équipement de sécurité et un EPI appropriés pendant l'installation et l'entretien.



Bords tranchants ! Faites attention à ne pas vous couper lorsque vous déplacez, installez, nettoyez l'appareil ou procédez à l'entretien et à la maintenance de celui-ci. Faites preuve de prudence lorsque vous intervenez sous l'appareil ou manipulez des composants métalliques. Tenez vos doigts à l'écart des zones de pincement, comme l'espace entre les portes de l'appareil et les appareils environnants. Si des enfants se trouvent à proximité de l'unité, faites attention lorsque vous en fermez les portes.



Risque de basculement ! L'appareil peut présenter un risque de basculement pendant son déballage, son installation ou son déplacement. Prenez des précautions de sécurité appropriées. L'utilisation de protections anti-basculement permet seulement de limiter (et non d'éliminer) le risque de basculement. Ne permettez jamais aux enfants d'escalader les tiroirs, les portes et les étagères, ou de s'y accrocher.



Risque d'écrasement ou de coupure ! Écartez-vous lors du déballage, de l'installation, du déplacement ou de l'entretien de l'appareil.

Déballage (vertical)

! ACTION DE L'UTILISATEUR !



- Si vous constatez des dommages sur l'appareil, notez-les tous sur le bordereau de livraison, portez immédiatement plainte auprès du transporteur et contactez TRUE. **N'INSTALLEZ PAS l'appareil ou NE LE METTEZ PAS en service.**
- Si l'appareil était couché sur le dos ou sur le côté, veillez à le laisser en position verticale pendant le double de la durée pendant laquelle il était couché (jusqu'à quatre (4) heures) avant de le brancher sur une source d'alimentation électrique. Si cette durée dépasse quatre (4) heures, laissez l'appareil en position verticale pendant 24 heures avant de le mettre sous tension.

! AVIS !



Les clés des appareils avec serrures de porte se trouvent à l'arrière de ce manuel.

OUTILS NÉCESSAIRES

Les outils nécessaires comprennent les éléments suivants (liste non exhaustive) :

- Clé à molette
- Tournevis Phillips

Installation et configuration (suite)

Déballage (vertical)

1. Enlevez l'emballage extérieur (carton et papier bullé ou coins en polystyrène expansé et plastique transparent). Voir fig. 1. Vérifiez qu'il n'y a pas de dommages cachés. Effectuez immédiatement une réclamation auprès du transporteur si vous constatez un dégât.
AVIS > NE RETIREZ PAS le support d'expédition (portes en verre à battant ; fig. 2) ou les cales d'expédition (portes coulissantes en verre ; fig. 3) avant l'installation de l'appareil à son emplacement définitif. Ne jetez pas le support/les cales ; utilisez-les lors du prochain déplacement de l'appareil.
2. À l'aide d'une clé à molette, déplacez tous les boulons de transport fixant le patin en bois au fond de l'appareil. Voir fig. 4.
AVIS > Déplacez l'appareil le plus près possible de l'emplacement final avant de retirer le patin en bois. Sur certains modèles, il peut être nécessaire d'enlever la grille/le cache avant et/ou arrière pour accéder aux boulons de transport. Voir les fig. 5-8.
3. Si les roulettes ou les pieds de nivellement ne sont pas utilisés, retirez l'appareil du support de transport en bois et mettez ce dernier de côté. Si des roulettes ou des pieds de nivellement sont utilisés, faites pivoter l'appareil sur le patin (voir fig. 9) et consultez les instructions d'installation à la p. 11.
AVIS > NE SOULEVEZ OU NE DÉPLACEZ PAS l'appareil par les comptoirs, les portes, les tiroirs ou les grilles.

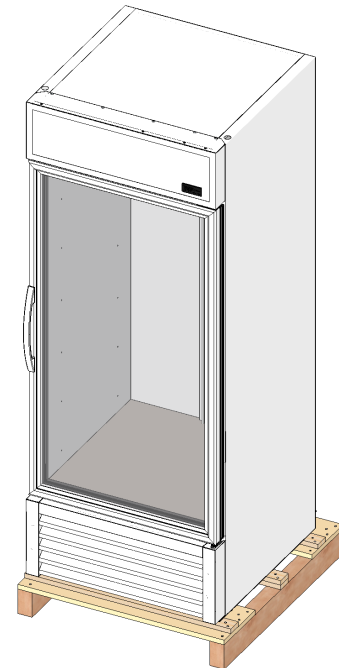

Fig. 1. Retirez l'emballage extérieur.

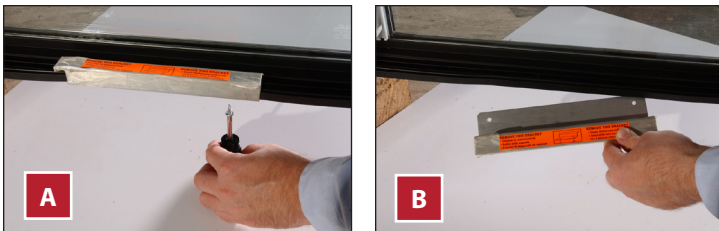

Fig. 2. Retirez le support d'expédition de la porte en verre à battant, si elle en est équipée. Ne pas jeter.

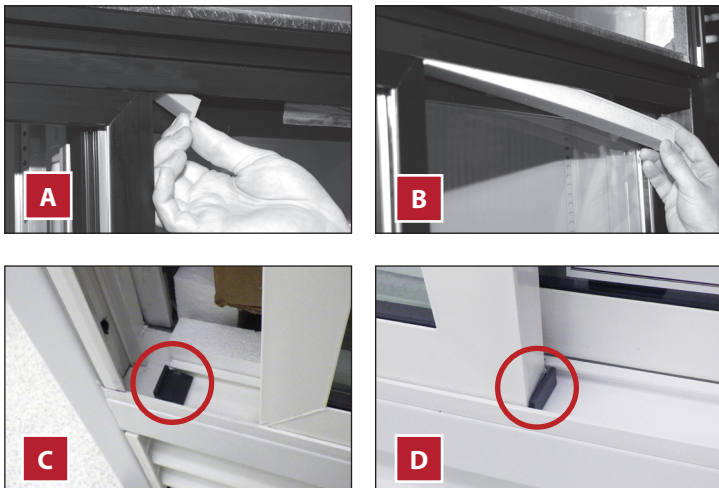

Fig. 3. Porte coulissante ou cales d'expédition Retirez-les le cas échéant, mais ne les jetez pas.

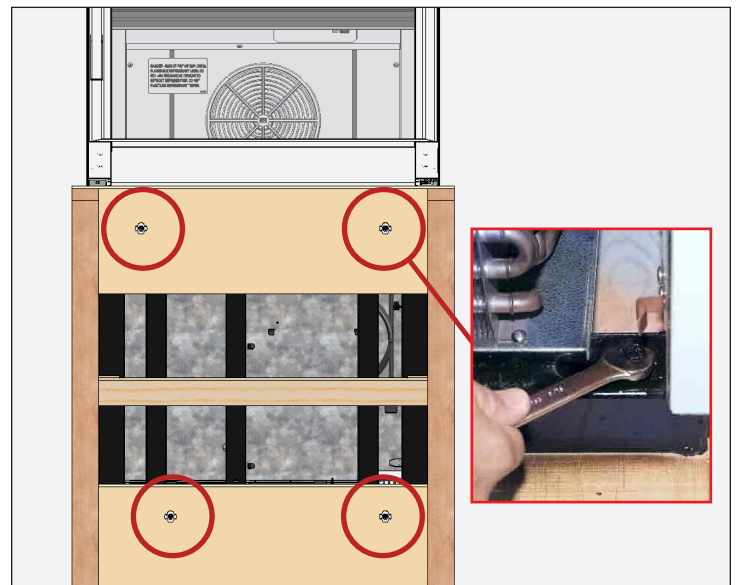

Fig. 4. Retirez les boulons de patin.

Installation et configuration (suite)

Déballage (vertical)

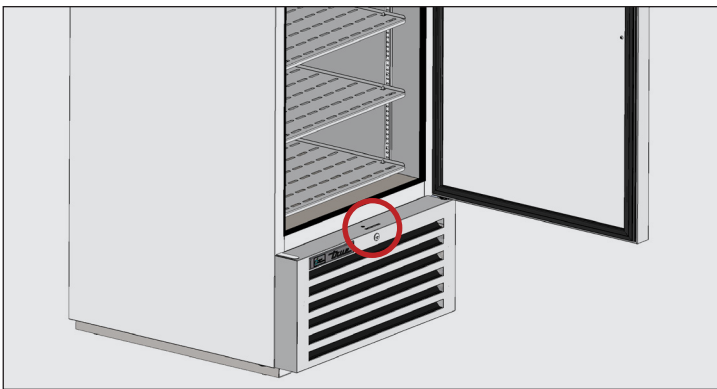

Fig. 5. Emplacement des vis de la grille de ventilation avant de la porte à battant verticale.

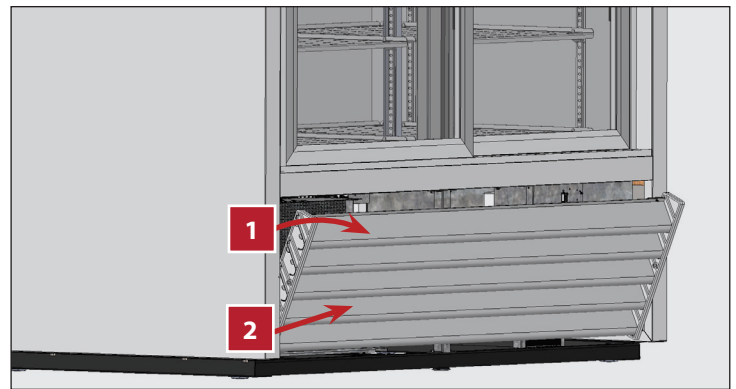

Fig. 8. Porte coulissante verticale : Incline le haut de la grille vers l'avant, puis soulevez-la.

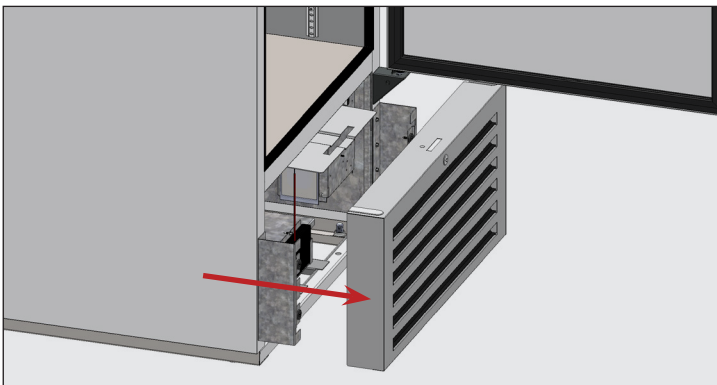

Fig. 6. Porte à battant verticale : Tirez la grille de ventilation avant hors des aimants.

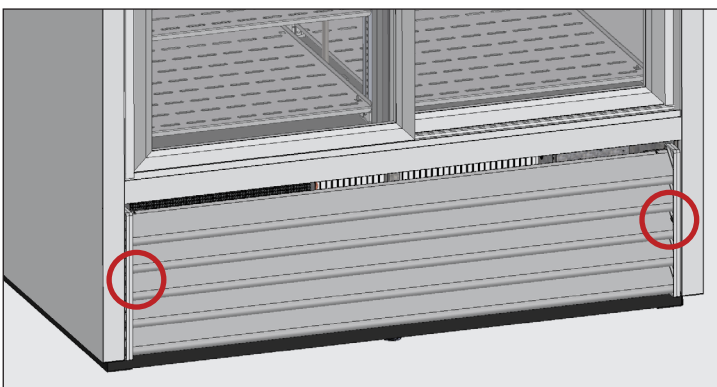

Fig. 7. Emplacement des vis de la grille de ventilation avant de la porte coulissante verticale.

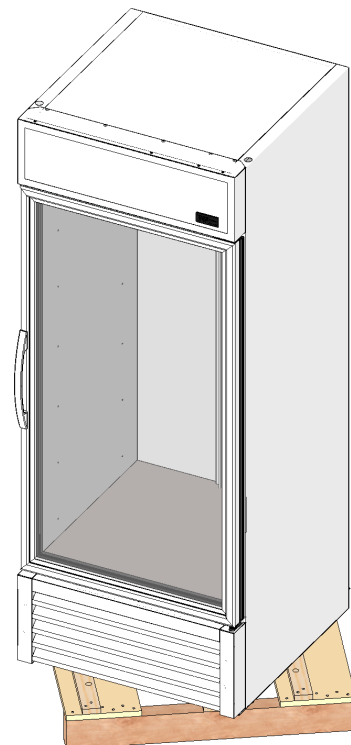

Fig. 9. Si des roulettes ou des pieds de nivellement sont utilisés, faites pivoter l'appareil sur le patin pour l'installation. Lorsque vous déplacez l'appareil, n'utilisez pas les comptoirs, les portes, les tiroirs ou les grilles comme point de levage.

Installation et configuration

Déballage (sous comptoir)

! ACTION DE L'UTILISATEUR !



- Si vous constatez des dommages sur l'appareil, notez-les tous sur le bordereau de livraison, portez immédiatement plainte auprès du transporteur et contactez TRUE.
N'INSTALLEZ PAS l'unité et ne la mettez pas en service.
- Si l'unité était couchée sur le dos ou sur le côté, veillez à la laisser en position verticale pendant le double de la durée pendant laquelle elle était couchée (jusqu'à quatre (4) heures) avant de la brancher sur une source d'alimentation électrique. Si cette durée dépasse quatre (4) heures, laissez l'unité en position verticale pendant 24 heures avant de la mettre sous tension.

! AVIS !



Les clés des appareils avec serrures de porte se trouvent à l'arrière de ce manuel.

OUTILS NÉCESSAIRES

Les outils nécessaires comprennent les éléments suivants (liste non exhaustive) :

- Clé à molette
- Tournevis Phillips

PROCÉDURE

1. Enlevez l'emballage extérieur (carton et papier bullé ou coins en polystyrène expansé et plastique transparent). Vérifiez qu'il n'y a pas de dommages cachés. Effectuez immédiatement une réclamation auprès du transporteur si vous constatez un dégât. Voir fig. 1.
2. À l'aide d'un tournevis Phillips, retirez la cale d'expédition pour les portes en bois et le support des cales d'expédition. Voir fig. 2.
AVIS > Ne jetez pas la cale d'expédition en bois pour la porte ; utilisez-la lors du prochain déplacement de l'appareil.
3. À l'aide d'une clé à molette, déplacez tous les boulons de transport fixant le patin en bois au fond de l'appareil. Voir fig. 3.
AVIS > Déplacez l'unité le plus près possible de l'emplacement final avant de retirer le patin en bois. Sur certains modèles, il peut être nécessaire d'enlever la grille/le cache avant et/ou arrière pour accéder aux boulons de transport.
4. Si les roulettes ou les pieds de nivellement **ne sont pas utilisés**, retirez l'appareil du support de transport en bois et mettez ce dernier de côté.

Si des roulettes ou des pieds de nivellement **sont utilisés**, faites pivoter l'appareil sur le patin (voir fig. 4) et consultez la section « Installation des pieds ou des roulettes de nivellement (p. 16).

AVIS > **NE SOULEVEZ PAS** l'appareil par les comptoirs, les portes, les tiroirs ou les grilles.

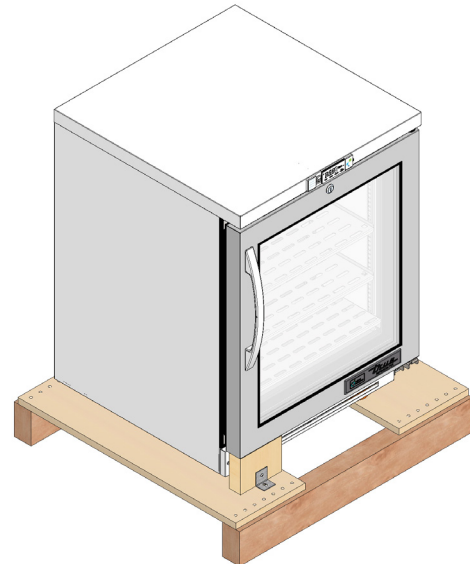

Fig. 1. Retirez l'emballage extérieur.

Installation et configuration (suite)

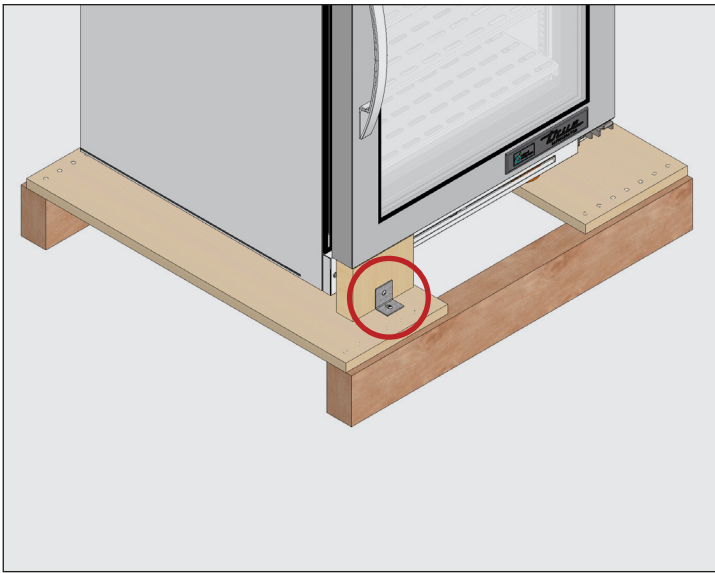

Fig. 2. Emplacement des supports et des cales d'expédition pour les portes. Retirez-les, mais ne les **jetez pas**.

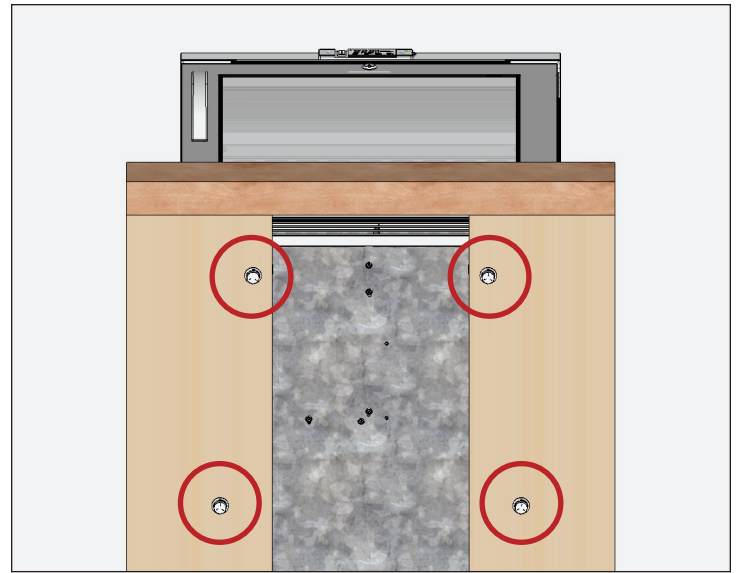

Fig. 3. Emplacements des boulons de transport.

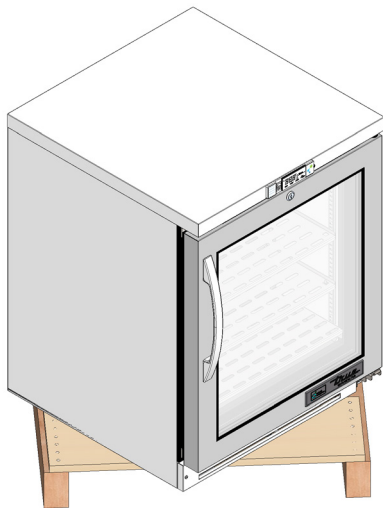

Fig. 4. Lorsque vous soulevez l'appareil, n'utilisez pas les comptoirs, les portes, les tiroirs ou les grilles comme point de levage.

Installation et configuration (suite)

Emplacement de l'appareil

- Assurez-vous que le(s) tuyau(x) de vidange est/sont positionné(s) dans le bac.
- Retirez la prise et le cordon de l'intérieur de la partie arrière inférieure de l'appareil (**NE LA BRANCHEZ PAS**).
- Placez l'appareil assez près de l'alimentation électrique afin de ne jamais utiliser de rallonges.

Installation des vis, des pieds ou des roulettes de nivellement

⚠ AVERTISSEMENT !

Risque de basculement ! Après avoir mis l'appareil à niveau, vérifiez **TOUJOURS** que les vis de nivellement centrales sont bien en contact avec le sol.

Veillez **TOUJOURS** à ce que les pieds ou les roulettes (et les cales) de nivellement soient ajustés contre l'assemblage de rail ou la plaque de montage.

Après avoir mis l'appareil à niveau, vérifiez **TOUJOURS** que les roulettes centrales ou les pieds de nivellement sont bien en contact avec le sol. Voir fig. ci-dessous.

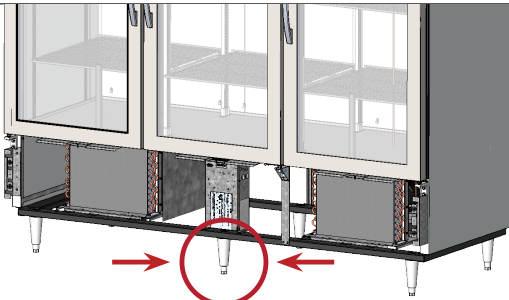

Bords tranchants ! Faites attention à ne pas vous couper lorsque vous déplacez, installez, nettoyez l'appareil ou procédez à l'entretien et à la maintenance de celui-ci. Faites preuve de prudence lorsque vous intervenez sous l'appareil ou manipulez des composants métalliques.



Des vis de nivellement sont fournies pour aider à mettre l'appareil à niveau. Les pieds réglables permettent d'obtenir un dégagement de 6" (152 mm) sous l'appareil. Les roulettes garantissent la mobilité de l'appareil.

OUTILS NÉCESSAIRES

Les outils nécessaires comprennent les éléments suivants (liste non exhaustive) :

- Clé à molette

Procédure – Vis de nivellement

Si les vis de nivellement ne sont pas installées en usine, posez-les dans les trous filetés dans le fond de l'appareil ou dans le rail du châssis en accédant au fond de l'appareil. Voir les fig. 1 à 3.

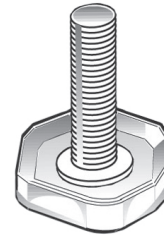

Fig. 1. Vis de nivellement.

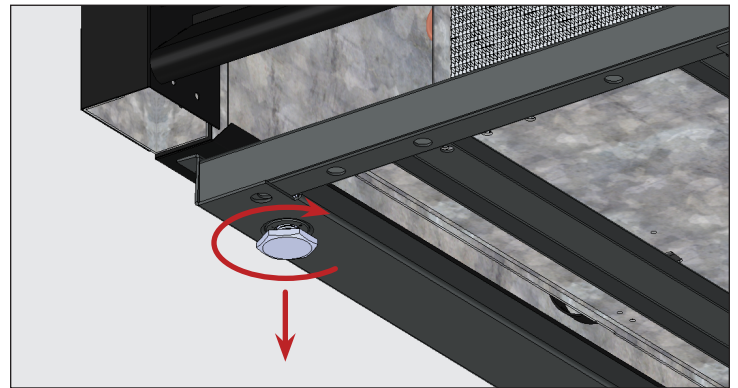

Fig. 2. Tournez les vis de nivellement dans le sens des aiguilles d'une montre pour abaisser l'appareil.

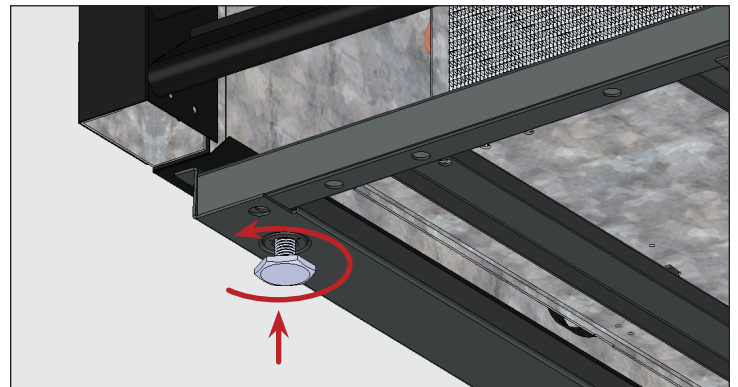

Fig. 3. Tournez les vis de nivellement dans le sens inverse des aiguilles d'une montre pour soulever l'appareil.

Installation et configuration (suite)

Procédure – Pieds de nivellement de 6" (152 mm)

1. Accédez au fond de l'appareil.
2. Le cas échéant, retirez les vis de nivellement.
3. Vissez les pieds de nivellement dans le rail du châssis ou le fond de l'appareil. Voir fig. 4 et 5.
4. Vérifiez que l'appareil est à niveau. Consultez « Mise à niveau de l'appareil » (p. 18).
5. Si l'appareil n'est pas à niveau, soulevez délicatement l'extrémité inférieure de l'appareil et soutenez-la. Ensuite, à l'aide d'une clé à molette, vissez ou dévissez les tiges du bas des pieds de nivellement pour mettre l'appareil à niveau et le fixer. Voir les fig. 4 et 6.

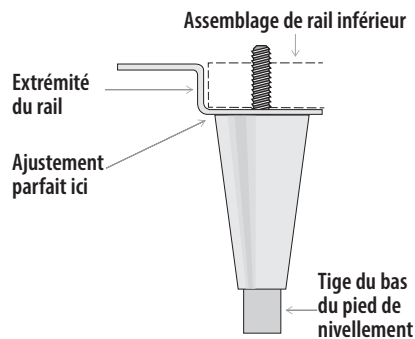

Fig. 4. Diagramme des pieds de nivellement.

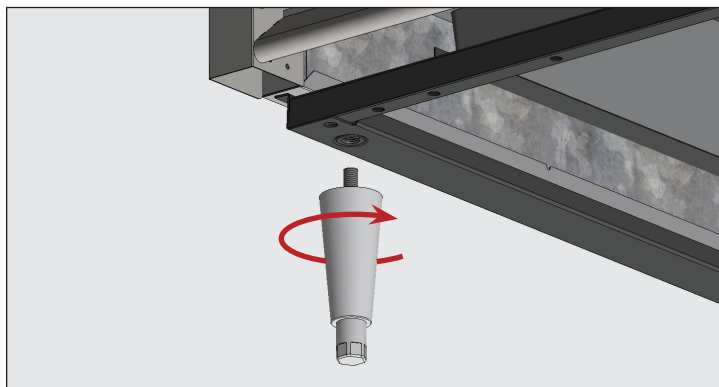

Fig. 5. Vissez les pieds de nivellement dans les trous filetés.

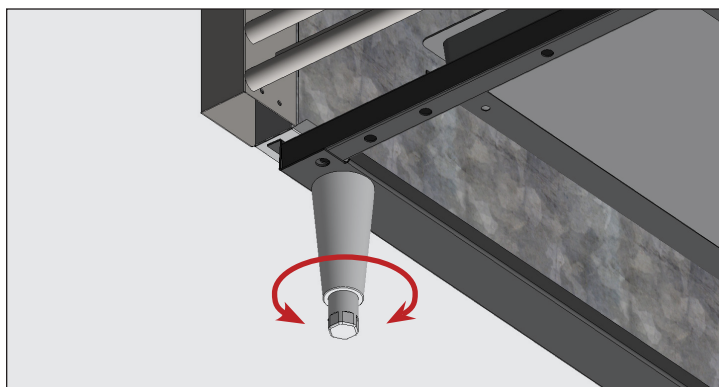

Fig. 6. Tournez la tige du bas du pied de nivellement pour mettre l'appareil à niveau.

Procédure – Roulettes

! ACTION DE L'UTILISATEUR !

!

Posez les roulettes avec les freins à l'avant.

1. Accédez au fond de l'appareil.
2. Le cas échéant, retirez les vis de nivellement.
3. Vissez les roulettes dans le rail du châssis ou le fond de l'appareil. Voir fig. 7 et 8.
4. Vérifiez que l'appareil est à niveau. Consultez « Mise à niveau de l'appareil » (p. 18).
5. À l'extrémité inférieure de l'appareil, desserrez suffisamment la roulette à trou de boulon pour coulisser les cales de roulette fournies entre le roulement de la roulette et le rail inférieur de l'appareil. Voir fig. 9.
6. Posez le nombre de cales souhaité. Voir fig. 9.
 - Si plusieurs cales sont utilisées, veillez à ce que les rainures des cales soient décalées. Voir fig. 10.
 - **N'UTILISEZ PAS** plus de quatre (4) cales sur une roulette.
 - Veillez à ce que chaque cale touche la tige de la roulette.
7. Serrez et sécurisez les cales et les roulettes.
8. Vérifiez que l'appareil est à niveau.
9. Si l'appareil n'est pas à niveau, répétez les étapes 3 à 6 jusqu'à ce que l'appareil soit supporté et à niveau.

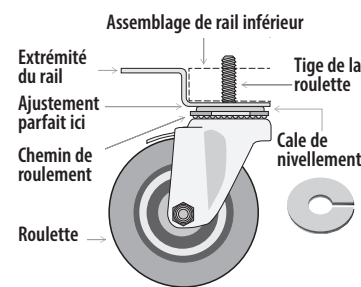

Fig. 7. Diagramme des roulettes.

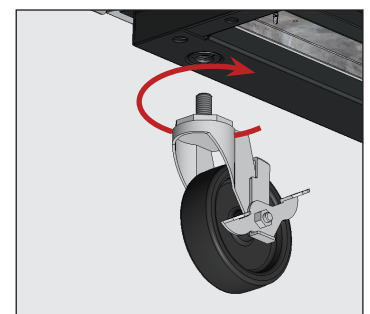

Fig. 8. Vissez les roulettes dans les trous filetés.

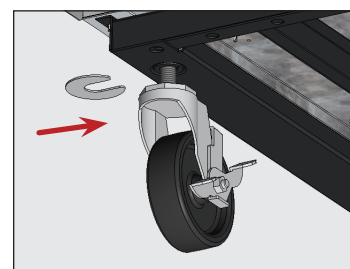

Fig. 9. Insérez la/les cale(s) de roulette. Veillez à serrer la tige de la roulette.

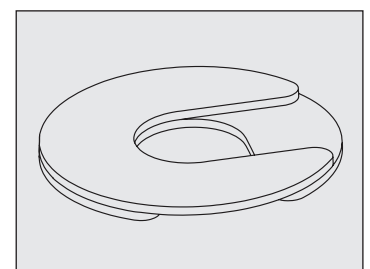

Fig. 10. Installez plusieurs cales avec des fentes décalées.

Installation et configuration (suite)

Mise à niveau de l'appareil

⚠ AVERTISSEMENT !



Risque de basculement ! Après avoir mis l'appareil à niveau, vérifiez **TOUJOURS** que les vis de nivellement centrales sont bien en contact avec le sol.

Une mise à niveau correcte de votre appareil TRUE est cruciale pour un bon fonctionnement (pour les appareils non mobiles). La mise à niveau a une incidence sur l'élimination efficace des condensats et le fonctionnement des portes.

Consultez la section « Installation des vis, des pieds ou des roulettes de nivellement » (p. 16) pour des informations sur le réglage du niveau et le calage.

PROCÉDURE

Positionnez l'appareil là où il sera finalement installé. Mettez ensuite l'appareil à niveau : l'avant doit être au même niveau que l'arrière, et les deux côtés doivent être au même niveau également. Voir fig. 1.

1. Positionnez le niveau sur le fond intérieur de l'appareil, à proximité des portes (niveau parallèle à la face avant de l'appareil). Mettez l'appareil à niveau.
2. Positionnez le niveau sur le côté intérieur arrière de l'appareil (niveau parallèle au côté arrière de l'appareil). Mettez l'appareil à niveau.
3. Positionnez le niveau sur le fond intérieur droit et gauche (niveau parallèle aux côtés de l'appareil). Mettez l'appareil à niveau.

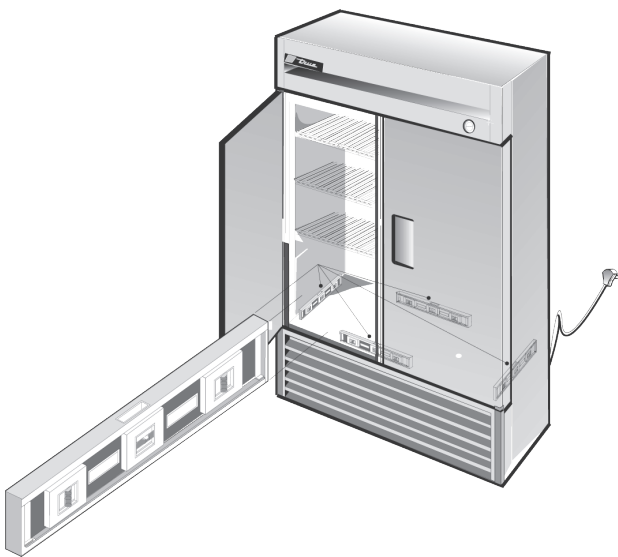

Fig. 1. Mesure du niveau le long du périmètre du plancher intérieur.

Fixation de l'appareil au sol

ⓘ ACTION DE L'UTILISATEUR !



Les sols en asphalte sont sensibles aux produits chimiques. TRUE recommande de poser une couche de ruban adhésif entre l'asphalte et le mastic pour protéger le sol.

La procédure suivante décrit la fixation au sol d'un appareil non mobile conformément aux normes NSF pour un fonctionnement hygiénique réglementaire. La fixation de l'appareil au sol empêche les liquides répandus sur les surfaces adjacentes de s'infiltrer sous des parties inaccessibles de l'équipement.

Il est possible que votre application ne le nécessite pas.

PROCÉDURE

1. Positionnez l'appareil là où il sera finalement installé. Veillez à laisser un dégagement approprié entre l'arrière et les côtés comme indiqué dans la section « Dégagements » (p. 10) pour garantir une ventilation correcte.
2. Mettez l'appareil à niveau : l'avant doit être au même niveau que l'arrière, et les deux côtés doivent être au même niveau également. Consultez « Mise à niveau de l'appareil » (p. 18).
3. Tracez un contour du socle de l'appareil au sol.
4. Soulevez et bloquez le côté avant de l'appareil.
5. Appliquez un cordon de mastic certifié NSF (voir liste ci-dessous) sur le sol, dans la partie avant du contour tracé à l'étape 3, à 1/2" (13 mm). Le cordon de mastic doit être d'une taille suffisante pour sceller toute la surface de l'appareil lorsque celle-ci est abaissée sur la partie supérieure de mastic.
6. Soulevez et bloquez l'arrière de l'appareil.
7. Appliquez le mastic sur le sol sur les trois autres côtés comme indiqué à l'étape 5.
8. Examinez l'appareil pour vérifier qu'il est bien scellé au sol sur tout le périmètre.

Mastics certifiés NSF

- Mastic 3M #ECU800
- Mastic 3M #ECU2185
- Joint 3M #ECU1055
- Joint 3M #ECU1202
- Mastic Armstrong Liège – Caoutchouc
- Mastic Products Research Co. #5000 Caoutchouc
- G.E. Joint de silicone
- Joint silicone Dow Corning

Installation et configuration (suite)

Batterie de secours

! ACTION DE L'UTILISATEUR !

	Allumez la batterie de secours (fig. 1) pendant l'installation. La batterie de secours est expédiée avec le bouton d'alimentation sur OFF (arrêt).
	Veillez à contrôler les piles de la batterie de secours au moins une fois tous les trois (3) mois pour vous assurer que le système de batterie de secours est toujours chargé.

L'appareil dispose d'une batterie de secours pour garantir que le contrôle électronique continue de surveiller la température de l'appareil et émet une alerte en cas de panne de courant. La batterie de secours alimente la le contrôle pendant au moins deux (2) heures.

Mettez la batterie de secours en marche/à l'arrêt.

1. Retirez la grille de ventilation avant. Voir les fig. 2-6.
2. Sur la batterie de secours, actionné le bouton d'alimentation. Voir fig. 7.

Test de la batterie de secours

Débranchez l'unité et vérifiez que l'alarme de panne d'électricité se déclenche.

Remplacement de la pile

La batterie de secours requiert huit (8) piles AA.

1. Retirez la grille de ventilation avant. Voir les fig. 1-6.
2. Faites coulisser la batterie de secours hors de son support.
3. Poussez les languettes vers le bas et enlevez le couvercle de la batterie en le faisant coulisser. Voir fig. 8.
4. Remplacez les piles.



Fig. 6. Emplacements des vis de la grille de ventilation avant sous comptoir. Une fois les vis retirées, la grille reste en place grâce à un système magnétique.



Fig. 7. Batterie de secours sur ON (MARCHE).

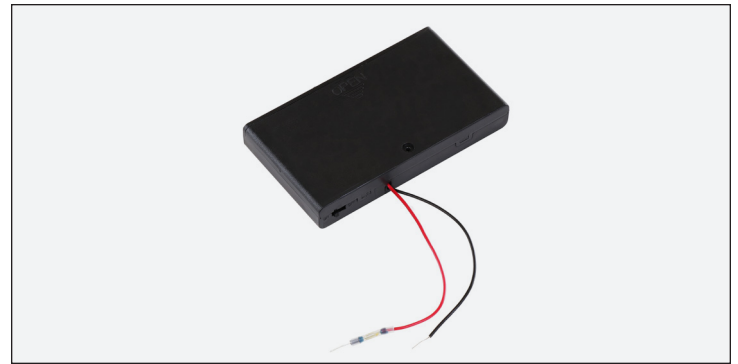

Fig. 1. Batterie de secours. Située dans un support derrière la grille de ventilation avant.

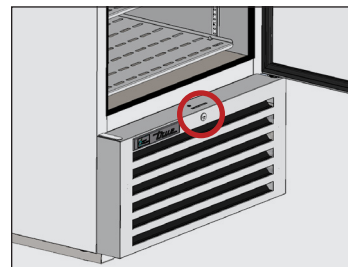

Fig. 2. Emplacement des vis de la grille de ventilation avant de la porte à battant verticale.

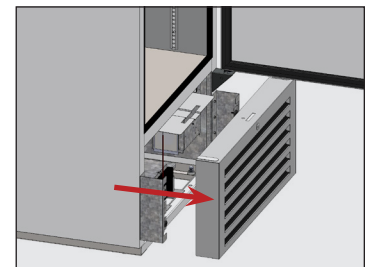

Fig. 3. Porte à battant verticale : Tirez la grille de ventilation avant hors des aimants.

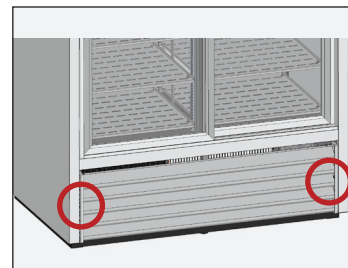

Fig. 4. Emplacement des vis de la grille de ventilation avant de la porte à battant verticale.

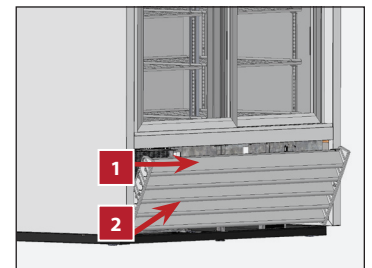

Fig. 5. Porte coulissante verticale : Inclinez le haut de la grille vers l'avant, puis soulevez-la.



Fig. 8. Retrait du couvercle de la batterie en le faisant coulisser.

Installation et configuration (suite)

Bidon de glycol et sonde de température

⚠ AVERTISSEMENT !



Le propriétaire de l'appareil est chargé de réaliser une évaluation des risques en matière d'équipement de protection individuelle (EPI) et de garantir une protection adéquate pendant les interventions de maintenance et de nettoyage.



Utilisez des outils, un équipement de sécurité et un EPI appropriés pendant l'installation et l'entretien.



Le bidon de glycol et la sonde de température aident à garantir la précision en maintenant la température de l'appareil.

PROCÉDURE

1. Desserrez la sonde de température. Ne coupez pas l'attache de câbles.
Voir fig. 1.
2. Trouvez le kit du bidon de glycol.
3. Retirez le capuchon de transport du bidon de glycol.
4. Sur le capuchon avec un trou, desserrez la décharge de traction et insérez la sonde. Serrez la décharge de traction. Voir fig. 2.
5. Posez le capuchon et la sonde de température sur le bidon de glycol.
6. Positionnez le bidon de glycol à l'emplacement souhaité pour surveiller la température. Voir fig. 3 et 4.



Fig. 3. Installation verticale ; TRUE recommande de poser le bidon de glycol **en haut de l'installation standard de l'étagère arrière droite** comme indiqué dans l'illustration. Support de bidon de glycol monté avec une vis standard existante des étagères. .



Fig. 1. Tirez sur la languette réutilisable de l'attache de câbles pour dégager la sonde de température. Sous-comptoir illustré.



Fig. 2. Sonde de température noire traversant le capuchon avec un trou.



Fig. 4. Sous comptoir ; TRUE recommande de poser le bidon de glycol **en haut de l'installation standard de l'étagère arrière droite** comme indiqué dans l'illustration. Support de bidon de glycol monté avec une vis standard existante des étagères. .

Installation et configuration (suite)

Installation des étagères

⚠ AVERTISSEMENT !



La surcharge, l'installation incorrecte ou le chargement inapproprié des étagères peut entraîner une défaillance des étagères et avoir des répercussions négatives sur le fonctionnement de l'appareil, provoquant un endommagement de l'appareil ou du produit, ou encore des lésions corporelles.

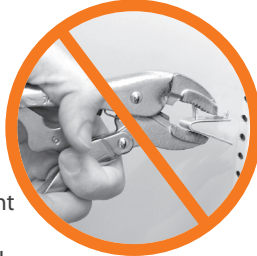

N'UTILISEZ PAS de pinces ou d'autres outils de sertissage lors de l'installation des clips d'étagère. Le fait de modifier les clips d'étagère de quelque façon que ce soit peut rendre l'étagère instable.

Conseils d'installation

- Installez **tous** les clips d'étagère avant d'installer une étagère.
- Commencez par l'étagère du bas et continuez en montant petit à petit.
- Posez toujours l'arrière de chaque étagère sur les clips arrière avant d'installer l'avant.

PROCÉDURE

1. Accrochez les clips d'étagère dans les supports pour les étagères. Voir fig. 1.
2. Appuyez sur le bas du clip. Voir fig. 2.

AVIS > Vous devrez peut-être serrer ou tourner le bas du clip d'étagère pour qu'il soit parfaitement installé. Pour les tablettes plates, placez les quatre clips d'étagère à égale distance du fond de l'armoire.
3. Veillez à ce que le clip d'étagère ne se détache pas ou ne puisse pas s'écarter de l'installation standard des étagères. Voir fig. 3 et 4.
4. Placez les étagères sur les clips d'étagère. Voir fig. 5.

AVIS > Assurez-vous que tous les coins de l'étagère sont correctement positionnés.

Réglage des étagères

Le rayonnage est réglable pour l'application client. Cet appareil est conforme à la capacité de poids des étagères de la CEI de 47 lb/ft² (230 kg/m²).

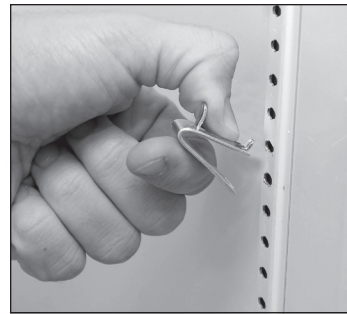

Fig. 1. Installation de la languette supérieure du clip d'étagère.



Fig. 2. La languette inférieure du clip d'étagère s'ajuste parfaitement.



Fig. 3. Vous devrez peut-être serrer ou tourner le bas du clip d'étagère pour l'installer.



Fig. 4. Clip d'étagère installé.

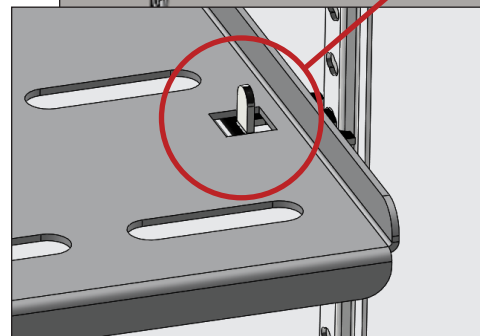
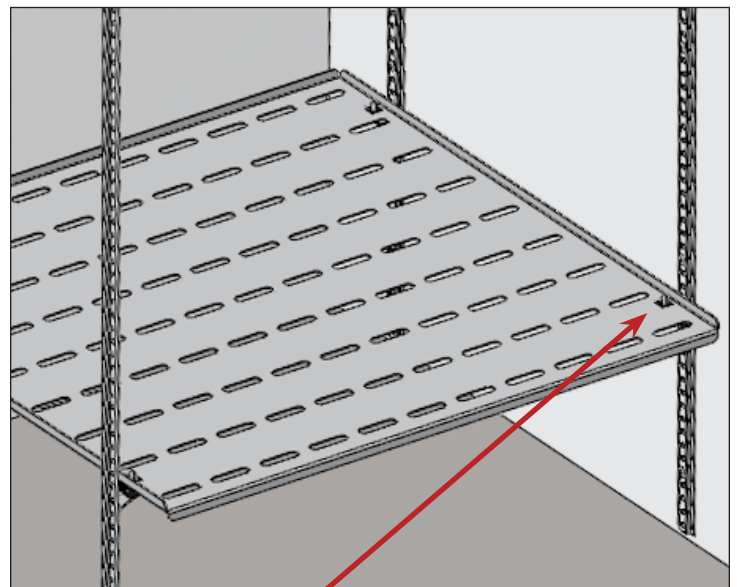

Fig. 5. Étagère complètement logée avec des languettes de clip d'étagère dans les fentes.

Installation et configuration (suite)

Accessoires Scientific en option

Surveillance supplémentaire (non fournie par True)

Le port de la sonde à l'arrière de l'appareil permet d'installer un système de surveillance supplémentaire.

PROCÉDURE

1. À l'aide d'un outil de coupe approprié, découpez une petite entaille sur les côtés intérieur et extérieur du port de la sonde. Voir fig. 1 et 2.
2. Insérez la sonde du système de surveillance supplémentaire par le port de la sonde à l'intérieur de l'appareil et placez la sonde à l'intérieur de l'espace de rangement disponible.

AVIS > Les œillets en caoutchouc peuvent se détacher pendant l'installation de la sonde. Enfoncez à nouveau les œillets dans leurs orifices.

Emplacement de l'appareil vertical

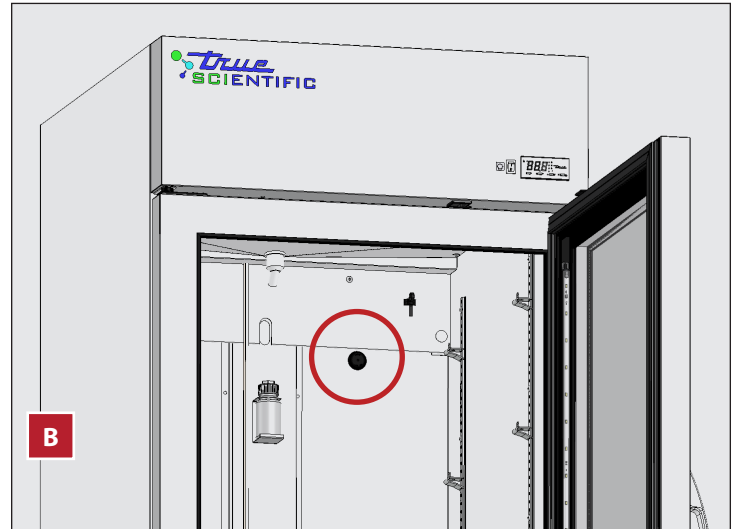
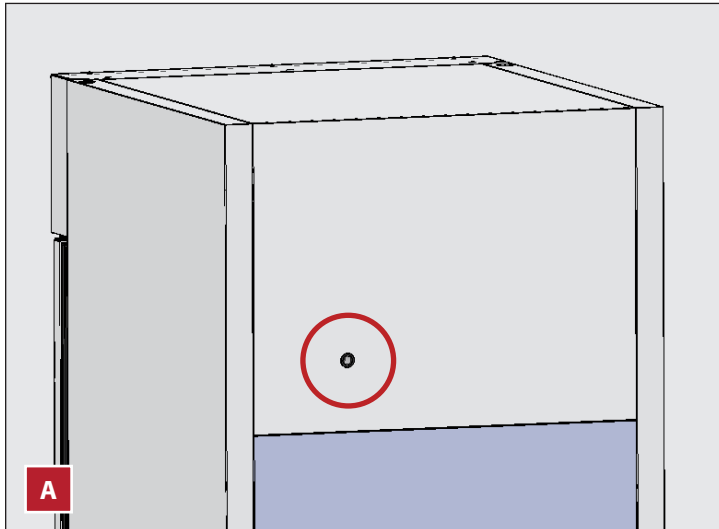

Fig. 1. Vue intérieure (A) et extérieure (B) du port de la sonde verticale.

Emplacement de l'appareil sous comptoir



Fig. 2. Vue intérieure (A) et extérieure (B) du port de la sonde sous comptoir.

Installation et configuration (suite)

Port d'accès (montage usine uniquement)

Orifice d'accès dans l'appareil avec couvercle pour faire passer les conduits, les cordons ou déplacer les bécards, etc. Voir fig. 3.

Colonne de chromatographie (montée en usine ou sur site)

Une tige en acier inoxydable de série 300 s'étend à la verticale à l'intérieur de l'appareil pour permettre d'y serrer des bécards ou un autre équipement. Voir fig. 4.

- **À une porte** : au centre de l'appareil (requiert des demi-étagères).
- **À deux ou trois portes** : Entre les étagères/parties.

Demi-étagères (modèles à une porte uniquement ; montage uniquement sur site)

Clayettes réglables, très résistantes et recouvertes de PVC. Clips d'étagère compris. Voir fig. 5.

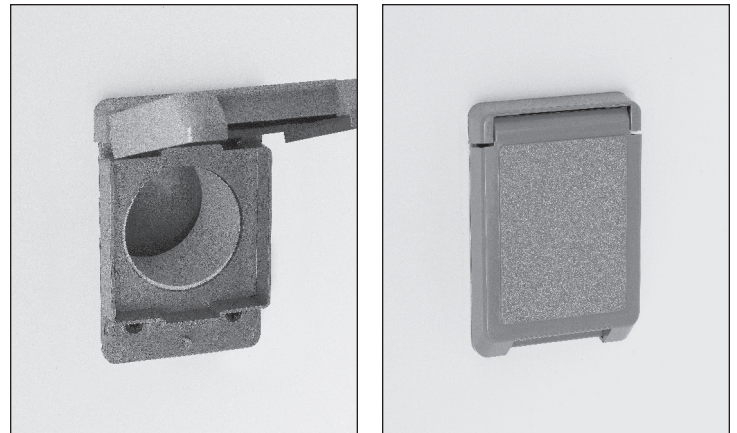

Fig. 3. Port d'accès.



Fig. 4. Support et colonne de chromatographie.



Fig. 5. Demi-étagère avec colonne de chromatographie.

Installation et configuration (suite)

Emplacement des contacts d'alarme à distance

Les contacts d'alarme à distance permettent aux utilisateurs de connecter leur propre système de surveillance à l'appareil TSCI. Lorsque l'appareil passe en situation d'alarme, un relais auquel les fils sont connectés bascule de l'état ouvert à l'état fermé.

Verticale

Les contacts d'alarme à distance sont des fils noirs/gris attachés par un collier de serrage réutilisable derrière la grille de ventilation avant. Voir fig. 1 et 2.

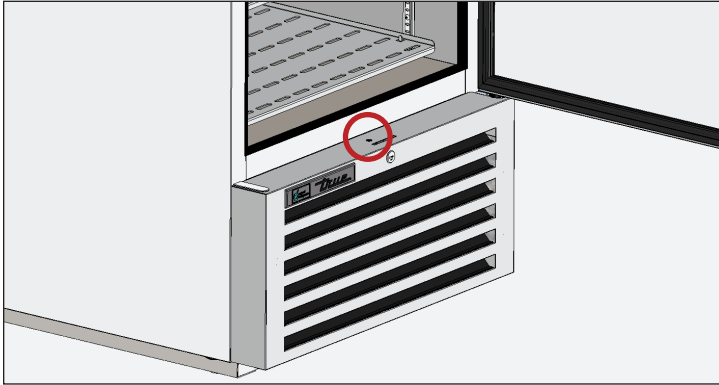

Fig. 1. Emplacement des vis de la grille de ventilation avant.

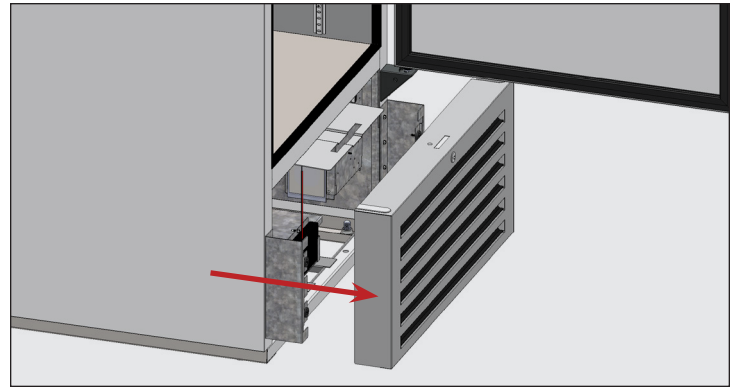

Fig. 2. Porte à battant verticale : Tirez la grille de ventilation avant hors des aimants.

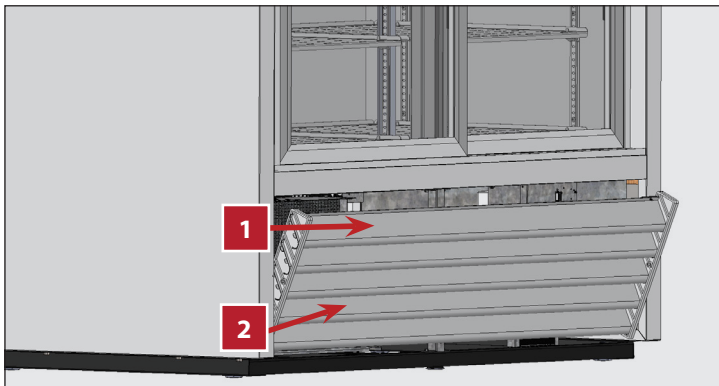

Fig. 3. Porte coulissante verticale : Inclinez le haut de la grille vers l'avant, puis soulevez-la.

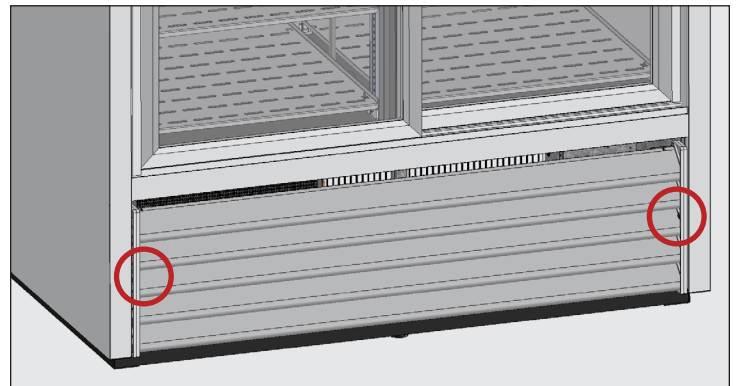

Fig. 4. Emplacement des vis de la grille de ventilation avant de la porte coulissante verticale.

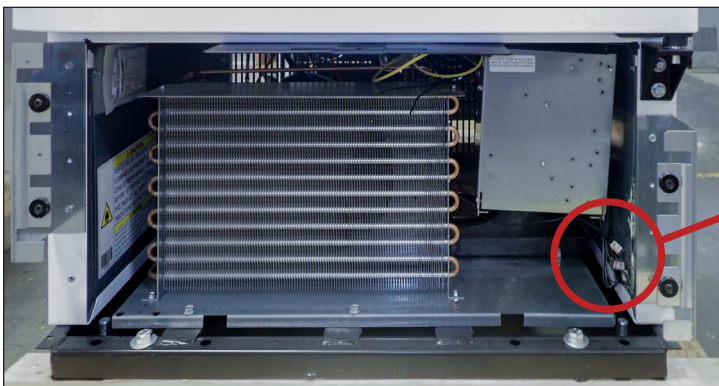

Fig. 5. Emplacement des contacts d'alarme à distance.



Installation et configuration (suite)

Sous comptoir

Les contacts d'alarme à distance sont des fils noirs/gris attachés par un collier de serrage réutilisable derrière le capot arrière. Voir fig. 3 et 4.

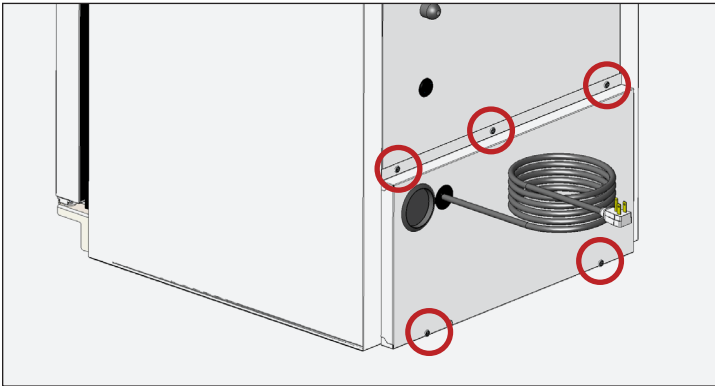

Fig. 3. Emplacements des vis du cache arrière.

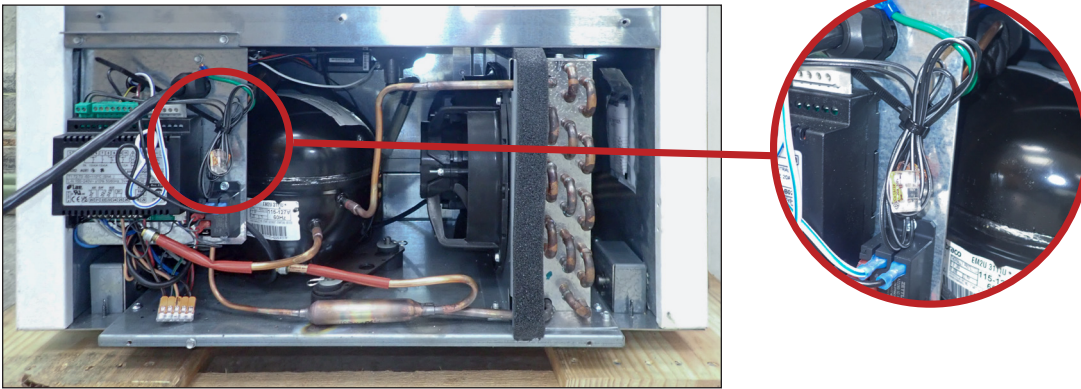

Fig. 4. Emplacement des contacts d'alarme à distance.

Fonctionnement de l'appareil

Fonctionnement de l'appareil

⚠ AVERTISSEMENT



Le propriétaire est seulement responsable de garantir le maintien de niveaux de température sûrs pour tous les articles. Le non-respect de cette consigne peut entraîner des produits impropres à la consommation.



Toute perte ou détérioration des produits à l'intérieur de votre appareil n'est pas couverte par la garantie. En plus des procédures d'installation recommandées suivantes, observez la procédure de démarrage recommandée par True (voir p. 26) pour vérifier le bon fonctionnement.



Une bonne circulation de l'air est essentielle à l'intérieur de votre appareil TRUE. Placez le produit sur les étagères fournies ; **ne placez jamais le produit directement sur le plancher intérieur.** Veillez à empêcher les produits d'appuyer contre les côtés ou la paroi arrière et de se trouver à moins de 4" (101,6 mm) du logement de l'évaporateur. L'air réfrigéré sortant du serpentin de l'évaporateur doit circuler dans tout l'appareil pour avoir des températures de produit homogènes.

Démarrage

⚠ DANGER !



Risque de choc électrique ou d'incendie !

Avant de brancher l'appareil, inspectez le cordon d'alimentation secteur et la prise pour vérifier qu'ils ne sont pas endommagés. Faites immédiatement remplacer par un technicien qualifié tout cordon d'alimentation d'origine endommagé par des composants d'origine.



! ACTION DE L'UTILISATEUR !



Avant de remplir le réfrigérateur, nous vous recommandons d'utiliser votre appareil TRUE à vide pendant 24 heures pour vérifier son bon fonctionnement. N'oubliez pas que notre garantie d'usine **NE COUVRE PAS** la perte de produits !

- Le compresseur est prêt à fonctionner dès l'achat de l'appareil. Tout ce que vous avez à faire, c'est de brancher l'appareil.
- Une manipulation excessive du contrôle peut entraîner des difficultés d'entretien. S'il est nécessaire de remplacer le contrôle de la température, veillez à commander la pièce de rechange auprès de votre revendeur TRUE ou auprès d'un agent de service recommandé.
- Tous les caches et panneaux d'accès doivent être en place et fixés correctement avant que cet appareil soit mis en fonctionnement.

Procédure de démarrage recommandée

1. Mettez l'appareil sous tension.
2. Laissez l'appareil fonctionner pendant 2 à 6 heures.
3. Réinitialisez les registres de température élevée et basse (voir p. 37 ou p. 48).
4. Contrôlez les registres de température élevée et basse (voir p. 37 ou p. 48) après 24 heures de fonctionnement de l'appareil pour vérifier que les températures consignées sont conformes aux exigences de votre application.

Fonctionnement de l'appareil (suite)

Contrôle de la température et emplacement de l'interrupteur d'éclairage

! AVIS !



L'écran et/ou le bouton de contrôle illustrés ne représentent pas un contrôle spécifique.

Le symbole d'ampoule  montre l'emplacement approximatif de l'interrupteur d'éclairage.



Affichage du contrôle électronique de la température

À l'intérieur de la protection anti-pluie (arrière)



Affichage du contrôle électronique de la température

À l'intérieur du sous-comptoir.



Fonctionnement de l'appareil (suite)

Séquence de fonctionnement

Lorsque l'appareil est branché...

1. Les lumières s'allument.
 - a. L'écran s'allume.
 - b. L'éclairage intérieur illumine les modèles à porte en verre uniquement. Les lumières de l'appareil à porte solide sont contrôlées par l'interrupteur de la porte.
2. Le ventilateur de l'évaporateur démarre.
3. Après une temporisation pré-programmée du contrôle de la température (jusqu'à 4 min), le compresseur démarre si le contrôle ordonne un refroidissement.
 - a. Les ventilateurs du contrôle ou du condensateur peuvent déjà être pré-programmés en usine afin que, au début de chaque cycle du compresseur, le(s) ventilateur(s) du condenseur puisse(nt) s'inverser pendant 30 s pour souffler les salissures hors du serpentin de condensation.
4. Le contrôle de la température active et désactive le compresseur selon le point de consigne et les températures différentielles.
 - a. Le contrôle de la température est conçu pour lire et afficher la température du bidon de glycol. Cette température reproduit la température moyenne du produit.
 - b. Le point de consigne est la température pré-programmée **réglable** conçue pour correspondre à la température moyenne de l'appareil.
 - c. Les températures différentielles sont des températures pré-programmées **non-réglables** utilisées pour déterminer quand le compresseur s'éteint et s'allume.
 - i. Le différentiel élevé est ajouté au point de consigne et détermine quand le compresseur s'allume (température d'enclenchement).
 - ii. Le différentiel bas est soustrait du point de consigne et détermine quand le compresseur s'éteint (température de déclenchement).

Point de consigne (SP) = 41 °F (5 °C)

Différentiel élevé (hY0) = 1,8 °F (1 °C)

Différentiel bas (hY1) = 1,8 °F (1 °C)

SP + hY0 = enclenchement 41 °F (5 °C) + 1,8 °F (1 °C) = 42,8 °F (6 °C)

SP - hY1 = déclenchement 41 °F (5 °C) - 1,8 °F (1 °C) = 39,2 °F (4 °C)

5. Le contrôle de la température peut être pré-programmé pour démarrer le dégivrage en fonction de la température de l'évaporateur ou de l'intervalle.
 - a. Le compresseur s'éteindra jusqu'à ce qu'une température ou une durée pré-programmée soit atteinte.
6. Ce contrôle est pré-programmé de manière à ce qu'une alarme sonore retentisse lorsque la température de l'appareil est supérieure à 45 °F (7 °C) ; **hi** apparaîtra à l'écran, indiquant qu'une alarme de température élevée est active. Cette alarme n'est pas active pour le démarrage initial et le dégivrage.

AVIS > Ces valeurs peuvent varier d'un modèle à un autre. Consultez « Réglage des plages d'alarme de température » p. 35 ou p. 45 pour régler les alarmes de température pour votre application.









- a. Pour arrêter l'alarme sonore, appuyez sur n'importe quel bouton sur l'écran.

Contrôle électronique de la température

Contrôle électronique de la température (BR1)

LÉGENDE DU CONTRÔLE LAE



-  Fonctionnement du compresseur
-  Fonctionnement du ventilateur de l'évaporateur
-  Fonctionnement du radiateur de décongélation
-  Activation du 2e paramètre - réglage
-  Alarme
-  Info
-  Flèche haut
-  Flèche bas
-  Marche/arrêt / °F ou °C

CODES D'AFFICHAGE

écran	Définition	écran	Définition
<i>DEF</i>	Dégivrage en cours	<i>hi</i>	Alarme de température élevée
<i>OFF</i>	Contrôleur en veille	<i>Lo</i>	Alarme de température basse
<i>do</i>	Alarme porte ouverte	<i>E1</i>	Erreur sonde T1
<i>t1</i>	Température instantanée de la sonde (température de l'appareil)	<i>E2</i>	Erreur sonde T2
<i>t2</i>	Température instantanée de la sonde (température de l'évaporateur)	<i>E3</i>	Erreur sonde T3
<i>t3</i>	Température instantanée de la sonde (température mesurée du bidon de glycol)	<i>th1</i>	Température sonde 1 max. enregistrée
<i>Loc</i>	Clavier à serrure codée	<i>tLo</i>	Température sonde 1 min. enregistrée

Contrôle électronique de la température (suite)

Verrouillage/déverrouillage du contrôle

AVIS > Le contrôle est verrouillé par défaut.

1. Appuyez sur le bouton Info  pour afficher **t1**.



2. Appuyez sur la flèche bas  pour afficher **Loc**.



3. Appuyez et maintenez le bouton Info enfoncé pour afficher l'état de verrouillage actuel.

NE RELÂCHEZ PAS LE BOUTON !



YES = verrouillé



no = déverrouillé

4. Appuyez sur les flèches pour changer le réglage du verrouillage.

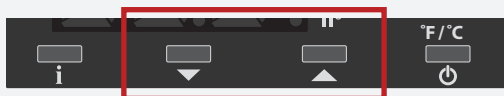

5. Relâchez tous les boutons et attendez que le contrôle affiche la température du glycol.

AVIS > Le contrôle reste verrouillé/déverrouillé tant qu'il n'y a pas de modification manuelle.

Activation/désactivation du contrôle

AVIS > Il peut être nécessaire de déverrouiller le contrôle (p. 31).

⚠ DANGER !



Risque de choc électrique ou de brûlure ! L'arrêt d'un contrôle électronique n'élimine pas l'électricité de tous les composants. Débranchez l'appareil ou coupez l'alimentation électrique avant l'installation ou l'entretien.

L'arrêt du contrôle désactive le système de réfrigération et tous les composants électroniques raccordés au contrôle. Les lumières resteront sous tension.

Désactivation

Appuyez et maintenez le bouton Marche/arrêt  enfoncé jusqu'à ce que **OFF** (ARRÊT) s'affiche à l'écran.



Activation

Appuyez et maintenez le bouton Marche/arrêt  enfoncé jusqu'à ce que **on** (MARCHE) s'affiche à l'écran.



Contrôle électronique de la température (suite)

Modification du point de consigne

AVIS > Il peut être nécessaire de déverrouiller le contrôle (p. 31).

Modifier le point de consigne permet de régler la température de l'appareil afin de conserver une température de produits optimale.

1. Appuyez et maintenez le bouton Info  enfoncé jusqu'à ce que le point de consigne actuel s'affiche à l'écran. **NE RELÂCHEZ PAS LE BOUTON !**

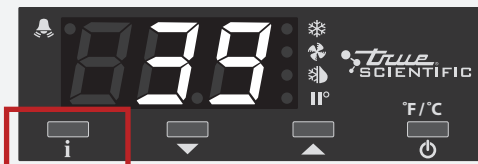

2. En maintenant le bouton Info enfoncé, appuyez sur les flèches vers le haut  ou vers le bas  pour ajuster le réglage.



3. Relâchez tous les boutons et attendez que le contrôle affiche la température actuelle du glycol.

Démarrage du dégivrage manuel

AVIS > Il peut être nécessaire de déverrouiller le contrôle (p. 31).

Un dégivrage manuel élimine le givre et le gel accumulés sur le serpentin de l'évaporateur. Le dégivrage ne s'achève qu'une fois qu'une température ou une durée préétablie spécifique est atteinte.

1. Appuyez et maintenez la flèche bas  enfoncée jusqu'à ce que **deF** s'affiche à l'écran.



Contrôle électronique de la température (suite)

Modification de l'unité de mesure

AVIS > Il peut être nécessaire de déverrouiller le contrôle (p. 31).

L'écran peut afficher la température soit en Fahrenheit, soit en Celsius. Par défaut, l'écran l'indique en Celsius à 0,1 degré près.

Avec l'écran déverrouillé, appuyez sur le bouton Marche/Arrêt pour faire défiler les options d'affichage de l'écran.

- °F Fahrenheit (sans décimal)
- 1 °C Celsius (à 0,1 degré près ; par défaut)
- 2 °C Celsius (sans décimale)

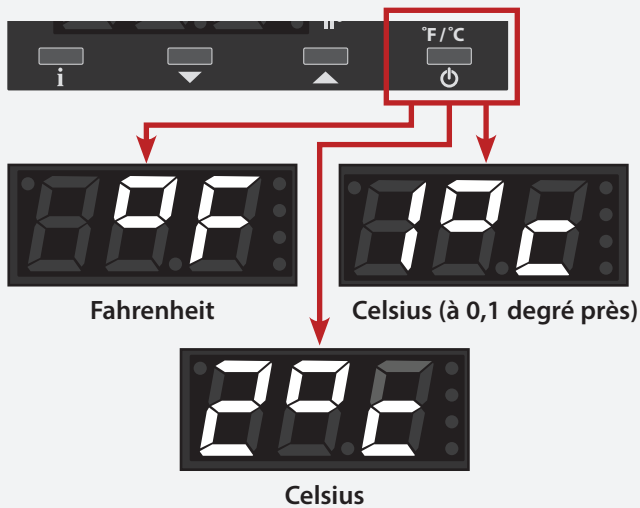

Affichage des températures de la sonde

L'écran indique les résultats de la sonde de température à différents emplacements de l'appareil.

- **T1** : Température de l'appareil
- **T2** : Température de l'évaporateur
- **T3** : Température du bidon de glycol (température d'affichage par défaut)

1. Appuyez sur le bouton Info pour afficher **t1**.



2. Appuyez et maintenez enfoncé le bouton Info pour afficher la température actuelle de la sonde **t1**.



3. Relâchez le bouton Info pour afficher **t2**.



4. Appuyez et maintenez enfoncé le bouton Info pour afficher la température actuelle de la sonde **t2**.



Contrôle électronique de la température (suite)

Affichage des températures de la sonde (suite)

1. Relâchez le bouton Info  pour afficher t3.



2. Appuyez et maintenez enfoncé le bouton Info pour afficher la température actuelle de la sonde t3.



3. Relâchez tous les boutons et attendez que le contrôle affiche la température actuelle du glycol

Alarmes de température

Modifier le point de consigne permet de régler la température de l'appareil afin de conserver une température de produits optimale.

- Ces valeurs d'alarme affichées peuvent varier d'un modèle à un autre. Veuillez voir « Réglage des plages d'alarme de température » (p. 36) pour régler les alarmes de température pour votre application.
- Pendant les alarmes, l'écran clignote entre l'alarme et la température actuelle.
- L'alarme de température élevée a une temporisation pour le démarrage initial de l'unité.
- Si une alarme a été désactivée, mais que son origine persiste, le contrôle émettra une alerte de 20 s toutes les 60 minutes jusqu'à ce que le problème de l'alarme ait été résolu comme indiqué ci-dessous.

Alarme de température élevée



Alarme sonore/visuelle qui avertit quand la température interne de l'appareil dépasse les paramètres acceptés.

Raison de l'apparition de cette alarme

Si la température interne de l'appareil est ≥ 45 °F (7 °C), le contrôle émet une série de bips et **hi** clignote à l'écran.

Arrêt de l'alarme

Appuyez sur **N'IMPORTE QUEL** bouton pour éteindre l'alarme. **hi** continuera de clignoter à l'écran jusqu'à ce que la température interne de l'appareil soit < 45 °F (7 °C).

Alarme de température basse



Alarme sonore/visuelle qui avertit quand la température interne de l'appareil chute sous les paramètres acceptés.

Raison de l'apparition de cette alarme

Si la température interne de l'appareil est ≤ 36 °F (2 °C), le contrôle émet une série de bips et **Lo** clignote à l'écran.

Arrêt de l'alarme

Appuyez sur **N'IMPORTE QUEL** bouton pour éteindre l'alarme. **Lo** continuera de clignoter à l'écran jusqu'à ce que la température interne de l'appareil soit > 36 °F (2 °C).

Contrôle électronique de la température (suite)

Alarme porte ouverte



Alarme sonore/visuelle qui avertit quand la porte reste ouverte plus longtemps que les paramètres acceptés.

Raison de l'apparition de cette alarme

Si la porte reste ouverte pendant ≥ 60 secondes, le contrôle émet une série de bips et **do** clignote à l'écran.

Arrêt de l'alarme

Fermez la porte pour arrêter l'alarme. En variante, appuyez sur **N'IMPORTE QUEL** bouton pour éteindre l'alarme. **do** continuera de clignoter à l'écran jusqu'à ce que la porte se ferme.

Réglage des plages d'alarme de température

AVIS > Il peut être nécessaire de déverrouiller le contrôle (p. 31).

Les plages de température sont réglables pour différentes applications client. Veuillez noter que les valeurs indiquées sont en degrés Fahrenheit.

Étape 1 : Changement du mode Alarme (AtM)

1. Appuyez et maintenez enfoncé le bouton Info (i) et Marche/arrêt (power) jusqu'à ce que **MdL** apparaisse à l'écran



2. Alors que **MdL** est affiché à l'écran, appuyez sur le bouton Info jusqu'à ce que **AtM** apparaisse à l'écran.



3. Lorsque **AtM** apparaît à l'écran, appuyez et maintenez enfoncé le bouton Info pour afficher le réglage actuel. **NE RELÂCHEZ PAS LE BOUTON !**



4. Tout en maintenant le bouton Info enfoncé, appuyez sur la flèche bas (down arrow) jusqu'à ce que **AbS** apparaisse à l'écran (l'alarme est un nombre absolu).



5. Relâchez **TOUS** les boutons pour afficher **ALA**. Passez à l'étape 2.



Contrôle électronique de la température (suite)

Réglage des plages d'alarme de température (suite)

Étape 2 : Modifiez le réglage **Alarme basse (ALA)**

1. Lorsque **ALA** apparaît à l'écran, appuyez et maintenez le bouton Info  enfoncé pour afficher le réglage actuel.
NE RELÂCHEZ PAS LE BOUTON !



2. En maintenant le bouton Info  enfoncé, appuyez sur les flèches haut  ou bas  pour modifier le réglage actuel.





3. Relâchez **TOUS** les boutons pour afficher **AhA**. Passez à l'étape 3.

Étape 3 : Modifiez le réglage **Alarme haute (AhA)**

1. Lorsque **AhA** apparaît à l'écran, appuyez et maintenez le bouton Info  enfoncé pour afficher le réglage actuel.
NE RELÂCHEZ PAS LE BOUTON !



2. En maintenant le bouton Info enfoncé, appuyez sur les flèches haut  ou bas  pour modifier le réglage actuel.

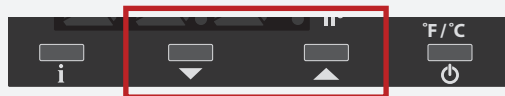

3. Relâchez **TOUS** les boutons. Passez à l'étape 4.

Réglage des plages d'alarme de température (suite)



Étape 4 : Modifiez la temporisation de l'alarme de température (Atd)

1. Appuyez sur le bouton Info  jusqu'à ce que **Atd** apparaisse à l'écran



2. Lorsque **Atd** apparaît à l'écran, appuyez et maintenez enfoncé le bouton Info pour afficher le réglage actuel.
NE RELÂCHEZ PAS LE BOUTON !



3. En maintenant le bouton Info enfoncé, appuyez sur les flèches vers le haut  ou vers le bas  pour modifier le réglage actuel.

AVIS > La temporisation d'alarme est mesurée en minutes.

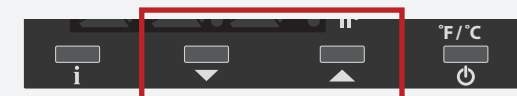

4. Relâchez **TOUS** les boutons et attendez que le contrôle affiche la température actuelle du glycol

Contrôle électronique de la température (suite)

Registre de température élevée (thi) et basse (tLo)

! ACTION DE L'UTILISATEUR !

!

- Le contrôle enregistre normalement la température élevée **thi** pendant le démarrage initial. Réinitialisez le registre **thi** après 24 heures de fonctionnement.
- Réinitialisez le registre après une alarme de température haute ou basse.

Le registre de température élevée/basse permet à l'utilisateur de voir les températures maximales et minimales enregistrées depuis la dernière réinitialisation du registre.

Vue du registre

- Appuyez sur le bouton Info i jusqu'à ce que soit **thi**, soit **tLo** apparaisse à l'écran.



- Appuyez et maintenez enfoncé le bouton Info jusqu'à ce que la température maximale ou minimale du registre s'affiche à l'écran.



Registre de température élevée (thi) et basse (tLo) (suite)

Réinitialisation du registre

- Appuyez sur le bouton Info i jusqu'à ce que soit **thi**, soit **tLo** apparaisse à l'écran.



- Appuyez et maintenez enfoncé le bouton Info jusqu'à ce que la température du registre s'affiche à l'écran. **NE RELÂCHEZ PAS LE BOUTON !**

- Appuyez sur le bouton Marche/Arrêt ⏻ pour régler le registre sur la température interne actuelle de l'appareil.



Contrôle électronique de la température (TM)

Contrôle électronique de la température (TM)

LÉGENDE DU CONTRÔLE LAE



Point de consigne/
flèche vers le haut



Confirmer/Éclairage/
Menu Info



Point de consigne/
flèche vers le bas



Annuler/Retour/
Marche



Fonctionnement du compresseur



Fonctionnement du ventilateur de
l'évaporateur



Fonctionnement du radiateur de
décongélation



Activation du 2e paramètre - réglage

CODES D'AFFICHAGE

écran	Définition	écran	Définition
<i>dEF</i>	Dégivrage en cours	<i>hi</i>	Alarme de température élevée
<i>oFF</i>	Contrôleur en veille	<i>Lo</i>	Alarme de température basse
<i>do</i>	Alarme porte ouverte	<i>E1</i>	Erreur sonde T1
<i>t1</i>	Température instantanée de la sonde (température de l'appareil)	<i>E2</i>	Erreur sonde T2
<i>t2</i>	Température instantanée de la sonde (température de l'évaporateur)	<i>E3</i>	Erreur sonde T3
<i>t3</i>	Température instantanée de la sonde (température mesurée du bidon de glycol)	<i>th1</i>	Température sonde 1 max. enregistrée
<i>Loc</i>	Clavier à serrure codée	<i>tLo</i>	Température sonde 1 min. enregistrée

Contrôle électronique de la température (TM) (suite)

Déverrouillage du contrôle

AVIS > LE CONTRÔLE SE VERROUILLE AUTOMATIQUÉMENT 60 SECONDES APRÈS LA MISE SOUS TENSION, OU APRÈS 60 SECONDES D'INACTIVITÉ.

1. Appuyez et maintenez le bouton Confirmer  enfoncé pendant 5 secondes. **inF** clignotera à l'écran, puis **Loc** s'affichera.



2. Appuyez sur le bouton Confirmer pour afficher l'état de verrouillage actuel.



3. Si **YES**, appuyez sur la flèche vers le bas  pour changer le réglage sur **no**.



4. Appuyez sur le bouton Confirmer.



5. Le contrôle enregistre le réglage et passe à l'étape suivante dans le menu Info. **LE CONTRÔLE SE VERROUILLE APRÈS 60 SECONDES D'INACTIVITÉ.**

Contrôle électronique de la température (TM) (suite)

Désactivation du contrôle

⚠ DANGER !



Risque de choc électrique ou de brûlure !
L'arrêt d'un contrôle électronique n'élimine pas l'électricité de tous les composants. Débranchez l'appareil ou coupez l'alimentation électrique avant tous travaux d'installation ou d'entretien.

L'arrêt du contrôle désactive le système de réfrigération et tous les composants électroniques raccordés au contrôle. Les lumières resteront sous tension.

1. Déverrouillez le contrôle. Voir la section « Déverrouillage du contrôle » (p. 39). Une fois le contrôle déverrouillé, **SCL** s'affiche à l'écran.



2. Appuyez sur le bouton Annuler . L'écran affiche les températures de glycol actuelles.



3. Appuyez et maintenez le bouton Annuler enfoncé jusqu'à ce que **oFF** s'affiche à l'écran.



Activation du contrôle

1. Déverrouillez le contrôle. Voir la section « Déverrouillage du contrôle » (p. 39). Une fois le contrôle déverrouillé, **SCL** s'affiche à l'écran.



2. Appuyez sur le bouton Annuler . **oFF** s'affiche à l'écran.



3. Appuyez et maintenez le bouton Annuler enfoncé jusqu'à ce que la température actuelle du glycol s'affiche à l'écran.



Contrôle électronique de la température (TM) (suite)

Modification du point de consigne

La modification du point de consigne permet de régler le fonctionnement de l'appareil afin de conserver une température optimale des produits.

1. Déverrouillez le contrôle. Voir la section « Déverrouillage du contrôle » (p. 39). Une fois le contrôle déverrouillé, **SCL** s'affiche à l'écran.



2. Appuyez sur le bouton Annuler [X]. L'écran affiche la température de glycol actuelle.



3. Appuyez et maintenez la flèche vers le haut [▲] ou vers le bas [▼] enfoncée jusqu'à ce que **SP** s'affiche à l'écran.



4. Avec les flèches vers le haut ou vers le bas, réglez le point de consigne au réglage souhaité.



5. Appuyez sur le bouton Confirmer [✓]. Le contrôle enregistre le réglage et l'écran revient à la température actuelle de du glycol.



Démarrage du dégivrage manuel

Un dégivrage manuel élimine le givre et le gel accumulés sur le serpentin de l'évaporateur. Le dégivrage ne s'achève qu'une fois qu'une température ou une durée pré-réglée spécifique est atteinte.

1. Déverrouillez le contrôle. Voir la section « Déverrouillage du contrôle » (p. 39). Une fois le contrôle déverrouillé, **SCL** s'affiche à l'écran.



2. Appuyez sur le bouton Annuler [X]. L'écran affiche la température de glycol actuelle.



3. Appuyez et maintenez simultanément les flèches vers le haut [▲] et vers le bas [▼] enfoncées jusqu'à ce que **DEF** s'affiche à l'écran.



Contrôle électronique de la température (TM) (suite)



Modification de l'unité de mesure

1. Déverrouillez le contrôle. Voir « Déverrouillage du contrôle » (p. 39). Une fois le contrôle déverrouillé, **SCL** s'affiche à l'écran.



2. Appuyez sur le bouton Confirmer  pour afficher l'unité de mesure actuelle.



3. Appuyez sur la flèche vers le haut  ou vers le bas  pour modifier l'unité de mesure.



4. Appuyez sur le bouton Confirmer lorsque l'écran affiche le réglage souhaité.



5. Le contrôle enregistre le réglage et passe à l'étape suivante dans le menu Info.

Contrôle électronique de la température (TM) (suite)



Affichage des températures de la sonde

L'écran indique les résultats de la sonde de température à différents emplacements de l'appareil.

- **T1** : Température de l'appareil
- **T2** : Température de l'évaporateur
- **T3** : Température du bidon de glycol (température d'affichage par défaut)

1. Appuyez et maintenez  enfoncé pendant 5 secondes. **inF** clignotera à l'écran, puis **Loc** s'affichera.



2. Appuyez et maintenez la flèche vers le haut  ou vers le bas  enfoncée jusqu'à ce que **t1** s'affiche à l'écran. C'est la sonde de thermostat.



3. Appuyez sur le bouton Confirmer. L'écran affiche la valeur **t1** actuelle.



4. Appuyez sur le bouton Confirmer. **t2** s'affiche à l'écran. C'est la sonde de dégivrage.



5. Appuyez sur le bouton Confirmer. L'écran affiche la valeur **t2** actuelle.



6. Appuyez sur le bouton Confirmer. **t3** s'affiche à l'écran. Cette valeur correspond à la température du bidon de glycol et représente l'affichage par défaut.



Affichage des températures de la sonde (suite)

7. Appuyez sur le bouton Confirmer. L'écran affiche la valeur **t3** actuelle. Cette valeur correspond à la température du bidon de glycol et représente l'affichage par défaut.



8. Appuyez deux fois (x2) sur le bouton Annuler . L'écran affiche la température de glycol actuelle.

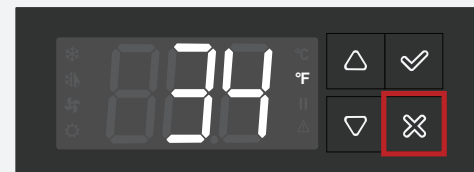

Contrôle électronique de la température (TM) (suite)

Alarmes de température

- Ces valeurs d'alarme affichées peuvent varier d'un modèle à un autre. Veuillez voir « Réglage des plages d'alarme de température » (p. 46) pour régler les alarmes de température pour votre application.
- Pendant les alarmes, l'écran clignote entre l'alarme et la température actuelle.
- L'alarme de température élevée a une temporisation pour le démarrage initial de l'unité.
- Si une alarme a été désactivée, mais que son origine persiste, le contrôle émettra une alerte de 20 s toutes les 60 minutes jusqu'à ce que le problème de l'alarme ait été résolu comme indiqué.

Alarmes de température (cont.)

Alarme de température élevée



Alarme sonore/visuelle qui avertit quand la température interne de l'appareil dépasse les paramètres acceptés.

Raison de l'apparition de cette alarme

Si la température interne de l'appareil est ≥ 45 °F (7 °C), le contrôle émet une série de bips et **hi** clignote à l'écran.

Arrêt de l'alarme

Appuyez sur **N'IMPORTE QUEL** bouton pour éteindre l'alarme. **hi** continuera de clignoter à l'écran jusqu'à ce que la température interne de l'appareil soit < 45 °F (7 °C).

Alarme de température basse



Alarme sonore/visuelle qui avertit quand la température interne de l'appareil chute sous les paramètres acceptés.

Raison de l'apparition de cette alarme

Si la température interne de l'appareil est ≤ 36 °F (2 °C), le contrôle émet une série de bips et **Lo** clignote à l'écran.

Arrêt de l'alarme

Appuyez sur **N'IMPORTE QUEL** bouton pour éteindre l'alarme. **Lo** continuera de clignoter à l'écran jusqu'à ce que la température interne de l'appareil soit > 36 °F (2 °C).

Contrôle électronique de la température (TM) (suite)

Alarme porte ouverte



Alarme sonore/visuelle qui avertit quand la porte reste ouverte plus longtemps que les paramètres acceptés.

Raison de l'apparition de cette alarme

Si la porte reste ouverte pendant ≥ 60 secondes, le contrôle émet une série de bips et **do** clignote à l'écran.

Arrêt de l'alarme



Fermez la porte pour arrêter l'alarme. En variante, appuyez sur **N'IMPORTE QUEL** bouton pour éteindre l'alarme. **do** continuera de clignoter à l'écran jusqu'à ce que la porte se ferme.

Réglage des plages d'alarme de température

Étape 1 : Entrez le mot de passe

1. Déverrouillez le contrôle. Voir « Déverrouillage du contrôle ». Une fois le contrôle déverrouillé, **Scl** s'affiche à l'écran.



2. Appuyez et maintenez la flèche vers le haut  ou vers le bas  enfoncée jusqu'à ce que **PSd** s'affiche à l'écran.



3. Appuyez sur le bouton Confirmer . **000** s'affiche à l'écran.



4. Appuyez sur la flèche vers le bas jusqu'à ce que **989** s'affiche à l'écran.



5. Appuyez sur le bouton Confirmer. **cMP** s'affiche à l'écran.



6. Passez à l'étape suivante.



Contrôle électronique de la température (TM) (suite)

Réglage des plages d'alarme de température

Étape 2 : Changement du mode Alarme (AtM)

1. Après l'entrée du mot de passe, **cMP** s'affiche à l'écran.



2. Appuyez sur les flèches vers le haut  ou vers le bas  jusqu'à ce que le groupe de paramètres **ALr** s'affiche à l'écran.



3. Appuyez sur le bouton Confirmer  pour sélectionner le groupe de paramètres.

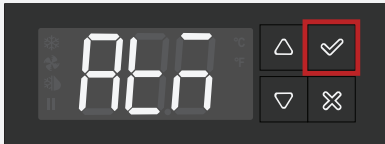

4. Appuyez sur le bouton Confirmer pour sélectionner **AtM**. L'écran affiche le réglage actuel des paramètres.



5. Appuyez sur la flèche vers le haut ou vers le bas jusqu'à ce que **AbS** apparaisse à l'écran (l'alarme est un nombre absolu).



6. Appuyez sur le bouton Confirmer pour enregistrer le changement de réglage. L'écran affiche le paramètre suivant.



7. Passez à l'étape suivante.

Réglage des plages d'alarme de température (suite)

Étape 3 : Modifiez le réglage Alarme basse (ALA)

1. Appuyez sur le bouton Confirmer  pour sélectionner ALA. L'écran affiche le réglage actuel des paramètres.



2. Appuyez sur la flèche vers le haut  jusqu'à ce que l'écran affiche le réglage souhaité.

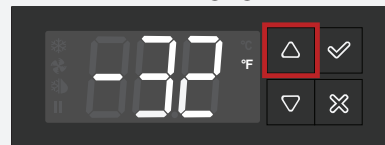

3. Appuyez sur le bouton Confirmer pour enregistrer le changement de réglage. L'écran affiche le paramètre suivant.

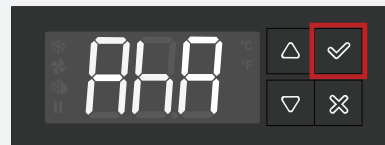

4. Passez à l'étape suivante.

Contrôle électronique de la température (TM) (suite)

Réglage des plages d'alarme de température (suite)

Étape 4 : Modifiez le réglage Alarme haute (AhA)

1. Appuyez sur le bouton Confirmer  pour sélectionner AhA. L'écran affiche le réglage actuel des paramètres.



2. Appuyez sur la flèche vers le bas  jusqu'à ce que l'écran affiche le réglage souhaité.

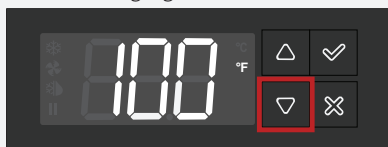

3. Appuyez sur le bouton Confirmer pour enregistrer le changement de réglage. L'écran affiche le paramètre suivant.

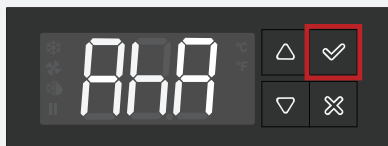



4. Passez à l'étape suivante.

Réglage des plages d'alarme de température (suite)

Étape 5 : Modifiez la temporisation de l'alarme de température (Atd)

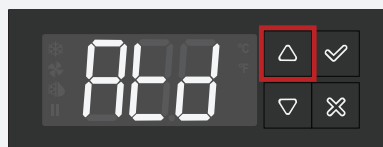
1. Appuyez sur la flèche vers le haut  jusqu'à ce que Atd s'affiche à l'écran.



2. Appuyez sur le bouton Confirmer  pour sélectionner Atd. L'écran affiche les réglages actuels des paramètres.

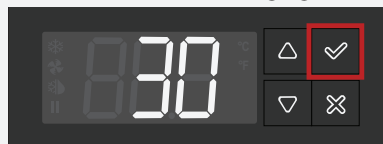

3. Appuyez sur la flèche vers le bas  jusqu'à ce que l'écran affiche le réglage souhaité.



4. Appuyez sur le bouton Confirmer pour enregistrer le changement de réglage.

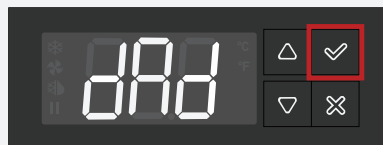

5. Quittez l'interface de programmation.
 - Appuyez deux fois (x2) sur le bouton Annuler 
 - Laissez le contrôle inactif pendant 30 secondes

Contrôle électronique de la température (TM) (suite)

Registre de température élevée (thi) et basse (tLo)

! ACTION DE L'UTILISATEUR !



- Le contrôle enregistre normalement la température élevée **thi** pendant le démarrage initial. Réinitialisez le registre **thi** après 24 heures de fonctionnement.
- Réinitialisez le registre après une alarme de température haute ou basse.

Le registre de température élevée/basse permet aux utilisateurs de voir les températures maximales et minimales enregistrées depuis la dernière réinitialisation du registre.

Vue du registre

1. Appuyez et maintenez  enfoncé pendant 5 secondes. **inF** clignotera à l'écran, puis **Loc** s'affichera.



2. Appuyez sur la flèche vers le haut  ou vers le bas  jusqu'à ce que **thi** ou **tLo** s'affiche à l'écran.



3. Appuyez sur le bouton Confirmer. L'écran affiche la température du registre.



Registre de température élevée (thi) et basse (tLo) (suite)

Réinitialisation du registre

1. Déverrouillez le contrôle. Voir « Déverrouillage du contrôle ». Une fois le contrôle déverrouillé, **Scl** s'affiche à l'écran.



2. Appuyez sur la flèche vers le haut  ou vers le bas  jusqu'à ce que **thi** ou **tLo** s'affiche à l'écran.

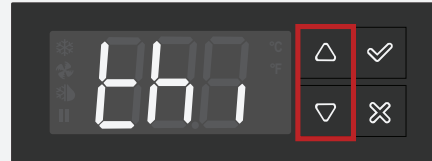

3. Appuyez sur le bouton Confirmer . L'écran affiche la température du registre.





4. Appuyez et maintenez le bouton Annuler  enfoncé jusqu'à ce que la température interne actuelle du glycol s'affiche à l'écran.







Maintenance et entretien

Maintenance et entretien



⚠ DANGER !

	<p>Risque de choc électrique ou de brûlure !</p> <ul style="list-style-type: none"> La mise hors tension d'un contrôle électronique et le réglage des contrôles de la température sur 0 (position off) NE METTENT PAS tous les composants hors tension. Débranchez l'appareil ou coupez l'alimentation électrique avant tous travaux d'installation ou d'entretien. NE NETTOYEZ PAS l'appareil avec un tuyau ou un nettoyeur haute pression.
	<p>Utilisation d'un réfrigérant/d'une isolation inflammable ! Faites faire l'entretien de votre appareil par un prestataire agréé afin de réduire les risques d'embrasement dus à des pièces inadéquates ou à un mauvais entretien et pour garantir la santé et la sécurité de l'opérateur.</p>

⚠ AVERTISSEMENT !

	<ul style="list-style-type: none"> Seuls des techniciens qualifiés sont habilités à installer et à entretenir l'appareil. Pour vous aider à trouver un technicien spécialisé dans la réfrigération dans votre région pour l'installation, l'entretien ou la maintenance de l'appareil, veuillez consulter notre Localisateur d'entreprises de services à l'adresse www.truemfg.com/support/service-locator. Coupez et verrouillez tous les services collectifs (gaz, électricité, eau) conformément aux pratiques en vigueur pendant la maintenance ou l'entretien de l'appareil.
  	<p>Le propriétaire de l'appareil est chargé de réaliser une évaluation des risques en matière d'équipement de protection individuelle (EPI) et de garantir une protection adéquate pendant les interventions de maintenance et de nettoyage.</p> <p>Utilisez des outils, un équipement de sécurité et un EPI appropriés pendant l'installation et l'entretien.</p>

⚠ AVERTISSEMENT !

	<p>Bords tranchants !</p> <ul style="list-style-type: none"> Faites attention à ne pas vous couper lorsque vous déplacez, installez, nettoyez l'appareil ou procédez à l'entretien et à la maintenance de celui-ci. Faites preuve de prudence lorsque vous intervenez sous l'appareil ou manipulez des composants métalliques. Éloignez-vous des zones de pincement, comme l'espace entre les portes de l'appareil et le mobilier environnant. Si des enfants se trouvent à proximité de l'unité, faites attention lorsque vous en fermez les portes.
	<p>Risque d'écrasement ou de coupure ! Écartez-vous lors du déballage, de l'installation, du déplacement ou de l'entretien de l'appareil.</p>
	<p>Surfaces glissantes ! L'humidité provenant d'une évacuation incorrecte peut créer des surfaces glissantes à proximité de l'appareil. Il est de votre responsabilité d'avertir immédiatement vos clients de la présence d'une surface glissante et de sécher cette dernière. Toutes les zones où le sol est humide doivent être identifiées par un panneau « sol glissant ».</p>

Maintenance et entretien (suite)

ⓘ AVIS !



- **Le propriétaire de l'appareil est responsable** de la maintenance de l'appareil telle que décrite dans le manuel d'installation. L'entretien quotidien et les interventions de maintenance ne sont pas couverts par la garantie TRUE.
- Pour obtenir des instructions d'entretien supplémentaires, veuillez visiter le centre média à l'adresse www.truemfg.com.
- Tous les réglages de l'appareil doivent être faits **APRÈS** vérification que l'appareil est à niveau et correctement supporté.

Remplacement de composants

ⓘ ACTION DE L'UTILISATEUR !



- **Remplacez les composants par** des composants d'origine (OEM) comme ceux illustrés dans la fig. 1. Les pièces d'origine réduisent les risques d'embrassement dus à des pièces inadéquates. TRUE n'est pas responsable de défauts ou de dommages causés par des pièces non approuvées par TRUE. La garantie sera déclarée nulle en cas de tout dommage causé par une pièce qui n'est pas d'origine.
- **Faites faire l'entretien de votre appareil par un prestataire agréé** afin de réduire les risques d'embrassement dus à des pièces inadéquates ou à un mauvais entretien et pour garantir la santé et la sécurité de l'opérateur.



Fig. 1. Exemple de pièces d'origine.

Maintenance et entretien (suite)

Maintenance recommandée

Reportez-vous aux interventions de maintenance et aux fréquences recommandées ci-dessous. En fonction de votre installation, certaines interventions devront peut-être être effectuées plus fréquemment.

Interventions de maintenance	Tous les mois	Tous les trimestres	Tous les ans
Vérifier que l'appareil maintient bien la température des produits.	X	X	X
Vérifiez que le bidon de glycol est plein et que la sonde est immergée		X	X
Inspecter le cordon d'alimentation pour détecter des dommages éventuels et le remplacer immédiatement s'il est endommagé.	X	X	X
Vérifier que le cordon d'alimentation est bien branché dans la prise murale.			X
Inspecter l'état général de l'appareil et de ses composants (comme les roulettes, les portes et les charnières).	X	X	X
Vérifier le bon fonctionnement de toutes les pièces mobiles (comme le moteur des ventilateurs, les portes et les cordons de porte).			X
Vérifiez le système de la batterie de secours.		X	X
Vérifier l'état physique de tous les joints, vérifier que les joints sont bien étanches.		X	X
Inspecter les lampes, les raccords des supports des lampes, les modules LED et les raccords des modules LED.	X	X	X
Vérifier tous les serpentins du condenseur (avant et arrière) pour détecter de la poussière et des débris éventuels, et éliminer les débris le cas échéant.	X	X	X
Vérifier l'état physique de tous les serpentins du condenseur et de l'évaporateur ; redresser les ailettes des serpentins si nécessaire.		X	X
Vérifier tous les serpentins de l'évaporateur pour détecter de la poussière et des débris éventuels, et éliminer les débris le cas échéant.		X	X
Vérifier que la conduite de vidange est exempte de débris.		X	X

Maintenance et entretien (suite)

Nettoyage du serpentin du condenseur (vertical)

⚠ DANGER !



Risque de choc électrique ou de brûlure !

- Débranchez l'appareil ou coupez l'alimentation électrique avant tous travaux d'installation ou d'entretien.
- **NE NETTOYEZ PAS** l'appareil avec un tuyau ou un nettoyeur haute pression.

⚠ AVERTISSEMENT !



Le propriétaire de l'appareil est chargé de réaliser une évaluation des risques en matière d'équipement de protection individuelle (EPI) et de garantir une protection adéquate pendant les interventions de maintenance et de nettoyage.



Utilisez des outils, un équipement de sécurité et un EPI appropriés pendant l'installation et l'entretien.



Bords tranchants ! Les ailettes des serpentins sont tranchantes, et les composants métalliques peuvent avoir des bords tranchants. Faites attention à ne pas vous couper lorsque vous déplacez, installez, nettoyez l'appareil ou procédez à l'entretien et à la maintenance de celui-ci.



Risque de lésion oculaire ! La poussière en suspension et les débris peuvent causer des lésions oculaires. Protection oculaire recommandée.

ⓘ ACTION DE L'UTILISATEUR !



NE PLACEZ AUCUN matériau filtrant devant le serpentin du condenseur.

ⓘ AVIS !



Le nettoyage du serpentin du condenseur n'est pas couvert par la garantie !

OUTILS NÉCESSAIRES

Les outils nécessaires comprennent les éléments suivants (liste non exhaustive) :

- Protection oculaire
- gants
- Tournevis Phillips ou tournevis cruciforme
- Brosse à soies dures
- Réservoir d'air comprimé
- Aspirateur
- Lampe torche
- perceuse (facultatif)

PROCÉDURE

1. Déconnectez l'unité de l'alimentation électrique.
2. Retirez la grille de ventilation avant. Voir fig. 1-4.
3. À l'aide d'une brosse à soies dures, nettoyez soigneusement la saleté accumulée sur les ailettes. Voir fig. 5.
4. Une fois la saleté retirée de la surface du serpentin, utilisez une lampe torche pour vérifier que vous voyez à travers le serpentin et observez la rotation des lames du ventilateur du condenseur. Voir fig. 6.
 - Si la vue est dégagée, aspirez avec soin toute la saleté autour de ou derrière la zone de l'unité de condensation. Réinstallez ensuite la grille de ventilation avant, remettez sous tension et vérifiez le bon fonctionnement.
 - Si la vue est toujours obstruée par de la saleté, passez à l'étape suivante.
5. Soufflez doucement de l'air comprimé ou du CO₂ dans le serpentin jusqu'à ce qu'il soit nettoyé.
6. Aspirez avec soin toute la saleté autour et derrière la zone de l'unité de condensation.
7. Réinstallez le couvercle arrière, restaurez le cordon d'alimentation à l'unité et vérifiez le bon fonctionnement.

Maintenance et entretien (suite)

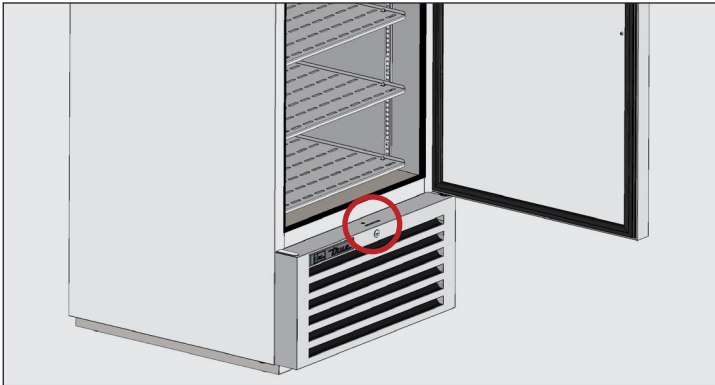

Fig. 1. Porte à battant : Emplacement des vis de la grille de ventilation avant.

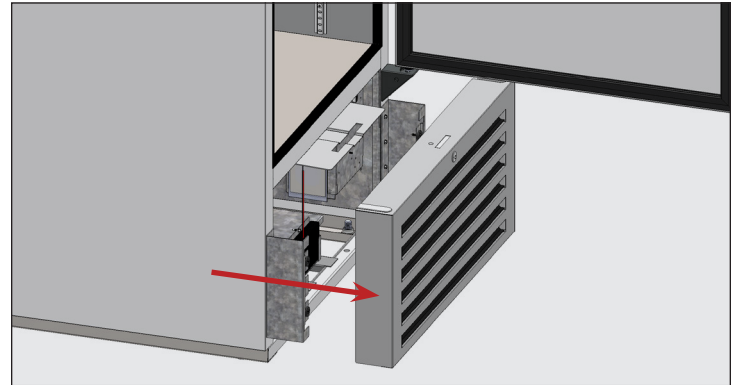

Fig. 2. Porte à battant : Retirez la grille des aimants.

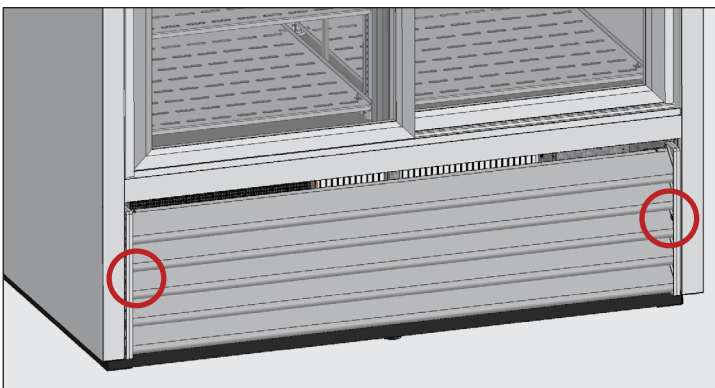

Fig. 3. Porte coulissante : Emplacements des vis de la grille de ventilation avant.

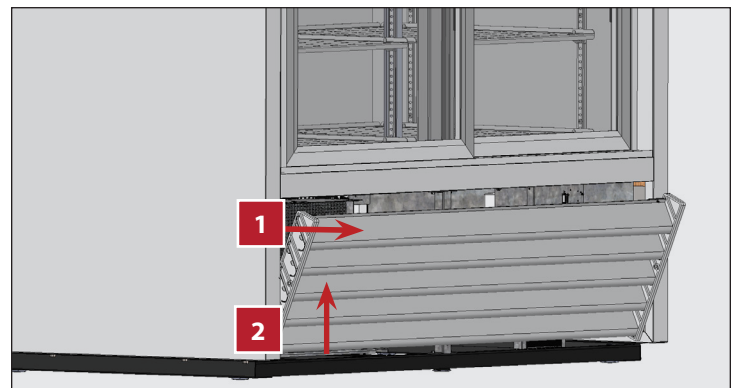

Fig. 4. Porte coulissante : Inclinez le haut de la grille vers l'avant, puis soulevez-la.

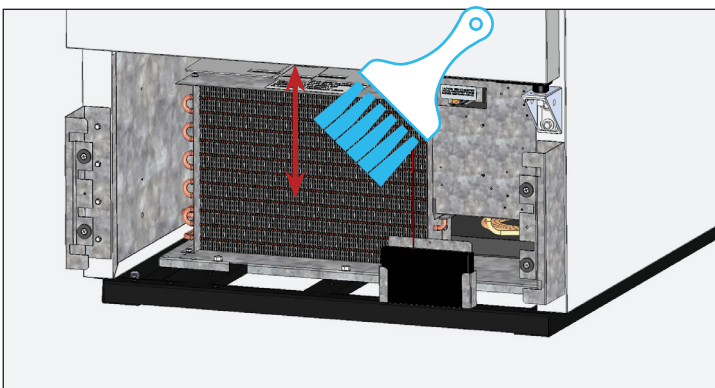

Fig. 5. Ne brossez jamais en travers des ailettes des serpentins.

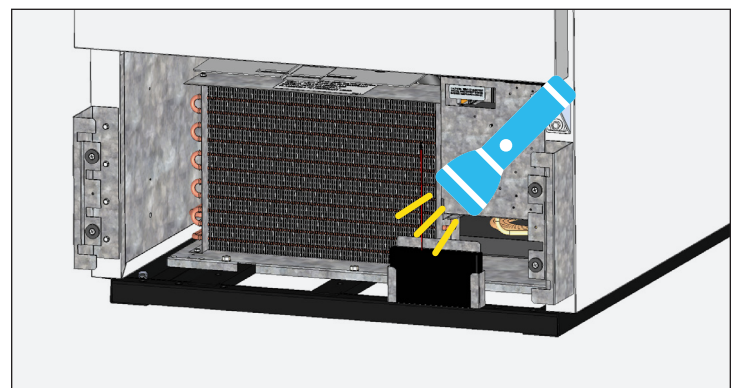

Fig. 6. Vérifiez que toutes les obstructions ont bien été éliminées.

Maintenance et entretien (suite)

Nettoyage du serpentin du condenseur (sous comptoir)

⚠ DANGER !



Risque de choc électrique ou de brûlure !

- Débranchez l'appareil ou coupez l'alimentation électrique avant tous travaux d'installation ou d'entretien.
- **NE NETTOYEZ PAS** l'appareil avec un tuyau ou un nettoyeur haute pression.

⚠ AVERTISSEMENT !



Le propriétaire de l'appareil est chargé de réaliser une évaluation des risques en matière d'équipement de protection individuelle (EPI) et de garantir une protection adéquate pendant les interventions de maintenance et de nettoyage.



Utilisez des outils, un équipement de sécurité et un EPI appropriés pendant l'installation et l'entretien.



Bords tranchants ! Les ailettes des serpentins sont tranchantes, et les composants métalliques peuvent avoir des bords tranchants. Faites attention à ne pas vous couper lorsque vous déplacez, installez, nettoyez l'appareil ou procédez à l'entretien et à la maintenance de celui-ci.



Risque de lésion oculaire ! La poussière en suspension et les débris peuvent causer des lésions oculaires. Protection oculaire recommandée.

ⓘ ACTION DE L'UTILISATEUR !



NE PLACEZ AUCUN matériau filtrant devant le serpentin du condenseur.

ⓘ AVIS !



Le nettoyage du serpentin du condenseur n'est pas couvert par la garantie !

OUTILS NÉCESSAIRES

Les outils nécessaires comprennent les éléments suivants (liste non exhaustive) :

- Protection oculaire
- gants
- Tournevis Phillips ou tournevis cruciforme
- Visseuse à tête hexagonale 1/4
- Brosse à soies dures
- Réservoir d'air comprimé
- Aspirateur
- Lampe torche
- perceuse (facultatif)

PROCÉDURE

1. Déconnectez l'unité de l'alimentation électrique.
2. Retirez la grille du cache arrière. Voir fig. 1.
3. À l'aide d'une brosse à soies dures, nettoyez soigneusement la saleté accumulée sur les ailettes. Voir fig. 2.
4. Une fois la saleté retirée de la surface du serpentin, utilisez une lampe torche pour vérifier que vous voyez à travers le serpentin et observez la rotation des lames du ventilateur du condenseur. Voir fig. 3.
 - Si la vue est dégagée, aspirez avec soin toute la saleté autour de ou derrière la zone de l'unité de condensation. Réinstallez ensuite la grille de ventilation avant, remettez sous tension et vérifiez le bon fonctionnement.
 - Si la vue est toujours obstruée par de la saleté, passez à l'étape suivante.
5. Soufflez doucement de l'air comprimé ou du CO₂ dans le serpentin jusqu'à ce qu'il soit nettoyé.
6. Aspirez avec soin toute la saleté autour et derrière la zone de l'unité de condensation.
7. Réinstallez le couvercle arrière, restaurez le cordon d'alimentation à l'unité et vérifiez le bon fonctionnement.

Maintenance et entretien (suite)

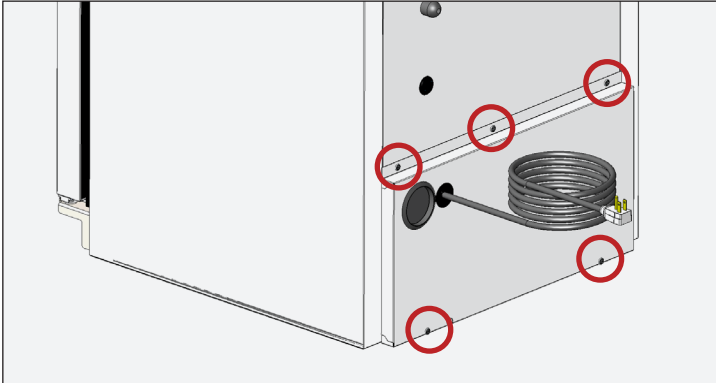

Fig. 1. Emplacements des vis du cache arrière.

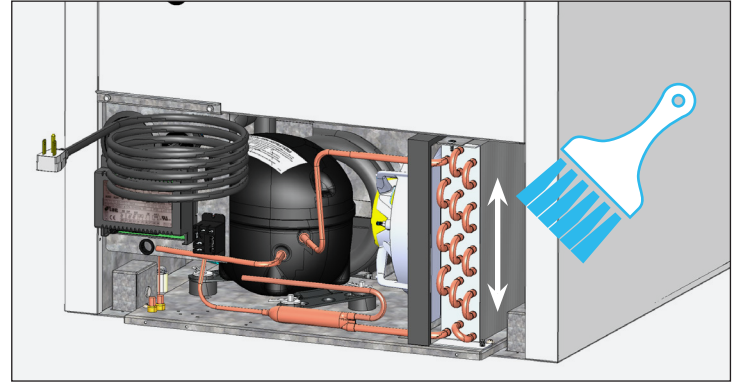

Fig. 2. Ne brossez jamais en travers des ailettes des serpentins.

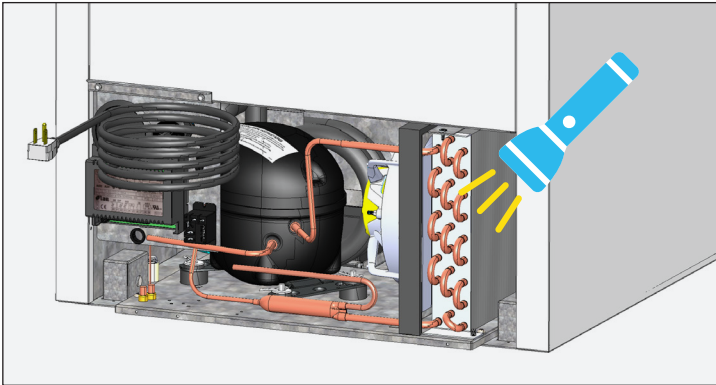

Fig. 3. Vérifiez que toutes les obstructions ont bien été éliminées.

Maintenance et entretien (suite)

Entretien et nettoyage général des surfaces

⚠ DANGER !



Risque de choc électrique ou d'incendie !

- **NE NETTOYEZ PAS** l'appareil avec un tuyau ou un nettoyeur haute pression.

⚠ AVERTISSEMENT !



Surfaces glissantes ! L'humidité provenant d'une évacuation incorrecte peut créer des surfaces glissantes à proximité de l'appareil. Il est de votre responsabilité d'avertir immédiatement vos clients de la présence d'une surface glissante et de sécher cette dernière. Toutes les zones où le sol est humide doivent être identifiées par un panneau « sol glissant ».



Le propriétaire de l'appareil est chargé de réaliser une évaluation des risques en matière d'équipement de protection individuelle (EPI) et de garantir une protection adéquate pendant les interventions de maintenance et de nettoyage.



Utilisez des outils, un équipement de sécurité et un EPI appropriés pendant l'installation et l'entretien.

ⓘ ACTION DE L'UTILISATEUR !



N'UTILISEZ PAS DE PRODUITS NETTOYANTS À BASE D'AGRUMES SUR LES PORTES EN VERRE.

Joint

- Nettoyez les joints à l'eau chaude savonneuse.
- **N'UTILISEZ PAS** d'outils tranchants ou de couteaux pour gratter un joint.
- Évitez les produits de nettoyage en profondeur.

Verre

- Nettoyez le verre avec un produit nettoyant doux spécial verre. **N'UTILISEZ PAS** de produits nettoyants à base d'agrumes.

Intérieur

- Nettoyez les surfaces intérieures avec une solution douce à base de bicarbonate de soude et d'eau afin de limiter l'odeur ; **N'UTILISEZ PAS** de produits nettoyants corrosifs ou abrasifs.
- Pour le nettoyage des parties en plastique ou thermolaquées, utilisez de l'eau chaude savonneuse ; **N'UTILISEZ PAS** de produits nettoyants pour acier inoxydable ou d'autres solvants similaires.

Extérieur

- Pour le nettoyage des parties en plastique ou thermolaquées, utilisez de l'eau chaude savonneuse ; **N'UTILISEZ PAS** de produits nettoyants pour acier inoxydable ou d'autres solvants similaires.
- **NE NETTOYEZ PAS** l'acier inoxydable avec de la laine d'acier ou des produits abrasifs. **N'UTILISEZ PAS** de détergents ou de dégraissants contenant des chlorures ou des phosphates. Reportez-vous au guide spécifique à chaque modèle pour plus d'informations.

Maintenance et entretien (suite)

Entretien et nettoyage de l'acier inoxydable

❗ ACTION DE L'UTILISATEUR !



N'UTILISEZ PAS DE LAINE D'ACIER, DE PRODUITS ABRASIFS OU À BASE DE CHLORE POUR NETTOYER LES SURFACES EN ACIER INOXYDABLE.

ENNEMIS DE L'ACIER INOXYDABLE

Trois éléments fondamentaux sont susceptibles d'affecter la couche passive de l'acier inoxydable, permettant ainsi à la corrosion de se former.

- Les rayures causées par les brosses métalliques, les grattoirs, les tampons en acier et les autres objets qui peuvent être abrasifs pour la surface de l'acier inoxydable.
- Les dépôts laissés sur l'acier inoxydable peuvent laisser des taches. En fonction d'où vous vivez, l'eau peut être dure ou douce. Une eau dure peut laisser des taches. Une eau dure chauffée peut laisser des dépôts si elle n'est pas nettoyée assez rapidement. Ces dépôts peuvent entraîner la dégradation de la couche passive et faire rouiller l'acier inoxydable. Tous les dépôts laissés par la préparation ou le service d'aliments doivent être enlevés dès que possible.
- Les chlorures qui sont présents dans le sel de table, les aliments et l'eau, ainsi que dans les nettoyants ménagers et industriels. C'est le pire type de chlorures à utiliser sur de l'acier inoxydable.

Nettoyage et restauration de l'acier inoxydable

Les produits utilisés pour nettoyer l'acier inoxydable doivent être exempts de phosphates, de chlore, de chlorure et d'ammoniac.

True propose un nettoyant et polish respectueux de l'environnement dans sa boutique True disponible à l'adresse store.trueresidential.com/products/stainless-steel-clean-polish-kit.

Appareil et matériel peints personnalisés

Pour les portes et autres surfaces peintes, utilisez une solution douce à base de savon et d'eau, ainsi qu'un chiffon en microfibre doux.

Maintenance et entretien (suite)

8 conseils pour éviter la rouille sur l'acier inoxydable

MAINTENIR SON ÉQUIPEMENT PROPRE

Évitez l'accumulation de taches coriaces en nettoyant fréquemment votre appareil. Utilisez des produits nettoyants à la concentration recommandée (alcalins chlorés ou non chlorés).

UTILISER LES BONS OUTILS DE NETTOYAGE

Utilisez des outils non abrasifs pour nettoyer vos produits en acier inoxydable. La couche passive de l'acier inoxydable ne sera pas endommagée par les chiffons doux et les tampons à récurer en plastique.

NETTOYER LE LONG DES LIGNES DE POLISSAGE

Des lignes de polissage (le « grain ») sont visibles sur certains aciers inoxydables. Frottez toujours parallèlement aux lignes de polissage quand elles sont visibles. Utilisez un tampon à récurer en plastique ou un chiffon doux si vous ne voyez pas le grain.

UTILISER DES NETTOYANTS ALCALINS, ALCALINS CHLORÉS OU NON CHLORÉS

Bien que de nombreux nettoyants traditionnels comportent des chlorures, l'industrie offre un choix toujours croissant de nettoyants sans chlorure. Si vous n'êtes pas sûr de la teneur en chlorure de votre nettoyant, contactez votre fournisseur. Si le fabricant vous informe que votre nettoyant actuel contient des chlorures, demandez une alternative.

Évitez les nettoyants contenant des sels quaternaires, car ils peuvent attaquer l'acier inoxydable et causer des piqûres ainsi que de la rouille.

RINCER

En cas d'utilisation de nettoyants chlorés, rincez et essuyez immédiatement. Il est préférable d'essuyer le plus rapidement possible l'eau et les produits de nettoyage stagnants. Laissez les équipements en acier inoxydable sécher à l'air. L'oxygène aide à maintenir le film de passivité sur l'acier inoxydable.

NE JAMAIS UTILISER D'ACIDE CHLORHYDRIQUE (ACIDE MURIATIQUE) SUR L'ACIER INOXYDABLE

Même dilué, l'acide chlorhydrique peut entraîner de la corrosion, des piqûres et de la fissuration par corrosion sous contrainte de l'acier inoxydable.

TRAITER L'EAU

Pour réduire les dépôts, adoucissez l'eau si possible. L'installation de certains filtres peut éliminer les éléments corrosifs et désagréables. Des sels dans un adoucisseur d'eau bien entretenu peuvent également vous être utiles. Contactez un spécialiste en traitement si vous n'êtes pas certain du traitement approprié de l'eau.

RESTAURER ET PASSIVER RÉGULIÈREMENT L'ACIER INOXYDABLE

Les oxydes de chrome protecteurs à la surface de l'acier inoxydable lui donnent ses propriétés inoxydables. Si ces oxydes sont éliminés par un décapage ou par une réaction à des produits chimiques nocifs, le fer dans l'acier sera exposé et pourra commencer à s'oxyder ou à rouiller. La passivation est un processus chimique qui supprime le fer libre et d'autres contaminants de la surface de l'acier inoxydable, permettant aux oxydes de chrome protecteurs de se reformer.

Maintenance et entretien (suite)

Dépose de la porte coulissante

⚠ AVERTISSEMENT !



Risque d'écrasement ou de coupure ! Les portes sont lourdes. Soyez prêt à supporter le poids de la porte. Ne soulevez pas ou ne soutenez pas la porte en la tenant par la poignée.

📌 ACTION DE L'UTILISATEUR !



- **N'UTILISEZ PAS** le verrou latéral avant de retirer la porte coulissante. La tension du cordon de la porte est nécessaire pour exécuter ces instructions de fonctionnement.
- Les portes **NE PEUVENT** être retirées que si elles sont positionnées comme indiqué dans ces instructions.

1. Faites glisser la porte avant de manière à ce qu'elle soit centrée sur l'appareil.
2. Après le centrage, soulevez la porte et inclinez le haut de la porte vers l'arrière jusqu'à ce que les galets soient sortis du canal supérieur. Ensuite, faites pivoter le bas de la porte hors du canal inférieur. Voir fig. 1.
3. Faites coulisser la porte gauche vers la droite et alignez le bord droit avec l'extrémité du logo TRUE en haut du cadre de la porte (voir fig. 2). Soulevez ensuite la porte pour la sortir du rail de la même manière que dans la fig. 3.

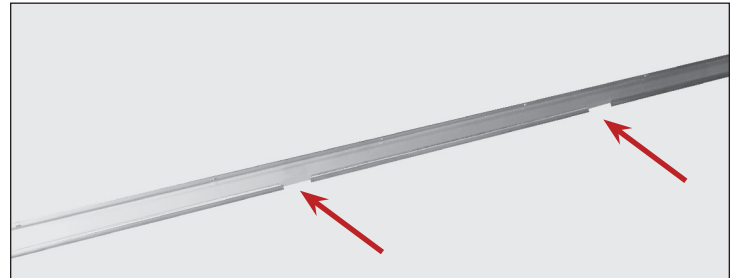

Fig. 1. Ouvertures du canal de la porte (appareils à deux portes UNIQUEMENT).

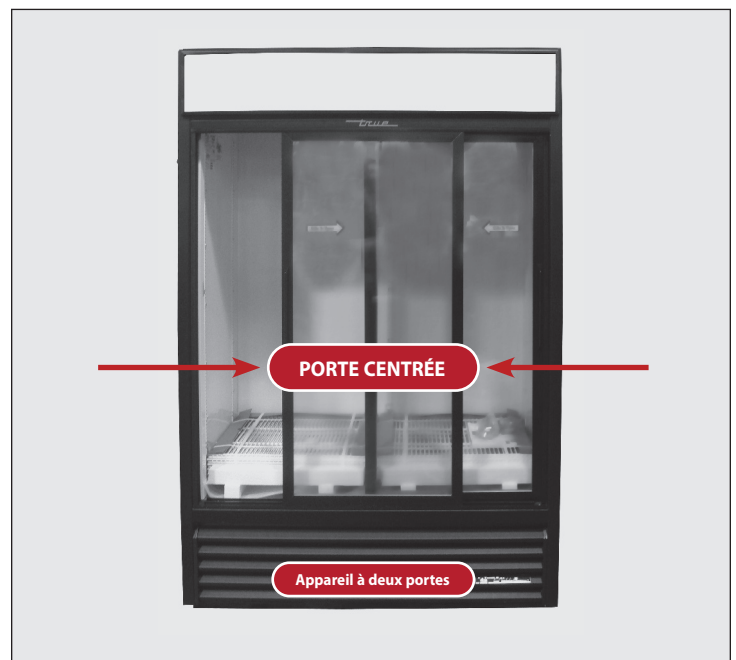

Fig. 2. Positionnez la porte avant au centre de l'appareil.



Fig. 3 Retirez délicatement la porte.

Maintenance et entretien (suite)

Dépose de la porte coulissante (suite)

4. Retirez le cordon de la porte du support du galet.
Voir fig. 7 et 8.

AVIS > Le cordon de la porte sera soit un cordon en nylon, soit un câble métallique. La languette en plastique noire qui maintient le cordon de la porte sort à l'arrière par coulissement.

5. Laissez le cordon de la porte se rétracter lentement dans le canal latéral de la porte.
6. Lors de la réinstallation de la porte, assurez-vous que l'œillet du cordon de la porte est fixé à la fente du galet la plus proche de la poulie. Voir fig. 9.

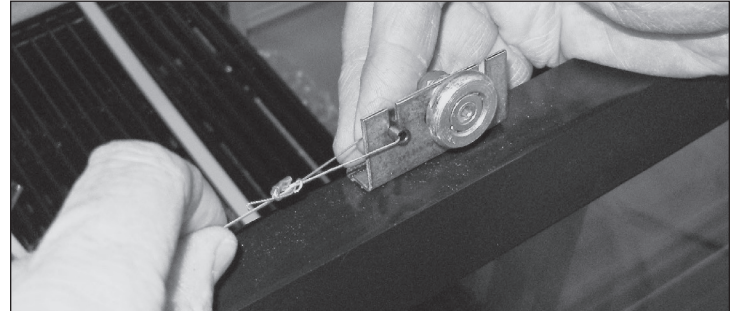

Fig. 7. Retirez le cordon de la porte du support du galet.



Fig. 8. Faites sortir du support du galet par coulissement par l'arrière la languette noire qui maintient le cordon de la porte.

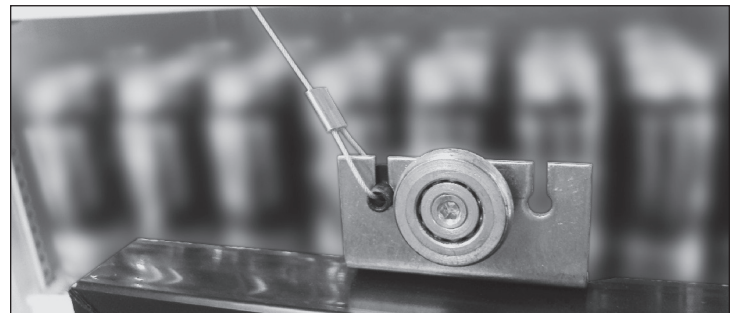

Fig. 9. Assurez-vous que le cordon de la porte se trouve dans la fente du galet la plus proche de la poulie.

Maintenance et entretien (suite)

Réglage de la porte coulissante

Ne réglez l'appareil qu'après l'avoir installé à son emplacement définitif et l'avoir correctement mis à niveau.

PROCÉDURE

1. Fermez complètement les portes coulissantes et vérifiez les ouvertures. S'il y a des espaces/ouvertures entre les portes fermées et l'appareil, les portes devront être ajustées.
2. À l'aide d'une clé de 7/16" ou d'une clé à molette et d'une clé Allen de 1/8", desserrez le galet et déplacez-le le long du trou oblong. Une fois le réglage effectué, serrez le rouleau en place. Voir fig. 1.



Fig. 1. Réglez le rouleau.

Fonction de maintien en position ouverte de la porte coulissante

La fonction de maintien en position ouverte maintient la porte en position ouverte.

PROCÉDURE

1. Ouvrez la porte en la faisant coulisser.
2. Verrouillez la porte en position ouverte depuis le côté arrière de la porte (encoche dans le rail). Voir fig. 1 et 2.

AVIS > Les fig. 1 et 2 montrent la vue arrière de la porte et du rail.



Fig. 1. Le verrou de la porte est en position ouverte (engagé dans l'encoche).



Fig. 2. Le verrou de la porte est en position fermée (désengagé de l'encoche).

Maintenance et entretien (suite)

Remplacement des verrous et des cames

⚠ AVERTISSEMENT !



Le propriétaire de l'appareil est chargé de réaliser une évaluation des risques en matière d'équipement de protection individuelle (EPI) et de garantir une protection adéquate pendant les interventions de maintenance et de nettoyage.



Utilisez des outils, un équipement de sécurité et un EPI appropriés pendant l'installation et l'entretien.



Bords tranchants ! Faites attention à ne pas vous couper lorsque vous déplacez, installez, nettoyez l'appareil ou procédez à l'entretien et à la maintenance de celui-ci. Faites preuve de prudence lorsque vous intervenez sous l'appareil ou manipulez des composants métalliques.

Tenez vos doigts à l'écart des zones de pincement, comme l'espace entre les portes de l'appareil et le mobilier environnant. Si des enfants se trouvent à proximité de l'unité, faites attention lorsque vous en fermez les portes.

AVIS > La porte doit être ouverte avant de poursuivre.

Retrait des composants

1. Insérez la clé passe-partout (incluse dans le kit de serrure de remplacement) dans le cylindre de la serrure. Voir fig. 1.
2. Tournez la clé et soulevez la came.
3. Tout en maintenant la came, sortez la clé et le cylindre de la serrure du canon de la serrure. Voir fig. 2.
4. Faites glisser la came de verrouillage hors du canon de la serrure. Voir fig. 2.

Installation des composants

1. Faites glisser la came de verrouillage dans le canon de la serrure.
2. Insérez la clé passe-partout dans le cylindre de la serrure.
3. Poussez le cylindre de serrure avec la clé passe-partout dans le canon de la serrure.

AVIS > Veillez à ce que la goupille du cylindre de la serrure s'aligne sur l'encoche de la barre de la came. Voir fig. 3.

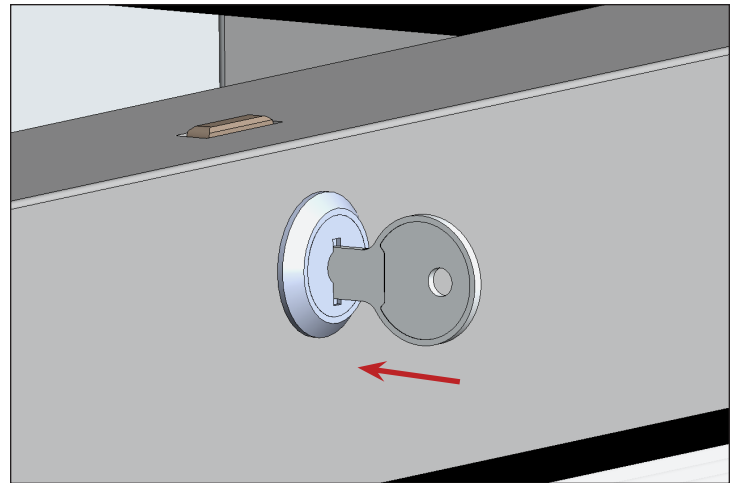

Fig. 1. Insérez la clé passe-partout dans le cylindre de la serrure.

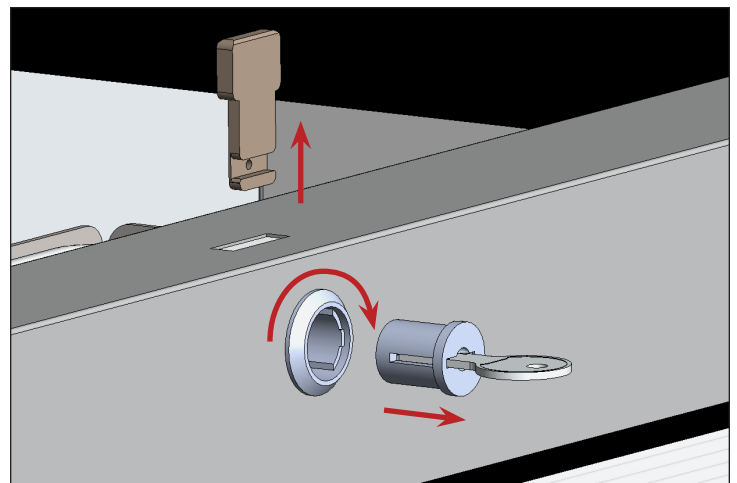

Fig. 2. Retirez la came et le cylindre de la serrure

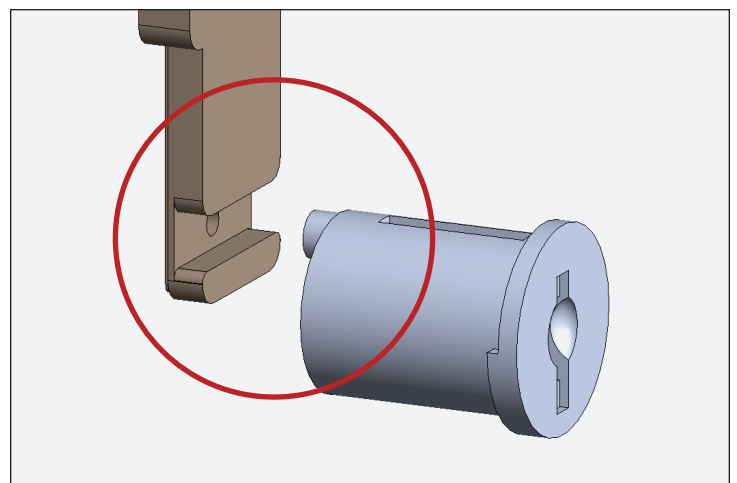

Fig. 3. Encoche de la came et goupille du cylindre de la serrure

Informations sur la garantie (États-Unis et Canada uniquement)

Informations sur la garantie

Pour voir et télécharger les informations sur la garantie pour les États-Unis et le Canada, veuillez scanner le code QR ci-dessous.



EMPLACEMENT DU PACK DE CLÉS

Keys are included inside the envelope. Keep keys out of reach of children.

Las llaves están incluidas en el sobre. Mantenga las llaves fuera del alcance de los niños.

Clés incluses dans l'enveloppe. Tenir hors de portée des enfants.



truemfg.com