



REFRIGERAZIONE COMMERCIALE GUIDA AL DISPOSITIVO DI CONTROLLO GENERALE

Contatti e Indice

America Del Nord - USA, Canada e Caraibi

Numero di telefono per la garanzia: +1 855 878 9277

Numero di fax per la garanzia: +1 636 980 8510

Indirizzo e-mail per la garanzia: WarrantyInquiries@TrueMfg.com

Numero di telefono per problemi tecnici: +1 855 372 1368

E-mail per problemi tecnici: Service@TrueMfg.com

Dalle 7 alle 18 (ora centrale) dal lunedì al venerdì;

Dalle 8 alle 12 il sabato

Messico

Telefono: +52 555 804 6343/44

Service-MexicoCity@TrueMfg.com

Dal lunedì al venerdì: dalle 09:00 alle 17:30

America Latina

Telefono: +52 555 804 6343/44

ServiceLatAm@TrueMfg.com

Dal lunedì al venerdì: dalle 09:00 alle 17:30

Regno Unito, Irlanda, Medio Oriente, Africa e India

Telefono: +44 (0) 800 783 2049

Service-EMEA@TrueMfg.com

Dal lunedì al venerdì: dalle 08:30 alle 17:00

Australia

Telefono: +61 2 9618 9999

Service-Aus@TrueMfg.com

Dal lunedì al venerdì: dalle 08:30 alle 17:00

Unione Europea e Comunità di Stati Indipendenti

Telefono: +49 (0) 7622 6883 0

Service-EMEA@TrueMfg.com

Dal lunedì al venerdì: dalle 08:00 alle 17:00

Introduzione

Tipi di Dispositivi di Termoregolazione..... 3

Modelli non Considerati nel Presente Libro..... 4

Informazioni sull'elettrodomestico

Nomenclatura..... 6

Mantenere le Temperature..... 7

Ubicazioni dei Componenti..... 8

Informazioni sul funzionamento e la diagnostica

Sequenza delle Operazioni dell'elettrodomestico 30

Dispositivo di Controllo Elettronico (Senza Display)..... 33

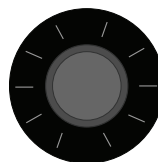

Dispositivo di Controllo Elettronico (con display*)..... 59

*Lo schermo potrebbe essere a distanza. È possibile interagire con gli schermi dei dispositivi di controllo elettronici; altrimenti, è un termometro



Dispositivo di Controllo Meccanico..... 114



Timer di Sbrinamento..... 130



Introduzione

Introduzione

Che cos'è un dispositivo di termoregolazione o termostato?

Un dispositivo di termoregolazione o termostato è un dispositivo che è interposto in un sistema di raffreddamento grazie al quale la temperatura dell'elettrodomestico è mantenuta automaticamente entro determinati livelli.

I dispositivi di termoregolazione sono impostati in fabbrica per dare ai frigoriferi una temperatura approssimativa di 35 °F (1,6 °C) e ai congelatori una temperatura approssimativa di -10 °F (-23,3 °C). Lasciare l'unità in funzione per diverse ore (fino al completo raffreddamento dell'elettrodomestico) prima di modificare le impostazioni del dispositivo di termoregolazione.

• Un'eccessiva alterazione dei parametri del dispositivo di controllo può portare a difficoltà durante la manutenzione. Qualora si rendesse necessario sostituire il dispositivo di controllo della temperatura, assicurarsi di ordinarlo presso il proprio rivenditore True o presso un agente di assistenza tecnica consigliato.

Tipi di Dispositivi di Termoregolazione

Ci sono due tipi di dispositivi termoregolatori:

- Dispositivo di Termoregolazione Meccanico: Fa effettuare dei cicli di attività al compressore rilevando o la temperatura dell'aria o la temperatura della bobina dell'evaporatore.



- Dispositivo di Termoregolazione Elettronico: Fa effettuare dei cicli di attività al compressore rilevando la temperatura dell'aria.

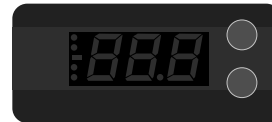
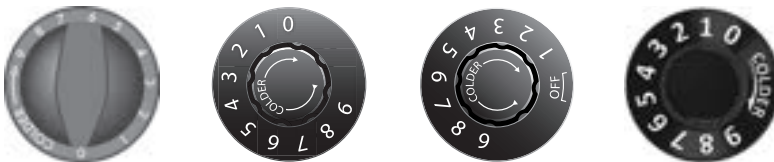

Introduzione

Modelli non Considerati nel Presente Libro

Le informazioni relative al dispositivo di termoregolazione per i seguenti modelli NON sono coperte in questo libro. Si prega di *Vedere Guida Al Dispositivo Di Controllo Specifico Per Modello Della Refrigerazione Commerciale* sul nostro sito internet <https://www.truemfg.com/support/manuals/#panel4>.

- GDM-HST
- GDM-HST02 / TGO-POP01
- GDM/T-CHROMO
- GDM/T-SCI
- TRM
- TSCI-TSL01
- TSCI



Informazioni Sull'elettrodomestico



Informazioni Sull'elettrodomestico

Nomenclatura

Nomenclatura

AC	Cortina D'aria
ADA	Conforme Alla Legge Per Gli Americani Con Disabilità
AL	Coperchio Angolato
BLK	Nero
C	Frigorifero Portatile Per Piccoli Negozi
CD	Gastronomia Fredda
CHROMO	Cromatografia
CLEVER	Ripiani A Sbalzo
CT	Club Top
CVM	Disegno Contemporaneo Per Supermercati
D	Cassetto
DG	Merceria
DS	Bilaterale
DT	A Doppia Temperatura
F	Congelatore
FC	Contenitore Per Fiori
FG	Congelatore Con Sportello Di Vetro
FGD01	Sportello Di Vetro In Telaio, Versione 01
FL	Coperchio Piatto
FLM	Rivenditore Integrale
FLX	Flessibile; Congelatore / Frigorifero Convertibile
FR	Classificato Per Il Cibo
FS	Ripiano A Sbalzo A Piena Ampiezza Senza Led
FSL	Ripiano A Sbalzo A Piena Ampiezza Con Led
FZ	Congelatore A Zero Gradi
G	Sportello Di Vetro
GAL	Sommità Galvanizzata
GC	Refrigerante Per Bicchieri/Piatti
GDIM	Rivenditore Di Ghiaccio Con Sportello Di Vetro
GDM	Rivenditore Dello Sportello Di Vetro
GE	Estremità In Vetro
GEM	Rivenditore In Vetro
GS	Con I Lati Di Vetro
G4SM	Con Vetro In Tutti I Lati
HS	Ripiano A Sbalzo A Mezza Ampiezza Senza Led
HSL	Ripiano A Sbalzo A Mezza Ampiezza Con Led
HST	Timer Sicurezza E Salute
L	Basso
LD	Illuminazione A Led
LP	A Basso Profilo
LTF	Congelatore A Bassa Temperatura
MB/MC	Mega Top
ME	Estremità A Specchio
NSG	Senza Cartello Né Griglia
NT	Senza Serbatoio (Rivenditori Di Ghiaccio)
POP	Punto Di Acquisto
PT	Trasmissione
RF	Parte Frontale A Raggio
RGS	Ripiano Di Vetro Girevole

RI	A Rotelle
RL	Con Carico Dal Retro
RT	A Scorrimento
S	Acciaio Inossidabile
SCI	Scientifico
SD	Porta A Scorrimento
SE	Estremità Piena
SI	Cartello
SL	Linea Snella
SPEC1	Sottopiano/Piano Di Lavoro Spec Serie 1
SS	Interno In Acciaio Inossidabile
SSL	Linea Super Snella
ST	Sommità Divisa
STR/STA/STG	Modelli Spec Series®
T	TRUE®
TAC	Cortina D'aria Verticale
TBB	Retro Bancone
TBR	Frigorifero Da Bar True
TCGG	Contenitore Gastronomia Con Serpentina Di Vetro Curvato
TD	Refrigeratore Di Bottiglie Orizzontale A Pozzo
TDB	Dietro Il Bar/A Estrazione Diretta
TDBD	Gastronomia A Doppia Funzione
TDC	Armadietto A Immersione
TDD	A Estrazione Diretta
TDM	Rivenditore Da Esposizione
TDR	Frigorifero Da Erogazione True
TFM	Rivenditore Congelatore
TFP	Tavolo Per La Preparazione Del Cibo
TFT	True Flat Top
THAC	Cortina D'aria Orizzontale
TMC	Refrigeratore Per Latte
TOAM	Banco Frigo
TPP	Tavolo Per La Preparazione Della Pizza
TRCB	Base Per Lo Chef
TRM	Rivenditore Al Dettaglio True
TS	Armadietto Reach-In A Pozzo Con Esterno Ed Interno In Acciaio Inossidabile
TSCI	Serie Scientifica
TSD	Porta A Scorrimento
TSID	Single Duty Gastronomia
TSL01	True Standard Look, Versione 01
TSSU	Unità Panini/Insalate
SERIE T	Verticale Reach-In (Accessibile)
TUC	Sottopiano
TVM	Visual Merchandiser
TWT	Piano Di Lavoro
USM	Fatto Negli Stati Uniti
W	Rivenditore Di Vino

Mantenere le Temperature

Mantenere le Temperature

- **Frigorifero CVM™ (Disegno Contemporaneo Per Supermercati)**
Mantiene da 33°F a 38°F (da 0,5°C a 3,3°C)
- **Congelatore FLM™ (Lunghezza Completa Per Supermercati)**
Mantiene -10°F (-23,3°C)
- **Frigorifero FLM™ (Lunghezza Completa Per Supermercati)**
Mantiene da 33°F a 38°F (da 0,5°C a 3,3°C)
- **GDIM (Sportello In Vetro Ghiaccio Per Supermercati)**
Mantiene da 20°F a 25°F (da -6,7°C a -3,9°C)
- **Congelatore GDM® (Con Porta Di Vetro Per Supermercati)**
Mantiene -10°F (-23,3°C)
- **Frigorifero GDM® (Con Porta Di Vetro Per Supermercati)**
Mantiene da 33°F a 38°F (da 0,5°C a 3,3°C)
- **Congelatore GDM®-LTF (Con Sportello In Vetro Per Supermercati A Bassa Temperatura)**
Mantiene da -20°F a 4°F (da -28,9°C a -15,5°C)
- **Congelatore STR, STA, STG (Serie Spec)**
Mantiene -10°F (-23,3°C)
- **Riscaldato STR, STA, STG (Serie Spec)**
Mantiene da 140°F a 180°F (da 60°C a 82,2°C)
- **Frigorifero STR, STA, STG (Serie Spec)**
Mantiene da 33°F a 38°F (da 0,5°C a 3,3°C)
- **Congelatore Serie T**
Mantiene -10°F (-23,3°C)
- **Frigorifero Serie T**
Mantiene da 33°F a 38°F (da 0,5°C a 3,3°C)
- **Frigorifero TAC® (Tenda D'aria Verticale)**
Mantiene da 33°F a 38°F (da 0,5°C a 3,3°C)
- **Frigorifero TBB® (Retro Bancone)**
Mantiene da 33°F a 38°F (da 0,5°C a 3,3°C)
- **Frigorifero TBB™ (Retro Bancone)**
Mantiene da 33°F a 38°F (da 0,5°C a 3,3°C)
- **Frigorifero TCGG™ (Case Affettati A Vetro Curvo)**
Mantiene da 38°F a 40°F (da 3,3°C a 4,5°C)
- **TCGR (Case Con Display A Vetro Curvo) Prodotti Da Forno Refrigerati**
Mantiene da 38°F a 40°F (da 3,3°C a 4,5°C)
- **TCGR-CD (Case Con Display A Vetro Curvo) Affettati Freddi**
Mantiene da 36°F a 38°F (da 0,5°C a 3,3°C)
- **Frigorifero TD™ (Raffreddatori Orizzontali Per Bottiglie)**
Mantiene da 33°F a 38°F (da 0,5°C a 3,3°C)
- **TD™-LT (Raffreddatori Orizzontali Per Bottiglie / Modelli A Basse Temperature)**
Mantiene 20°F (-6,7°C)
- **Frigorifero TDB (Retro Bancone / Dispenser Per Birra Direct Draw)**
Mantiene da 33°F a 38°F (da 0,5°C a 3,3°C)
- **Frigorifero TDBD (Case Affettati A Doppio Uso)**
Mantiene da 38°F a 40°F (da 3,3°C a 4,5°C)
- **Freezer TDC (Armadietto A Immersione)**
Mantiene da -10°F to 8°F (da -23,3°C a -13,3°C)
- **Frigorifero TDD™ (Dispenser Per Birra Direct Draw)**
Mantiene da 33°F a 38°F (da 0,5°C a 3,3°C)
- **Frigorifero TDM™ (True Display Per Supermercati)**
Mantiene da 33°F a 41°F (da 0,5°C a 5°C)
In via opzionale da 42°F a 65°F (da 5,5°C a 18,3°C)
- **Frigorifero TDD™ (Dispenser Per Birra Direct Draw)**
Mantiene da 33°F a 38°F (da 0,5°C a 3,3°C)
- **TFM (Freezer Orizzontali)**
Mantiene -10°F (-23,3°C)
- **Frigorifero TFP™ (Preparazione Cibo)**
Mantiene da 33°F a 41°F (da 0,5°C a 5°C)
- **Frigorifero TFT (A Sommità Piatta)**
Mantiene da 33°F a 41°F (da 0,5°C a 5°C)
- **T-GC™ (Raffreddatori Bicchieri E Piatti / Congelatori)**
Mantiene 0°F o meno
- **Serie TH (Armadietto Riscaldato)**
Mantiene da 80°F a 200°F (da 26,6°C a 93,3°C)
- **Frigorifero THAC™ (Tenda D'aria Orizzontale)**
Mantiene da 35°F a 40°F (da 1,6°C a 4,4°C)
- **Freezer THDC (Armadietto A Immersione Orizzontale)**
Mantiene da -10°F to 8°F (da -23,3°C a -13,3°C)
- **Frigorifero TMC™ (Frigorifero Per Latte)**
Mantiene da 33°F a 38°F (da 0,5°C a 3,3°C)
- **Frigorifero TOAM™ (Rivenditore All'aria Aperta)**
Mantiene da 33°F a 40°F (da 0,5°C a 4,4°C)
- **Frigorifero TPP® (Tavola Di Preparazione Per Pizza)**
Mantiene da 33°F a 41°F (da 0,5°C a 5°C)
- **Congelatore TR, TA, TG (Serie Spec)**
Mantiene -10°F (-23,3°C)
- **Frigorifero TR, TA, TG (Serie Spec)**
Mantiene da 33°F a 38°F (da 0,5°C a 3,3°C)
- **Armadietti riscaldati TR, TA, TG (Serie Spec)**
Mantiene da 80°F a 180°F (da 26,6°C a 82,2°C)
- **Frigorifero TRCB™ (Basi Da Chef)**
Mantiene da 33°F a 38°F (da 0,5°C a 3,3°C)
- **Frigorifero TS (Acciaio Inossidabile)**
Mantiene -10°F (-23,3°C)
- **Frigorifero TS (Acciaio Inossidabile)**
Mantiene da 33°F a 38°F (da 0,5°C a 3,3°C)
- **Frigorifero TSCI (Scientific Series)**
Mantiene da 35,6°F a 46,4°F (da 2°C a 8°C)
- **Frigorifero TSD (Porta Scorrevole)**
Mantiene da 33°F a 38°F (da 0,5°C a 3,3°C)
- **Frigorifero TSID (Case Affettati A Uso Singolo)**
Mantiene da 38°F a 40°F (da 3,3°C a 4,5°C)
- **Frigorifero TSSU® (Sandwich/Insalata)**
Mantiene da 33°F a 41°F (da 0,5°C a 5°C)
- **Congelatore TUC® (Sotto Il Pianale)**
Mantiene -10°F (-23,3°C)
- **Frigorifero TUC® (Sotto Il Pianale)**
Mantiene da 33°F a 38°F (da 0,5°C a 3,3°C)
- **Frigorifero TVM® (True Visual Per Supermercati)**
Mantiene da 33°F a 38°F (da 0,5°C a 3,3°C)
- **Congelatore TWT™ (Piano Di Lavoro)**
Mantiene -10°F (-23,3°C)
- **Frigorifero TWT™ (Piano Di Lavoro)**
Mantiene da 33°F a 38°F (da 0,5°C a 3,3°C)

Ubicazioni dei Componenti

Ubicazioni dei Componenti

Legenda del Dispositivo di Controllo

Le immagini non sono in scala. Le immagini generiche non rappresentano i dispositivi di controllo mostrati sotto di loro.

Si vedranno le immagini generiche in "Ubicazioni dei componenti" (a partire da pag. 10) per rappresentare le ubicazioni del dispositivo di controllo.

Dispositivi di Controllo Senza Schermi

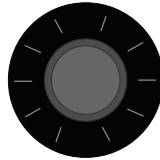

Manopola del Dispositivo di Controllo Generico



Dispositivi di Controllo con Schermi

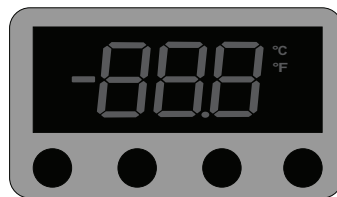

Schermo del Dispositivo di Controllo Generico



Ubicazioni dei Componenti (continua)

Funzionamento della Luce

Gli elettrodomestici con porte in vetro o con un design aperto possono presentare un interruttore manuale per l'accensione o lo spegnimento delle luci. Gli elettrodomestici con porte solide, se dotati di luci interne potrebbero non avere un interruttore apposito, poiché le luci solitamente si attivano quando viene aperto lo sportello.

Un interruttore della luce è installato vicino al simbolo per la luce , che indica la posizione approssimativa dell'interruttore della luce.

Se non è disponibile un interruttore della luce, le luci possono essere attivate dal dispositivo di controllo elettronico LAE. Vedere le ubicazioni del dispositivo di controllo (e dell'interruttore della luce) in "Ubicazioni dei componenti" a partire da pag. 10.

Funzionamento dell'interruttore della Luce (Interruttore Manuale)

Accendere e spegnere le luci azionando l'interruttore della luce.



Posizione ON

Funzionamento dell'interruttore della Luce (Dispositivo Elettronico di Controllo con Schermo)

Vedere "Far funzionare l'interruttore della luce" per schermi LAE AR2/BIT25/BR1 (pag. 104) o schermi LAE BR+/CD25/TM (pag. 109).



AR2/BIT25/BR1



BR+/CD25/TM

Ubicazioni dei Componenti (continua)

Ubicazioni dei Componenti

Modello(i): CVM

Il simbolo della luce  mostra l'ubicazione approssimativa dell'interruttore della luce. 

Interruttore Della Luce su Modellicon Sportello di Vetro
Soffitto interno.



Dispositivo di Controllo con Schermo
Dietro alla parte anteriore della griglia.



Dispositivo di Controllo con Schermo
Dietro la griglia posteriore.



ATTENZIONE >

La versione e la posizione del dispositivo di controllo possono variare a seconda del modello dell'armadietto di refrigerazione. La disponibilità e la posizione dell'interruttore della luce possono variare in base del modello dell'armadietto di refrigerazione.

Ubicazioni dei Componenti (continua)

Ubicazioni dei Componenti (continua)

Modello(i): FLM

Interruttore Della Luce su Modelli con Sportello di Vetro
Soffitto interno.



Dispositivo di Controllo con Schermo
Dietro la griglia anteriore.



ATTENZIONE >

La versione e la posizione del dispositivo di controllo possono variare a seconda del modello dell'armadietto di refrigerazione. La disponibilità e la posizione dell'interruttore della luce possono variare in base del modello dell'armadietto di refrigerazione.

Modello(i): GDIM

Dispositivo di Controllo Senza Schermo
Soffitto interno.

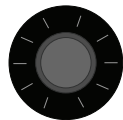

Interruttore Della Luce su Modelli con Sportello di Vetro
Soffitto interno.



Dispositivo di Controllo con Schermo
Dietro alla parte anteriore della griglia.



ATTENZIONE >

La versione e la posizione del dispositivo di controllo possono variare a seconda del modello dell'armadietto di refrigerazione. La disponibilità e la posizione dell'interruttore della luce possono variare in base del modello dell'armadietto di refrigerazione.

Ubicazioni dei Componenti (continua)

Ubicazioni dei Componenti (continua)

Modello(i): GDM

Dispositivo di Controllo Senza Schermo
Soffitto interno.

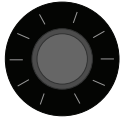

Interruttore Della Luce su Modelli con Sportello di Vetro
Soffitto interno.



Dispositivo di Controllo con Schermo
Dietro o montato sulla griglia ad alette anteriore.



ATTENZIONE >

La versione e la posizione del dispositivo di controllo possono variare a seconda del modello dell'armadietto di refrigerazione. La disponibilità e la posizione dell'interruttore della luce possono variare in base del modello dell'armadietto di refrigerazione.

Modello(i): STM

Dispositivo di Controllo con Schermo
Sulla parte anteriore del pannello superiore.



ATTENZIONE >

La versione e la posizione del dispositivo di controllo possono variare a seconda del modello dell'armadietto di refrigerazione. La disponibilità e la posizione dell'interruttore della luce possono variare in base del modello dell'armadietto di refrigerazione.

Ubicazioni dei Componenti (continua)

Ubicazioni dei Componenti (continua)

Modello(i): STR | STA | STG Riscaldati

Dispositivo di Controllo con Schermo
Sulla parte anteriore del pannello superiore.

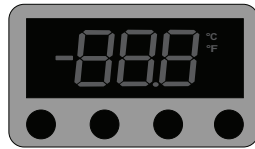

ATTENZIONE >

La versione e la posizione del dispositivo di controllo possono variare a seconda del modello dell'armadietto di refrigerazione. La disponibilità e la posizione dell'interruttore della luce possono variare in base del modello dell'armadietto di refrigerazione.

Modello(i): STR | STA | STG Reach-In e Reach-Thru

Dispositivo di Controllo con Schermo
Sulla parte anteriore del pannello superiore.



Interruttore per la Luce
Soffitto interno.



ATTENZIONE >

La versione e la posizione del dispositivo di controllo possono variare a seconda del modello dell'armadietto di refrigerazione. La disponibilità e la posizione dell'interruttore della luce possono variare in base del modello dell'armadietto di refrigerazione.

Ubicazioni dei Componenti (continua)

Ubicazioni dei Componenti (continua)

Modello(i): STR | STA | STG Roll-In e Roll-Thru

Dispositivo di Controllo con Schermo
Sulla parte anteriore del pannello superiore.



Interruttore per la Luce
Soffitto interno.



ATTENZIONE >

La versione e la posizione del dispositivo di controllo possono variare a seconda del modello dell'armadietto di refrigerazione. La disponibilità e la posizione dell'interruttore della luce possono variare in base del modello dell'armadietto di refrigerazione.

Modello(i): T-23DT

Dispositivo di Controllo con Schermo
Sulla parte anteriore del pannello superiore.



Dispositivo di Controllo con Schermo
Sulla parte anteriore del pannello superiore.



Dispositivo di Controllo Senza Schermo
Soffitti interni.

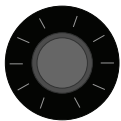

Interruttore della Luce su Modelli con Sportello di Vetro
Soffitto interno.

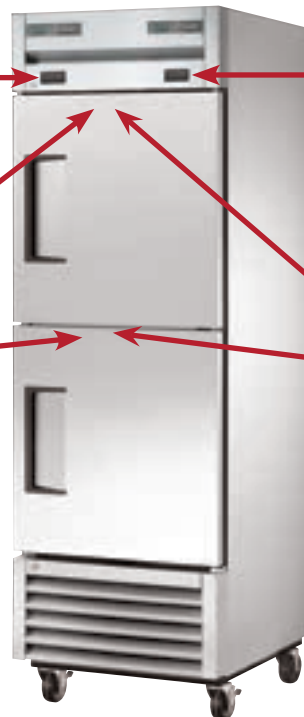

ATTENZIONE >

La versione e la posizione del dispositivo di controllo possono variare a seconda del modello dell'armadietto di refrigerazione. La disponibilità e la posizione dell'interruttore della luce possono variare in base del modello dell'armadietto di refrigerazione.

Ubicazioni dei Componenti (continua)

Ubicazioni dei Componenti (continua)

Modello(i): Serie T

Interruttore della Luce su Modelli con Sportello di Vetro
Soffitto interno.



Dispositivo di Controllo Senza Schermo
Soffitto interno.

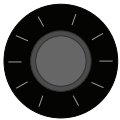

Dispositivo di Controllo con Schermo
Nella parte frontale del pannello superiore o dietro o montato sulla griglia frontale inferiore ad alette.



ATTENZIONE >

La versione e la posizione del dispositivo di controllo possono variare a seconda del modello dell'armadietto di refrigerazione. La disponibilità e la posizione dell'interruttore della luce possono variare in base del modello dell'armadietto di refrigerazione.

Modello(i): TAC

Interruttore per la Luce
Dietro alla struttura di ventilazione a nido d'ape superiore.



Dispositivo di Controllo Senza Schermo
Parete posteriore interna, parte inferiore sinistra.

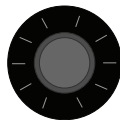

Dispositivo di Controllo con Schermo
Dietro o montato sulla griglia ad alette anteriore.



ATTENZIONE >

La versione e la posizione del dispositivo di controllo possono variare a seconda del modello dell'armadietto di refrigerazione. La disponibilità e la posizione dell'interruttore della luce possono variare in base del modello dell'armadietto di refrigerazione.

Ubicazioni dei Componenti (continua)

Ubicazioni dei Componenti (continua)

Modello(i): TBR | TDR

Interruttore della Luce su Modelli con Sportello di Vetro
Soffitto interno.



Dispositivo di Controllo con Schermo
Sulla parte frontale della griglia



ATTENZIONE >

La versione e la posizione del dispositivo di controllo possono variare a seconda del modello dell'armadietto di refrigerazione. La disponibilità e la posizione dell'interruttore della luce possono variare in base del modello dell'armadietto di refrigerazione.

Modello(i): TCGG

Interruttore della Luce su Modelli con Sportello di Vetro
Soffitto interno.



Dispositivo di Controllo Senza Schermo
Soffitto interno.

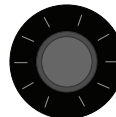

Dispositivo di Controllo con Schermo
Dietro la griglia ad alette posteriore.



ATTENZIONE >

La versione e la posizione del dispositivo di controllo possono variare a seconda del modello dell'armadietto di refrigerazione. La disponibilità e la posizione dell'interruttore della luce possono variare in base del modello dell'armadietto di refrigerazione.

Ubicazioni dei Componenti (continua)

Ubicazioni dei Componenti (continua)

Modello(i): TCGR | TCGD | TCGDZ



Dispositivo di Controllo Senza Schermo
Dietro la griglia inferiore posteriore.

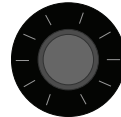

(il modello TCGD non avrà un dispositivo di controllo)

Interruttore della Luce su Modelli con Sportello di Vetro
Dietro la griglia inferiore posteriore.



ATTENZIONE >

La versione e la posizione del dispositivo di controllo possono variare a seconda del modello dell'armadietto di refrigerazione. La disponibilità e la posizione dell'interruttore della luce possono variare in base del modello dell'armadietto di refrigerazione.

Modello(i): TCM

Interruttore della Luce su Modelli con Sportello di Vetro
Sopra l'alloggiamento dell'evaporatore.



Dispositivo di Controllo Senza Schermo
Dietro la griglia inferiore posteriore.

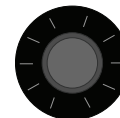

ATTENZIONE >

La versione e la posizione del dispositivo di controllo possono variare a seconda del modello dell'armadietto di refrigerazione. La disponibilità e la posizione dell'interruttore della luce possono variare in base del modello dell'armadietto di refrigerazione.

Ubicazioni dei Componenti (continua)

Ubicazioni dei Componenti (continua)

Modello(i): TBB | TBD | TDD | TD | T-GC

Dispositivo di Controllo Senza Schermo

Dentro l'angolo posteriore o dietro la griglia.

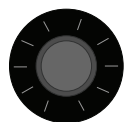

Interruttore per la luce
Angolo posteriore interno.



Interruttore della Luce su Modelli con Sportello di Vetro

Dentro la parete di sinistra o sul soffitto superiore sopra le luci.



Dispositivo di Controllo Senza Schermo

Dentro la parete di destra o la parete posteriore.

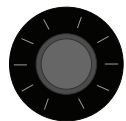

Dispositivo di Controllo con o Senza lo Schermo

Dietro la griglia frontale del deflettore

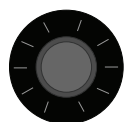

ATTENZIONE >

La versione e la posizione del dispositivo di controllo possono variare a seconda del modello dell'armadietto di refrigerazione. La disponibilità e la posizione dell'interruttore della luce possono variare in base del modello dell'armadietto di refrigerazione.

Ubicazioni dei Componenti (continua)

Ubicazioni dei Componenti (continua)

Modello/i TBB | TBD | TDD | TD | T-GC (continua)



ATTENZIONE >

La versione e la posizione del dispositivo di controllo possono variare a seconda del modello dell'armadietto di refrigerazione. La disponibilità e la posizione dell'interruttore della luce possono variare in base del modello dell'armadietto di refrigerazione.

Modello(i): TDBD | TSID



ATTENZIONE >

La versione e la posizione del dispositivo di controllo possono variare a seconda del modello dell'armadietto di refrigerazione. La disponibilità e la posizione dell'interruttore della luce possono variare in base del modello dell'armadietto di refrigerazione.

Ubicazioni dei Componenti (continua)

Ubicazioni dei Componenti (continua)

Modello(i): TDC | THDC

Interruttore per la Luce

Sulla parte superiore del tettuccio.



Dispositivo di Controllo Senza Schermo

Lungo la griglia ad alette posteriore.



(il modello TDC non avrà una manopola del dispositivo di controllo)

ATTENZIONE >

La versione e la posizione del dispositivo di controllo possono variare a seconda del modello dell'armadietto di refrigerazione. La disponibilità e la posizione dell'interruttore della luce possono variare in base del modello dell'armadietto di refrigerazione.

Modello(i): TDM | TGM



Interruttore per la Luce

Dietro la copertura trasparente sul retro dell'unità.



Dispositivo di Controllo con Schermo

Dietro la copertura trasparente sul retro dell'unità.



ATTENZIONE >

La versione e la posizione del dispositivo di controllo possono variare a seconda del modello dell'armadietto di refrigerazione. La disponibilità e la posizione dell'interruttore della luce possono variare in base del modello dell'armadietto di refrigerazione.

Ubicazioni dei Componenti (continua)

Ubicazioni dei Componenti (continua)

Modello(i): TFM



Dispositivo di Controllo Senza Schermo
Dietro la griglia inferiore posteriore.

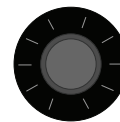

ATTENZIONE >

La versione e la posizione del dispositivo di controllo possono variare a seconda del modello dell'armadietto di refrigerazione. La disponibilità e la posizione dell'interruttore della luce possono variare in base del modello dell'armadietto di refrigerazione.

Modello(i): TGN



Dispositivo di Controllo con Schermo
Sulla parte anteriore del pannello superiore.



Interruttore della Luce Su Modelli con Sportello di Vetro
Soffitto interno destro.



ATTENZIONE >

La versione e la posizione del dispositivo di controllo possono variare a seconda del modello dell'armadietto di refrigerazione. La disponibilità e la posizione dell'interruttore della luce possono variare in base del modello dell'armadietto di refrigerazione.

Ubicazioni dei Componenti (continua)

Ubicazioni dei Componenti (continua)

Modello(i): TGU

Dispositivo di Controllo Senza Schermo
Parete destra interna.

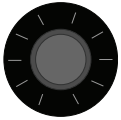

Dispositivo di Controllo con Schermo
Sul pannello frontale.



ATTENZIONE >

La versione e la posizione del dispositivo di controllo possono variare a seconda del modello dell'armadietto di refrigerazione. La disponibilità e la posizione dell'interruttore della luce possono variare in base del modello dell'armadietto di refrigerazione.

Modello(i): Serie TH

Interruttore della Luce su Modelli con Sportello di Vetro
Sulla parte anteriore del pannello superiore



Dispositivo di Controllo Senza Schermo
Sulla parte anteriore del pannello superiore.

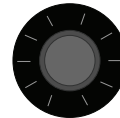

ATTENZIONE >

La versione e la posizione del dispositivo di controllo possono variare a seconda del modello dell'armadietto di refrigerazione. La disponibilità e la posizione dell'interruttore della luce possono variare in base del modello dell'armadietto di refrigerazione.

Ubicazioni dei Componenti (continua)

Ubicazioni dei Componenti (continua)

Modello(i): THAC

Interruttore per la Luce

Dietro alla struttura di ventilazione a nido d'ape superiore.



Dispositivo di Controllo con Schermo

Dietro alla parte anteriore della griglia.



ATTENZIONE >

La versione e la posizione del dispositivo di controllo possono variare a seconda del modello dell'armadietto di refrigerazione. La disponibilità e la posizione dell'interruttore della luce possono variare in base del modello dell'armadietto di refrigerazione.

Modello(i): TMC

Dispositivo di Controllo Senza Schermo

Soffitto interno.



Dispositivo di Controllo con Schermo

Sulla parte anteriore del pannello inferiore.



ATTENZIONE >

La versione e la posizione del dispositivo di controllo possono variare a seconda del modello dell'armadietto di refrigerazione. La disponibilità e la posizione dell'interruttore della luce possono variare in base del modello dell'armadietto di refrigerazione.

Ubicazioni dei Componenti (continua)

Ubicazioni dei Componenti (continua)

Modello(i): TMW

Dispositivo di Controllo con Schermo
Sul pannello anteriore.

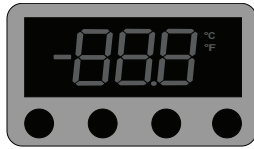

Dispositivo di Controllo senza Schermo
Nell'angolo anteriore destro interno.

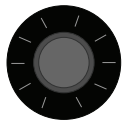

ATTENZIONE >

La versione e la posizione del dispositivo di controllo possono variare a seconda del modello dell'armadietto di refrigerazione. La disponibilità e la posizione dell'interruttore della luce possono variare in base del modello dell'armadietto di refrigerazione.

Modello(i): TOAM

Interruttore per la Luce

Davanti alla struttura di ventilazione a nido d'ape superiore.



Dispositivo di Controllo con Schermo

Dietro la griglia anteriore O attraverso la griglia anteriore.



ATTENZIONE >

La versione e la posizione del dispositivo di controllo possono variare a seconda del modello dell'armadietto di refrigerazione. La disponibilità e la posizione dell'interruttore della luce possono variare in base del modello dell'armadietto di refrigerazione.

Ubicazioni dei Componenti (continua)

Ubicazioni dei Componenti (continua)

Modello(i): TPP | TUC | TWT (Modelli con Sottobanco Profondo o con Piano di Lavoro)

Dispositivo di Controllo senza Schermo
Dentro la parete destra o dietro la griglia anteriore.



Dispositivo di Controllo con Schermo
Dietro alla parte anteriore della griglia.



ATTENZIONE >

La versione e la posizione del dispositivo di controllo possono variare a seconda del modello dell'armadietto di refrigerazione. La disponibilità e la posizione dell'interruttore della luce possono variare in base del modello dell'armadietto di refrigerazione.

Modello(i): TR | TA | TG Reach-In E Reach-Thru



Dispositivo di Controllo con Schermo
Sulla parte anteriore del pannello superiore.



Interruttore della Luce su Modelli con Sportello di Vetro
Soffitto interno.



Dispositivo di Controllo senza Schermo
Soffitto interno.

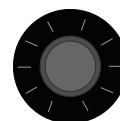

ATTENZIONE >

La versione e la posizione del dispositivo di controllo possono variare a seconda del modello dell'armadietto di refrigerazione. La disponibilità e la posizione dell'interruttore della luce possono variare in base del modello dell'armadietto di refrigerazione.

Ubicazioni dei Componenti (continua)

Ubicazioni dei Componenti (continua)

Modello(i): TRCB

Dispositivo di Controllo senza Schermo
Soffitto interno o parete destra.

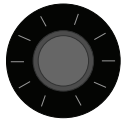

Dispositivo di Controllo con Schermo
Dietro alla parte anteriore della griglia.



ATTENZIONE >

La versione e la posizione del dispositivo di controllo possono variare a seconda del modello dell'armadietto di refrigerazione. La disponibilità e la posizione dell'interruttore della luce possono variare in base del modello dell'armadietto di refrigerazione.

Modello(i): TSSU, TFP, TUC, TWT (Non Include I Modelli a Sottobanco Profondo o con Piano di Lavoro)

Dispositivo di Controllo con Schermo
Sulla parte frontale del pianale di lavoro.



Interruttore della Luce su Modelli con Sportello di Vetro
Apertura superiore orizzontale dello sportello.



Dispositivo di Controllo senza Schermo
Dentro l'angolo posterior o dietro il coperchio sul pannello posteriore.



ATTENZIONE >

La versione e la posizione del dispositivo di controllo possono variare a seconda del modello dell'armadietto di refrigerazione. La disponibilità e la posizione dell'interruttore della luce possono variare in base del modello dell'armadietto di refrigerazione.

Ubicazioni dei componenti (continua)

Ubicazioni dei Componenti (continua)

Modello(i): TVM



Dispositivo di Controllo senza Schermo
Dentro il soffitto superiore

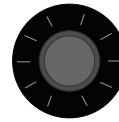

Interruttore della Luce su Modelli con Sportello di Vetro
Dentro il soffitto superiore



Dispositivo di Controllo con Schermo
Dietro alla parte anteriore della griglia

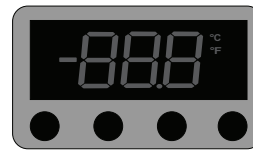

ATTENZIONE >

La versione e la posizione del dispositivo di controllo possono variare a seconda del modello dell'armadietto di refrigerazione. La disponibilità e la posizione dell'interruttore della luce possono variare in base del modello dell'armadietto di refrigerazione.

Informazioni sul Funzionamento e la Diagnostica



Informazioni sul Funzionamento e la Diagnostica

Sequenza delle Operazioni dell'elettrodomestico

Sequenza delle Operazioni dell'elettrodomestico

Congelatori & Refrigeratori

Quando l'elettrodomestico viene collegato all'alimentazione elettrica:

1. Le luci interne si accendono sui modelli con porta in vetro (altrimenti, vedere "Ubicazioni dei componenti" a partire da pag. 10).
2. Il display del dispositivo elettronico di controllo della temperatura si illumina (se installato).

Quando l'elettrodomestico è in modalità refrigerazione ...

1. Può esserci un breve periodo di ritardo prima che le ventole del compressore e/o dell'evaporatore vengano riavviate. Questo ritardo può essere determinato dal tempo o dalla temperatura. Questo ritardo può essere il risultato di un evento iniziale di sbrinamento che durerà almeno sei (6) minuti.
2. Il dispositivo di controllo della temperatura/termostato può far sì che le ventole di compressore ed evaporatore si accendano e spengano ciclicamente insieme.
ECCEZIONE: I modelli TSID, TDBD, TCGG e TMW non hanno ventole dell'evaporatore.
3. Il dispositivo di controllo della temperatura fa compiere dei cicli al compressore quando percepisce una temperatura a livello di serpentina dell'evaporatore o una temperatura dell'aria, non la temperatura di un prodotto.

a. Dispositivo di Controllo Meccanico della Temperatura o Dispositivo di Controllo Elettronico della Temperatura con una Manopola

- i. Il dispositivo di controllo della temperatura accende e spegne il compressore ciclicamente come determinato dalle temperature impostata e del differenziale.

1. N. 9 è la posizione più fredda
2. N. 1 è la posizione più calda
3. N. 0 o Off è la posizione spento del compressore

b. Dispositivo di Controllo Elettronico della Temperatura con Display

- i. Il dispositivo di controllo della temperatura accende e spegne il compressore a cicli come determinato dalle temperature impostata e del differenziale.

1. La temperatura impostata è quella pre-programmata regolabile designata per essere la temperatura di spegnimento o corrisponderà alla temperatura media dell'elettrodomestico (solo quando è utilizzato con un differenziale alto o basso).
2. La temperatura del differenziale è la temperatura non regolabile pre-programmata utilizzata per determinare quando si accende e spegne il compressore (solo quando la temperatura impostata è la temperatura media mantenuta).
4. Un termometro analogico, un termometro digitale o un display di dispositivo di controllo della temperatura possono riflettere i cambiamenti di temperatura maggiore o inferiore dei cicli di refrigerazione, non la temperatura di un prodotto. **Il metodo più preciso per verificare il funzionamento di un elettrodomestico è quello di controllare la temperatura del prodotto.**
5. Ci possono essere momenti durante la modalità refrigerazione o la modalità sbrinamento in cui il motore della ventola del condensatore invertirà il flusso per sparare lo sporco fuori dalla bobina del condensatore.

Sequenza delle Operazioni dell'elettrodomestico (continua)

Frigoriferi e Congelatori (continua)

Quando l'elettrodomestico è in modalità sbrinamento...

1. Ciascun elettrodomestico richiederà un evento di sbrinamento per assicurare che la serpentina dell'evaporatore rimanga senza accumulo di brina e ghiaccio.
2. Lo sbrinamento parte o con un dispositivo di controllo della temperatura o con un temporizzatore per lo sbrinamento.
ECCEZIONE: I modelli TDC, TFM, THDC e TMW richiedono uno sbrinamento manuale. La frequenza dello sbrinamento manuale dipenderà dall'uso dell'elettrodomestico e dalle condizioni ambientali.

a. Dispositivo di Termoregolazione Meccanico

- i. Il dispositivo di controllo della temperatura accende e spegne il compressore ciclicamente come determinato dalle temperature impostata e del differenziale.
1. Durante questo periodo, funziona solo la ventola dell'evaporatore.
ECCEZIONE: I modelli TCGG, TDDB e TSID non hanno una ventola dell'evaporatore.
 - ii. Un congelatore con dispositivo di controllo della temperatura meccanico si sbrinerà al momento dell'iniziazione come determinato dal timer per lo sbrinamento.
1. Durante questo periodo, sono energizzati solamente il riscaldatore della serpentina dello sbrinatore e il riscaldatore del tubo di drenaggio.
 2. Lo sbrinamento viene interrotto quando viene raggiunta una specifica temperatura a livello della serpentina dell'evaporatore o secondo una durata temporale.
- iii. I modelli con un termometro analogico o digitale possono mostrare temperature superiori a quelle normali durante lo sbrinamento.

b. Dispositivo di Termoregolazione Elettronico

- i. Il dispositivo di controllo della temperatura è pre-programmato per iniziare il processo di sbrinamento tramite un intervallo di tempo ma può anche iniziare tramite la richiesta di temperatura.
1. Durante il processo di sbrinamento, un frigorifero spegne il compressore per utilizzare le ventole dell'evaporatore per pulire la serpentina dell'evaporatore.
 2. Durante il processo di sbrinamento, un congelatore spegne il compressore e l'evaporatore per utilizzare il riscaldatore elettrico per pulire la serpentina dell'evaporatore.
- ii. La temperatura con un display digitale (se installato) mostra "dEF" durante lo sbrinamento.
 - iii. I modelli con un termometro analogico o digitale possono mostrare temperature superiori a quelle normali durante lo sbrinamento.
 - iv. Dopo lo sbrinamento, c'è un ritardo del display fino a quando si mostra la temperatura.
ATTENZIONE > Il display può avere un leggero ritardo prima di mostrare una temperatura dopo il termine di un evento di sbrinamento e può mostrare "dEF" durante un ciclo di refrigerazione.

Quando l'elettrodomestico ha un Allarme Sonoro e Visivo...

1. Per eventuali codici di allarme, fare riferimento alle informazioni specifiche *sul controllo della temperatura dell'elettrodomestico* nella Guida al controllo generale della refrigerazione commerciale.

Sequenza delle Operazioni dell'elettrodomestico (continua)

Elettrodomestici Riscaldati

Quando l'elettrodomestico viene collegato all'alimentazione elettrica...

1. Le luci interne si accendono sui modelli con porta in vetro (altrimenti, vedere "Ubicazioni dei componenti" a partire da pag. 10).
2. Il display del dispositivo elettronico di controllo della temperatura si illumina (se installato).

Quando l'elettrodomestico è in modalità riscaldamento...

1. Ci può essere un lieve ritardo prima che il riscaldatore/i riscaldatori si avvii(n). Questo ritardo può essere determinato dal tempo o dalla temperatura.
2. Il dispositivo di controllo della temperatura fa andare ciclicamente il riscaldatore percependo la temperatura dell'aria, non la temperatura del prodotto.

a. Dispositivo di Termoregolazione Meccanico

i. Il dispositivo di controllo della temperatura accende e spegne il compressore ciclicamente come determinato dalle temperature impostata e del differenziale.

1. La temperatura sul quadrante rappresenta la temperatura media dell'elettrodomestico.

b. Dispositivo di Controllo Elettronico della Temperatura con Display

i. Il dispositivo di controllo della temperatura accende e spegne il riscaldatore ciclicamente come determinato dalle temperature impostata e del differenziale.

1. La temperatura impostata è quella pre-programmata regolabile designata per essere la temperatura di spegnimento o corrisponderà alla temperatura media dell'elettrodomestico (solo quando è utilizzato con un differenziale alto o basso).
2. La temperatura del differenziale è la temperatura non regolabile pre-programmata utilizzata per determinare quando si accende e spegne il compressore (solo quando la temperatura impostata è la temperatura media mantenuta).
3. Un termometro analogico, un termometro digitale o un display di dispositivo di controllo della temperatura possono riflettere i cambiamenti di temperatura maggiore o inferiore dei cicli di riscaldamento, non la temperatura di un prodotto. **Il metodo più preciso per verificare il funzionamento di un elettrodomestico è quello di controllare la temperatura del prodotto.**

Dispositivo di Controllo Elettronico (senza Schermo)

Dispositivo di Controllo Elettronico (senza Schermo)

Controlli pre-diagnostici.....	35
Il prodotto è alla temperatura corretta?.....	35
Il problema è legato alle condizioni di funzionamento dell'elettrodomestico?.....	35
La bobina dell'evaporatore è congelata?.....	35
È presente un flusso d'aria appropriato all'esterno dell'elettrodomestico?.....	35
È presente un flusso d'aria appropriato all'interno dell'elettrodomestico intorno ai prodotti?	36
La bobina del condensatore è sporca?	36
L'elettrodomestico è in piano ed è sostenuto in modo corretto?.....	36
Modelli per la preparazione del cibo: Le teglie per alimenti sono usate in modo corretto?.....	36
I componenti dell'elettrodomestico funzionano in modo corretto?.....	37
Porte / cassetti si chiudono da soli (se applicabile) e si serrano bene?.....	37
I motori dei ventilatori lavorano correttamente?.....	37
L'elettrodomestico subisce un evento di sbrinamento?.....	37
Procedere allo schema di flusso diagnostico	37
Schema di flusso diagnostico.....	38
Danfoss	40
Identificazione del modello	40
EETa.....	40
ETC.....	40
EETa.....	41
Funzionamento	41
Avviare lo sbrinamento manuale (solo per i modelli dei congelatori).....	42
Identificazione della sonda e resistenze	42
Risoluzione di problemi	43
ETC	44
Funzionamento	44
Avviare lo sbrinamento manuale.....	45
Identificazione della sonda e resistenze	45

Dispositivo di Controllo Elettronico (senza Schermo) (continua)

Sollatek.....	46
Identificazione del modello	46
FCA22.....	46
FCA23.....	46
FCA22	47
Funzionamento	47
Identificazione della sonda e resistenze	48
Risoluzione di problemi	50
FCA23	51
Funzionamento	51
Identificazione della sonda e resistenze	52
Risoluzione di problemi	54
True.....	55
Identificazione del modello	55
TEC22.....	56
Funzionamento	56
Identificazione della sonda e resistenze	57
Risoluzione di problemi	58

Dispositivo di Controllo Elettronico (senza Schermo) (continua)

Controlli Pre-Diagnostici

Prima di effettuare la diagnostica sul dispositivo di controllo, assicurarsi che il dispositivo di controllo sia la causa del problema. Vedere i seguenti controlli pre-diagnostici.

Il prodotto è alla temperatura corretta?

- Se il prodotto è alla temperatura corretta, l'elettrodomestico funziona in modo corretto.
- Se il prodotto è troppo caldo o troppo freddo, procedere con i controlli pre-diagnostici

Il problema è legato all'applicazione dell'elettrodomestico o alle condizioni di funzionamento?

La bobina dell'evaporatore è congelata?

Una bobina dell'evaporatore congelata reduce il flusso dell'aria all'interno dell'elettrodomestico e impedisce all'elettrodomestico di raggiungere la temperatura.

Tra i sintomi che indicano che la bobina dell'evaporatore è congelata si includono...

- L'intera bobina può essere congelata
- La bobina può essere congelata a tratti irregolari (davanti, dietro, a sinistra, a destra, sopra, sotto, contenitore di scarico, tubo di scarico, ecc.)

Tra le cause di una bobina dell'evaporatore congelata si includono...

- Sportelli / cassette che non si chiudono automaticamente e che non si serrano in modo appropriato (vedere controllo del funzionamento appropriato dei componenti dell'elettrodomestico)
- Bobina del condensatore sporca (vedere il controllo pre-diagnostico appropriato)
- L'elettrodomestico non segue la sequenza delle operazioni (vedere "Sequenza delle operazioni dell'elettrodomestico" a partire da pag. 30)
- L'unità non è in piano / sostenuta in modo corretto (vedere il controllo pre-diagnostico appropriato)

È presente un flusso d'aria appropriato all'esterno dell'elettrodomestico?

Per il funzionamento corretto, il calore all'interno dell'elettrodomestico è assorbito dal Sistema di raffreddamento; il calore viene quindi espulso dall'elettrodomestico.

Tra i sintomi di un flusso d'aria inappropriate al di fuori dell'unità si includono...

- La temperatura del prodotto è troppo alta
- La temperatura del prodotto è troppo bassa

Tra le cause di un flusso d'aria inappropriate al di fuori dell'unità si includono...

- La temperatura ambiente è troppo alta
- Spazio inadeguato intorno all'unità (vedere il manuale di installazione)
- Mancata manutenzione preventiva (Vedere il manuale di installazione)

Dispositivo di Controllo Elettronico (senza Schermo) (continua)

- Malfunzionamento della ventola (vedere il controllo del funzionamento appropriato dei componenti dell'elettrodomestico)

È presente un flusso d'aria appropriato all'interno dell'elettrodomestico intorno ai prodotti?

Per il funzionamento corretto, il calore all'interno dell'elettrodomestico è assorbito dal Sistema di raffreddamento; il calore viene quindi espulso dall'elettrodomestico.

L'aria deve poter muoversi ovunque all'interno dell'elettrodomestico per eliminare il calore e raffreddare i prodotti.

Tra i sintomi di un flusso d'aria inadeguato all'interno dell'unità si includono...

- Temperature dei prodotti variabili nell'unità
 - Alcuni prodotti possono essere troppo caldi
 - Alcuni prodotti possono essere troppo freddi

Tra le cause di un flusso d'aria inadeguato all'interno dell'unità si includono...

- I prodotti toccano le pareti interne (lati, parete posteriore, sportello)
- Non sufficiente spazio intorno al motore della ventola dell'evaporatore

La bobina del condensatore è sporca?

Una bobina del condensatore sporca reduce il flusso d'aria e impedisce che il sistema di refrigerazione funzioni in modo efficiente.

Tra le cause di una bobina del condensatore sporca si includono ...

- Mancata manutenzione preventiva (Vedere il manuale di installazione)

Tra i sintomi di una bobina del condensatore sporca si includono...

- Una bobina dell'evaporatore congelata (vedere il controllo appropriato pre-diagnostico)
- Malfunzionamento del sistema di refrigerazione

L'elettrodomestico è in piano ed è sostenuto in modo corretto?

Se l'elettrodomestico è in piano, gli sportelli / cassetti si chiudono e si serrano in modo appropriato e l'acqua scorre dall'interno del contenitore di scarico dell'evaporatore.

Tra le cause di un posizionamento o supporto inappropriato si includono...

- L'elettrodomestico non è messo in piano (vedere il manuale di installazione)
- L'elettrodomestico non è sostenuto (vedere il manuale di installazione)

Tra i sintomi di un posizionamento o supporto inappropriato si includono...

- Una bobina dell'evaporatore congelata (vedere il controllo appropriato pre-diagnostico)
- Sportelli / cassetti che non si chiudono automaticamente (se applicabile) e non si serrano correttamente (vedere il controllo appropriato pre-diagnostico)

Modelli per la preparazione del cibo: Le teglie per alimenti sono usate in modo corretto?

Tra i sintomi di un utilizzo scorretto del contenitore del cibo si includono...

- La bobina dell'evaporatore è congelata per l'eccessivo passaggio dell'aria (vedere il controllo appropriato pre-diagnostico)
- Il prodotto è troppo freddo a causa del tempo di funzionamento prolungato o delle teglie metalliche
- Il prodotto è troppo caldo a causa dell'infiltrazione di aria calda o della doppia cottura

Dispositivo di Controllo Elettronico (senza Schermo) (continua)

Modelli per la preparazione del cibo: Le teglie per alimenti sono usate in modo corretto? (continua)

Tra le cause dell'utilizzo scorretto delle teglie per alimenti si includono ...

- Non tutte le teglie per alimenti sono sempre nella loro posizione o appoggiate in piano/a filo negli scorrimenti per le teglie
- Il prodotto è conservato in teglie sovrapposte (doppia teglia), il che può renderlo troppo caldo
- Utilizzo di teglie per alimenti non originali (combinazione e abbinamento con teglie di plastica o metallo)
- Le teglie sono di metallo
 - Le teglie di metallo potrebbero non chiudersi bene a contatto con i divisori delle teglie (per esempio agli angoli della teglia)
 - Le teglie metalliche per alimenti sono più conduttive alla temperatura e possono congelare il prodotto

I componenti dell'elettrodomestico funzionano in modo corretto?

Gli sportelli / cassetti sono a chiusura automatica (se applicabile) e si serrano in modo appropriato?

Per un corretto funzionamento, le guarnizioni delle porte e dei cassetti devono aderire correttamente all'elettrodomestico.

Se sono a chiusura automatica, sportelli / cassetti devono chiudersi quando vengono aperti di 2-3" (51-76 mm).

Tra le cause per cui sportelli / cassetti non si serrano in modo appropriato si includono...

- Guarnizione strappata o difettosa
- Meccanismo di chiusura automatica della porta difettoso (molla, cordino, retrattore, ecc.)
- L'unità non è in piano / sostenuta in modo appropriato
- L'unità è troppo piena di prodotto

I motori dei ventilatori lavorano correttamente?

- Il motore della ventola del condensatore funziona quando il compressore è in funzione?
 - Il motore della ventola del condensatore fa entrare aria all'interno della bobina del condensatore?
 - Il motore della ventola dell'evaporatore funziona quando il compressore è in funzione?
- **IMPORTANTE:** Le ventole dell'evaporatore possono attivarsi in base al funzionamento del compressore e/o dello sportello.
- **IMPORTANTE:** Un dispositivo elettronico di controllo che aziona la ventola dell'evaporatore non causerà problemi di sbrinamento o temperature del prodotto fuori dai limiti.

L'elettrodomestico subisce un evento di sbrinamento?

Eventi di sbrinamento impediscono alla bobina dell'evaporatore di congelarsi (vedere "Sequenza delle operazioni dell'elettrodomestico" a partire da pag. 30)

- I frigoriferi sono dotati di uno sbrinamento a ciclo spento, senza che siano attivate le resistenze di sbrinamento.
- I congelatori energizzano i riscaldatori della bobina dell'evaporatore e drenano i riscaldatori del tubo.

Procedere con lo schema di flusso diagnostico.

Se la temperatura dei prodotti è troppo alta o troppo bassa, la causa del problema non è legata alle condizioni di applicazione o funzionamento, e se i componenti (escluso il dispositivo di controllo) funzionano in modo corretto, il problema probabilmente è legato al dispositivo di controllo. Procedere con lo schema di flusso diagnostico.

Dispositivo di Controllo Elettronico (senza Schermo) (continua)

Schema di Flusso Diagnostico

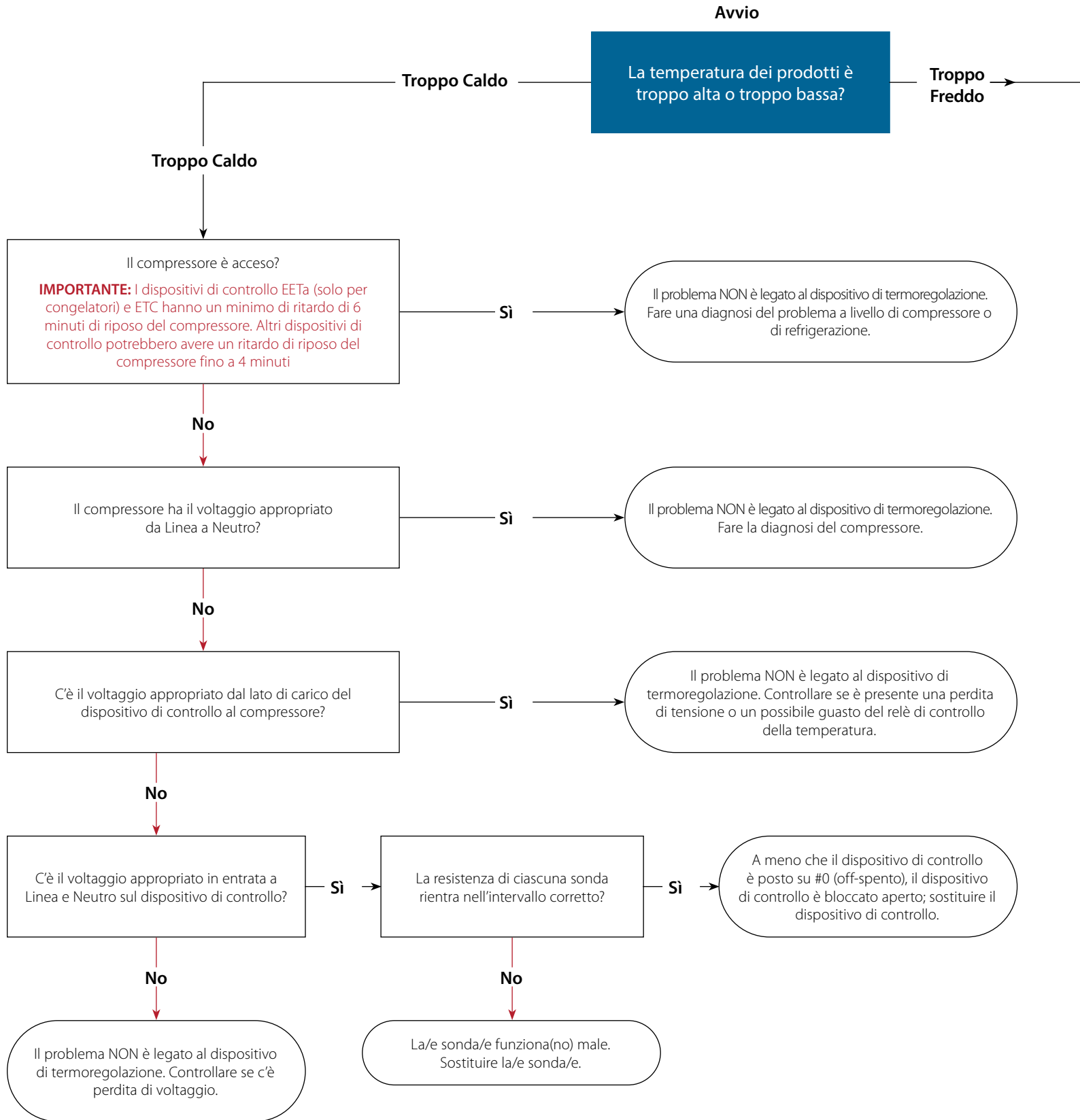

Dispositivo di Controllo Elettronico (senza Schermo) (continua)

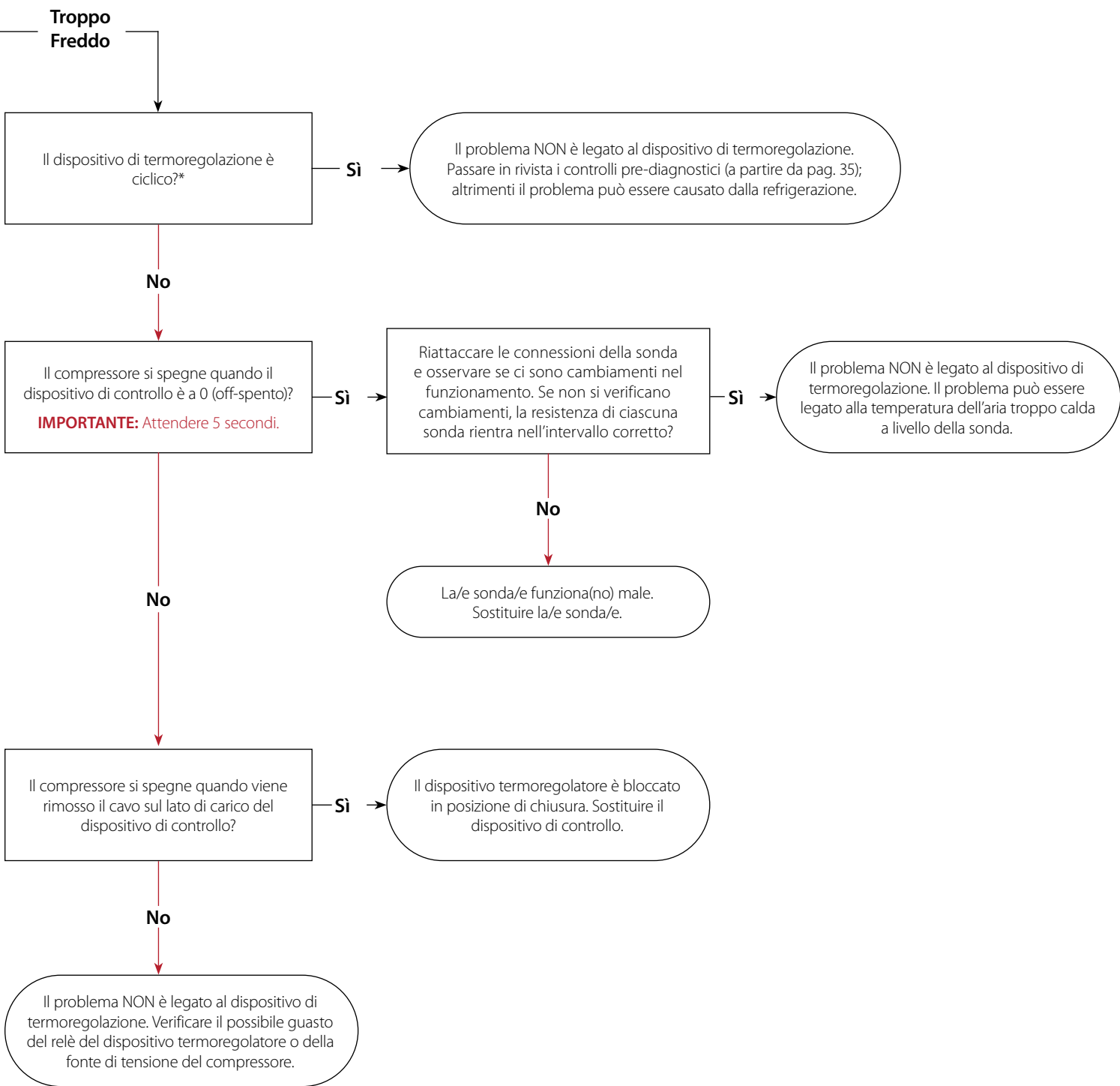

*Per controllare il funzionamento del dispositivo di controllo, bisogna misurare la temperatura esattamente nello stesso posto della sonda sensing del dispositivo di controllo. Questa sonda legge la temperatura dell'aria.

Dispositivo di Controllo Elettronico (senza Schermo) (continua)

Danfoss

Danfoss

Identificazione del Modello

EETa



ETC



Dispositivo di Controllo Elettronico (senza Schermo) (continua)

Danfoss

EETa

Funzionamento

Il dispositivo elettronico di controllo della temperatura.

- Spegne e accende il ciclo del compressore in base alla temperatura dell'aria di ritorno. Vedere la tabella delle operazioni.
- Sbrina automaticamente ogni quattro (4) ore di funzionamento del compressore.
- Avvia uno sbrinamento aggiuntivo se la temperatura della bobina dell'evaporatore scende alla temperatura specificata nella tabella delle operazioni.
- Sbrina tra un minimo di 4 minuti e un massimo di 60 minuti, o fino a quando la bobina dell'evaporatore misura la temperatura specificata nella tabella del funzionamento.

Tabella delle operazioni

Applicazione	Numero di parte del programma	Ritaglio N, 9 °F (°C)	Ritaglio N, 5 °F (°C)	Ritaglio N, 1 °F (°C)	Differenziale °F (°C)	Temperatura media del prodotto °F (°C)	Fine dello sbrinamento °F (°C)	Avvio dello sbrinamento °F (°C)
Congelatore	852465	-13 (-25)	-4,99 (-20,55)	3,02 (-16,01)	6 (3,3)	-1,99 (-18,9)	41 (5)	-29,92 (-34,4)
Congelatore 2	852466	-0,04 (-17,8)	7,97 (13,35)	15,98 (-8,9)	6 (3,3)	10,97 (-11,7)	41 (5)	-29,92 (-34,4)
Congelatore 3	853303	-4 (-20)	0,05 (-17,75)	4,1 (-15,5)	6 (3,3)	3,05 (-16,1)	41 (5)	-29,92 (-34,4)
Refrigerante per bicchieri (T-GC)	852341	-11,02 (-23,9)	1,04 (-17,2)	13,1 (-10,5)	6 (3,3)	4,04 (-15,5)	41 (5)	-29,92 (-34,4)
Preparazione del cibo (TFP, TPP, TSSU)	853300	30,38 (-0,9)	32,45 (0,25)	34,52 (1,4)	3 (1,7)	33,95 (1,1)	39,92 (4,4)	5 (-15)
Frigorifero	853302	28,94 (-1,7)	32,99 (0,55)	37,04 (2,8)	6 (3,3)	35,99 (2,2)	39,92 (4,4)	8,96 (-12,8)
Vino/cioccolato	853301	35,96 (2,2)	51,98 (11,12)	68 (20)	6 (3,3)	54,98 (12,75)	39,92 (4,4)	8,96 (-12,8)

Dispositivo di Controllo Elettronico (senza Schermo) (continua)

EETa (continua)

Avviare lo Sbrinamento Manuale (solo per i modelli dei Congelatori)

Per avviare uno sbrinamento manuale, spegnere e accendere l'unità. Scollegare l'unità e ricollegarla, oppure spegnere e riaccendere l'interruttore automatico.

Identificazione della Sonda e Resistenze

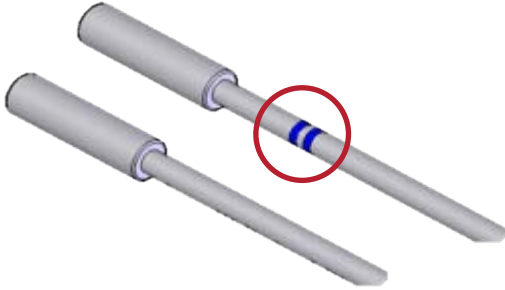

Bianco Sonda del termostato (aria di ritorno)

Bianca a strisce blu: Sbrinamento (bobina)

Quando si controlla la resistenza della sonda...

- Verificare che la resistenza della sonda sia accurata nella posizione della sonda.
- Utilizzare un termometro calibrato per verificare la temperatura nella posizione della sonda (temperatura della bobina o dell'aria).
- Scollegare la sonda dal dispositivo di controllo. La sonda non può rimanere collegata al dispositivo di controllo durante la misurazione della resistenza.
- Utilizzare un ohmmetro calibrato per misurare la resistenza della sonda.
- The resistenza della sonda deve far coincidere la temperatura associate con la temperatura secondo la tabella della resistenza.
- Riempire una tazza di acqua ghiacciata (utilizzare molto ghiaccio). Inserire la sonda nella tazza piena di ghiaccio, mescolare per 1 minuto, quindi misurare la resistenza con un ohmmetro calibrato. Accertarsi che la sonda rimanga al centro della tazza.
- La resistenza della sonda deve combaciare con la temperatura corrispondente a 32 °F / 0 °C così come indicato nella temperatura secondo la tabella della resistenza.

Tabella Rapporto Temperature-Resistenza*

Temperatura °F (°C)	Resistenza Kohm	Temperatura °F (°C)	Resistenza Kohm
-40 (-40)	338,25	77 (25)	10,00
-31 (-35)	243,55	86 (30)	8,06
-22 (-30)	177,50	95 (35)	6,53
-13 (-25)	130,64	104 (40)	5,33
-4 (-20)	97,21	113 (45)	4,37
5 (-15)	72,00	122 (50)	3,61
14 (-10)	55,35	131 (55)	2,99
23 (-5)	42,33	140 (60)	2,49
32 (0)	32,65	149 (65)	2,09
41 (5)	25,39	158 (70)	1,76
50 (10)	19,90	167 (75)	1,49
59 (15)	15,71	176 (80)	1,26
68 (20)	12,49		

*Soggetto a Modifiche Le indicazioni vengono fornite per verificare il range di accensione/spengimento solo per motivi di diagnostica.

Dispositivo di Controllo Elettronico (senza Schermo) (continua)

Danfoss

Risoluzione di problemi

Blocchi di Allarme		
Significato	N. di lampeggi (Blocco 1)	N. di lampeggi (Blocco 2)
Allarme di temperatura bassa e alta	1	1
Allarme del voltaggio in linea	1	2
Allarme del condensatore	1	3
Errore del sensore	2	1
Errore del potenziometro	2	2
Allarme di perdita	3	1

ATTENZIONE >

1. Il LED che lampeggia ogni secondo indica lo stato di accensione e l'assenza di condizioni **di allarme**.
2. Gli allarmi devono essere interpretati secondo lo schema di lampeggiamento dei blocchi 1 e 2, come indicato nella tabella. Tra il lampeggiamento dei blocchi 1 e 2, c'è un intervallo di circa 2,5 secondi.
3. In caso di più allarmi, lo schema di lampeggiamento del LED indica l'allarme attivato per primo; il successivo allarme attivo verrà visualizzato solo quando il primo allarme attivato sarà risolto.

Dispositivo di Controllo Elettronico (senza Schermo) (continua)
Danfoss
ETC
Funzionamento

Il dispositivo elettronico di controllo della temperatura.

- Spegne e accende il ciclo del compressore in base alla temperatura dell'aria di ritorno. Vedere la tabella delle operazioni.
- Sbrina automaticamente ogni quattro (4) ore di funzionamento del compressore.
- Avvia uno sbrinamento aggiuntivo se la temperatura della bobina dell'evaporatore scende alla temperatura specificata nella tabella delle operazioni.
- Sbrina tra un minimo di 4 minuti e un massimo di 60 minuti, o fino a quando la bobina dell'evaporatore misura la temperatura specificata nella tabella del funzionamento.

Tabella delle Operazioni

Applicazione	Numero di parte del programma	Ritaglio N. 9 °F (°C)	Ritaglio N. 5 °F (°C)	Ritaglio N. 1 °F (°C)	Differenziale °F (°C)	Temperatura media del prodotto °F (°C)	Fine dello sbrinamento °F (°C)	Avvio dello sbrinamento °F (°C)
Congelatore	809492 844189 994937 999492	-13 (-25)	-4,99 (-20,55)	3,02 (-16,01)	6 (3,3)	-1,99 (-18,9)	41 (5)	-29,92 (-34,4)
Congelatore 2	994938	-0,4 (-18)	7,7 (-13,5)	15,8 (-9)	6 (3,3)	10,7 (-11,85)	41 (5)	-29,92 (-34,4)
Congelatore 3	803410	-4,18 (-20,1)	-0,4 (-17,7)	4,46 (-15,3)	6 (3,3)	3,14 (-16,05)	41 (5)	-29,92 (-34,4)
Refrigerante per bicchieri (T-GC)	225810	-10,84 (-23,08)	2,12 (-16,6)	15,08 (-9,4)	6 (3,3)	5,12 (-14,95)	41 (5)	-29,92 (-34,4)
Preparazione del cibo (TFP, TPP, TSSU)	200806 224502 994943	30,02 (-1,1)	32,99 (0,55)	35,96 (2,2)	3 (1,7)	34,49 (1,4)	41 (5)	-15 (-24,4)
Frigorifero	204880 211824 224501 844190 989767 994939 994940 994944 994946 999491	30,02 (-1,1)	33,98 (1,1)	37,94 (3,3)	6 (3,3)	36,98 (2,75)	41 (5)	10,4 (-12)
Vino/cioccolato	210683	42,08 (5,6)	54,05 (12,25)	66,02 (18,9)	6 (3,3)	57,05 (13,9)	41 (5)	10,4 (-12)

Dispositivo di Controllo Elettronico (senza Schermo) (continua)

Danfoss

ETC (continua)

Avviare lo Sbrinamento Manuale

Per avviare uno sbrinamento manuale, spegnere e accendere l'unità. Scollegare l'unità e ricollegarla, oppure spegnere e riaccendere l'interruttore automatico.

Identificazione della Sonda e Resistenze

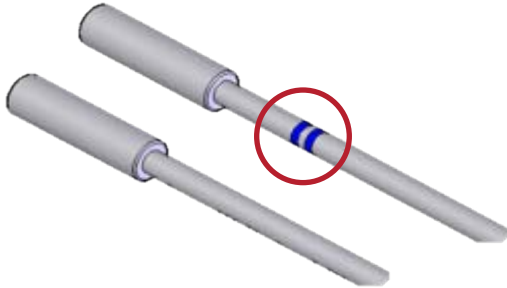

Bianco Sonda del termostato (aria di ritorno)

Bianca a strisce blu: Sbrinamento (bobina)

Quando si controlla la resistenza della sonda...

- Verificare che la resistenza della sonda sia accurata nella posizione della sonda.
 - Utilizzare un termometro calibrato per verificare la temperatura nella posizione della sonda (temperatura della bobina o dell'aria).
 - Scollegare la sonda dal dispositivo di controllo. La sonda non può rimanere collegata al dispositivo di controllo durante la misurazione della resistenza.
 - Utilizzare un ohmmetro calibrato per misurare la resistenza della sonda.
 - The resistenza della sonda deve far coincidere la temperatura associate con la temperatura secondo la tabella della resistenza.
- Riempire una tazza di acqua ghiacciata (utilizzare molto ghiaccio). Inserire la sonda nella tazza piena di ghiaccio, mescolare per 1 minuto, quindi misurare la resistenza con un ohmmetro calibrato. Accertarsi che la sonda rimanga al centro della tazza.
 - La resistenza della sonda deve combaciare con la temperatura corrispondente a 32 °F / 0 °C così come indicato nella temperatura secondo la tabella della resistenza.

Tabella Rapporto Temperature-Resistenza*

Temperatura °F (°C)	Resistenza Kohm	Temperatura °F (°C)	Resistenza Kohm
-67 (-55)	487,89	23 (-5)	21,17
-58 (-50)	338,25	32 (0)	16,33
-49 (-45)	237,69	41 (5)	12,70
-40 (-40)	169,16	50 (10)	9,95
-31 (-35)	121,80	59 (15)	7,86
-22 (-30)	88,77	68 (20)	6,25
-13 (-25)	65,34	77 (25)	5,00
-4 (-20)	48,61	86 (30)	4,03
5 (-15)	36,50	95 (35)	3,27
14 (-10)	27,68	104 (40)	2,67

*Soggetto a Modifiche Le indicazioni vengono fornite per verificare il range di accensione/spegnimento solo per motivi di diagnostica.

Dispositivo di Controllo Elettronico (senza Schermo) (continua)

Sollatek

Sollatek

Identificazione del Modello

FCA22



FCA23



Dispositivo di Controllo Elettronico (senza Schermo) (continua)

Sollatek

FCA22

Funzionamento

Il dispositivo elettronico di controllo della temperatura..

- Accende e spegne ciclicamente il compressore a seconda della temperatura dell'aria di ritorno (vedere le tabelle).
- Sbrina automaticamente ogni quattro (4) ore di funzionamento del compressore.
- Fa partire uno sbrinamento aggiuntivo se la temperatura della serpentina dell'evaporatore scende a 12°F (11,1°C).
- Gli sbrinamenti durano o tra i 4 e i 40 minuti o fino a quando la serpentina dell'evaporatore misura 40°F (4,4°C).

Impostazione Universale del Dispositivo di Controllo

Impostazioni di Controllo	Accensione °F (°C)	Spegnimento °F (°C)	Temperatura Media °F (°C)	Temperatura di Inizio Sbrinamento °F (°C)	Temperatura di Fine Sbrinamento °F (°C)
#1	44 (6,7)	38 (3,3)	41 (5,0)	12 (11,1)	40 (4,4)
#2	43 (6,1)	37 (2,8)	40 (4,4)	12 (11,1)	40 (4,4)
#3	42 (5,6)	36 (2,2)	39 (3,9)	12 (11,1)	40 (4,4)
#4	41 (5,0)	35 (1,7)	38 (3,3)	12 (11,1)	40 (4,4)
#5	40 (4,4)	34 (1,1)	37 (2,8)	12 (11,1)	40 (4,4)
#6	39 (3,9)	33 (0,6)	36 (2,2)	12 (11,1)	40 (4,4)
#7	38 (3,3)	32 (0,0)	35 (1,7)	12 (11,1)	40 (4,4)
#8	37 (2,8)	31 (-0,6)	34 (1,1)	12 (11,1)	40 (4,4)
#9	36 (2,2)	30 (-1,1)	33 (0,6)	12 (11,1)	40 (4,4)

Impostazioni del Dispositivo di Controllo per Vino/Cioccolato

Impostazioni di Controllo	Accensione °F (°C)	Spegnimento °F (°C)	Temperatura Media del Prodotto °F (°C)	Temperatura di Inizio Sbrinamento °F (°C)	Temperatura di Fine Sbrinamento °F (°C)
#1	74 (23,3)	68 (20,0)	71 (21,7)	12 (11,1)	40 (4,4)
#2	70 (21,1)	64 (17,8)	67 (19,5)	12 (11,1)	40 (4,4)
#3	66 (18,9)	60 (15,6)	63 (17,3)	12 (11,1)	40 (4,4)
#4	62 (16,6)	56 (13,3)	59 (15,0)	12 (11,1)	40 (4,4)
#5	58 (14,4)	52 (11,1)	55 (12,8)	12 (11,1)	40 (4,4)
#6	54 (12,2)	48 (8,9)	51 (10,6)	12 (11,1)	40 (4,4)
#7	50 (10,0)	44 (6,7)	47 (8,4)	12 (11,1)	40 (4,4)
#8	46 (7,7)	40 (4,7)	43 (6,2)	12 (11,1)	40 (4,4)
#9	42 (5,5)	36 (2,2)	39 (3,9)	12 (11,1)	40 (4,4)

Dispositivo di Controllo Elettronico (senza Schermo) (continua)

Sollatek

FCA22 (continua)

Identificazione della Sonda e Resistenze



Nero: Sonda del termostato (aria di ritorno)

Bianco Sbrinamento (bobina)

Quando si controlla la resistenza della sonda...

- Verificare che la resistenza della sonda sia accurata nella posizione della sonda.
 - Utilizzare un termometro calibrato per verificare la temperatura nella posizione della sonda (temperatura della bobina o dell'aria).
 - Scollegare la sonda dal dispositivo di controllo. La sonda non può rimanere collegata al dispositivo di controllo durante la misurazione della resistenza.
 - Utilizzare un ohmmetro calibrato per misurare la resistenza della sonda.
 - The resistenza della sonda deve far coincidere la temperatura associate con la temperatura secondo la tabella della resistenza.
- Riempire una tazza di acqua ghiacciata (utilizzare molto ghiaccio). Inserire la sonda nella tazza piena di ghiaccio, mescolare per 1 minuto, quindi misurare la resistenza con un ohmmetro calibrato. Accertarsi che la sonda rimanga al centro della tazza.
 - La resistenza della sonda deve combaciare con la temperatura corrispondente a 32 °F / 0 °C così come indicato nella temperatura secondo la tabella della resistenza.

Dispositivo di Controllo Elettronico (senza Schermo) (continua)

Sollatek

FCA22 (continua)

Tabella Rapporto Temperature-Resistenza*

Temperatura °F (°C)	Resistenza Kohm	Temperatura °F (°C)	Resistenza Kohm
14 (-10)	548,267	73,4 (23)	109,283
15,8 (-9)	519,821	75,2 (24)	104,526
17,6 (-8)	492,994	77 (25)	100
19,4 (-7)	467,688	78,8 (26)	95,692
21,2 (6)	443,81	80,6 (27)	91,592
23 (-5)	421,271	82,4 (28)	87,687
24,8 (-4)	399,992	84,2 (29)	83,969
26,6 (-3)	379,896	86 (30)	80,427
28,4 (-2)	360,911	87,8 (31)	77,051
30,2 (-1)	342,971	89,6 (32)	73,835
32 (0)	326,015	91,4 (33)	70,768
33,8 (1)	309,982	93,2 (34)	67,844
35,6 (2)	294,819	95 (35)	65,055
37,4 (3)	280,475	96,8 (36)	62,395
39,2 (4)	266,902	98,6 (37)	59,857
41 (5)	254,054	100,4 (38)	57,434
42,8 (6)	241,89	102,2 (39)	55,122
44,6 (7)	230,369	104 (40)	52,914
46,4 (8)	219,456	105,8 (41)	50,805
48,2 (9)	209,115	107,6 (42)	48,79
50 (10)	199,314	109,4 (43)	46,866
51,8 (11)	190,021	111,2 (44)	45,026
53,6 (12)	181,209	113 (45)	43,268
55,4 (13)	172,849	114,8 (46)	41,587
57,2 (14)	164,918	116,6 (47)	39,98
59 (15)	157,391	118,4 (48)	38,443
60,8 (16)	150,245	120,2 (49)	36,972
62,6 (17)	143,459	122 (50)	35,564
64,4 (18)	137,014	140 (60)	24,386
66,2 (19)	130,891	158 (70)	17,035
68 (20)	125,073	176 (80)	12,11
69,8 (21)	119,542	194 (90)	8,75
71,6 (22)	114,283	212 (100)	6,419

*Soggetto a Modifiche Le indicazioni vengono fornite per verificare il range di accensione/spegnimento solo per motivi di diagnostica.

Dispositivo di Controllo Elettronico (senza Schermo) (continua)

FCA22 (continua)

Risoluzione di Problemi

Oltre a leggere i codici luminosi dell'indicatore del dispositivo di controllo (vedere la Tabella), fare attenzione alle potenziali soluzioni qui sotto:

- Controllare le connessioni del morsetto:
 - Se i fili di alimentazione (Live in e Comp) sono invertiti, i codici luminosi dell'indicatore del dispositivo di controllo non si accenderanno e il compressore non si accenderà.
 - Se i cavi del sensore sono invertiti, il dispositivo di controllo non effettuerà il ciclo in modo corretto.
- Controllare se il sensore nero sta toccando il metallo. In tal caso, leggerà la temperatura della superficie invece che quella dell'aria di ritorno.

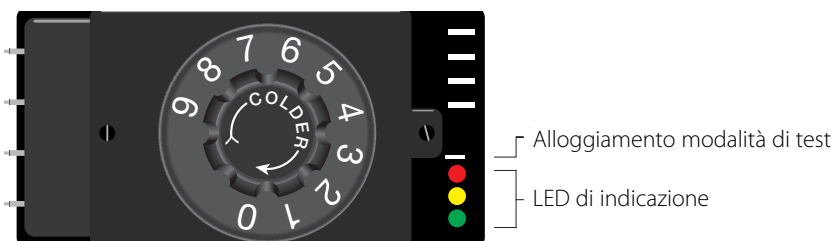

Codici Luminosi di Indicazione

LED ROSSO	LED GIALLO	LED VERDE	SIGNIFICATO
OFF (SPENTO)	OFF (SPENTO)	ON (ACCESO)	La tensione è buona, il compressore è ON (ACCESO) (ON), è richiesto il raffreddamento.
ON (ACCESO)	OFF (SPENTO)	OFF (SPENTO)	Tensione errata, il compressore è OFF (SPENTO), non è richiesto alcun raffreddamento.
Lampeggiante	OFF (SPENTO)	OFF (SPENTO)	Tensione errata, il compressore è OFF (SPENTO), non è richiesto alcun raffreddamento.
OFF (SPENTO)	ON (ACCESO)	OFF (SPENTO)	In modalità di attesa, il compressore è OFF (SPENTO) in attesa del ritardo, è richiesto il raffreddamento.
OFF (SPENTO)	Lampeggiante	OFF (SPENTO)	In modalità di attesa, il compressore è SPENTO (OFF) in attesa del ritardo, non è richiesto alcun raffreddamento.
OFF (SPENTO)	OFF (SPENTO)	Lampeggiante	Il ritardo è terminato, il compressore è SPENTO (OFF), non è richiesto alcun raffreddamento.
Ciclo in corso	OFF (SPENTO)	Ciclo in corso	In modalità di pre-sbrinamento; tutte le uscite sono SPENTE (OFF).
ON (ACCESO)	OFF (SPENTO)	ON (ACCESO)	In modalità di sbrinamento, il compressore è OFF (SPENTO).
Lampeggiante	OFF (SPENTO)	Lampeggiante	In modalità goccia a goccia, il compressore è OFF (SPENTO).
Lampeggiante	ON (ACCESO)	Lampeggiante	In modalità gocciolamento E in modalità attesa; attendere che il sensore della serpentina raggiunga i 35,6°F (2°C).
Lampeggiante	Lampeggiante	OFF (SPENTO)	Frequenza di tensione errata, il compressore è OFF (SPENTO).
OFF (SPENTO)	Lampeggiante	Lampeggiante	Il sensore n. 1 è danneggiato.
OFF (SPENTO)	Ciclo in corso	Ciclo in corso	Il sensore n. 2 è danneggiato.
Ciclo in corso	Ciclo in corso	Ciclo in corso	La manopola è su OFF.
Lampeggiante	Lampeggiante	Lampeggiante	In modalità test; forza l'ACCENSIONE (ON) del compressore per 10 secondi. Inserire un piccolo cacciavite o qualsiasi oggetto metallico nell'alloggiamento per la modalità test per far partire il test

Dispositivo di Controllo Elettronico (senza Schermo) (continua)

Sollatek

FCA23

Funzionamento

Il dispositivo elettronico di controllo della temperatura..

- Accende e spegne ciclicamente il compressore a seconda della temperatura dell'aria di ritorno (vedere la tabella).
- Sbrina automaticamente ogni quattro (4) ore di funzionamento del compressore.
- Fa partire uno sbrinamento aggiuntivo se la temperatura della serpentina dell'evaporatore scende a 9°F (12,8°C).
- Gli sbrinamenti durano o tra i 4 e i 40 minuti o fino a quando la serpentina dell'evaporatore misura 38°F (3,4°C).

Impostazione Universale del Dispositivo di Controllo

Impostazioni di controllo	Accensione °F (°C)	Spegnimento °F (°C)	Temperatura Media °F (°C)	Temperatura di Inizio Sbrinamento °F (°C)	Temperatura di Fine Sbrinamento °F (°C)
#1	43 (6,1)	37 (2,7)	40 (4,4)	9 (12,8)	38 (3,4)
#2	42 (5,5)	36 (2,2)	39 (3,9)	9 (12,8)	38 (3,4)
#3	41 (5,0)	35 (1,6)	38 (3,3)	9 (12,8)	38 (3,4)
#4	40 (4,4)	34 (1,1)	37 (2,8)	9 (12,8)	38 (3,4)
#5	39 (3,9)	33 (0,6)	36 (2,2)	9 (12,8)	38 (3,4)
#6	38 (3,3)	32 (0,0)	35 (1,7)	9 (12,8)	38 (3,4)
#7	37 (2,8)	31 (-0,6)	34 (1,1)	9 (12,8)	38 (3,4)
#8	36 (2,2)	30 (-1,1)	33 (0,6)	9 (12,8)	38 (3,4)
#9	35 (1,6)	29 (-1,7)	32 (0,0)	9 (12,8)	38 (3,4)

Impostazioni del Dispositivo di Controllo per Vino/Cioccolato

Impostazioni di Controllo	Accensione °F (°C)	Spegnimento °F (°C)	Temperatura Media del Prodotto °F (°C)	Temperatura di Inizio Sbrinamento °F (°C)	Temperatura di Fine Sbrinamento °F (°C)
#1	74 (23,3)	68 (20,0)	71 (21,7)	9 (12,8)	38 (3,4)
#2	70 (21,1)	64 (17,8)	67 (19,5)	9 (12,8)	38 (3,4)
#3	66 (18,9)	60 (15,6)	63 (17,3)	9 (12,8)	38 (3,4)
#4	62 (16,6)	56 (13,3)	59 (15,0)	9 (12,8)	38 (3,4)
#5	58 (14,4)	52 (11,1)	55 (12,8)	9 (12,8)	38 (3,4)
#6	54 (12,2)	48 (8,9)	51 (10,6)	9 (12,8)	38 (3,4)
#7	50 (10,0)	44 (6,7)	47 (8,4)	9 (12,8)	38 (3,4)
#8	46 (7,7)	40 (4,7)	43 (6,2)	9 (12,8)	38 (3,4)
#9	42 (5,5)	36 (2,2)	39 (3,9)	9 (12,8)	38 (3,4)

Dispositivo di Controllo Elettronico (senza Schermo) (continua)

Sollatek

FCA23 (continua)

Identificazione della Sonda e Resistenze



Nero: Sonda del termostato (aria di ritorno)

Bianco Sbrinamento (bobina)

Quando si controlla la resistenza della sonda...

- Verificare che la resistenza della sonda sia accurata nella posizione della sonda.
 - Utilizzare un termometro calibrato per verificare la temperatura nella posizione della sonda (temperatura della bobina o dell'aria).
 - Scollegare la sonda dal dispositivo di controllo. La sonda non può rimanere collegata al dispositivo di controllo durante la misurazione della resistenza.
 - Utilizzare un ohmmetro calibrato per misurare la resistenza della sonda.
 - The resistenza della sonda deve far coincidere la temperatura associate con la temperatura secondo la tabella della resistenza.
- Riempire una tazza di acqua ghiacciata (utilizzare molto ghiaccio). Inserire la sonda nella tazza piena di ghiaccio, mescolare per 1 minuto, quindi misurare la resistenza con un ohmmetro calibrato. Accertarsi che la sonda rimanga al centro della tazza.
 - La resistenza della sonda deve combaciare con la temperatura corrispondente a 32 °F / 0 °C così come indicato nella temperatura secondo la tabella della resistenza.

Dispositivo di Controllo Elettronico (senza Schermo) (continua)

Sollatek

FCA23 (continua)

Tabella Rapporto Temperature-Resistenza*

Temperatura °F (°C)	Resistenza Kohm	Temperatura °F (°C)	Resistenza Kohm
14 (-10)	548,267	73,4 (23)	109,283
15,8 (-9)	519,821	75,2 (24)	104,526
17,6 (-8)	492,994	77 (25)	100
19,4 (-7)	467,688	78,8 (26)	95,692
21,2 (6)	443,81	80,6 (27)	91,592
23 (-5)	421,271	82,4 (28)	87,687
24,8 (-4)	399,992	84,2 (29)	83,969
26,6 (-3)	379,896	86 (30)	80,427
28,4 (-2)	360,911	87,8 (31)	77,051
30,2 (-1)	342,971	89,6 (32)	73,835
32 (0)	326,015	91,4 (33)	70,768
33,8 (1)	309,982	93,2 (34)	67,844
35,6 (2)	294,819	95 (35)	65,055
37,4 (3)	280,475	96,8 (36)	62,395
39,2 (4)	266,902	98,6 (37)	59,857
41 (5)	254,054	100,4 (38)	57,434
42,8 (6)	241,89	102,2 (39)	55,122
44,6 (7)	230,369	104 (40)	52,914
46,4 (8)	219,456	105,8 (41)	50,805
48,2 (9)	209,115	107,6 (42)	48,79
50 (10)	199,314	109,4 (43)	46,866
51,8 (11)	190,021	111,2 (44)	45,026
53,6 (12)	181,209	113 (45)	43,268
55,4 (13)	172,849	114,8 (46)	41,587
57,2 (14)	164,918	116,6 (47)	39,98
59 (15)	157,391	118,4 (48)	38,443
60,8 (16)	150,245	120,2 (49)	36,972
62,6 (17)	143,459	122 (50)	35,564
64,4 (18)	137,014	140 (60)	24,386
66,2 (19)	130,891	158 (70)	17,035
68 (20)	125,073	176 (80)	12,11
69,8 (21)	119,542	194 (90)	8,75
71,6 (22)	114,283	212 (100)	6,419

*Soggetto a Modifiche Le indicazioni vengono fornite per verificare il range di accensione/spengimento solo per motivi di diagnostica.

Dispositivo di Controllo Elettronico (senza Schermo) (continua)

FCA23 (continua)

Risoluzione di Problemi

Oltre a leggere i codici luminosi dell'indicatore del dispositivo di controllo (vedere la Tabella), fare attenzione alle potenziali soluzioni qui sotto:

- Controllare le connessioni del morsetto:
 - Se i fili di alimentazione (Live in e Comp) sono invertiti, i codici luminosi dell'indicatore del dispositivo di controllo non si accenderanno e il compressore non si accenderà.
 - Se i cavi del sensore sono invertiti, il dispositivo di controllo non effettuerà il ciclo in modo corretto.
- Controllare se il sensore nero sta toccando il metallo. In tal caso, leggerà la temperatura della superficie invece che quella dell'aria di ritorno.



Codici Luminosi di Indicazione

LED ROSSO	LED GIALLO	LED VERDE	SIGNIFICATO
ON (ACCESO)	OFF (SPENTO)	ON (ACCESO)	Modalità sbrinamento
Lampeggiante	ON (ACCESO)	Lampeggiante	Modalità mini-sbrinamento
Ciclo in corso	OFF (SPENTO)	Ciclo in corso	Modalità pre-sbrinamento
Lampeggiante	OFF (SPENTO)	Lampeggiante	Modalità gocciolatura
OFF (SPENTO)	ON (ACCESO)	ON (ACCESO)	Modalità ripresa dopo lo sbrinamento
OFF ¹	Uno (1) Blink ²	OFF (SPENTO)	Sensore N. 1 difettoso; buon voltaggio
OFF ¹	Due (2) Blinks ²	OFF (SPENTO)	Sensore N. 2 difettoso; buon voltaggio
ON (ACCESO)	Uno (1) Blink ²	OFF (SPENTO)	Sensore N. 1 difettoso; cattivo voltaggio
ON (ACCESO)	Due (2) Blinks ²	OFF (SPENTO)	Sensore N. 2 difettoso; cattivo voltaggio
Ciclo in corso	Ciclo in corso	Ciclo in corso	Manopola posta sul N. 0 (posizione spento)
OFF ¹	OFF (SPENTO)	ON (ACCESO)	Modalità acceso
OFF ¹	Lampeggiante	ON (ACCESO)	Modalità acceso, ma il compressore è spento a causa dell'attività dell'interruttore della porta
ON (ACCESO)	OFF (SPENTO)	OFF (SPENTO)	Cattivo voltaggio; richiesta di raffreddamento
Lampeggiante	OFF (SPENTO)	OFF (SPENTO)	Cattivo voltaggio; temperatura soddisfatta
OFF (SPENTO)	ON (ACCESO)	OFF (SPENTO)	Modalità di attesa; richiesta di raffreddamento
OFF (SPENTO)	Lampeggiante	OFF (SPENTO)	Modalità di attesa; temperatura soddisfatta, ritardo di protezione non finito
OFF (SPENTO)	OFF (SPENTO)	Lampeggiante	Modalità di attesa; temperatura soddisfatta, ritardo di protezione finito
Lampeggiante	Lampeggiante	Lampeggiante	Modalità di prova
Cycling ³	Cycling ³	OFF (SPENTO)	Cattivo rilevamento della frequenza
Flashing ⁴	Flashing ⁴	Flashing ⁴	Mancanza di alimentazione interna

ATTENZIONE Tutto il ciclo e il lampeggiamento dura un (1) secondo a meno che sia specificato diversamente

1: Il LED si accende per un momento durante un tempo cieco di bassa tensione o di sovratensione

2: Ogni due (2) secondi

3: Ogni mezzo (0,5) secondo

4: Cinque (5) volte al secondo

Dispositivo di Controllo Elettronico (senza Schermo) (continua) **True**

True

Identificazione del Modello

TEC22



Dispositivo di Controllo Elettronico (senza Schermo) (continua)

TEC22

Funzionamento

Il dispositivo elettronico di controllo della temperatura..

- Accende e spegne ciclicamente il compressore a seconda della temperatura dell'aria di ritorno (vedere la tabella).
- Sbrina automaticamente ogni quattro (4) ore di funzionamento del compressore.
- Fa partire uno sbrinamento aggiuntivo se la temperatura della serpentina dell'evaporatore scende a 9°F (12,8°C).
- Gli sbrinamenti durano o tra i 4 e i 40 minuti o fino a quando la serpentina dell'evaporatore misura 38°F (3,4°C).

Impostazione Universale del Dispositivo di Controllo

Impostazioni di Controllo	Accensione °F (°C)	Spegnimento °F (°C)	Temperatura Media °F (°C)	Temperatura di Inizio Sbrinamento °F (°C)	Temperatura di Fine Sbrinamento °F (°C)
#1	43 (6,1)	37 (2,7)	40 (4,4)	9 (12,8)	38 (3,4)
#2	42 (5,5)	36 (2,2)	39 (3,9)	9 (12,8)	38 (3,4)
#3	41 (5,0)	35 (1,6)	38 (3,3)	9 (12,8)	38 (3,4)
#4	40 (4,4)	34 (1,1)	37 (2,8)	9 (12,8)	38 (3,4)
#5	39 (3,8)	33 (0,5)	36 (2,2)	9 (12,8)	38 (3,4)
#6	38 (3,3)	32 (0,0)	35 (1,7)	9 (12,8)	38 (3,4)
#7	37 (2,7)	31 (-0,6)	34 (1,1)	9 (12,8)	38 (3,4)
#8	36 (2,2)	30 (-1,2)	33 (0,5)	9 (12,8)	38 (3,4)
#9	35 (1,6)	29 (-1,7)	32 (0,0)	9 (12,8)	38 (3,4)

Impostazioni del Dispositivo di Controllo per Vino/Cioccolato

Impostazioni di Controllo	Accensione °F (°C)	Spegnimento °F (°C)	Temperatura Media del Prodotto °F (°C)	Temperatura di Inizio Sbrinamento °F (°C)	Temperatura di Fine Sbrinamento °F (°C)
#1	74 (23,3)	68 (20,0)	71 (21,7)	9 (12,8)	38 (3,4)
#2	70 (21,1)	64 (17,8)	67 (19,5)	9 (12,8)	38 (3,4)
#3	66 (18,9)	60 (15,6)	63 (17,3)	9 (12,8)	38 (3,4)
#4	62 (16,6)	56 (13,3)	59 (15,0)	9 (12,8)	38 (3,4)
#5	58 (14,4)	52 (11,1)	55 (12,8)	9 (12,8)	38 (3,4)
#6	54 (12,2)	48 (8,9)	51 (10,6)	9 (12,8)	38 (3,4)
#7	50 (10,0)	44 (6,7)	47 (8,4)	9 (12,8)	38 (3,4)
#8	46 (7,7)	40 (4,7)	43 (6,2)	9 (12,8)	38 (3,4)
#9	42 (5,5)	36 (2,2)	39 (3,9)	9 (12,8)	38 (3,4)

Dispositivo di Controllo Elettronico (senza Schermo) (continua)

True

TEC22 (continua)

Identificazione della Sonda e Resistenze

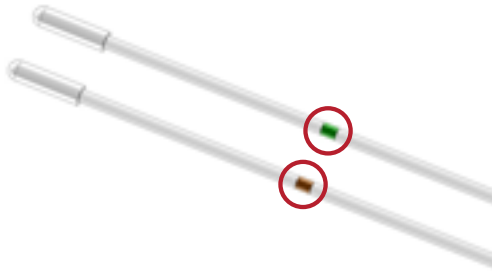

Sonde precedenti:

Bianca con striscia verde: Sonda del termostato (aria di ritorno)

Bianca con striscia marrone: Sbrinamento (bobina)

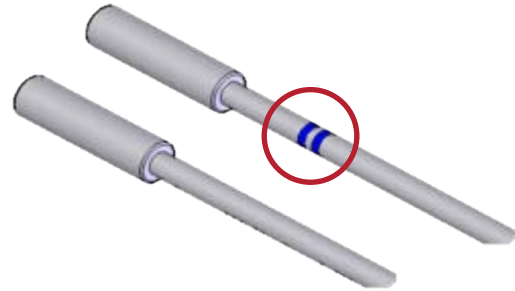

Sonde attuali:

Bianco Sonda del termostato (aria di ritorno)

Bianca a strisce blu: Sbrinamento (bobina)

Quando si controlla la resistenza della sonda...

- Verificare che la resistenza della sonda sia accurata nella posizione della sonda.
- Utilizzare un termometro calibrato per verificare la temperatura nella posizione della sonda (temperatura della bobina o dell'aria).
- Scollegare la sonda dal dispositivo di controllo. La sonda non può rimanere collegata al dispositivo di controllo durante la misurazione della resistenza.
- Utilizzare un ohmmetro calibrato per misurare la resistenza della sonda.
- The resistenza della sonda deve far coincidere la temperatura associate con la temperatura secondo la tabella della resistenza.
- Riempire una tazza di acqua ghiacciata (utilizzare molto ghiaccio). Inserire la sonda nella tazza piena di ghiaccio, mescolare per 1 minuto, quindi misurare la resistenza con un ohmmetro calibrato. Accertarsi che la sonda rimanga al centro della tazza.
- La resistenza della sonda deve combaciare con la temperatura corrispondente a 32 °F / 0 °C così come indicato nella temperatura secondo la tabella della resistenza.

Tabella Rapporto Temperature-Resistenza*

Temperatura °F (°C)	Resistenza Kohm	Temperatura °F (°C)	Resistenza Kohm
-40 (-40)	338,20	41 (5)	25,40
-31 (-35)	243,60	50 (10)	19,90
-22 (-30)	177,50	59 (15)	15,70
-13 (-25)	130,60	68 (20)	12,50
-4 (-20)	97,20	77 (25)	10,00
5 (-15)	72,99	86 (30)	8,10
14 (-10)	55,35	95 (35)	6,50
23 (-5)	42,32	104 (40)	5,30
32 (0)	32,70	113 (45)	4,40

*Soggetto a Modifiche Le indicazioni vengono fornite per verificare il range di accensione/spegnimento solo per motivi di diagnostica.

Dispositivo di Controllo Elettronico (senza Schermo) (continua)

TEC22 (continua)

Risoluzione di Problemi

Oltre a leggere i codici luminosi dell'indicatore del dispositivo di controllo (vedere la Tabella), fare attenzione alle potenziali soluzioni qui sotto:

- Controllare le connessioni del morsetto:
 - Se i fili di alimentazione (Live in e Comp) sono invertiti, i codici luminosi dell'indicatore del dispositivo di controllo non si accenderanno e il compressore non si accenderà.
 - Se i cavi del sensore sono invertiti, il dispositivo di controllo non effettuerà il ciclo in modo corretto.
- Controllare se il sensore nero sta toccando il metallo. In tal caso, leggerà la temperatura della superficie invece che quella dell'aria di ritorno.



Codici Luminosi di Indicazione

SEQUENZA RIPETUTA												SIGNIFICATO
ON (ACCESO)	OFF (SPENTO)	ON (ACCESO)	OFF (SPENTO)	ON (ACCESO)	OFF (SPENTO)	ON (ACCESO)	OFF (SPENTO)	ON (ACCESO)	OFF (SPENTO)	ON (ACCESO)	OFF (SPENTO)	Standby (Manopola = Off)
ON (ACCESO)	OFF (SPENTO)	OFF (SPENTO)	OFF (SPENTO)	ON (ACCESO)	OFF (SPENTO)	OFF (SPENTO)	OFF (SPENTO)	ON (ACCESO)	OFF (SPENTO)	OFF (SPENTO)	OFF (SPENTO)	Errore del sensore dell'aria
ON (ACCESO)	ON (ACCESO)	OFF (SPENTO)	OFF (SPENTO)	ON (ACCESO)	ON (ACCESO)	OFF (SPENTO)	OFF (SPENTO)	ON (ACCESO)	ON (ACCESO)	OFF (SPENTO)	OFF (SPENTO)	Errore del sensore della serpentina
ON (ACCESO)	ON (ACCESO)	ON (ACCESO)	ON (ACCESO)	OFF (SPENTO)	OFF (SPENTO)	ON (ACCESO)	ON (ACCESO)	ON (ACCESO)	ON (ACCESO)	OFF (SPENTO)	OFF (SPENTO)	Freddo massimo (Manopola = 9)
ON (ACCESO)	ON (ACCESO)	ON (ACCESO)	ON (ACCESO)	ON (ACCESO)	ON (ACCESO)	ON (ACCESO)	ON (ACCESO)	ON (ACCESO)	ON (ACCESO)	ON (ACCESO)	ON (ACCESO)	Operazione normale

Dispositivo di Controllo Elettronico (con Schermo)

Dispositivo di Controllo Elettronico (con Schermo*)

*Lo schermo potrebbe essere a distanza. Si può interagire con uno schermo, altrimenti è un termometro.

- Controlli Pre-Diagnostici63
 - Il prodotto è alla temperatura corretta?63
 - Il problema è legato alle condizioni di funzionamento dell'elettrodomestico?63
 - La bobina dell'evaporatore è congelata?63
 - È presente un flusso d'aria appropriato all'esterno dell'elettrodomestico?63
 - È presente un flusso d'aria appropriato all'interno dell'elettrodomestico intorno ai prodotti?64
 - La bobina del condensatore è sporca?64
 - L'elettrodomestico è in piano ed è sostenuto in modo corretto?64
 - Modelli per la preparazione del cibo: Le teglie per alimenti sono usate in modo corretto?64
- I componenti dell'elettrodomestico funzionano in modo corretto?65
 - Porte / cassetti si chiudono da soli (se applicabile) e si serrano bene?65
 - I motori dei ventilatori lavorano correttamente?65
 - L'elettrodomestico subisce un evento di sbrinamento?65
 - Procedere allo schema di flusso diagnostico65
- Schema di Flusso Diagnostico66
- Carel69
 - Identificazione del Modello69
 - PQ69
 - PQ70
 - Sbloccare il dispositivo di controllo70
 - Spegnere il dispositivo di controllo70
 - Accendere il dispositivo di controllo70
 - Cambiare il set point71
 - Avviare lo sbrinamento manuale71
 - Cambiare l'unità di misura72
 - Visualizzazione delle temperature di sonda72
 - Definizioni del Codice dello Schermo74
 - Identificazione della Sonda e Resistenze75

Continua >

Dispositivo di Controllo Elettronico (con Schermo) (continua)

Danfoss	76
Identificazione del Modello	76
ERC	76
ETC	76
ERC	77
Sbloccare il dispositivo di controllo	77
Spegnere il dispositivo di controllo	77
Accendere il dispositivo di controllo	78
Cambiare il set point	78
Avviare lo sbrinamento manuale	79
Cambiare l'unità di misura	79
Visualizzazione delle temperature di sonda	80
ETC (Schermo Precedente)	82
Spegnere il dispositivo di controllo	82
Accendere il dispositivo di controllo	82
Cambiare il set point	82
Avviare lo sbrinamento manuale	83
Cambiare l'unità di misura	83
ETC (Schermo Attuale)	84
Differenze tra gli schermi Danfoss e LAE	84
Spegnere il dispositivo di controllo	85
Accendere il dispositivo di controllo	85
Cambiare il set point	85
Avviare lo sbrinamento manuale	86
Cambiare l'unità di misura	86
Definizioni del Codice dello Schermo	87
ERC	87
ETC	87
Identificazioni e Resistenze delle Sonde	88

Dispositivo di Controllo Elettronico (con Schermo) (continua)

Dixell.....	89
Identificazione del Modello.....	89
XR.....	89
XW.....	89
XR/XW.....	90
Bloccare / Sbloccare il dispositivo di controllo.....	90
Cambiare il set point.....	91
Cambiare la temperatura della sonda mostrata.....	92
Avviare lo sbrinamento manuale.....	94
Scaricare i parametri del dispositivo di controllo tramite tasto di scelta rapida.....	95
Definizioni del codice dello schermo.....	96
Identificazioni e resistenze delle sonde.....	97
LAE.....	99
Identificazioni dei modelli.....	99
AR2/BR1/BIT25.....	99
BR+/CD25/TM.....	99
AR2/BR1/BIT25.....	100
Differenze tra gli schermi Danfoss e LAE.....	100
Bloccare / Sbloccare il dispositivo di controllo.....	101
Spegnerne il dispositivo di controllo.....	101
Accendere il dispositivo di controllo.....	101
Cambiare il set point.....	102
Avviare lo sbrinamento manuale.....	102
Far funzionare l'interruttore della luce.....	103
Cambiare l'unità di misura.....	103
Visualizzazione delle temperature di sonda.....	104

Continua >

Dispositivo di Controllo Elettronico (con Schermo) (continua)

BR+/CD25/TM.....	106
Sbloccare il dispositivo di controllo.....	106
Spegnere il dispositivo di controllo.....	106
Accendere il dispositivo di controllo.....	107
Cambiare il set point.....	107
Avviare lo sbrinamento manuale.....	108
Far funzionare l'interruttore della luce.....	108
Cambiare l'unità di misura.....	109
Visualizzazione delle temperature di sonda.....	109
Definizioni del Codice dello Schermo.....	110
Identificazione e Resistenza della Sonda.....	111

Dispositivo di Controllo Elettronico (con Schermo) (continua)

Controlli Pre-Diagnostici

Prima di effettuare la diagnostica sul dispositivo di controllo, assicurarsi che il dispositivo di controllo sia la causa del problema. Vedere i seguenti controlli pre-diagnostici.

Il prodotto è alla temperatura corretta?

- Se il prodotto è alla temperatura corretta, l'elettrodomestico funziona in modo corretto.
- Se il prodotto è troppo caldo o troppo freddo, procedere con i controlli pre-diagnostici

Il problema è legato all'applicazione dell'elettrodomestico o alle condizioni di funzionamento?

La bobina dell'evaporatore è congelata?

Una bobina dell'evaporatore congelata riduce il flusso dell'aria all'interno dell'elettrodomestico e impedisce all'elettrodomestico di raggiungere la temperatura.

Tra i sintomi che indicano che la bobina dell'evaporatore è congelata si includono...

- L'intera bobina può essere congelata
- La bobina può essere congelata a tratti irregolari (davanti, dietro, a sinistra, a destra, sopra, sotto, contenitore di scarico, tubo di scarico, ecc.)

Tra le cause di una bobina dell'evaporatore congelata si includono...

- Sportelli / cassette che non si chiudono automaticamente e che non si serrano in modo appropriato (vedere controllo del funzionamento appropriato dei componenti dell'elettrodomestico)
- Bobina del condensatore sporca (vedere il controllo pre-diagnostico appropriato)
- L'elettrodomestico non segue la sequenza delle operazioni (vedere "Sequenza delle operazioni dell'elettrodomestico" a partire da pag. 30)
- L'unità non è in piano / sostenuta in modo corretto (vedere il controllo pre-diagnostico appropriato)

È presente un flusso d'aria appropriato all'esterno dell'elettrodomestico?

Per il funzionamento corretto, il calore all'interno dell'elettrodomestico è assorbito dal Sistema di raffreddamento; il calore viene quindi espulso dall'elettrodomestico.

Tra i sintomi di un flusso d'aria inappropriato al di fuori dell'unità si includono...

- La temperatura del prodotto è troppo alta
- La temperatura del prodotto è troppo bassa

Tra le cause di un flusso d'aria inappropriato al di fuori dell'unità si includono...

- La temperatura ambiente è troppo alta
- Spazio inadeguato intorno all'unità (vedere il manuale di installazione)
- Mancata manutenzione preventiva (Vedere il manuale di installazione)
- Malfunzionamento della ventola (vedere il controllo del funzionamento appropriato dei componenti dell'elettrodomestico)

Continua >

Dispositivo di Controllo Elettronico (con Schermo) (continua)

È presente un flusso d'aria appropriato all'interno dell'elettrodomestico intorno ai prodotti?

Per il funzionamento corretto, il calore all'interno dell'elettrodomestico è assorbito dal Sistema di raffreddamento; il calore viene quindi espulso dall'elettrodomestico.

L'aria deve poter muoversi ovunque all'interno dell'elettrodomestico per eliminare il calore e raffreddare i prodotti.

Tra i sintomi di un flusso d'aria inadeguato all'interno dell'unità si includono...

- Temperature dei prodotti variabili nell'unità
 - Alcuni prodotti possono essere troppo caldi
 - Alcuni prodotti possono essere troppo freddi

Tra le cause di un flusso d'aria inadeguato all'interno dell'unità si includono...

- I prodotti toccano le pareti interne (lati, parete posteriore, sportello)
- Non sufficiente spazio intorno al motore della ventola dell'evaporatore

La bobina del condensatore è sporca?

Una bobina del condensatore sporca riduce il flusso d'aria e impedisce che il sistema di refrigerazione funzioni in modo efficiente.

Tra le cause di una bobina del condensatore sporca si includono ...

- Mancata manutenzione preventiva (Vedere il manuale di installazione)

Tra i sintomi di una bobina del condensatore sporca si includono...

- Una bobina dell'evaporatore congelata (vedere il controllo appropriato pre-diagnostico)
- Malfunzionamento del sistema di refrigerazione

L'elettrodomestico è in piano ed è sostenuto in modo corretto?

Se l'elettrodomestico è in piano, gli sportelli / cassette si chiudono e si serrano in modo appropriato e l'acqua scorre dall'interno del contenitore di scarico dell'evaporatore.

Tra le cause di un posizionamento o supporto inappropriato si includono...

- L'elettrodomestico non è messo in piano (vedere il manuale di installazione)
- L'elettrodomestico non è sostenuto (vedere il manuale di installazione)

Tra i sintomi di un posizionamento o supporto inappropriato si includono...

- Una bobina dell'evaporatore congelata (vedere il controllo appropriato pre-diagnostico)
- Sportelli / cassette che non si chiudono automaticamente (se applicabile) e non si serrano correttamente (vedere il controllo appropriato pre-diagnostico)

Modelli per la preparazione del cibo: Le teglie per alimenti sono usate in modo corretto?

Tra i sintomi di un utilizzo scorretto del contenitore del cibo si includono...

- La bobina dell'evaporatore è congelata per l'eccessivo passaggio dell'aria (vedere il controllo appropriato pre-diagnostico)
- Il prodotto è troppo freddo a causa del tempo di funzionamento prolungato o delle teglie metalliche
- Il prodotto è troppo caldo a causa dell'infiltrazione di aria calda o della doppia cottura

Dispositivo di Controllo Elettronico (con Schermo) (continua)

Modelli per la preparazione del cibo: Le teglie per alimenti sono usate in modo corretto? (continua)

Tra le cause dell'utilizzo scorretto delle teglie per alimenti si includono ...

- Non tutte le teglie per alimenti sono sempre nella loro posizione o appoggiate in piano/a filo negli scorrimenti per le teglie
- Il prodotto è conservato in teglie sovrapposte (doppia teglia), il che può renderlo troppo caldo
- Utilizzo di teglie per alimenti non originali (combinazione e abbinamento con teglie di plastica o metallo)
- Le teglie sono di metallo
 - Le teglie di metallo potrebbero non chiudersi bene a contatto con i divisori delle teglie (per esempio agli angoli della teglia)
 - Le teglie metalliche per alimenti sono più conduttive alla temperatura e possono congelare il prodotto

I componenti dell'elettrodomestico funzionano in modo corretto?

Gli sportelli / cassetti sono a chiusura automatica (se applicabile) e si serrano in modo appropriato?

Per un corretto funzionamento, le guarnizioni delle porte e dei cassetti devono aderire correttamente all'elettrodomestico.

Se sono a chiusura automatica, sportelli / cassetti devono chiudersi quando vengono aperti di 2-3" (51-76 mm).

Tra le cause per cui sportelli / cassetti non si serrano in modo appropriato si includono...

- Guarnizione strappata o difettosa
- Meccanismo di chiusura automatica della porta difettoso (molla, cordino, retrattore, ecc.)
- L'unità non è in piano / sostenuta in modo appropriato
- L'unità è troppo piena di prodotto

I motori dei ventilatori lavorano correttamente?

- Il motore della ventola del condensatore funziona quando il compressore è in funzione?
- Il motore della ventola del condensatore fa entrare aria all'interno della bobina del condensatore?
- Il motore della ventola dell'evaporatore funziona quando il compressore è in funzione?
- **IMPORTANTE:** Le ventole dell'evaporatore possono attivarsi in base al funzionamento del compressore e/o dello sportello.
- **IMPORTANTE:** Un dispositivo elettronico di controllo che aziona la ventola dell'evaporatore non causerà problemi di sbrinamento o temperature del prodotto fuori dai limiti.

L'elettrodomestico subisce un evento di sbrinamento?

Eventi di sbrinamento impediscono alla bobina dell'evaporatore di congelarsi (vedere "Sequenza delle operazioni dell'elettrodomestico" a partire da pag. 30)

- I frigoriferi sono dotati di uno sbrinamento a ciclo spento, senza che siano attivate le resistenze di sbrinamento.
- I congelatori energizzano i riscaldatori della bobina dell'evaporatore e drenano i riscaldatori del tubo.

Procedere con lo schema di flusso diagnostico.

Se la temperatura dei prodotti è troppo alta o troppo bassa, la causa del problema non è legata alle condizioni di applicazione o funzionamento, e se i componenti (escluso il dispositivo di controllo) funzionano in modo corretto, il problema probabilmente è legato al dispositivo di controllo. Procedere con lo schema di flusso diagnostico.

Dispositivo di Controllo Elettronico (con Schermo) (continua)

Schema di Flusso Diagnostico

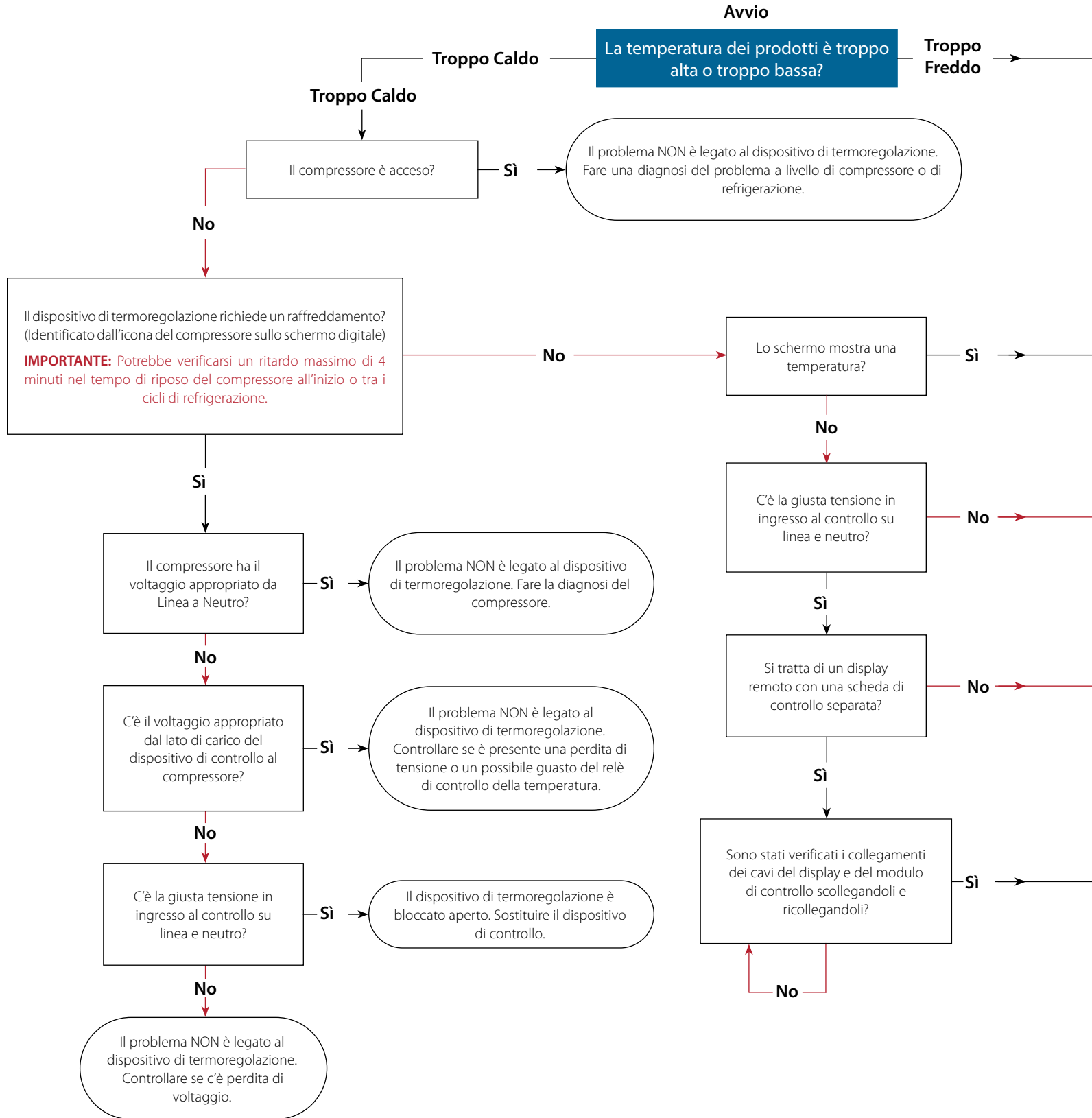

Dispositivo di Controllo Elettronico (con Schermo) (continua)

Troppo
Freddo

Continua >

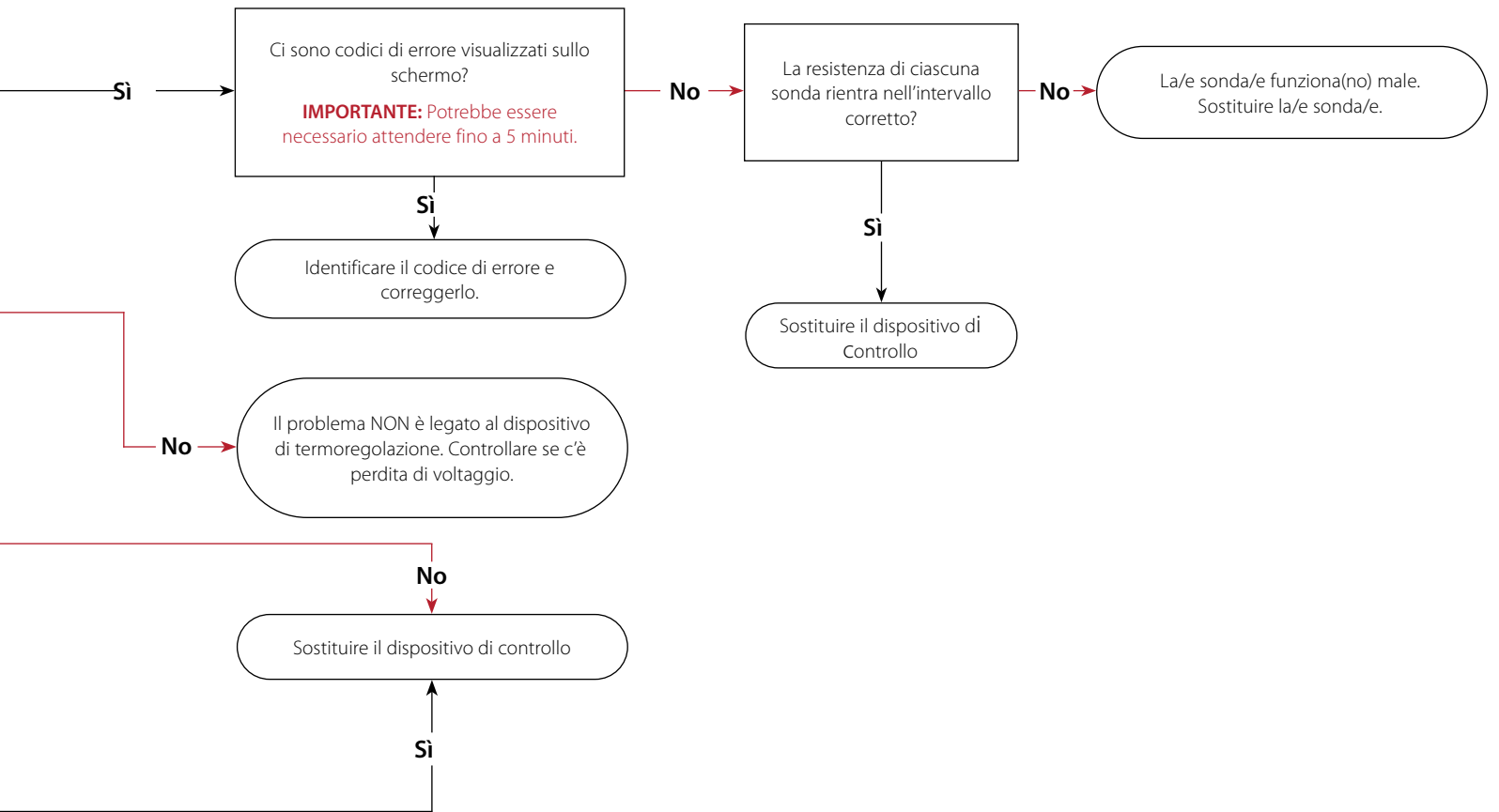

Dispositivo di Controllo Elettronico (con Schermo) (continua)

Schema di Flusso Diagnostico (continua)

Continua >

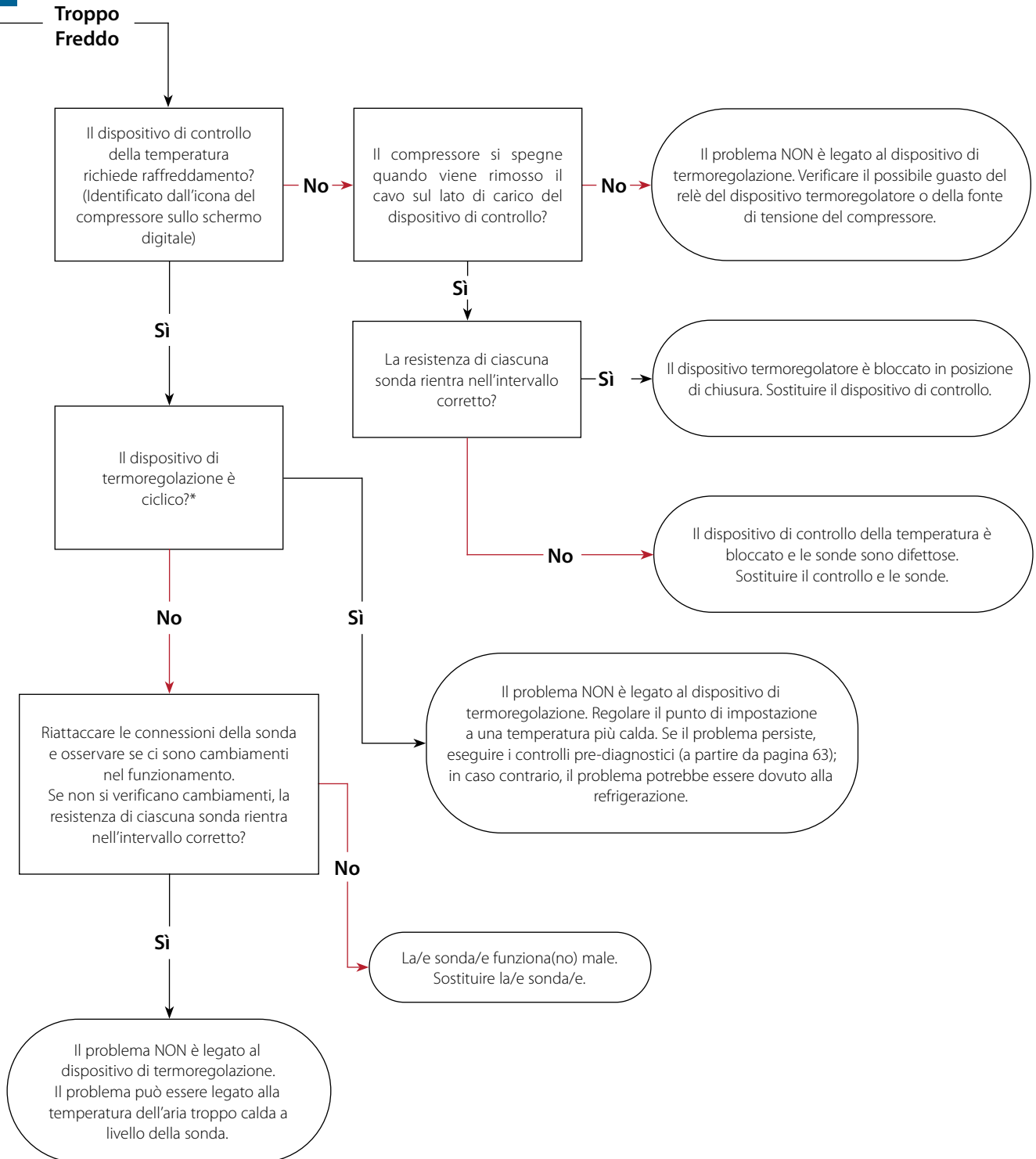

*Per controllare il funzionamento del dispositivo di controllo, bisogna misurare la temperatura esattamente nello stesso posto della sonda sensing del dispositivo di controllo. Questa sonda legge la temperatura dell'aria.

Dispositivo di Controllo Elettronico (con Schermo) (continua) **Carel**

Carel

Identificazione del Modello

PQ



Dispositivo di Controllo Elettronico (con Schermo) (continua)

PQ

LEGENDA DEL CONTROLLO PQ



	Freccia Su/Potenza		Compressore In Funzione
	Punto Di Impostazione/ Invio Programmazione/Invio/ Disattivazione Allarme Acustico		Ventola Dell'evaporatore In Funzione
	Freccia Giù/Sbrinamento		Riscaldatori Di Sbrinamento Attivati
			Attivazione Del Secondo Parametro Impostato

Sbloccare Il Dispositivo di Controllo

ATTENZIONE > Il dispositivo di controllo si bloccherà 60 secondi dopo l'accensione o se rimane inattivo. Non è possibile sbloccare manualmente il dispositivo di controllo.

1. Premere e tenere premuta la freccia su . La schermata mostra **Loc**.

NON RILASCIARE IL PULSANTE!



2. Tenendo premuta la freccia verso l'alto, premere e tenere premuta la freccia verso il basso finché sul display non viene visualizzato **unL**.

ATTENZIONE > Il comando si blocca dopo 60 secondi di inattività. Non è possibile bloccare manualmente il dispositivo di controllo



Spegnere Il Dispositivo di Controllo

PERICOLO!



Rischio di scossa elettrica o bruciatura! Lo spegnimento di un comando elettrico non toglie elettricità da tutti i componenti. Staccare la spina dell'elettrodomestico o spegnere la corrente prima di procedere con l'installazione o la riparazione.

1. Sbloccare il comando.

ATTENZIONE > Il dispositivo di controllo si bloccherà dopo 60 secondi di inattività.

2. Premere e tenere premuto il tasto power fino a quando il display mostra **OFF**.



Accendere Il Dispositivo di Controllo

1. Premere e tenere premuto il pulsante di accensione finché lo schermo non mostra tre (3) trattini e poi la temperatura attuale dell'elettrodomestico.



Dispositivo di Controllo Elettronico (con Schermo) (continua)

Carel

PQ (cont.)

LEGENDA DEL CONTROLLO PQ



	Freccia Su/Potenza		Compressore In Funzione
	Punto Di Impostazione/ Invio Programmazione/Invio/ Disattivazione Allarme Acustico		Ventola Dell'evaporatore In Funzione
	Freccia Giù/Sbrinamento		Riscaldatori Di Sbrinamento Attivati
			Attivazione Del Secondo Parametro Impostato

Cambiare il Set Point

Cambiando la temperatura impostata si aggiusta il funzionamento dell'elettrodomestico per mantenere la temperatura ottimale dei prodotti.

1. Sbloccare il comando. Una volta sbloccato, lo schermo visualizza **unL** prima di tornare alla temperatura attuale dell'elettrodomestico.
ATTENZIONE > Il dispositivo di controllo si bloccherà dopo 60 secondi di inattività.
2. Premere e tenere premuto . Lo schermo mostra **SEt** e poi mostra l'impostazione corrente.



3. Con la freccia rivolta verso l'alto o verso il basso , aggiustare la temperatura impostata fino a quella desiderata.



4. Premere e rilasciare il set. Il controllo salva l'impostazione e mostra la temperatura attuale dell'elettrodomestico.



Avviare lo Sbrinamento Manuale

Lo sbrinamento manuale elimina la brina e il ghiaccio accumulati dalla serpentina dell'evaporatore. Lo sbrinamento terminerà solamente quando si raggiungerà una specifica temperatura o durata predefinita.

1. Sbloccare il comando.
ATTENZIONE > Il comando si blocca dopo 60 secondi di inattività.
2. Premere e tenere premuto il tasto defrost fino a quando il display mostra **dEF**.



Dispositivo di Controllo Elettronico (con Schermo) (continua)

PQ (cont.)

LEGENDA DEL CONTROLLO PQ



- Freccia Su/Potenza
- Freccia Giù/Sbrinamento
- Punto Di Impostazione/ Invio Programmazione/Invio/ Disattivazione Allarme Acustico
- Freccia Giù/Sbrinamento
- Compressore In Funzione
- Ventola Dell'evaporatore In Funzione
- Riscaldatori Di Sbrinamento Attivati
- Attivazione Del Secondo Parametro Impostato

Cambiare L'unità di Misura

1. Sbloccare il comando. Una volta sbloccato, lo schermo visualizza **unL** prima di tornare alla temperatura attuale dell'elettrodomestico.
ATTENZIONE > Il comando si blocca dopo 60 secondi di inattività.
2. Premere e tenere premuto il tasto **set** fino a quando lo schermo mostra **/5**.
ATTENZIONE > Tenendo premuto il tasto **set**, lo schermo mostrerà prima **SEt** e poi il punto di impostazione corrente. Continuare a tenere premuto il tasto **set** e lo schermo cambierà in **/5**.



3. Premere e rilasciare il **set**. Lo schermo mostra l'impostazione corrente.



0 = Celsius

1 = Fahrenheit

4. Con la freccia su o giù, modificare l'unità di misura fino all'impostazione desiderata.



5. Lasciare inattivo il dispositivo di controllo. Il dispositivo di controllo salva l'impostazione modificata e riavvia.

Visualizzazione delle Temperature di Sonda

Per visualizzare le letture della temperatura delle sonde in parti differenti dell'elettrodomestico.

1. Sbloccare il comando. Una volta sbloccato, lo schermo visualizza **unL** prima di tornare alla temperatura attuale dell'elettrodomestico.
ATTENZIONE > Il comando si blocca dopo 60 secondi di inattività.
2. Premere e tenere premuto il tasto **set** fino a quando lo schermo mostra **/5**.
ATTENZIONE > Tenendo premuto il tasto **set**, lo schermo mostrerà prima **SEt** e poi il punto di impostazione corrente. Continuare a tenere premuto il tasto **set** e lo schermo cambierà in **/5**.



3. Premere e rilasciare la freccia su fino a quando lo schermo mostra **d/**.



4. Premere e rilasciare il **set**. Lo schermo mostra la temperatura attuale della sonda 1 (termostato).



Dispositivo di Controllo Elettronico (con Schermo) (continua) Carel

PQ (cont.)

LEGENDA DEL CONTROLLO PQ



- Freccia Su/Potenza
- Freccia Giù/Sbrinamento
- Compressore In Funzione
- Ventola Dell'evaporatore In Funzione
- Riscaldatori Di Sbrinamento Attivati
- Attivazione Del Secondo Parametro Impostato
- Punto Di Impostazione/ Invio Programmazione/Invio/ Disattivazione Allarme Acustico

Visualizzare la Temperatura della Sonda (continua)

5. Premere e rilasciare il tasto **set** per tornare all'elenco precedente.



6. Premere e rilasciare la freccia verso l'alto. Lo schermo mostra **d/1**.



7. Premere e rilasciare il **set**. Lo schermo mostra la temperatura attuale della sonda 2 (sbrinamento).



8. Premere e rilasciare il tasto **set** per tornare all'elenco precedente.



Visualizzare la Temperatura della Sonda (continua)

9. Premere e rilasciare la freccia verso l'alto. Lo schermo mostra **d/2**.



10. Premere e rilasciare il **set**. Lo schermo mostra la temperatura attuale della sonda 3 (sbrinamento).

ATTENZIONE Se la sonda 3 non è attiva, lo schermo mostra **n/A**.



11. Uscire dall'elenco. Lasciare il comando inattivo per 30 secondi.

Dispositivo di Controllo Elettronico (con Schermo) (continua)**Carel****Definizioni del Codice dello Schermo**

Definizioni del Codice dello Schermo	
dF	Sbrinamento
dOr	Allarme sportello aperto
E0	Errore sonda 1
E1	Errore sonda 2
E2	Errore sonda 3
Ed	Sbrinamento terminato entro il tempo massimo di sbrinamento
HI	Allarme temperatura elevata
LO	Allarme temperatura bassa

Dispositivo di Controllo Elettronico (con Schermo) (continua)

Carel

Identificazione della Sonda e Resistenze



Bianco Sonda del termostato (aria di ritorno)

Bianco con striscia blu Sbrinamento (bobina)

Quando si controlla la resistenza della sonda...

- Verificare che la resistenza della sonda sia accurata nella posizione della sonda.
 - Utilizzare un termometro calibrato per verificare la temperatura nella posizione della sonda (temperatura della bobina o dell'aria).
 - Scollegare la sonda dal dispositivo di controllo. La sonda non può rimanere collegata al dispositivo di controllo durante la misurazione della resistenza.
 - Utilizzare un ohmmetro calibrato per misurare la resistenza della sonda.
 - The resistenza della sonda deve far coincidere la temperatura associate con la temperatura secondo la tabella della resistenza.
- Riempire una tazza di acqua ghiacciata (utilizzare molto ghiaccio). Inserire la sonda nella tazza piena di ghiaccio, mescolare per 1 minuto, quindi misurare la resistenza con un ohmmetro calibrato. Accertarsi che la sonda rimanga al centro della tazza.
 - La resistenza della sonda deve combaciare con la temperatura corrispondente a 32 °F / 0 °C così come indicato nella temperatura secondo la tabella della resistenza.

Tabella Rapporto Temperature-Resistenza*

Temperatura °F (°C)	Resistenza Kohm	Temperatura °F (°C)	Resistenza Kohm
-40 (-40)	338,25	77 (25)	10,00
-31 (-35)	243,55	86 (30)	8,06
-22 (-30)	177,50	95 (35)	6,53
-13 (-25)	130,64	104 (40)	5,33
-4 (-20)	97,21	113 (45)	4,37
5 (-15)	72,00	122 (50)	3,61
14 (-10)	55,35	131 (55)	2,99
23 (-5)	42,33	140 (60)	2,49
32 (0)	32,65	149 (65)	2,09
41 (5)	25,39	158 (70)	1,76
50 (10)	19,90	167 (75)	1,49
59 (15)	15,71	176 (80)	1,26
68 (20)	12,49		

*Soggetto a Modifiche Le indicazioni vengono fornite per verificare il range di accensione/spengimento solo per motivi di diagnostica.

Danfoss

Identificazione del Modello

ERC



ETC

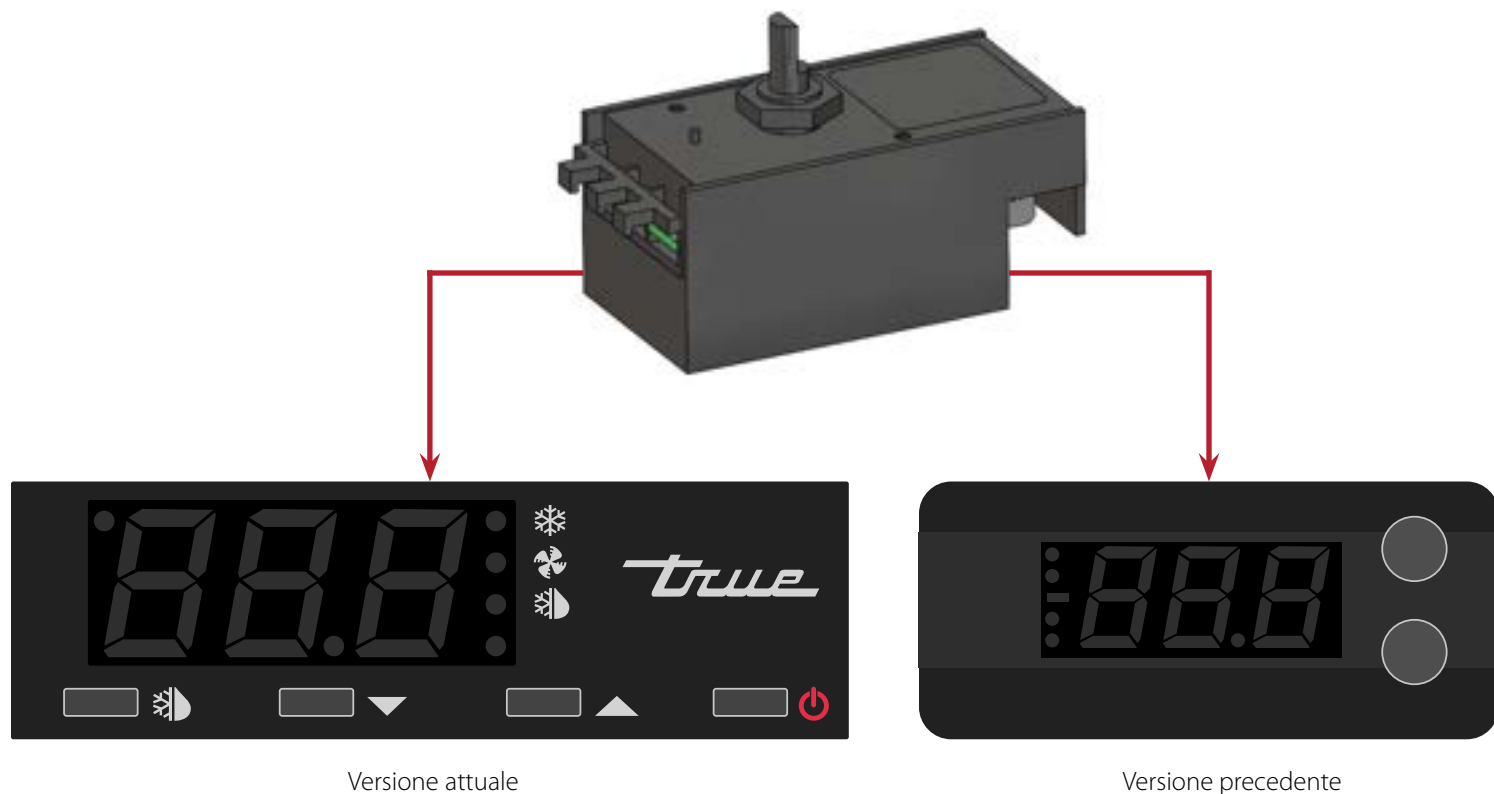









Versione attuale

Versione precedente

Dispositivo di Controllo Elettronico (con Schermo) (continua) **Danfoss**

ERC

Legenda del dispositivo di controllo DANFOSS ERC

 Sbrinamento / Ritorno Mostrare °F o °C		 Set point / Freccia Verso l'alto	 Funzionamento del Compressore
 Alimentazione/ Ok	 Set Point / Freccia Verso il Basso	 Funzionamento della Ventola dell'evaporatore	 Armadietto in Fase di Sbrinamento
		 Allarme	

Sbloccare il Dispositivo di Controllo

Il display non si bloccherà a meno che fosse già bloccato.

ATTENZIONE > Il comando si blocca dopo 60 secondi inattività.

1. Premere qualsiasi tasto per visualizzare l'attuale status di blocco.



2. Se il display mostra **unL**, il dispositivo di controllo è sbloccato. Se il display mostra **Loc**, premere e tenere premuti contemporaneamente il pulsante Indietro  e la freccia su  finché il display non mostra **unL**.



Spegnere il Dispositivo di Controllo

⚠ **PERICOLO!**



Rischio di scossa elettrica o bruciatura! Lo spegnimento di un comando elettrico non toglie elettricità da tutti i componenti. Staccare la spina dell'elettrodomestico o spegnere la corrente prima di procedere con l'installazione o la riparazione.

ATTENZIONE > Potrebbe essere necessario che il dispositivo di controllo venga sbloccato.

Premere e tenere premuto il tasto power fino  a quando il display mostra **OFF**. A questo punto il display diventerà vuoto con un punto decimale.





Dispositivo di Controllo Elettronico (con Schermo) (continua)

ERC (continua)

Legenda del dispositivo di controllo DANFOSS ERC

 Sbrinamento / Ritorno Mostrare °F o °C		 Set point / Freccia Verso l'alto	 Funzionamento del Compressore
 Alimentazione/ Ok		 Set Point / Freccia Verso il Basso	 Funzionamento della Ventola dell'evaporatore
			 Armadietto in Fase di Sbrinamento
			 Allarme

Accendere il Dispositivo di Controllo

ATTENZIONE > Potrebbe essere necessario che il dispositivo di controllo venga sbloccato.



Premere e tenere premuto il tasto power  fino a quando il display mostra **on**. A questo punto il display mostrerà la temperatura corrente dell'elettrodomestico.



Cambiare il Set Point

ATTENZIONE > Potrebbe essere necessario che il dispositivo di controllo venga sbloccato.

Cambiando la temperatura impostata si aggiusta la temperatura dell'elettrodomestico per mantenere la temperatura ottimale dei prodotti.

1. Premere la freccia su  o giù  per visualizzare l'impostazione corrente.



2. Premere i tasti delle frecce in su e in giù per cambiare l'impostazione secondo la temperatura desiderata.



3. Lasciare inattivo il display fino a quando mostra la temperatura corrente dell'elettrodomestico.











Dispositivo di Controllo Elettronico (con Schermo) (continua)

Danfoss

ERC (continua)

Legenda del dispositivo di controllo DANFOSS ERC

 Sbrinamento / Ritorno Mostrare °F o °C		 Set point / Freccia Verso l'alto	 Funzionamento del Compressore
 Alimentazione/ Ok		 Set Point / Freccia Verso il Basso	 Funzionamento della Ventola dell'evaporatore
			 Armadietto in Fase di Sbrinamento
			 Allarme

Avviare lo Sbrinamento Manuale

ATTENZIONE > Potrebbe essere necessario che il dispositivo di controllo venga sbloccato.

Lo sbrinamento manuale elimina la brina e il ghiaccio accumulati dalla serpentina dell'evaporatore. Lo sbrinamento terminerà solamente quando si raggiungerà una specifica temperatura o durata predeterminata.

Premere e tenere premuto il tasto defrost  fino a quando il display mostra **dEF**.



Cambiare L'unità di Misura

ATTENZIONE > Potrebbe essere necessario che il dispositivo di controllo venga sbloccato.

Il display può mostrare la temperatura in Fahrenheit o in Celsius.

Premere il pulsante indietro  per cambiare l'unità di misura.



Dispositivo di Controllo Elettronico (con Schermo) (continua)

ERC (continua)

Legenda del dispositivo di controllo DANFOSS ERC

Sbrinamento / Ritorno
Mostrare °F o °C

Alimentazione/
Ok



Set point /
Freccia Verso l'alto

Set Point /
Freccia Verso il Basso

Funzionamento del Compressore

Funzionamento della Ventola
dell'evaporatore

Armadietto in Fase di Sbrinamento

Allarme

Visualizzazione delle Temperature di Sonda

Per visualizzare le letture della temperatura delle sonde in parti differenti dell'elettrodomestico.

1. Sbloccare il comando. Una volta sbloccato, il dispositivo di controllo mostrerà **unL**.

ATTENZIONE Il comando si blocca dopo 60 secondi inattività.



2. **Contemporaneamente**, tenere premuti entrambi i tasti freccia su e giù finché sullo schermo non viene visualizzato **PAS**.



3. Attendere che il display mostri **000**.



4. Premere la freccia rivolta verso il basso fino a quando il display mostra **989**.



Visualizzare la temperatura della sonda (continua)

5. Premere OK . Lo schermo mostra **PS2**.

ATTENZIONE Dopo tre (3) immissioni errate consecutive, il dispositivo di controllo si blocca per 15 minuti.



6. Attendere fino a quando lo schermo mostra **tHE**.



7. Premere la freccia verso l'alto. Lo schermo mostra **SEr**.



8. Premere OK. Lo schermo mostra **Sdi**.



9. Premere la freccia in su e in giù come necessario fino a quando lo schermo mostra **S1S**.



Dispositivo di Controllo Elettronico (con Schermo) (continua) **Danfoss**

ERC (continua)

Legenda del dispositivo di controllo DANFOSS ERC

<p> Sbrinamento / Ritorno Mostrare °F o °C</p> <p> Alimentazione/ Ok</p>		<p> Set point / Freccia Verso l'alto</p> <p> Set Point / Freccia Verso il Basso</p>	<p> Funzionamento del Compressore</p> <p> Funzionamento della Ventola dell'evaporatore</p> <p> Armadietto in Fase di Sbrinamento</p> <p> Allarme</p>
--	---	---	--

Visualizzare la Temperatura della Sonda (continua)

10. Premere okay per mostrare la temperatura della sonda 1 (termostato).



11. Premere il pulsante indietro per tornare all'elenco precedente.



12. Premere il pulsante giù. Lo schermo mostra S2S.



13. Premere okay per mostrare la temperatura della sonda 2 (sbrinamento).



14. Premere il pulsante indietro per tornare all'elenco precedente.



Visualizzare la Temperatura della Sonda (continua)

15. Premere la freccia verso il basso. Lo schermo mostra **S3S**. **ATTENZIONE** > Se la sonda 3 non è attivata, **S3S** non apparirà.



16. Premere okay per mostrare la temperatura della sonda 3 (sbrinamento).



17. Premere il pulsante indietro per tornare all'elenco precedente.



18. Premere la freccia rivolta verso il basso fino a quando il display mostra **S4S**.

ATTENZIONE > Se la sonda 4 non è attivata, **S4S** non apparirà.



19. Premere okay per mostrare la temperatura della sonda 4 (sbrinamento).



20. Uscire dall'elenco.

- Premere il tasto indietro due volte (x2).
- Lasciare il comando inattivo per 30 secondi.

ETC – Schermo Precedente

LEGENDA DI CONTROLLO DANFOSS ETC (SCHERMO PRECEDENTE)

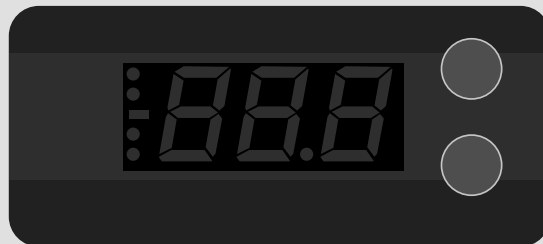

Spegnere il Dispositivo di Controllo

⚠ PERICOLO!



Rischio di scossa elettrica o bruciatura! Lo spegnimento di un comando elettrico non toglie elettricità da tutti i componenti. Staccare la spina dell'elettrodomestico o spegnere la corrente prima di procedere con l'installazione o la riparazione.

Spegnendo il dispositivo di controllo si disattiveranno il sistema di refrigerazione e tutti i componenti elettronici connessi al dispositivo di controllo. Le luci rimarranno accese.

Premere e tenere premuti entrambi i pulsanti per sei (6) secondi.

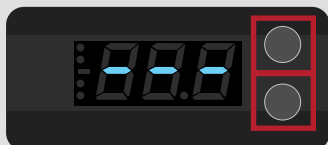

Cambiare il Set Point

Cambiando la temperatura impostata si aggiusta il funzionamento dell'elettrodomestico per mantenere la temperatura ottimale dei prodotti.

1. Premere il pulsante superiore o inferiore per due (2) secondi e quindi rilasciarlo per visualizzare l'impostazione corrente.

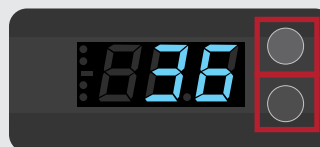

2. Premere il pulsante superiore o inferiore finché lo schermo non mostra l'impostazione desiderata. Quindi, rilasciare il tasto.

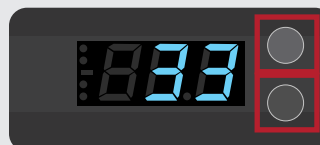

Accendere il Dispositivo di Controllo

Premere entrambi i pulsanti e rilasciarli.

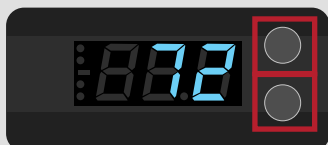

Dispositivo di Controllo Elettronico (con Schermo) (continua)**Danfoss****ETC – Schermo Precedente (continua)****LEGENDA DI CONTROLLO DANFOSS ETC (SCHERMO PRECEDENTE)****Avviare lo Sbrinamento Manuale**

Lo sbrinamento manuale elimina la brina e il ghiaccio accumulati dalla serpentina dell'evaporatore. Lo sbrinamento terminerà solamente quando si raggiungerà una specifica temperatura o durata predeterminata.

Premere e tenere premuto il pulsante inferiore per sei (6) secondi. Lo schermo mostra **dEF**

**Cambiare L'unità di Misura**

Il display può mostrare la temperatura in Fahrenheit o in Celsius

Premere e tenere premuto il pulsante superiore per cinque (5) secondi.



Dispositivo di Controllo Elettronico (con Schermo) (continua)

Danfoss

ETC – Schermo Attuale

Differenze Tra Gli Schermi Danfoss e LAE

I dispositivi di controllo Danfoss ETC e LAE AR2/BR1/BIT25 utilizzano schermi molto simili. Vedere le differenze evidenziate di seguito. Questi schermi NON sono intercambiabili.

Schermo Danfoss

Nessun Simbolo di Allarme

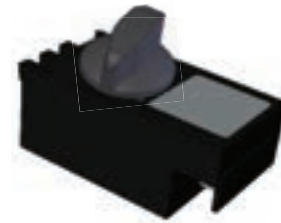
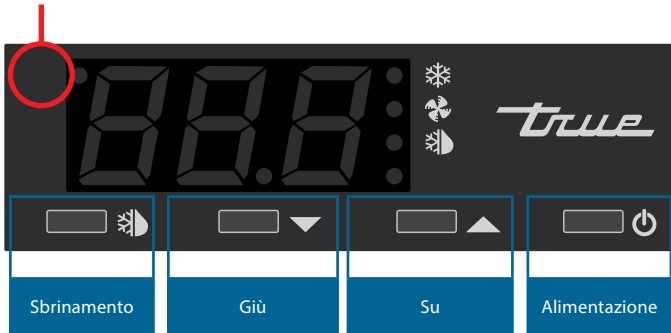

Pannello di controllo elettronico LAE

Schermo LAE

Simbolo di Allarme



Pannello di controllo elettronico LAE

Dispositivo di Controllo Elettronico (con Schermo) (continua)

ETC – Schermo Attuale (continua)

LEGENDA DI CONTROLLO DANFOSS ETC (SCHERMO ATTUALE)



Funzionamento del Compressore



Sbrinamento Manuale



Freccia Verso l'alto

Funzionamento della Ventola dell'evaporatore



Freccia Verso il Basso

Funzionamento del Riscaldatore di Sbrinamento



Alimentazione

Spegnere il dispositivo di controllo

⚠ PERICOLO!



Rischio di scossa elettrica o bruciatura! Lo spegnimento di un comando elettrico non toglie elettricità da tutti i componenti. Staccare la spina dell'elettrodomestico o spegnere la corrente prima di procedere con l'installazione o la riparazione.

Spegnendo il dispositivo di controllo si disattiveranno il sistema di refrigerazione e tutti i componenti elettronici connessi al dispositivo di controllo. Le luci rimarranno accese.

Premere e tenere premuto il pulsante per cinque (5) secondi.



Cambiare il Set Point

Cambiando la temperatura impostata si aggiusta il funzionamento dell'elettrodomestico per mantenere la temperatura ottimale dei prodotti.

1. Premere e tenere premuto la freccia su fino a quando lo schermo mostra l'impostazione corrente.



2. Premere la freccia giù o la freccia su per regolare l'impostazione.



Accendere il dispositivo di controllo

Premere e tenere premuto il pulsante di accensione per cinque (5) secondi.



Dispositivo di Controllo Elettronico (con Schermo) (continua)

ETC – Schermo Attuale (continua)

LEGENDA DI CONTROLLO DANFOSS ETC (SCHERMO ATTUALE)



	Funzionamento del Compressore		Sbrinamento Manuale		Freccia Verso l'alto
	Funzionamento della Ventola dell'evaporatore		Freccia Verso il Basso		Alimentazione
	Funzionamento del Riscaldatore di Sbrinamento				

Avviare lo Sbrinamento Manuale

Lo sbrinamento manuale elimina la brina e il ghiaccio accumulati dalla serpentina dell'evaporatore. Lo sbrinamento terminerà solamente quando si raggiungerà una specifica temperatura o durata predeterminata.

Premere e tenere premuto il tasto sbrinamento manuale finché sullo schermo non viene visualizzato **dEF**.



Cambiare L'unità di Misura

Il display può mostrare la temperatura in Fahrenheit o in Celsius

1. Premere e tenere premuta la freccia su per dieci (10) secondi. Lo schermo mostra l'impostazione corrente.



2. Premere la freccia giù o su per modificare l'impostazione corrente.



Dispositivo di Controllo Elettronico (con Schermo) (continua)

Danfoss

Definizioni del Codice dello Schermo

ERC

Definizioni del Codice dello Schermo	
Con	Allarme del condensatore
deF	Sbrinamento
dor	Allarme sportello aperto
E01	Guasto el sensore S1
E02	Guasto el sensore S2
E03	Guasto el sensore S3
E04	Guasto el sensore S4
EoC	Errore di comunicazione tra dispositivo di controllo e schermo
HI	Allarme temperatura elevata
LEA	Allarme Perdita refrigerante
LO	Allarme temperatura bassa
non	Sensore dello schermo non configurato correttamente
SYn	Lo schermo connesso non è compatibile con il dispositivo di controllo
uHi	Allarme di alto voltaggio
uLi o uLo	Allarme di basso voltaggio

ETC

Definizioni del Codice dello Schermo	
E1	Difetto sensore 1
E2	Difetto sensore 2
E4	Guasto compressore
E5	Guasto riscaldatore
E6	Guasto pot.
E13	Errore di comunicazione
HI	Allarme temperatura elevata
LO	Allarme temperatura bassa
Ulo	Bassa ensione di alimentazione
uHi	Alta ensione di alimentazione

Dispositivo di Controllo Elettronico (con Schermo) (continua)

Identificazione della Sonda e Resistenze

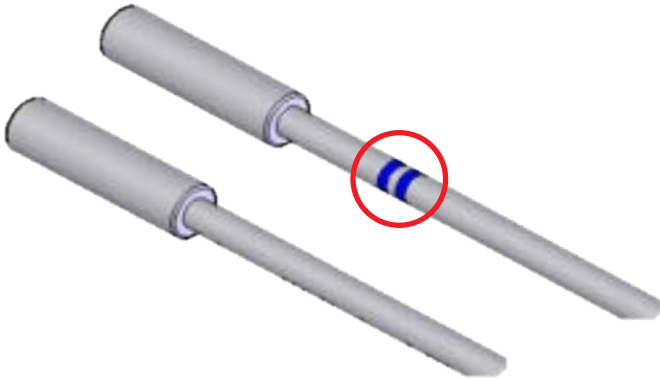

Bianco Sonda del termostato (aria di ritorno)

Bianca a strisce blu: Sbrinamento (bobina)

Quando si controlla la resistenza della sonda...

- Verificare che la resistenza della sonda sia accurata nella posizione della sonda.
 - Utilizzare un termometro calibrato per verificare la temperatura nella posizione della sonda (temperatura della bobina o dell'aria).
 - Scollegare la sonda dal dispositivo di controllo. La sonda non può rimanere collegata al dispositivo di controllo durante la misurazione della resistenza.
 - Utilizzare un ohmmetro calibrato per misurare la resistenza della sonda.
 - The resistenza della sonda deve far coincidere la temperatura associate con la temperatura secondo la tabella della resistenza.
- Riempire una tazza di acqua ghiacciata (utilizzare molto ghiaccio). Inserire la sonda nella tazza piena di ghiaccio, mescolare per 1 minuto, quindi misurare la resistenza con un ohmmetro calibrato. Accertarsi che la sonda rimanga al centro della tazza.
- La resistenza della sonda deve combaciare con la temperatura corrispondente a 32 °F / 0 °C così come indicato nella temperatura secondo la tabella della resistenza.

Tabella Rapporto Temperature-Resistenza*

Temperatura °F (°C)	Resistenza Kohm	Temperatura °F (°C)	Resistenza Kohm
-67 (-55)	487,89	23 (-5)	21,17
-58 (-50)	338,25	32 (0)	16,33
-49 (-45)	237,69	41 (5)	12,70
-40 (-40)	169,16	50 (10)	9,95
-31 (-35)	121,80	59 (15)	7,86
-22 (-30)	88,77	68 (20)	6,25
-13 (-25)	65,34	77 (25)	5,00
-4 (-20)	48,61	86 (30)	4,03
5 (-15)	36,50	95 (35)	3,27
14 (-10)	27,68	104 (40)	2,67

***Soggetto a Modifiche** Le indicazioni vengono fornite per verificare il range di accensione/spengimento solo per motivi di diagnostica.

Dispositivo di Controllo Elettronico (con Schermo) (continua) **Dixell**

Dixell

Identificazione del Modello

XR



XW



Dispositivo di Controllo Elettronico (con Schermo) (continua)

XR/XW

LEGENDA DI CONTROLLO DIXELL XR/XW



	Freccia verso l'alto		Funzionamento della ventola dell'evaporatore o del condensatore
	Freccia verso il basso		Funzionamento di sbrinamento e/o inversione del funzionamento della ventola del condensatore
	Sbrinamento manuale		Allarme
	Set point		Modalità di programmazione
	Alimentazione/Stand-by	(lampeggiante)	
	Funzionamento del compressore		Tempo di gocciolamento in corso
		(lampeggiante)	



Bloccare / Sbloccare il Dispositivo di Controllo

ATTENZIONE > Il dispositivo di controllo rimarrà bloccato/sbloccato finché non verrà modificato manualmente.

1. Premere e tenere premuti contemporaneamente i tasti freccia su e freccia giù per almeno tre (3) secondi. Il display mostra **PoF** (bloccato) o **Pon** (sbloccato).



2. Premere e tenere premuti contemporaneamente i tasti freccia su e freccia giù per almeno tre (3) secondi.



Dispositivo di Controllo Elettronico (con Schermo) (continua) **Dixell**

XR/XW (cont.)

LEGENDA DI CONTROLLO DIXELL XR/XW



- Freccia verso l'alto
- Freccia verso il basso
- Sbrinamento manuale
- Funzionamento del compressore
- Set point
- Alimentazione/Stand-by
- Funzionamento della ventola dell'evaporatore o del condensatore
- Funzionamento di sbrinamento e/o inversione del funzionamento della ventola del condensatore
- Allarme
- Modalità di programmazione (lampeggiante)
- Tempo di gocciolamento in corso (lampeggiante)



Cambiare il Set Point

ATTENZIONE > Potrebbe essere necessario che il dispositivo di controllo venga sbloccato.

- XR: Premere e tenere premuto set fino a quando il display mostra l'impostazione corrente. L'indicatore del fiocco di neve inizia a lampeggiare.
 XW: Premere e rilasciare immediatamente il pulsante di impostazione . Lo schermo mostra l'impostazione corrente. L'indicatore del fiocco di neve inizia a lampeggiare.



- Entro dieci (10) secondi premere la freccia su o le frecce giù finché il display non mostra l'impostazione desiderata.



- Premere il pulsante di impostazione o lasciare il dispositivo di controllo inattivo per dieci (10) secondi. Il dispositivo di controllo salva la nuova impostazione.

Dispositivo di Controllo Elettronico (con Schermo) (continua)

XR/XW (cont.)

LEGENDA DI CONTROLLO DIXELL XR/XW



	Freccia verso l'alto		Funzionamento della ventola dell'evaporatore o del condensatore
	Freccia verso il basso		Funzionamento di sbrinamento e/o inversione del funzionamento della ventola del condensatore
	Sbrinamento manuale		Allarme
	Set point		Modalità di programmazione (lampeggiante)
	Alimentazione/Stand-by		Tempo di gocciolamento in corso (lampeggiante)
	Funzionamento del compressore		



Cambiare la Temperatura della Sonda Mostrata

ATTENZIONE > Potrebbe essere necessario che il dispositivo di controllo venga sbloccato.

1. Premere e tenere premuti contemporaneamente il pulsante di impostazione e la freccia giù finché sullo schermo non viene visualizzato **HY** (7-10 secondi).



2. Rilasciare i tasti. Quindi premere la freccia giù finché sullo schermo non viene visualizzato **Lod** o **Ld**.

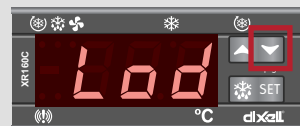

3. Premere il pulsante di **impostazione** . Lo schermo mostra la sonda di visualizzazione corrente (**P1**, **P2**, or **P3**).

[Continua >](#)

Dispositivo di Controllo Elettronico (con Schermo) (continua)

Dixell

XR/XW (cont.)

LEGENDA DI CONTROLLO DIXELL XR/XW



Freccia verso l'alto



Funzionamento della ventola dell'evaporatore o del condensatore



Freccia verso il basso



Funzionamento di sbrinamento e/o inversione del funzionamento della ventola del condensatore



Sbrinamento manuale



Allarme



Set point



Modalità di programmazione

(lampeggiante)



Alimentazione/Stand-by



Tempo di gocciolamento in corso

(lampeggiante)



Funzionamento del compressore

Modificare la Temperatura della Sonda Visualizzata (continua).

4. Premere le frecce su o giù finché lo schermo non mostra la sonda di visualizzazione desiderata.



5. Premere **set** per salvare le nuove impostazioni.



6. Lasciare il dispositivo di controllo inattivo per dieci (10) secondi. Lo schermo torna all'attuale temperatura dell'elettrodomestico.

Dispositivo di Controllo Elettronico (con Schermo) (continua)

XR/XW (cont.)

LEGENDA DI CONTROLLO DIXELL XR/XW



- | | | | |
|--|-------------------------------|--|--|
| | Freccia verso l'alto | | Funzionamento della ventola dell'evaporatore o del condensatore |
| | Freccia verso il basso | | Funzionamento di sbrinamento e/o inversione del funzionamento della ventola del condensatore |
| | Sbrinamento manuale | | Allarme |
| | Set point | | Modalità di programmazione (lampeggiante) |
| | Alimentazione/Stand-by | | Tempo di gocciolamento in corso (lampeggiante) |
| | Funzionamento del compressore | | |



Avviare lo sbrinamento manuale

ATTENZIONE > Potrebbe essere necessario che il dispositivo di controllo venga sbloccato.

Premere e tenere premuti entrambi i pulsanti di sbrinamento finché sullo schermo non viene visualizzato **deF**.

ATTENZIONE > Lo sbrinamento si arresterà solo quando verrà raggiunta una specifica temperatura preimpostata o quando verrà raggiunto il termine del tempo preimpostato.



Dispositivo di Controllo Elettronico (con Schermo) (continua) **Dixell**

XR/XW (cont.)

LEGENDA DI CONTROLLO DIXELL XR/XW



- Freccia verso l'alto
- Freccia verso il basso
- Sbrinamento manuale
- Set point
- Alimentazione/Stand-by
- Funzionamento del compressore
- Funzionamento della ventola dell'evaporatore o del condensatore
- Funzionamento di sbrinamento e/o inversione del funzionamento della ventola del condensatore
- Allarme
- Modalità di programmazione (lampeggiante)
- Tempo di gocciolamento in corso (lampeggiante)



Scaricare i Parametri del Dispositivo di Controllo Tramite Tasto di Scelta Rapida

ATTENZIONE > Potrebbe essere necessario che il dispositivo di controllo venga sbloccato.

ATTENZIONE > I parametri variano da modello a modello.

1. Spegner il dispositivo di controllo o scollegare l'alimentazione.

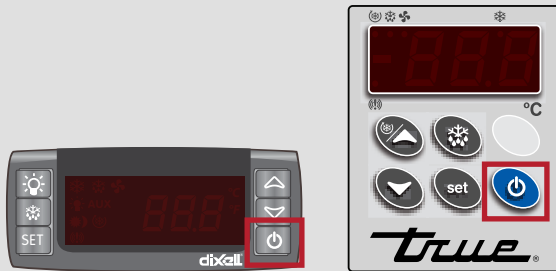

2. Inserire il tasto di scelta rapida nella parte posteriore del dispositivo di controllo.

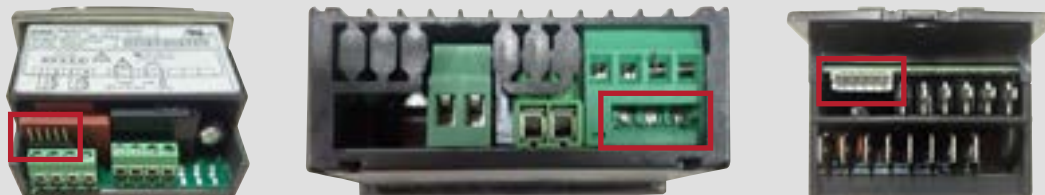

3. Ripristinare l'alimentazione al dispositivo di controllo.
4. I parametri vengono scaricati automaticamente dal tasto di scelta rapida al dispositivo di controllo. Una volta completato il download, sullo schermo viene visualizzato **End**. Rimuovere il tasto di scelta rapida.



Dispositivo di Controllo Elettronico (con Schermo) (continua)

Dixell

Definizioni del Codice dello Schermo

ATTENZIONE > Per silenziare un allarme, premere un tasto qualsiasi del tastierino.

Definizioni del Codice dello Schermo

P1	Guasto alla sonda del termostato
P2	Guasto alla sonda dell'evaporatore
P3	Guasto a livello della sonda ausiliaria
HA	Allarme temperatura massima
LA	Allarme temperatura minima
EE	Dati o memoria corrotti
dA	Allarme interruttore dello sportello
EAL	Allarme esterno
BAL	Allarme esterno serio
PAL	Allarme pressostato

Dispositivo di Controllo Elettronico (con Schermo) (continua)

Dixell

Identificazione della Sonda e Resistenze



p1: Sonda del termostato (aria di ritorno)

p2: Sbrinamento (bobina)

p3: Schermo

ATTENZIONE > La sonda p3 non è installata e/o attivata in tutte le applicazioni. Se p3 non è installata e/o attivata, la sonda di visualizzazione è p1.

Quando si controlla la resistenza della sonda...

- Verificare che la resistenza della sonda sia accurata nella posizione della sonda.
 - Utilizzare un termometro calibrato per verificare la temperatura nella posizione della sonda (temperatura della bobina o dell'aria).
 - Scollegare la sonda dal dispositivo di controllo. La sonda non può rimanere collegata al dispositivo di controllo durante la misurazione della resistenza.
 - Utilizzare un ohmmetro calibrato per misurare la resistenza della sonda.
 - The resistenza della sonda deve far coincidere la temperatura associate con la temperatura secondo la tabella della resistenza.
- Riempire una tazza di acqua ghiacciata (utilizzare molto ghiaccio). Inserire la sonda nella tazza piena di ghiaccio, mescolare per 1 minuto, quindi misurare la resistenza con un ohmmetro calibrato. Accertarsi che la sonda rimanga al centro della tazza.
 - La resistenza della sonda deve combaciare con la temperatura corrispondente a 32 °F / 0 °C così come indicato nella temperatura secondo la tabella della resistenza.

Dispositivo di Controllo Elettronico (con Schermo) (continua)
Dixell
Tabella Rapporto Temperature-Resistenza*

Temperatura °F (°C)	Resistenza Kohm
-58 (-50)	329,50
-50 (-45)	247,70
-40 (-40)	188,50
-31 (-35)	144,10
-22 (-30)	111,30
-12,5 (-25)	86,43
-4 (-20)	66,77
5 (-15)	53,41
14 (-10)	42,47
23 (-5)	33,90
32 (0)	27,28
41 (5)	22,05
50 (10)	17,96
59 (15)	14,69
68 (20)	12,09
77 (25)	10,00
86 (30)	8,31
95 (35)	6,94
104 (40)	5,83
113 (45)	4,91
122 (50)	4,16
131 (55)	3,54
140 (60)	3,02
149 (65)	2,59
158 (70)	2,23
167 (75)	1,92
176 (80)	1,67
185 (85)	1,45
194 (90)	1,27
203 (95)	1,11
212 (100)	0,97
221 (105)	0,86
230 (110)	0,76
239 (115)	0,53

***Soggetto a Modifiche** Le indicazioni vengono fornite per verificare il range di accensione/spengimento solo per motivi di diagnostica.

Dispositivo di Controllo Elettronico (con Schermo) (continua)

LAE

LAE

Identificazione del Modello

AR2/BR1/BIT25



BR+/CD25/TM



Dispositivo di Controllo Elettronico (con Schermo) (continua)

LAE

AR2/BR1/BIT25

Differenze Tra Gli Schermi Danfoss e LAE

I dispositivi di controllo Danfoss ETC e LAE AR2/BR1/BIT25 utilizzano schermi molto simili. Vedere le differenze evidenziate di seguito. Questi schermi NON sono intercambiabili.

Schermo Danfoss

Nessun Simbolo di Allarme

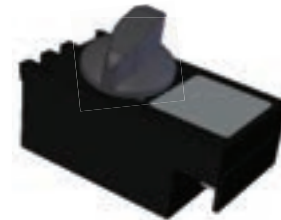
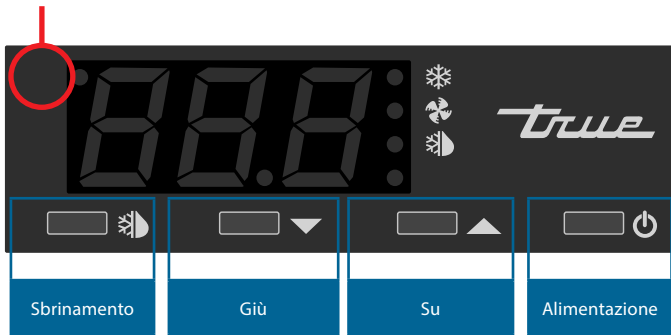

Pannello di Controllo Elettronico LAE

Schermo LAE

Simbolo di Allarme



Pannello di Controllo Elettronico LAE

Dispositivo di Controllo Elettronico (con Schermo) (continua) LAE

AR2/BR1/BIT25 (continua)

LEGENDA DI CONTROLLO DI LAE AR2/BR1/BIT25



- Funzionamento del compressore
- Funzionamento della ventola dell'evaporatore
- Funzionamento del riscaldatore a di sbrinamento
- Attivazione del secondo parametro impostato
- Allarme
- Tasto Info / Set-Point
- Attivazione manuale Freccia verso l'alto
- Sbrinamento manuale/ Freccia verso il basso
- Tasto Stand-by

Bloccare / Sbloccare Il Dispositivo di Controllo

ATTENZIONE > Il dispositivo di controllo rimarrà bloccato/sbloccato finché non verrà modificato manualmente.

1. Premere info per visualizzare t1.



2. Premere la freccia giù per mostrare Loc.



3. Premere e tenere premuto info per mostrare l'attuale status di bloccaggio.

NON RILASCIARE IL PULSANTE!



YES = Bloccato



no = Sbloccato

4. Premere le frecce per modificare l'impostazione di blocco.



5. Rilasciare tutti i tasti ed attendere che il dispositivo di controllo mostri la temperatura dell'elettrodomestico.

Spegnere Il Dispositivo di Controllo

⚠ PERICOLO!



Rischio di scossa elettrica o bruciatura! Lo spegnimento di un comando elettrico non toglie elettricità da tutti i componenti. Staccare la spina dell'elettrodomestico o spegnere la corrente prima di procedere con l'installazione o la riparazione.

Spegnendo il dispositivo di controllo si disattiveranno il sistema di refrigerazione e tutti i componenti elettronici connessi al dispositivo di controllo. Le luci rimarranno accese.

ATTENZIONE > Potrebbe essere necessario che il dispositivo di controllo venga sbloccato.

Premere e tenere premuto Annulla finché sullo schermo non viene visualizzato **OFF**.



Accendere il Dispositivo di Controllo

ATTENZIONE > Potrebbe essere necessario che il dispositivo di controllo venga sbloccato.

Premere e tenere premuto cancella fino a quando il display mostra **on**.



Dispositivo di Controllo Elettronico (con Schermo) (continua)

LAE

AR2/BR1/BIT25 (continua)

LEGENDA DI CONTROLLO DI LAE AR2/BR1/BIT25



	Funzionamento del compressore		Tasto Info / Set-Point		Attivazione manuale Freccia verso l'alto
	Funzionamento della ventola dell'evaporatore		Sbrinamento manuale/ Freccia verso il basso		Tasto Stand-by
	Funzionamento del riscaldatore a di sbrinamento				
	Attivazione del secondo parametro impostato				
	Allarme				

Cambiare il Set Point

ATTENZIONE > Potrebbe essere necessario che il dispositivo di controllo venga sbloccato.

Cambiando la temperatura impostata si aggiusta la temperatura dell'elettrodomestico per mantenere la temperatura ottimale dei prodotti.

1. Premere e tenere premuto info fino a quando lo schermo mostra l'impostazione corrente.

NON RILASCIARE IL PULSANTE!



2. Mentre si tengono premute le informazioni, premere le frecce su o giù per regolare l'impostazione.



3. Rilasciare tutti i tasti ed attendere che il dispositivo di controllo mostri la temperatura attuale dell'elettrodomestico.

Avviare lo Sbrinamento Manuale

ATTENZIONE > Potrebbe essere necessario che il dispositivo di controllo venga sbloccato.

Lo sbrinamento manuale elimina la brina e il ghiaccio accumulati dalla serpentina dell'evaporatore. Lo sbrinamento terminerà solamente quando si raggiungerà una specifica temperatura o durata predefinita.

Premere il tasto sbrinamento manuale finché sullo schermo non viene visualizzato **deF**.



Dispositivo di Controllo Elettronico (con Schermo) (continua)

LAE

AR2/BR1/BIT25 (continua)

LEGENDA DI CONTROLLO DI LAE AR2/BR1/BIT25



- Funzionamento del compressore
- Funzionamento della ventola dell'evaporatore
- Funzionamento del riscaldatore a di sbrinamento
- Attivazione del secondo parametro impostato
- Allarme
- Tasto Info / Set-Point
- Sbrinamento manuale/ Freccia verso il basso
- Attivazione manuale Freccia verso l'alto
- Tasto Stand-by

Far Funzionare L'interruttore della Luce

ATTENZIONE > Potrebbe essere necessario che il dispositivo di controllo venga sbloccato.

1. Premere e tenere premuta la freccia su finché le luci non si accendono o si spengono.



2. Rilasciare il tasto.

Cambiare L'unità di Misura

ATTENZIONE > Potrebbe essere necessario che il dispositivo di controllo venga sbloccato.

Il display può mostrare la temperatura in Fahrenheit o in Celsius.

1. Premere e tenere premuti contemporaneamente info e cancel finché lo schermo non mostra **MdL** o **SPL**.



2. Premere la freccia giù finché sullo schermo non viene visualizzato **ScL**.



3. Premere e tenere premuto info fino a quando lo schermo mostra l'unità di misura corrente.

NON RILASCIARE IL PULSANTE!

- °F: Fahrenheit (senza decimali)
- 1°C: Celsius (precisione 0,1)
- 2°C: Celsius (senza decimali)

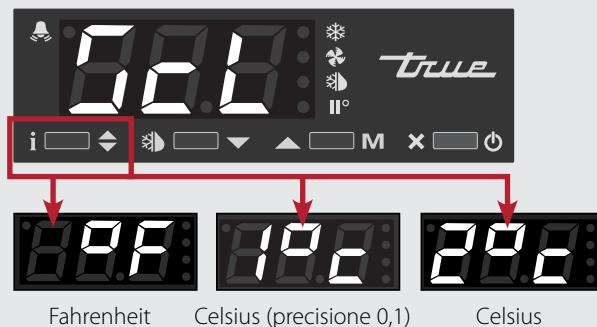

[Continua >](#)

Dispositivo di Controllo Elettronico (con Schermo) (continua)

LAE

AR2/BR1/BIT25 (continua)

LEGENDA DI CONTROLLO DI LAE AR2/BR1/BIT25



- Funzionamento del compressore
- Funzionamento della ventola dell'evaporatore
- Funzionamento del riscaldatore a di sbrinamento
- Attivazione del secondo parametro impostato
- Allarme
- Tasto Info / Set-Point
- Sbrinamento manuale / Freccia verso il basso
- Attivazione manuale Freccia verso l'alto
- Tasto Stand-by

Cambia Unità di Misura (continua)

4. Mentre si tengono premute le informazioni, premere la freccia su o giù per cambiare l'unità di misura.
5. Rilasciare tutti i tasti ed attendere che il dispositivo di controllo mostri la temperatura attuale dell'elettrodomestico.

Visualizzazione delle Temperature di Sonda

Per visualizzare le letture della temperatura delle sonde in parti differenti dell'elettrodomestico.

1. Premere info per visualizzare t1.



2. Premere e tenere premuto info per mostrare l'attuale temperatura di sonda t1.



3. Lasciare info per mostrare t2.



4. Premere e tenere premuto info per mostrare l'attuale temperatura di sonda t1.



[Continua >](#)

Dispositivo di Controllo Elettronico (con Schermo) (continua) LAE

AR2/BR1/BIT25 (continua)

LEGENDA DI CONTROLLO DI LAE AR2/BR1/BIT25



- Funzionamento del compressore
- Funzionamento della ventola dell'evaporatore
- Funzionamento del riscaldatore a di sbrinamento
- Attivazione del secondo parametro impostato
- Allarme
- Tasto Info / Set-Point
- Sbrinamento manuale / Freccia verso il basso
- Attivazione manuale Freccia verso l'alto
- Tasto Stand-by

Visualizzare la Temperatura della Sonda (continua)

- Lasciare info per mostrare **t3**.
ATTENZIONE > Se la sonda T3 non è attiva, t3 non apparirà.



- Premere e tenere premuto info per mostrare l'attuale temperatura di sonda **t1**.



- Rilasciare tutti i tasti ed attendere che il dispositivo di controllo mostri la temperatura attuale dell'elettrodomestico.

Dispositivo di Controllo Elettronico (con Schermo) (continua)

LAE
BR+/CD25/TM

LEGENDA DI CONTROLLO DI LAE BR+/CD25/TM



Set Point / Freccia Verso L'alto

Conferma/ Luci / Menu Informazioni

Set Point / Freccia Verso Ilbasso

Annulla/Indietro/ Alimentazione

Funzionamento del compressore

Funzionamento dell'evaporatore

Funzionamento del riscaldatore di sbrinamento

Attivazione del secondo parametro impostato

Sbloccare Il Dispositivo di Controllo

1. Premere e tenere premuto confirm per 5 secondi Lo schermo lampeggerà **inF** e poi mostrerà **Loc**.

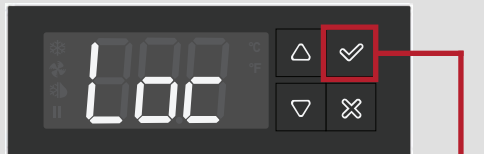

2. Premere conferma per visualizzare lo stato di blocco corrente.

YES = Bloccato

no = Sbloccato

3. Se **SI**, premere la freccia giù per modificare l'impostazione su **no**.



4. Premere confirm .



5. Il dispositivo di controllo salva la regolazione e procede alla voce successiva sul menu delle informazioni.

ATTENZIONE ▶ Il comando si blocca dopo 60 secondi inattività.

Spegnere Il Dispositivo di Controllo

⚠ PERICOLO!



Rischio di scossa elettrica o bruciatura! Lo spegnimento di un comando elettrico non toglie elettricità da tutti i componenti. Staccare la spina dell'elettrodomestico o spegnere la corrente prima di procedere con l'installazione o la riparazione.

Spegnendo il dispositivo di controllo si disattiveranno il sistema di refrigerazione e tutti i componenti elettronici connessi al dispositivo di controllo. Le luci rimarranno accese.

1. Sbloccare il comando. Una volta sbloccato, lo schermo mostra **Scl**.



2. Premere cancel . Il display mostra l'attuale temperatura dell'elettrodomestico.



3. Premere e tenere premuto cancella fino a quando il display mostra **oFF**.



Dispositivo di Controllo Elettronico (con Schermo) (continua) **LAE**

BR+/CD25/TM (continua)

LEGENDA DI CONTROLLO DI LAE BR+/CD25/TM

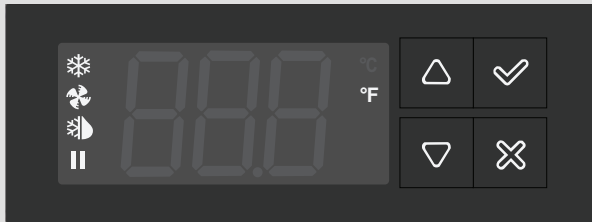

Set Point / Freccia Verso L'alto

Conferma/ Luci / Menu Informazioni



Funzionamento del compressore



Funzionamento dell'evaporatore



Funzionamento del riscaldatore di sbrinamento

Set Point / Freccia Verso Ilbasso

Annulla/Indietro/ Alimentazione



Attivazione del secondo parametro impostato

Accendere Il Dispositivo di Controllo

1. Sbloccare il comando. Una volta sbloccato, lo schermo mostra **SCL**.



2. Premere cancel . Lo schermo mostra **OFF**.



3. Premere e tenere premuto annulla finché lo schermo non mostra la temperatura corrente dell'elettrodomestico.



Cambiare Il Set Point

Cambiando la temperatura impostata si aggiusta il funzionamento dell'elettrodomestico per mantenere la temperatura ottimale dei prodotti.

1. Sbloccare il comando. Una volta sbloccato, lo schermo mostra **SCL**.



2. Premere cancel . Il display mostra l'attuale temperatura dell'elettrodomestico.



3. Premere e tenere premuto la freccia verso l'alto o verso il basso fino a quando il display mostra **SP**.



4. Con la freccia rivolta verso l'alto o verso il basso, aggiustare la temperatura impostata fino a quella desiderata.



5. Premere confirm . Il dispositivo di controllo salva la regolazione e il display torna alla temperatura attuale dell'elettrodomestico.



Dispositivo di Controllo Elettronico (con Schermo) (continua)

LAE

BR+/CD25/TM (continua)

LEGENDA DI CONTROLLO DI LAE BR+/CD25/TM

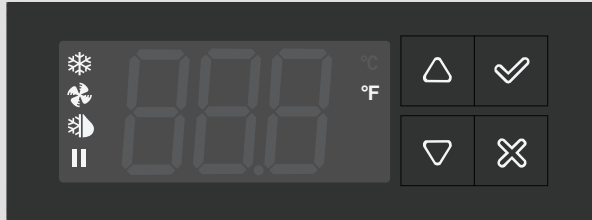

Set Point / Freccia Verso L'alto

Conferma/ Luci / Menu Informazioni



Funzionamento del compressore



Funzionamento dell'evaporatore



Funzionamento del riscaldatore di sbrinamento

Set Point / Freccia Verso Ilbasso

Annulla/Indietro/ Alimentazione



Attivazione del secondo parametro impostato

Avviare lo Sbrinamento Manuale

Lo sbrinamento manuale elimina la brina e il ghiaccio accumulati dalla serpentina dell'evaporatore. Lo sbrinamento terminerà solamente quando si raggiungerà una specifica temperatura o durata predeterminata.

1. Sbloccare il comando. Una volta sbloccato, lo schermo mostra **SCL**.



2. Premere cancel . Il display mostra l'attuale temperatura dell'elettrodomestico.



3. Premere e tenere premuto la freccia verso l'alto e verso il basso fino a quando lo schermo mostra **DEF**.



Far Funzionare L'interruttore della Luce

1. Sbloccare il comando. Una volta sbloccato, lo schermo mostra **SCL**.



2. Premere cancel . Il display mostra l'attuale temperatura dell'elettrodomestico.



3. Premere e tenere premuto confirm fino a quando lo schermo mostra l'impostazione della luce corrente.

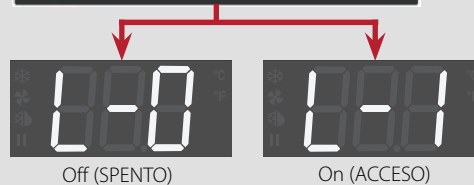

4. Premere la freccia verso l'alto o verso il basso fino a quando lo schermo mostra l'impostazione desiderata.



5. Premere confirm. Il display mostra l'attuale temperatura dell'elettrodomestico.



Dispositivo di Controllo Elettronico (con Schermo) (continua)

LAE

BR+/CD25/TM (continua)

LEGENDA DI CONTROLLO DI LAE BR+/CD25/TM



Set Point / Freccia Verso L'alto

Conferma/ Luci / Menu Informazioni



Funzionamento del compressore



Funzionamento dell'evaporatore



Funzionamento del riscaldatore di sbrinamento

Set Point / Freccia Verso Ilbasso

Annulla/Indietro/ Alimentazione



Attivazione del secondo parametro impostato

Cambiare L'unità di Misura

1. Sbloccare il comando. Una volta sbloccato, lo schermo mostra **Scl**.



2. Premere confirm per visualizzare l'unità di misura corrente.



Fahrenheit



Celcius

3. Premere le frecce su o giù per cambiare il sistema di misura.

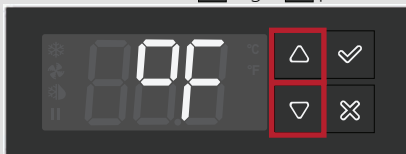

4. Quando il display mostra l'impostazione desiderata, premere per confermare .



5. Il dispositivo di controllo salva la regolazione e procede alla voce successiva sul menu delle informazioni.

Visualizzazione delle temperature di sonda

1. Premere e tenere premuto confirm per 5 secondi. Lo schermo lampeggerà **inF** e poi mostrerà **Loc**.

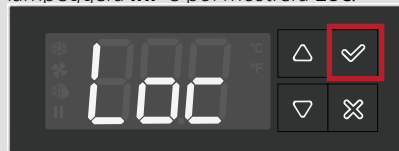

2. Premere la freccia verso l'alto o verso il basso fino a quando il display mostra **t1**. Questa è la sonda del termostato.



3. Premere confirm. Il display mostra la lettura **t1** corrente.



4. Premere confirm. Lo schermo mostra **t2**. Questa è la sonda di sbrinamento.



5. Premere confirm. Il display mostra la lettura **t2** corrente.



6. Premere Annulla due volte (x2). Il display mostra l'attuale temperatura dell'elettrodomestico.



Dispositivo di Controllo Elettronico (con Schermo) (continua)

LAE

Definizioni del Codice dello Schermo

Definizioni del Codice dello Schermo	
deF	Sbrinamento in corso
oFF (SPENTO)	Dispositivo di controllo in stand-by
do	Allarme sportello aperto
t1	Temperatura istantanea Sonda 1
t2	Temperatura istantanea Sonda 2
t3	Temperatura istantanea Sonda 3
hi	Allarme temperatura elevata
Lo	Allarme temperatura bassa
E1	Guasto della sonda T1
E2	Guasto della sonda T2
E3	Guasto della sonda T3
thi	Temperatura minima sonda 1 registrata
tLo	Temperatura minima sonda 1 registrata
Loc	Stato bloccato del tastierino

Dispositivo di Controllo Elettronico (con Schermo) (continua)

LAE

Identificazione della Sonda e Resistenze



Sonde precedenti:

t1: Sonda del termostato (aria di ritorno)

t2: Sbrinamento (bobina)

t3: Schermo

ATTENZIONE > La sonda t3 non viene installata e/o attivata in tutte le applicazioni. Se t3 non viene installata e/o attivata, la sonda del display è t1.



Sonde attuali:

t1 (grigio): Sonda del termostato (aria di ritorno)

t2 (blu): Sbrinamento (bobina)

t3 (giallo): Multifunzione

ATTENZIONE > La sonda t3 non viene installata e/o attivata in tutte le applicazioni. Se t3 non viene installata e/o attivata, la sonda del display è t1.

Quando si controlla la resistenza della sonda...

- Verificare che la resistenza della sonda sia accurata nella posizione della sonda.
 - Utilizzare un termometro calibrato per verificare la temperatura nella posizione della sonda (temperatura della bobina o dell'aria).
 - Scollegare la sonda dal dispositivo di controllo. La sonda non può rimanere collegata al dispositivo di controllo durante la misurazione della resistenza.
 - Utilizzare un ohmmetro calibrato per misurare la resistenza della sonda.
 - The resistenza della sonda deve far coincidere la temperatura associate con la temperatura secondo la tabella della resistenza.
- Riempire una tazza di acqua ghiacciata (utilizzare molto ghiaccio). Inserire la sonda nella tazza piena di ghiaccio, mescolare per 1 minuto, quindi misurare la resistenza con un ohmmetro calibrato. Accertarsi che la sonda rimanga al centro della tazza.
 - La resistenza della sonda deve combaciare con la temperatura corrispondente a 32 °F / 0 °C così come indicato nella temperatura secondo la tabella della resistenza.

Dispositivo di Controllo Elettronico (con Schermo) (continua)
LAE
Identificazione delle Sonde e Resistenze (continua)
Tabella Rapporto Temperature-Resistenza*

Temperatura °F (°C)	Resistenza Kohm	Temperatura °F (°C)	Resistenza Kohm
-40 (-40)	195,65	113 (45)	4,92
-31 (-35)	148,17	122 (50)	4,16
-22 (-30)	113,35	131 (55)	3,54
-13 (-25)	87,56	140 (60)	3,01
-4 (-20)	68,24	149 (65)	2,59
5 (-15)	53,65	158 (70)	2,23
14 (-10)	42,51	167 (75)	1,93
23 (-5)	33,89	176 (80)	1,67
32 (0)	27,22	185 (85)	1,45
41 (5)	22,02	194 (90)	1,27
50 (10)	17,93	203 (95)	1,15
59 (15)	14,67	212 (100)	0,97
68 (20)	12,08	221 (105)	0,86
77 (25)	10,00	230 (110)	0,76
86 (30)	8,32	239 (115)	0,67
95 (35)	6,95	248 (120)	0,60
104 (40)	5,83	257 (125)	0,53

***Soggetto a Modifiche** Le indicazioni vengono fornite per verificare il range di accensione/spengimento solo per motivi di diagnostica.

Dispositivo di Controllo Meccanico

Dispositivo di Controllo Meccanico

Tipi di dispositivi di controllo.....	116
Rilevazione della bobina.....	116
Rilevazione dell'aria.....	116
Controlli pre-diagnostici.....	117
Il prodotto è alla temperatura corretta?.....	117
Il problema è legato alle condizioni di funzionamento dell'elettrodomestico?.....	117
La bobina dell'evaporatore è congelata?.....	117
È presente un flusso d'aria appropriato all'esterno dell'elettrodomestico?.....	117
È presente un flusso d'aria appropriato all'interno dell'elettrodomestico intorno ai prodotti?.....	118
La bobina del condensatore è sporca?.....	118
L'elettrodomestico è in piano ed è sostenuto in modo corretto?.....	118
Modelli per la preparazione del cibo: Le teglie per alimenti sono usate in modo corretto?.....	118
I componenti dell'elettrodomestico funzionano in modo corretto?.....	119
Gli sportelli/i cassetti si chiudono automaticamente (se applicabile) e sigillano correttamente?.....	119
I motori dei ventilatori lavorano correttamente?.....	119
L'elettrodomestico subisce un evento di sbrinamento?.....	119
Procedere allo schema di flusso diagnostico.....	119
Schema di flusso diagnostico.....	120
Intervalli di temperatura per numero di parte del dispositivo di controllo.....	122
Danfoss.....	124
Identificazione del modello.....	124
Danfoss.....	124
Regolazione ad alta quota.....	124
Strumenti necessari.....	125
Procedura.....	125

Dispositivo di Controllo Meccanico (continua)

GE	126
Identificazione del modello	126
GE	126
Regolazione ad alta quota	126
Strumenti necessari	127
Procedura	127
Ranco/Cutter Hammer	128
Identificazione del modello	128
Ranco/Cutler Hammer	128
Regolazione ad alta quota	128
Strumenti necessari	129
Procedura	129

Dispositivo di Controllo Meccanico (continua)

Tipi di Dispositivi di Controllo

Esistono due tipi di dispositivi di controllo meccanici: Rilevamento bobina e rilevamento aria.

Rilevazione della Bobina

Un dispositivo di termoregolazione con rilevazione alla bobina dell'evaporatore (vedere fig. 1) assicura che la bobina dell'evaporatore rimanga libera da brina e ghiaccio, non permettendo al compressore di riavviarsi fino a quando la temperatura della bobina non è superiore alla temperatura di congelamento [32°F (0°C)]. Questo è chiamato sbrinamento fuori ciclo.

ATTENZIONE > Alcuni elettrodomestici per gastronomia dotati di sistemi a bobina a gravità utilizzano un ciclo di sbrinamento regolare senza riscaldatori per facilitare la pulizia della bobina.

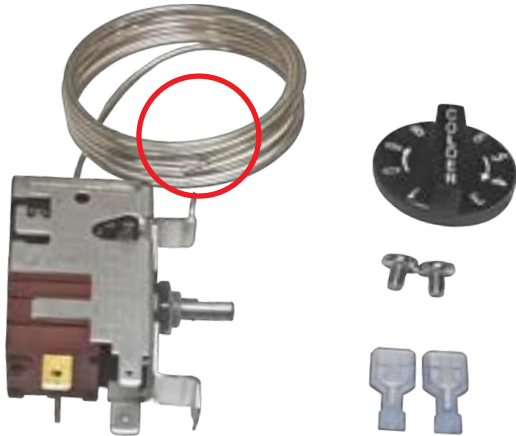

Fig. 1 Controllo del rilevamento della bobina. L'estremità del sensore è dritta.

Rilevazione dell'aria

Un dispositivo di termoregolazione con rilevazione dell'aria (vedere fig. 2) utilizzato in un freezer avrà bisogno di un ciclo di sbrinamento con riscaldatori per garantire che la bobina dell'evaporatore rimanga libera da brina e ghiaccio.

ATTENZIONE > I controlli di rilevazione dell'aria utilizzati per vino/cioccolato non utilizzano un ciclo di sbrinamento, visto che le temperature della bobina sono superiori alla temperatura di congelamento.

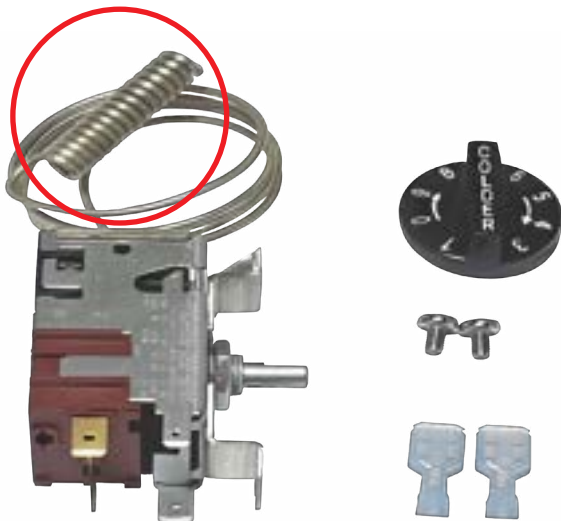

Fig. 2 Controllo del rilevamento dell'aria. L'estremità del sensore è avvolta a spirale (a codino).

Dispositivo di Controllo Meccanico (continua)

Controlli Pre-Diagnostici

Prima di effettuare la diagnostica sul dispositivo di controllo, assicurarsi che il dispositivo di controllo sia la causa del problema. Vedere i seguenti controlli pre-diagnostici.

Il prodotto è alla temperatura corretta?

- Se il prodotto è alla temperatura corretta, l'elettrodomestico funziona in modo corretto.
- Se il prodotto è troppo caldo o troppo freddo, procedere con i controlli pre-diagnostici

Il problema è legato all'applicazione dell'elettrodomestico o alle condizioni di funzionamento?

La bobina dell'evaporatore è congelata?

Una bobina dell'evaporatore congelata reduce il flusso dell'aria all'interno dell'elettrodomestico e impedisce all'elettrodomestico di raggiungere la temperatura.

Tra i sintomi che indicano che la bobina dell'evaporatore è congelata si includono...

- L'intera bobina può essere congelata
- La bobina può essere congelata a tratti irregolari (davanti, dietro, a sinistra, a destra, sopra, sotto, contenitore di scarico, tubo di scarico, ecc.)

Tra le cause di una bobina dell'evaporatore congelata si includono...

- Sportelli / cassette che non si chiudono automaticamente e che non si serrano in modo appropriato (vedere controllo del funzionamento appropriato dei componenti dell'elettrodomestico)
- Bobina del condensatore sporca (vedere il controllo pre-diagnostico appropriato)
- L'elettrodomestico non segue la sequenza delle operazioni (vedere "Sequenza delle operazioni dell'elettrodomestico" a partire da pag. 30)
- L'unità non è in piano / sostenuta in modo corretto (vedere il controllo pre-diagnostico appropriato)

È presente un flusso d'aria appropriato all'esterno dell'elettrodomestico?

Per il funzionamento corretto, il calore all'interno dell'elettrodomestico è assorbito dal Sistema di raffreddamento; il calore viene quindi espulso dall'elettrodomestico.

Tra i sintomi di un flusso d'aria inappropriato al di fuori dell'unità si includono...

- La temperatura del prodotto è troppo alta
- La temperatura del prodotto è troppo bassa

Tra le cause di un flusso d'aria inappropriato al di fuori dell'unità si includono...

- La temperatura ambiente è troppo alta
- Spazio inadeguato intorno all'unità (vedere il manuale di installazione)
- Mancata manutenzione preventiva (Vedere il manuale di installazione)
- Malfunzionamento della ventola (vedere il controllo del funzionamento appropriato dei componenti dell'elettrodomestico)

Dispositivo di Controllo Meccanico (continua)

È presente un flusso d'aria appropriato all'interno dell'elettrodomestico intorno ai prodotti?

Per il funzionamento corretto, il calore all'interno dell'elettrodomestico è assorbito dal Sistema di raffreddamento; il calore viene quindi espulso dall'elettrodomestico.

L'aria deve poter muoversi ovunque all'interno dell'elettrodomestico per eliminare il calore e raffreddare i prodotti.

Tra i sintomi di un flusso d'aria inadeguato all'interno dell'unità si includono...

- Temperature dei prodotti variabili nell'unità
 - Alcuni prodotti possono essere troppo caldi
 - Alcuni prodotti possono essere troppo freddi

Tra le cause di un flusso d'aria inadeguato all'interno dell'unità si includono...

- I prodotti toccano le pareti interne (lati, parete posteriore, sportello)
- Non sufficiente spazio intorno al motore della ventola dell'evaporatore

La bobina del condensatore è sporca?

Una bobina del condensatore sporca riduce il flusso d'aria e impedisce che il sistema di refrigerazione funzioni in modo efficiente.

Tra le cause di una bobina del condensatore sporca si includono ...

- Mancata manutenzione preventiva (Vedere il manuale di installazione)

Tra i sintomi di una bobina del condensatore sporca si includono...

- Una bobina dell'evaporatore congelata (vedere il controllo appropriato pre-diagnostico)
- Malfunzionamento del sistema di refrigerazione

L'elettrodomestico è in piano ed è sostenuto in modo corretto?

Se l'elettrodomestico è in piano, gli sportelli / cassette si chiudono e si serrano in modo appropriato e l'acqua scorre dall'interno del contenitore di scarico dell'evaporatore.

Tra le cause di un posizionamento o supporto inappropriato si includono...

- L'elettrodomestico non è messo in piano (vedere il manuale di installazione)
- L'elettrodomestico non è sostenuto (vedere il manuale di installazione)

Tra i sintomi di un posizionamento o supporto inappropriato si includono...

- Una bobina dell'evaporatore congelata (vedere il controllo appropriato pre-diagnostico)
- Sportelli / cassette che non si chiudono automaticamente (se applicabile) e non si serrano correttamente (vedere il controllo appropriato pre-diagnostico)

Modelli per la preparazione del cibo: Le teglie per alimenti sono usate in modo corretto?

Tra i sintomi di un utilizzo scorretto del contenitore del cibo si includono...

- La bobina dell'evaporatore è congelata per l'eccessivo passaggio dell'aria (vedere il controllo appropriato pre-diagnostico)
- Il prodotto è troppo freddo a causa del tempo di funzionamento prolungato o delle teglie metalliche
- Il prodotto è troppo caldo a causa dell'infiltrazione di aria calda o della doppia cottura

Dispositivo di Controllo Meccanico (continua)

Modelli per la preparazione del cibo: Le teglie per alimenti sono usate in modo corretto? (continua)

Tra le cause dell'utilizzo scorretto delle teglie per alimenti si includono ...

- Non tutte le teglie per alimenti sono sempre nella loro posizione o appoggiate in piano/a filo negli scorrimenti per le teglie
- Il prodotto è conservato in teglie sovrapposte (doppia teglia), il che può renderlo troppo caldo
- Utilizzo di teglie per alimenti non originali (combinazione e abbinamento con teglie di plastica o metallo)
- Le teglie sono di metallo
 - Le teglie di metallo potrebbero non chiudersi bene a contatto con i divisori delle teglie (per esempio agli angoli della teglia)
 - Le teglie metalliche per alimenti sono più conduttive alla temperatura e possono congelare il prodotto

I componenti dell'elettrodomestico funzionano in modo corretto?

Gli sportelli / cassetti sono a chiusura automatica (se applicabile) e si serrano in modo appropriato?

Per un corretto funzionamento, le guarnizioni delle porte e dei cassetti devono aderire correttamente all'elettrodomestico.

Se sono a chiusura automatica, sportelli / cassetti devono chiudersi quando vengono aperti di 2-3" (51-76 mm).

Tra le cause per cui sportelli / cassetti non si serrano in modo appropriato si includono...

- Guarnizione strappata o difettosa
- Meccanismo di chiusura automatica della porta difettoso (molla, cordino, retrattore, ecc.)
- L'unità non è in piano / sostenuta in modo appropriato
- L'unità è troppo piena di prodotto

I motori dei ventilatori lavorano correttamente?

- Il motore della ventola del condensatore funziona quando il compressore è in funzione?
- Il motore della ventola del condensatore fa entrare aria all'interno della bobina del condensatore?
- Il motore della ventola dell'evaporatore funziona quando il compressore è in funzione?
 - **IMPORTANTE:** Le ventole dell'evaporatore possono attivarsi in base al funzionamento del compressore e/o dello sportello.
 - **IMPORTANTE:** Un dispositivo di controllo elettronico che aziona la ventola dell'evaporatore non causerà problemi di sbrinamento o temperature del prodotto fuori dai limiti.

L'elettrodomestico subisce un evento di sbrinamento?

Eventi di sbrinamento impediscono alla bobina dell'evaporatore di congelarsi (vedere "Sequenza delle operazioni dell'elettrodomestico" a partire da pag. 30)

- I frigoriferi sono dotati di uno sbrinamento a ciclo spento, senza che siano attivate le resistenze di sbrinamento.
- I congelatori energizzano i riscaldatori della bobina dell'evaporatore e drenano i riscaldatori del tubo.

Procedere con lo schema di flusso diagnostico.

Se la temperatura dei prodotti è troppo alta o troppo bassa, la causa del problema non è legata alle condizioni di applicazione o funzionamento, e se i componenti (escluso il dispositivo di controllo) funzionano in modo corretto, il problema probabilmente è legato al dispositivo di controllo. Procedere con lo schema di flusso diagnostico.

Dispositivo di Controllo Meccanico (continua)

Schema di Flusso Diagnostico

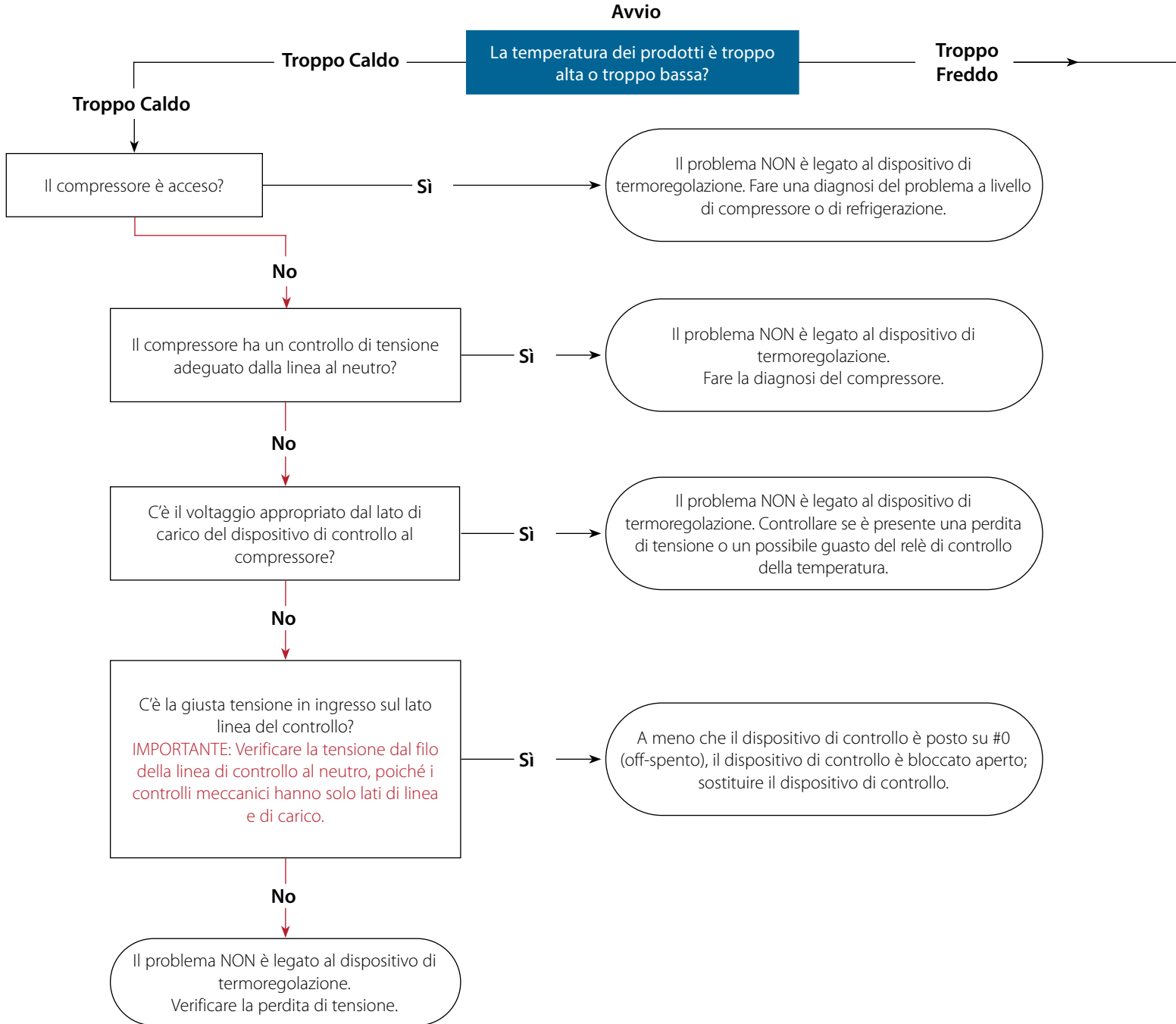

Dispositivo di Controllo Meccanico (continua)

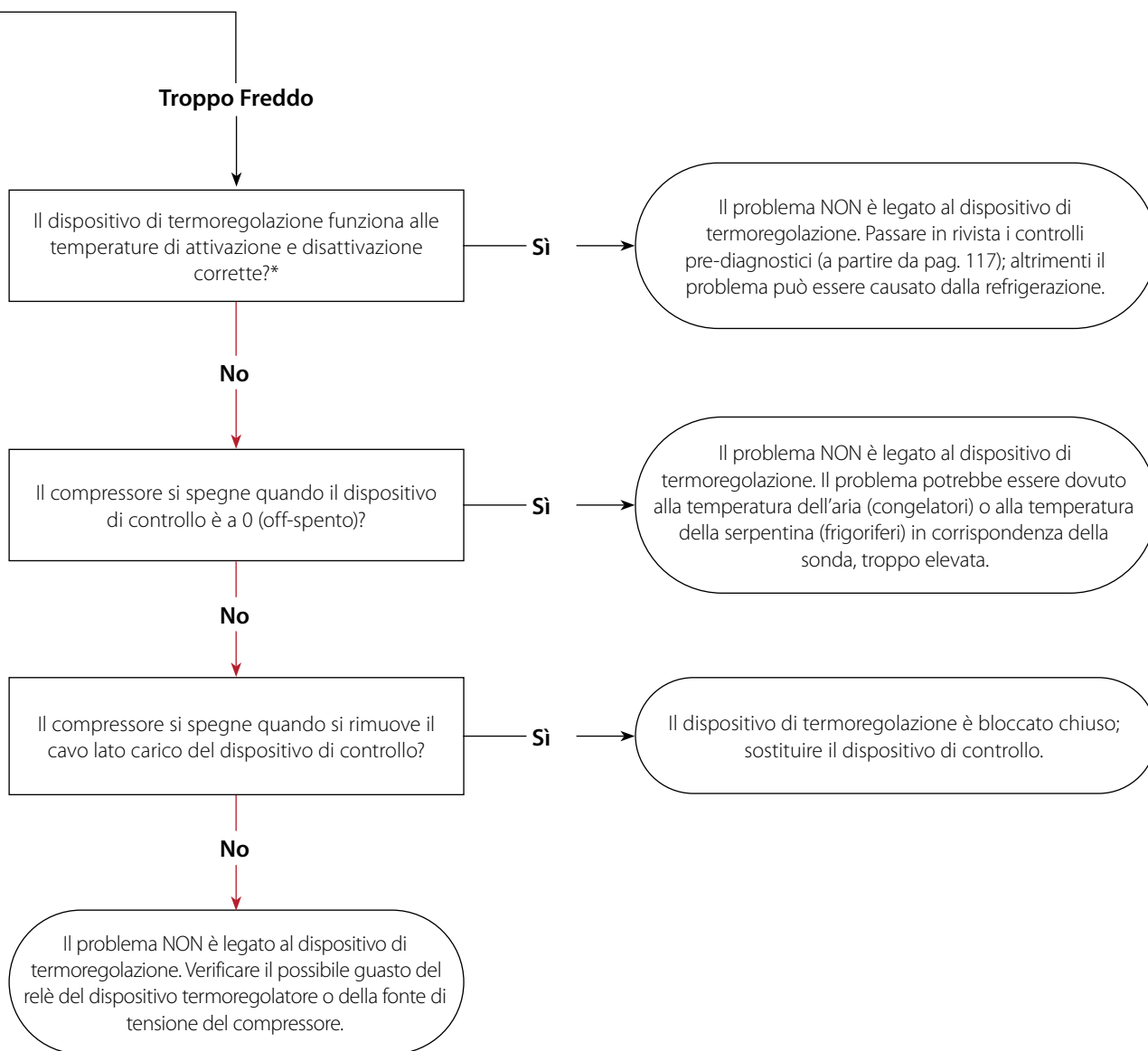

* Per verificare il funzionamento del dispositivo di controllo, è necessario rilevare la temperatura esattamente nella stessa posizione del sensore del dispositivo di controllo. Questa posizione può essere nella bobina dell'evaporatore (frigorifero) o nella temperatura dell'aria (congelatore).

Dispositivo di Controllo Meccanico (continua)

Intervalli di Temperatura per Numero di Parte del Dispositivo di Controllo

ⓘ ATTENZIONE!



Alcuni elettrodomestici con compressore a mezza potenza utilizzeranno un dispositivo termoregolatore che potrebbe aver bisogno di essere diagnosticato.

Il dispositivo di controllo funziona entro le temperature di inserimento e disinserimento descritte nella tabella degli intervalli di temperatura in base al codice articolo del dispositivo di controllo.

Accensione: La temperatura a cui si accende il dispositivo di controllo

Spegnimento: La temperatura a cui si spegne il dispositivo di controllo

Vedere le figure 1 e 2 per indicazioni su dove controllare la temperatura durante la diagnosi di un dispositivo di controllo.



Fig. 1 Per i dispositivi di controllo di rilevamento della bobina, controllare la temperatura della bobina il più vicino possibile al sensore all'interno della bobina dell'evaporatore.

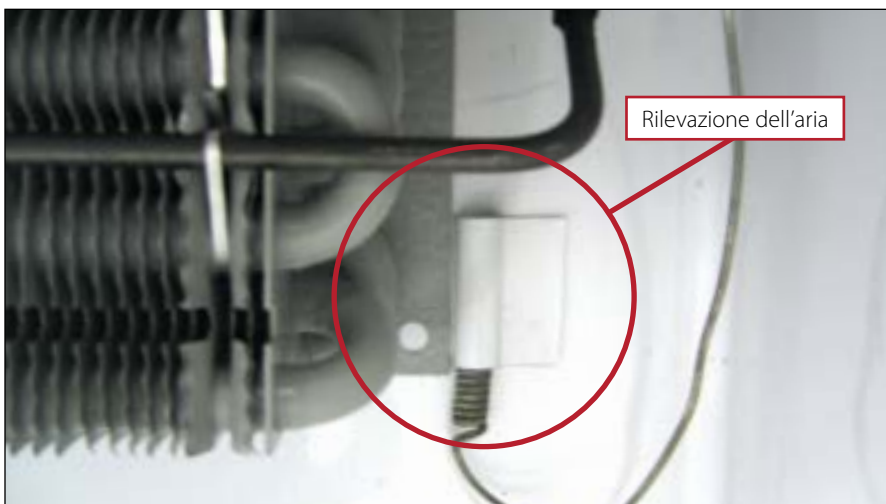

Fig. 2 Per i dispositivi di controllo di rilevamento dell'aria, controllare la temperatura dell'aria il più vicino possibile all'estremità a spirale (a codino) del sensore.

Dispositivo di Controllo Meccanico (continua)

Intervallo di Temperatura per Numero di Parte *

P/N True	P/N True (Kit)	MFG P/N	Applicazione	Accensione °F (°C)	Spegnimento °F (°C)
800303		9531N376		35,0 (1,7)	14,5 (-9,7)
800304		9530N1490		-8,5 (-22,5)	-14,5 (-25,8)
800306		9531N251		40,0 (4,4)	19,0 (-7,2)
800312		9530N1284		8,5 (-22,5)	-14,5 (-25,8)
800313		9531N335		36,5 (2,5)	16,0 (-8,9)
800320		9530N1185		32,5 (0,3)	26,5 (-3,1)
800325		9530N1318	Vino rosso / Cioccolato	62,0 (16,7)	55,0 (12,8)
800335		9530N1376		38,0 (3,3)	20,0 (-6,7)
800340		9530N1155		26,1 (-3,3)	10,9 (-11,7)
800345	988271	077B1264		-2,6 (-19,2)	-15,5 (-26,6)
800357		9530266		-3,0 (-19,4)	-8,0 (-22,2)
800358		077B1214		-8,5 (-22,7)	-14,4 (-26,0)
800363		9530C311		-2,6 (-19,2)	-12,5 (-24,7)
800366	988282	077B6806		37 (2,8)	16,5 (-8,7)
800368	988285	077B6857		39,6 (4,3)	26,2 (-3,2)
800369	988266	077B1212		-2,6 (-19,4)	-12,3 (-24,8)
800370	988267	077B1216		-4,0 (-20,2)	-15,3 (-26,5)
800371	988286	077B6863	Altitudine elevata	41,9 (5,5)	23,7 (-4,6)
800382	988284	077B6856		37,2 (2,9)	18,1 (-7,8)
800383	988268	077B1227		0,3 (-17,8)	-5,6 (-21,1)
800384	988270	077B1229		24,8 (-4,0)	18,7 (-7,4)
800385	988269	077B1228	Vino bianco	44,2 (6,8)	34,7 (1,5)
800386	988287	077B6871		43,2 (6,3)	20,1 (-6,7)
800387	988288	077B6887	Raffreddamento fiori	39,2 (4,0)	21,2 (-6,0)
800390		9530N1329	Super Nova	13,1 (-10,5)	8,1 (-13,3)
800393	988283	077B6827		41,7 (5,4)	20,5 (-6,4)
800395		931N370	Altitudine elevata	40,0 (4,4)	22,8 (-5,1)
800399		9530C304		0,4 (-17,6)	-5,4 (-20,8)
822212	988291	CAP-075-174R	Riscaldato	165,0 (73,9)	174,0 (78,9)
822213	988289	077B6894		37,0 (2,8)	21,6 (-5,8)
822214	988273	077B1309		32,0 (0,0)	17,9 (-7,9)
822223	988274	077B1331		25,7 (-3,5)	8,6 (-13,0)
831931	988272	077B1277		-2,0 (-19,0)	-9,0 (-23,0)
831932		3ART56VAA4		40,0 (4,4)	18,0 (-7,8)
831987	988265	077B0995	Vino rosso / Cioccolato	57,2 (14,1)	49,6 (9,9)
908854	988290	077B6926		36,3 (2,4)	10,4 (-12,1)
908975	988275	077B1352		-12,1 (-24,7)	-25,1 (-32,0)
911427	988276	077B1354		37,6 (3,1)	26,2 (-3,2)
913382	988277	077B1367		-11,0 (-24,1)	-22,5 (-30,5)
917838	988278	077B1369		0,3 (-17,8)	-14,1 (-25,8)
930794	988279	091X9775		41,5 (5,3)	24,9 (-3,9)
933190	988280	077B3264		41,7 (5,4)	19,4 (-7,1)
942659	988281	077B3315		39,6 (4,3)	26,2 (-3,2)
952478		077B3347		43,2 (6,3)	20,1 (-6,7)
954800		077B3531		41,9 (5,5)	23,7 (-4,6)
958745		3ART55VAA4		39,2 (4,0)	17,6 (-8,0)
958747	988264	077B3548		37,2 (2,9)	18,1 (-7,8)
958857		3ART5VAA198		8,0 (-13,3)	-6,0 (-21,1)
959268	988294	3ART55VAA3		39,6 (4,2)	26,2 (-3,2)
960640	988296	3ART55VAA5		43,1 (6,2)	20,2 (-6,6)
962728		3ART55VAA6		41,8 (5,4)	20,4 (-6,4)
963056		3ART55VAA2		39,2 (4,0)	15,8 (-9,0)

*Soggetto a Modifiche Tutte le temperature sono al punto medio dell'impostazione n. 5. Tutte le temperature hanno una varianza di +/- 2°. True raccomanda di sostituire i dispositivi di controllo OEM con dispositivi con lo stesso codice articolo.

Dispositivo di Controllo Meccanico (continua)

Danfoss

Danfoss

Identificazione del Modello

Danfoss



Regolazione ad Alta Quota

⚠ PERICOLO!



Rischio di scossa elettrica o bruciatura!

L'impostazione dei controlli della temperatura sulla posizione 0 (spento) **NON** rimuove l'alimentazione da tutti i componenti. Staccare la spina dell'elettrodomestico o spegnere la corrente prima di procedere con l'installazione o la riparazione.

⚠ AVVERTENZA!



Bordi affilati!

Fare attenzione a non tagliarsi quando si sposta, si installa, si pulisce, si ripara e si fa la manutenzione dell'elettrodomestico. Assicurarsi di fare attenzione quando si tocca sotto l'elettrodomestico o si maneggiano componenti di metallo.

📌 UTENTE AZIONE!



Effettuare le regolazioni di controllo solo per le posizioni ad alta quota. Gli elettrodomestici ordinati con dispositivi di termoregolazione ad alta quota sono precalibrati e **non richiedono regolazioni**. Consultare la tabella Intervallo di temperatura in base al numero di parte (pag. 123) per determinare se il dispositivo di controllo è precalibrato.



Dispositivo di Controllo Meccanico (continua)

Danfoss

Regolazione ad Alta Quota (continua)

I dispositivi di controllo meccanici della temperatura sono influenzati dalla minore pressione delle applicazioni ad alta quota. Il dispositivo di controllo si attiva e disattiva a temperature più fredde rispetto a un dispositivo di controllo in un'applicazione più vicina al livello del mare. **Regolare le impostazioni di accensione e spegnimento su temperature più calde**, come indicato nelle istruzioni.

Strumenti Necessari

Tra gli strumenti necessari si includono (ma non solo):

- Chiave a brugola da 5/64"
- Punta Torx T-7

Procedura

1. Staccare la spina dell'elettrodomestico o spegnere la corrente.
2. Accedere con cautela il corpo del dispositivo di controllo della temperatura.
ATTENZIONE > Se rimosso, assicurarsi di annotare quale filo va a quale terminale a forcella.
3. Determinare la regolazione desiderata. Ogni 1/4 di giro delle viti di regolazione equivale a circa 2°F (1,1°C).
4. Ruotare le viti di regolazione dell'apertura e della chiusura (vedere fig. 1) nella misura desiderata in senso orario.
ATTENZIONE > **NON** ruotare le viti di regolazione per più di un (1) giro completo.
ATTENZIONE > Dopo aver eseguito la regolazione, misurare la temperatura durante tre cicli prima di regolare nuovamente.
5. Reinstallare le parti rimosse/spostate.
6. Riattaccare la corrente e controllare il funzionamento.

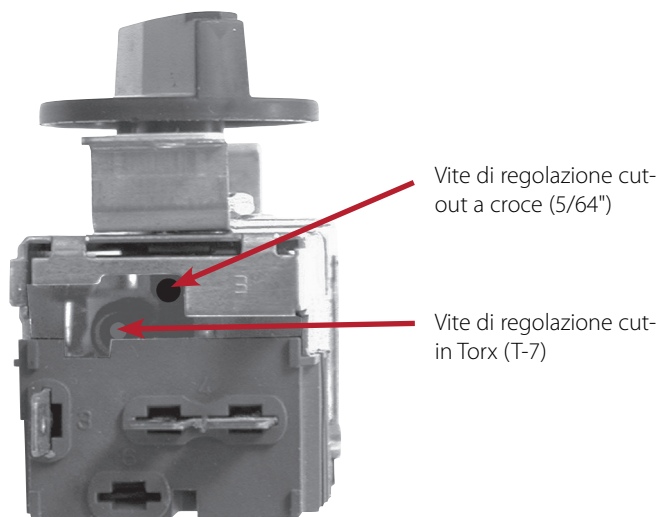

Fig. 1 Posizioni delle viti di regolazione dell'inserimento e dell'estrazione nella parte inferiore del dispositivo di controllo.

Dispositivo di Controllo Meccanico (continua)

GE

GE

Identificazione del Modello

GE



Regolazione ad Alta Quota

⚠ PERICOLO!



Rischio di scossa elettrica o bruciatura!

L'impostazione dei controlli della temperatura sulla posizione 0 (spento) **NON** rimuove l'alimentazione da tutti i componenti. Staccare la spina dell'elettrodomestico o spegnere la corrente prima di procedere con l'installazione o la riparazione.

⚠ AVVERTENZA!



Bordi affilati!

Fare attenzione a non tagliarsi quando si sposta, si installa, si pulisce, si ripara e si fa la manutenzione dell'elettrodomestico. Assicurarsi di fare attenzione quando si tocca sotto l'elettrodomestico o si maneggiano componenti di metallo.

📢 UTENTE AZIONE!



Effettuare le regolazioni di controllo solo per le posizioni ad alta quota. Gli elettrodomestici ordinati con dispositivi di termoregolazione ad alta quota sono precalibrati e **non richiedono regolazioni**. Consultare la tabella Intervallo di temperatura in base al numero di parte (pag. 123) per determinare se il dispositivo di controllo è precalibrato.



Dispositivo di Controllo Meccanico (continua)

Regolazione ad Alta Quota (continua)

I dispositivi di controllo meccanici della temperatura sono influenzati dalla minore pressione delle applicazioni ad alta quota. Il dispositivo di controllo si attiva e disattiva a temperature più fredde rispetto a un dispositivo di controllo in un'applicazione più vicina al livello del mare. **Regolare le impostazioni di accensione e spegnimento su temperature più calde**, come indicato nelle istruzioni.

Strumenti Necessari

Tra gli strumenti necessari si includono (ma non solo):

- Cacciavite piccolo a testa piatta

Procedura

1. Staccare la spina dell'elettrodomestico o spegnere la corrente.
2. Accedere con cautela il corpo del dispositivo di controllo della temperatura.
 - ATTENZIONE** ▶ Se rimosso, assicurarsi di annotare quale filo va a quale terminale a forcella.
3. Rimuovere la manopola del dispositivo di controllo.
4. Consultare la tabella delle svolte in senso orario per altitudine. Quindi, ruotare la vite di taratura (vedi fig. 1) della quantità consigliata in senso orario.
 - ATTENZIONE** ▶ Regolare **solo** la vite di taratura sulla parte anteriore del dispositivo di controllo (accanto alla camma) dietro la manopola; questa vite di taratura regola sia la temperatura di inserimento che quella di disinserimento.
 - ATTENZIONE** ▶ Ogni 1/4 di giro (15/60) della vite di calibrazione equivale a circa 2°F (1,1°C). **NON** regolare più di 3/4 (40/60) di giro in totale.
5. Reinstallare le parti rimosse/spostate.
6. Riattaccare la corrente e controllare il funzionamento.

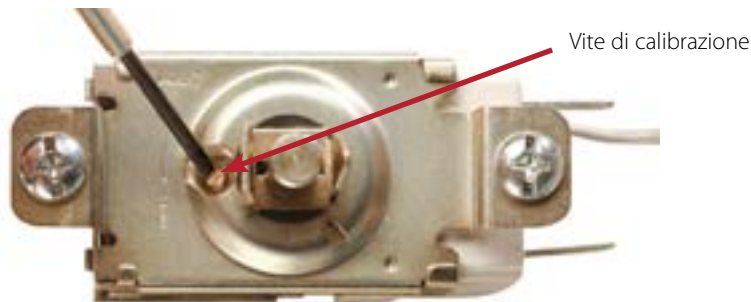
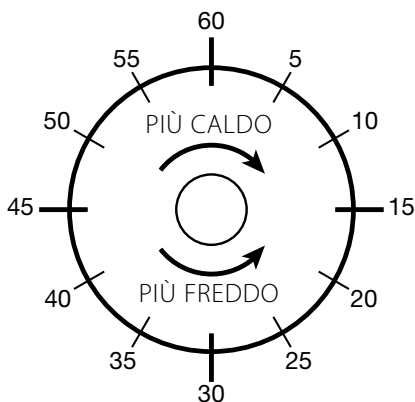

Fig. 1 Posizione della vite di calibrazione sulla superficie del dispositivo di controllo dietro la manopola.



Guida per la misurazione della rotazione necessaria per la correzione dell'altitudine.

Svolta in Senso Orario per Altitudine

Altitudine	Svolta in Senso Orario* (60 = giro completo)
2000' (609,6 m)	7/60
3000' (914,4 m)	11/60
4000' (1219,2 m)	15/60
5000' (1524 m)	19/60
6000' (1828,2 m)	23/60
7000' (2133,6 m)	27/60
8000' (2438,4 m)	30/60
9000' (2743,2 m)	34/60
10.000' (3048 m)	37/60
* NON regolare più di 3/4 (40/60) di giro in totale.	

Dispositivo di Controllo Meccanico (continua)

Ranco/Cutler Hammer

Ranco/Cutler Hammer

Identificazione del Modello

Ranco/Cutler Hammer



Regolazione ad Alta Quota

⚠ PERICOLO!



Rischio di scossa elettrica o bruciatura!

L'impostazione dei controlli della temperatura sulla posizione 0 (spento) NON rimuove l'alimentazione da tutti i componenti. Staccare la spina dell'elettrodomestico o spegnere la corrente prima di procedere con l'installazione o la riparazione.

⚠ AVVERTENZA!



Bordi affilati!

Fare attenzione a non tagliarsi quando si sposta, si installa, si pulisce, si ripara e si fa la manutenzione dell'elettrodomestico. Assicurarsi di fare attenzione quando si tocca sotto l'elettrodomestico o si maneggiano componenti di metallo.

📢 UTENTE AZIONE!



Effettuare le regolazioni di controllo solo per le posizioni ad alta quota. Gli elettrodomestici ordinati con dispositivi di termoregolazione ad alta quota sono precalibrati e **non richiedono regolazioni**. Consultare la tabella Intervallo di temperatura in base al numero di parte (pag. 123) per determinare se il dispositivo di controllo è precalibrato.



Dispositivo di Controllo Meccanico (continua)

Ranco/Cutler Hammer

Regolazione ad Alta Quota (continua)

I dispositivi di controllo meccanici della temperatura sono influenzati dalla minore pressione delle applicazioni ad alta quota. Il dispositivo di controllo si attiva e disattiva a temperature più fredde rispetto a un dispositivo di controllo in un'applicazione più vicina al livello del mare. Regolare le impostazioni di accensione e **spegnimento su temperature più calde**, come indicato nelle istruzioni.

Strumenti Necessari

Tra gli strumenti necessari si includono (ma non solo):

- Chiave a brugola da 5/64"
- Punta Torx T-7

Procedura

1. Staccare la spina dell'elettrodomestico o spegnere la corrente.
2. Regolare il dispositivo di termoregolazione sulla posizione n. 9.
3. Accedere con cautela al corpo del dispositivo di termoregolazione (vedere fig. 1).
ATTENZIONE ▶ Se rimosso, assicurarsi di annotare quale filo va a quale terminale a forcella.
4. Consultare la tabella Rotazione in senso antiorario in base all'altitudine. Quindi, ruotare le viti di regolazione di inserimento e disinserimento (vedere fig. 2) della quantità consigliata in senso antiorario.
ATTENZIONE ▶ Dopo aver eseguito la regolazione, misurare la temperatura durante tre cicli prima di regolare nuovamente.
5. Reinstallare le parti rimosse/spostate.
6. Riattaccare la corrente e controllare il funzionamento.

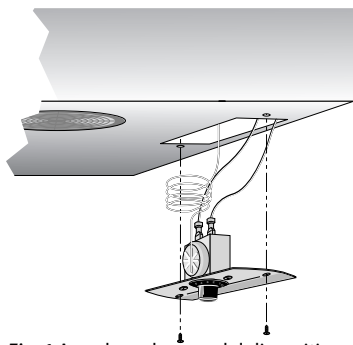

Fig. 1 Accedere al corpo del dispositivo di controllo.

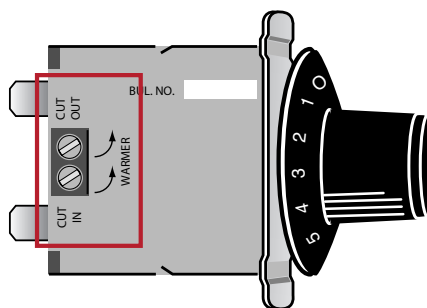
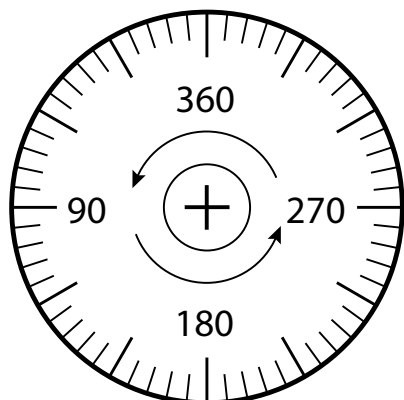

Fig. 2 Posizione della vite di regolazione di inserimento e disinserimento.



Guida per la misurazione dei gradi di rotazione per la correzione dell'altitudine. La freccia indica la direzione di rotazione della vite.

Rotazione in Senso Antiorario per Elevazione

Altitudine	Rotazione in Senso Antiorario (360° per giro completo)
2000' (609,6 m)	42°
3000' (914,4 m)	78°
4000' (1219,2 m)	114°
5000' (1524 m)	150°
6000' (1828,2 m)	186°
7000' (2133,6 m)	222°
8000' (2438,4 m)	258°
9000' (2743,2 m)	294°
10.000' (3048 m)	330°

Timer di Sbrinamento

Timer di sbrinamento

Paragon.....	132
Identificazione del Modello.....	132
Paragon.....	132
Modelli di Congelatori.....	132
Ubicazione.....	132
Regolare l'ora del giorno.....	133
Regolare le impostazioni del timer.....	133
Grasslin.....	134
Identificazione del Modello.....	134
Grasslin.....	134
Modelli di Congelatori *.....	134
Ubicazione.....	134
Regolare l'ora del giorno.....	135
Regolare le impostazioni del timer.....	135
TCGG/TDBD/TSID.....	136
Ubicazione.....	136
Regolare l'ora del giorno.....	136
Regolare le impostazioni del timer.....	137
T-19F/19FZ/23F.....	138
Ubicazione.....	138
Regolare l'ora del giorno.....	138
Regolare le impostazioni del timer.....	139

* Esclude T-19F/19FZ/23F.

Timer di Sbrinamento (continua)

Mallory.....	140
Identificazione del modello.....	140
Mallory.....	140
T-GC & TUC/TWT-27F/48F/60F/72F.....	140
Ubicazione.....	141
Regolare l'ora di inizio del ciclo di sbrinamento.....	141
Cablaggio.....	142
Conversione Paragon e Grasslin.....	143
Cablaggio Paragon.....	143
Cablaggio Grasslin.....	143

Timer di Sbrinamento (continua)

Paragon

Paragon

Identificazione del Modello

Paragon



Modelli di Congelatori

(orario avviato, temperatura terminata)

- Ora di inizio: Il ciclo di sbrinamento inizia a un orario specifico.
- Temperatura terminata: Il ciclo di sbrinamento termina quando la sonda di temperatura raggiunge una temperatura preimpostata. A causa di un backup di terminazione temporale, il ciclo di sbrinamento non può superare i 20 minuti.

Tutti i dispositivi di refrigerazione funzionanti a una temperatura sotto 30°F (-1,1°C) accumuleranno brina sulla bobina dell'evaporatore e richiederanno uno sbrinamento di routine.

True ha impostato in fabbrica il timer di sbrinamento su un orario, una durata e una quantità consigliati di cicli di sbrinamento. Il tuo elettrodomestico True è stato impostato per tre (3) cicli di sbrinamento distribuiti nell'arco della giornata (6:00, 14:00 e 22:00). Se si decide di modificare le impostazioni del tempo di scongelamento, consultare la sezione "Regolazione delle impostazioni del timer".

Durante lo sbrinamento...

- I sensori di temperatura disconnettono i riscaldatori per evitare che l'elettrodomestico si surriscaldi.
- I sensori di temperatura ritardano i motori delle ventole una volta completato il ciclo di sbrinamento per impedire la circolazione di aria calda all'interno dell'elettrodomestico.

Ubicazione

I timer di sbrinamento si trovano dietro la griglia della feritoia anteriore.

- Modelli a porta singola: Angolo in basso a destra
- Modelli a due porte: A sinistra della scatola di zavorra centrata
- Modelli a tre porte: Montante verticale sinistro

Timer di Sbrinamento (continua)

Paragon

Regolare L'ora del Giorno

Ruotare la manopola di regolazione in senso antiorario finché l'indicatore dell'ora non si allinea con il giorno corrente sul disco graduato esterno.

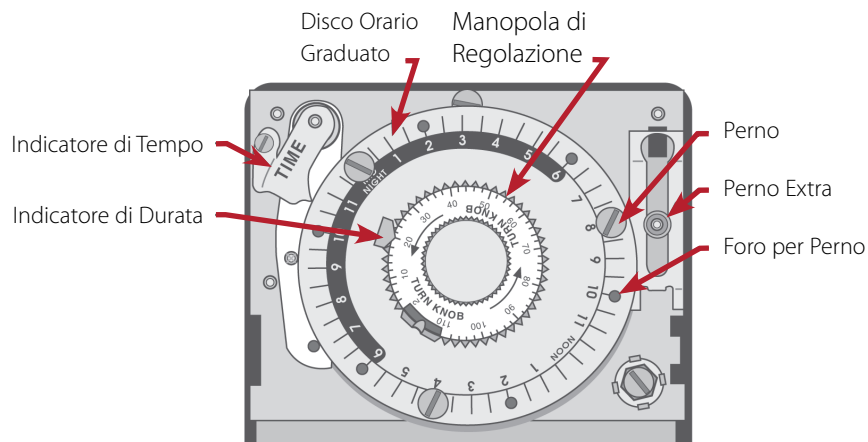

Regolare le Impostazioni del Timer

ⓘ ATTENZIONE!



- Seguire sempre le impostazioni consigliate dal produttore al momento di regolare la quantità e la durata dei cicli di sbrinamento.
- Se non si imposta la quantità minima consigliata di cicli di sbrinamento e la durata, la bobina potrebbe sviluppare un eccesso di brina. Ciò potrebbe causare un guasto di sistema e una perdita di prodotti che non sono coperti dalla garanzia.

True consiglia tre (3) cicli di sbrinamento al giorno, distribuiti uniformemente nell'arco della giornata.

Un ciclo di sbrinamento non deve superare i 30 minuti.

- Per regolare l'inizio di un ciclo di sbrinamento, spostare un perno di sblocco in un foro diverso nel disco graduato esterno.
- Per aggiungere uno sbrinamento aggiuntivo, utilizzare il perno di sbrinamento aggiuntivo.
- Per regolare la durata, premere verso il basso e far scorrere l'indicatore della durata. Non superare i 30 minuti.

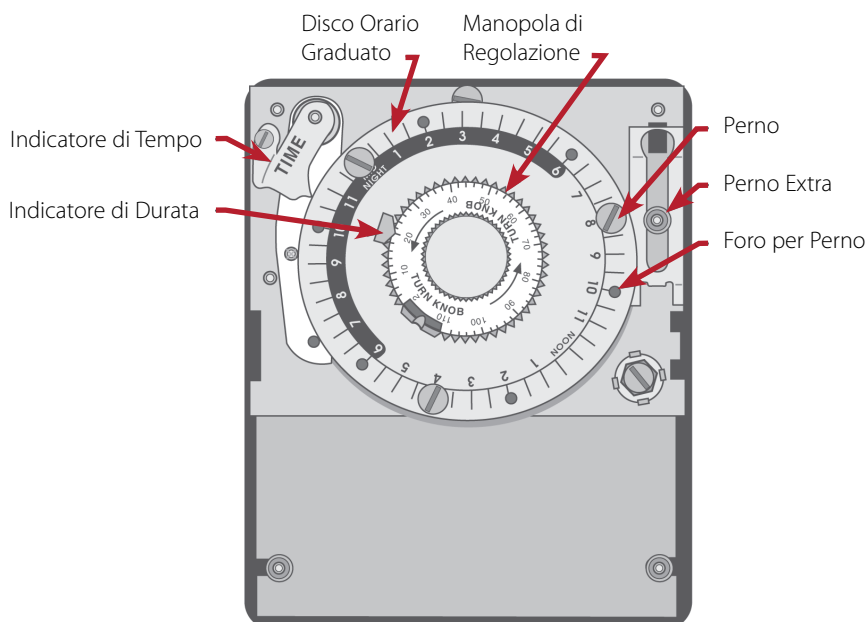

Timer di Sbrinamento (continua)

Grasslin

Grasslin

Identificazione del Modello

Grasslin



Modelli di Congelatori *

***Esclude T-19F/19FZ/23F.** Vedi altra sezione (pag. 138).

(orario avviato, temperatura terminata)

- Ora di inizio: Il ciclo di sbrinamento inizia a un orario specifico.
- Temperatura terminata: Il ciclo di sbrinamento termina quando la sonda di temperatura raggiunge una temperatura preimpostata. A causa di un backup di terminazione temporale, il ciclo di sbrinamento non può superare i 30 minuti.

Tutti i dispositivi di refrigerazione funzionanti a una temperatura sotto 30°F (-1,1°C) accumuleranno brina sulla bobina dell'evaporatore e richiederanno uno sbrinamento di routine.

True ha impostato in fabbrica il timer di sbrinamento su un orario, una durata e una quantità consigliati di cicli di sbrinamento. Il vostro elettrodomestico True è stato impostato per cicli di sbrinamento distribuiti nell'arco della giornata (la maggior parte dei modelli di congelatore: 6:00, 14:00 e 22:00; GDM-72F e T-72FG: 2:00, 8:00, 14:00, 20:00). Se si decide di modificare le impostazioni del tempo di scongelamento, consultare la sezione "Regolazione delle impostazioni del timer".

Durante lo sbrinamento...

- I sensori di temperatura disconnettono i riscaldatori per evitare che l'elettrodomestico si surriscaldi.
- I sensori di temperatura ritardano i motori delle ventole una volta completato il ciclo di sbrinamento per impedire la circolazione di aria calda all'interno dell'elettrodomestico.

Ubicazione

Dietro la griglia frontale a persiana all'interno della scatola elettrica o in una scatola timer grigia separata.

Timer di Sbrinamento (continua)

Grasslin

Modelli di Congelatori* (continua)

*Esclude T-19F/19FZ/23F. Vedi altra sezione (pag. 138).

Regolare L'ora del Giorno

1. Staccare la spina dell'elettrodomestico o spegnere la corrente.
2. Ruotare in senso orario la lancetta dei minuti del quadrante più interno finché l'ora del giorno sul quadrante esterno non si allinea con l'indicatore dell'ora (indicatore triangolare bianco)

ATTENZIONE > NON regolare l'ora del giorno ruotando la manopola esterna.

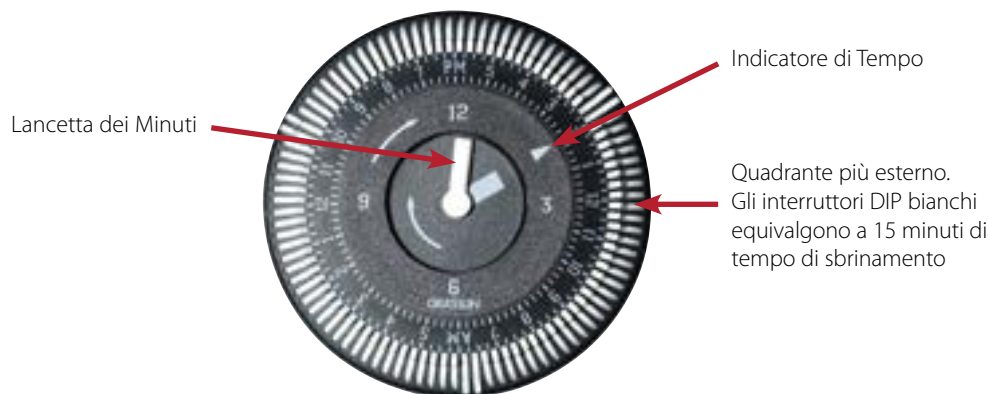

Regolare le Impostazioni del Timer

! ATTENZIONE!



- Seguire sempre le impostazioni consigliate dal produttore al momento di regolare la quantità e la durata dei cicli di sbrinamento.
- Se non si imposta la quantità minima consigliata di cicli di sbrinamento e la durata, la bobina potrebbe sviluppare un eccesso di brina. Ciò potrebbe causare un guasto di sistema e una perdita di prodotti che non sono coperti dalla garanzia.

- True consiglia almeno tre (3) (o quattro (4) per GDM-72F e T-72FG) cicli di sbrinamento al giorno, distribuiti uniformemente nell'arco della giornata.
- Le applicazioni ad alto utilizzo, alta temperatura o alta umidità potrebbero richiedere quattro (4) cicli di sbrinamento distribuiti uniformemente durante il giorno.
- Un ciclo di sbrinamento non deve superare i 30 minuti (due (2) interruttori DIP).
- Ciascun interruttore DIP rappresenta 15 minuti di tempo di sbrinamento.

1. Individuare il tempo di scongelamento desiderato sul quadrante esterno.

2. Ruotare verso l'esterno l'interruttore DIP corrispondente.

ATTENZIONE > Per rimuovere il tempo di sbrinamento, ruotare l'interruttore DIP verso l'interno.

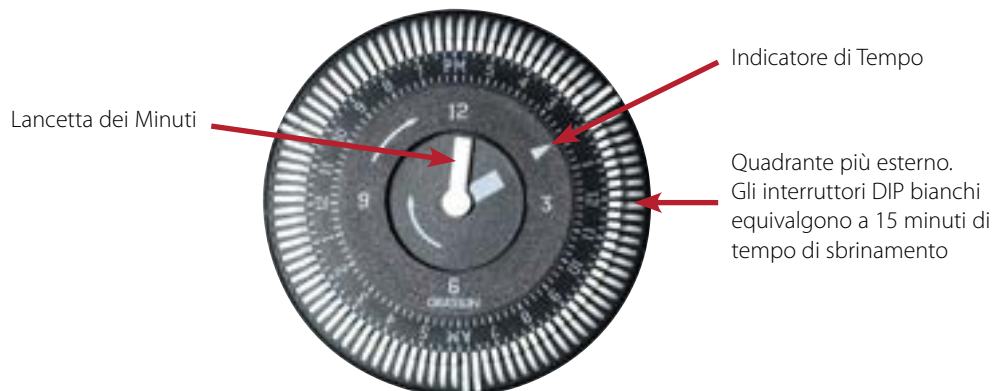

Timer di Sbrinamento (continua)

Grasslin

TCGG/TDBD/TSID

(orario avviato, temperatura terminata)

- Ora di inizio: Il ciclo di sbrinamento inizia a un orario specifico.
- Orario della fine: Il ciclo di sbrinamento termina dopo un periodo di tempo preimpostato.

Tutti i dispositivi di refrigerazione funzionanti a una temperatura sotto 30°F (-1,11°C) accumuleranno brina sulla bobina dell'evaporatore e richiederanno uno sbrinamento di routine.

True ha impostato in fabbrica il timer di sbrinamento su un orario, una durata e una quantità consigliati di cicli di sbrinamento. L'elettrodomestico True è stato impostato per cicli di sbrinamento distribuiti nell'arco della giornata (6:00, 14:00 e 22:00). Se si decide di modificare le impostazioni del tempo di scongelamento, consultare la sezione "Regolazione delle impostazioni del timer".

Durante lo sbrinamento...

- L'elettrodomestico non funziona. L'elettrodomestico effettua uno sbrinamento naturale.

Ubicazione

Dietro la griglia a persiana anteriore..

- TDBD/TSID: Inferiore sinistro.
- TCGG: Più in basso a destra.

Regolare L'ora del Giorno

1. Staccare la spina dell'elettrodomestico o spegnere la corrente.
2. Ruotare in senso orario la lancetta dei minuti del quadrante più interno finché l'ora del giorno sul quadrante esterno non si allinea con l'indicatore dell'ora (indicatore triangolare bianco)

ATTENZIONE > NON regolare l'ora del giorno ruotando la manopola esterna.

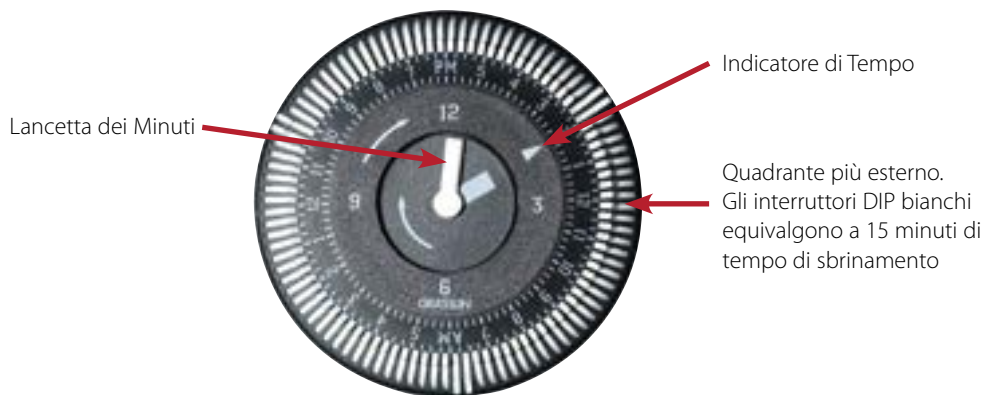

Timer di Sbrinamento (continua)

Grasslin

TCGG/TDBD/TSID (continua)

Regolare le Impostazioni del Timer

ⓘ ATTENZIONE!



- Seguire sempre le impostazioni consigliate dal produttore al momento di regolare la quantità e la durata dei cicli di sbrinamento.
- Se non si imposta la quantità minima consigliata di cicli di sbrinamento e la durata, la bobina potrebbe sviluppare un eccesso di brina. Ciò potrebbe causare un guasto di sistema e una perdita di prodotti che non sono coperti dalla garanzia.

- True consiglia almeno tre (3) cicli di sbrinamento al giorno, distribuiti uniformemente nell'arco della giornata.
- Le applicazioni ad alto utilizzo, alta temperatura o alta umidità potrebbero richiedere quattro (4) cicli di sbrinamento distribuiti uniformemente durante il giorno.
- Un ciclo di sbrinamento dovrebbe durare 60 minuti (quattro (4) interruttori DIP).
- Ciascun interruttore DIP rappresenta 15 minuti di tempo di sbrinamento.

1. Individuare il tempo di scongelamento desiderato sul quadrante esterno.

2. Ruotare verso l'esterno l'interruttore DIP corrispondente.

ATTENZIONE > Per rimuovere il tempo di sbrinamento, ruotare l'interruttore DIP verso l'interno.

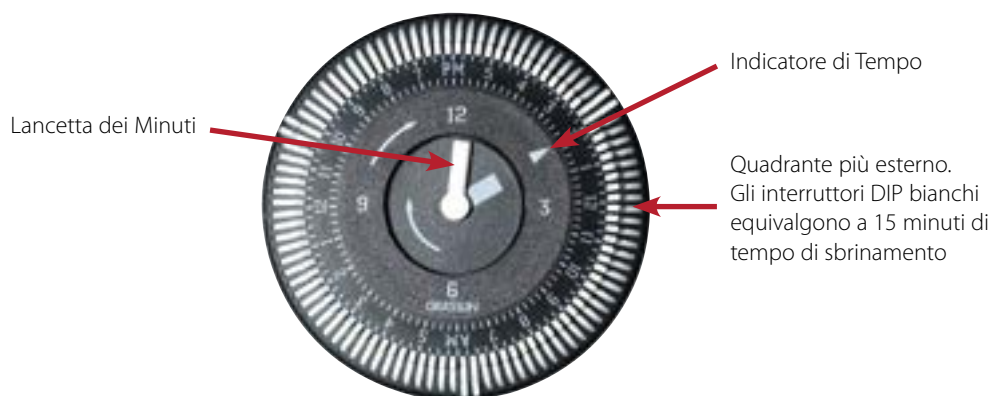

Timer di Sbrinamento (continua)

Grasslin

T-19F/19FZ/23F

(orario avviato, temperatura terminata)

- Ora di inizio: Il ciclo di sbrinamento inizia a un orario specifico.
- Orario della fine: Il ciclo di sbrinamento termina dopo un periodo di tempo preimpostato.

Tutti i dispositivi di refrigerazione funzionanti a una temperatura sotto 30°F (-1,11°C) accumuleranno brina sulla bobina dell'evaporatore e richiederanno uno sbrinamento di routine.

True ha impostato in fabbrica il timer di sbrinamento su un orario, una durata e una quantità consigliati di cicli di sbrinamento. L'elettrodomestico True è stato impostato per cicli di sbrinamento distribuiti nell'arco della giornata (2:00, 8:00, 14:00 e 20:00). Se si decide di modificare le impostazioni del tempo di scongelamento, consultare la sezione "Regolazione delle impostazioni del timer".

Durante lo sbrinamento...

- I sensori di temperatura disconnettono i riscaldatori per evitare che l'elettrodomestico si surriscaldi.
- I sensori di temperatura ritardano il motore della ventola una volta che il ciclo di sbrinamento è stato completato, per impedire la circolazione di aria calda all'interno dell'elettrodomestico.

Ubicazione

Dietro la griglia della griglia a persiana anteriore all'interno della scatola elettrica o in una scatola timer grigia separata.

Regolare L'ora del Giorno

1. Staccare la spina dell'elettrodomestico o spegnere la corrente.
2. Ruotare in senso orario la lancetta dei minuti del quadrante più interno finché l'ora del giorno sul quadrante esterno non si allinea con l'indicatore dell'ora (indicatore triangolare bianco)

ATTENZIONE > NON regolare l'ora del giorno ruotando la manopola esterna.

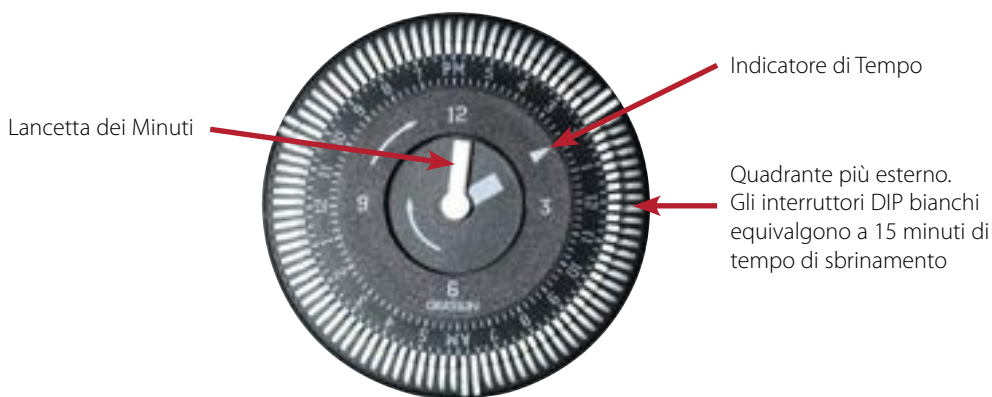

Timer di Sbrinamento (continua)

Grasslin

T-19F/19FZ/23F (continua)

Regolare le Impostazioni del Timer

ⓘ ATTENZIONE!



- Seguire sempre le impostazioni consigliate dal produttore al momento di regolare la quantità e la durata dei cicli di sbrinamento.
- Se non si imposta la quantità minima consigliata di cicli di sbrinamento e la durata, la bobina potrebbe sviluppare un eccesso di brina. Ciò potrebbe causare un guasto di sistema e una perdita di prodotti che non sono coperti dalla garanzia.

- True consiglia almeno quattro (4) cicli di sbrinamento al giorno, distribuiti uniformemente nell'arco della giornata.
- Le applicazioni ad alto utilizzo, alta temperatura o alta umidità potrebbero richiedere sei (6) cicli di sbrinamento distribuiti uniformemente durante il giorno.
- Un ciclo di sbrinamento non superiore a 15 minuti (un (1) interruttore DIP).
- Ciascun interruttore DIP rappresenta 15 minuti di tempo di sbrinamento.

1. Individuare il tempo di scongelamento desiderato sul quadrante esterno.

2. Ruotare verso l'esterno l'interruttore DIP corrispondente.

ATTENZIONE > Per rimuovere il tempo di sbrinamento, ruotare l'interruttore DIP verso l'interno.

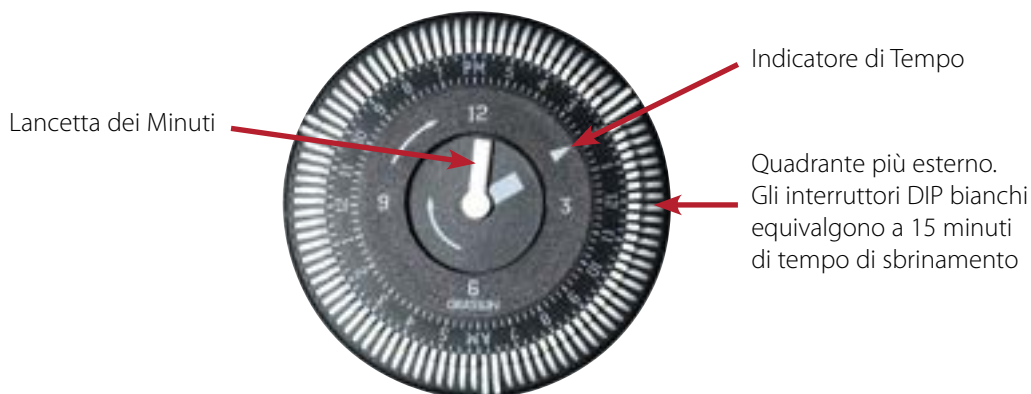

Timer di Sbrinamento (continua)

Mallory**Mallory**

Identificazione del Modello

Mallory

T-GC & TUC/TWT-27F/48F/60F/72F

(orario avviato, temperatura terminata)

- Ora di inizio: Il ciclo di sbrinamento inizia a un orario specifico.
- Temperatura terminata: Il ciclo di sbrinamento termina dopo un periodo di tempo preimpostato.

Tutti i dispositivi di refrigerazione funzionanti a una temperatura sotto 30°F (-1,11°C) accumuleranno brina sulla bobina dell'evaporatore e richiederanno uno sbrinamento di routine.

Il timer Mallory avvia un ciclo di sbrinamento ogni 6-8 ore, a seconda del modello.

Durante lo sbrinamento...

- I sensori di temperatura disconnettono i riscaldatori per evitare che l'elettrodomestico si surriscaldi.
- I sensori di temperatura ritardano i motori delle ventole una volta completato il ciclo di sbrinamento per impedire la circolazione di aria calda all'interno dell'elettrodomestico.

Timer di Sbrinamento (continua)

Mallory

T-GC & TUC/TWT-27F/48F/60F/72F (continua)

Ubicazione

ⓘ ATTENZIONE!



Siate avvisati! La funzione del timer Mallory varia in base al luogo di installazione. Se il timer è installato nell'unità di condensazione, si tratta di un timer del **motore della ventola**; il timer controlla quando il motore della ventola inverte la rotazione.



Trova il timer di sbrinamento vicino al dispositivo di controllo meccanico. Si veda la Fig. 1



Fig. 1 Timer Mallory sotto un dispositivo di controllo meccanico.

Timer di Sbrinamento (continua)

T-GC & TUC/TWT-27F/48F/60F/72F (continua)

Regolare L'ora di Inizio del Ciclo di Sbrinamento

1. Attendere l'ora del giorno in cui si desidera che lo sbrinamento inizi.
2. Ruotare l'ingranaggio di azionamento (vedere fig. 2) in senso orario finché i contatti non cambiano posizione, attivando lo sbrinamento.

ATTENZIONE > Il ciclo di sbrinamento successivo avrà luogo 6-8 ore più tardi, a seconda del modello.

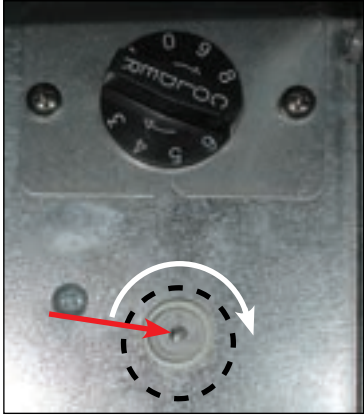
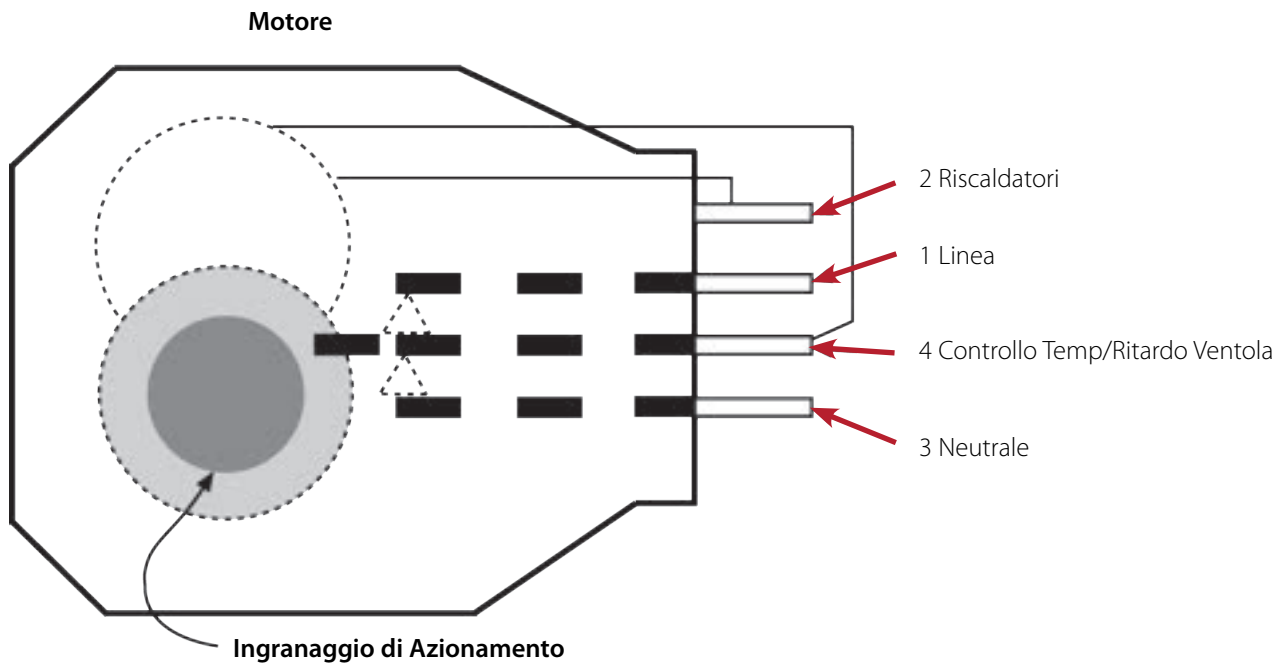

Fig. 2 Ruotare l'ingranaggio di azionamento in senso orario fino a quando i contatti non scattano.

Cablaggio



ATTENZIONE > I timer di versioni precedenti avevano i terminali n. 1 e n. 3 invertiti.

Timer di Sbrinamento (continua)

Conversione Paragon e Grasslin

Cablaggio Paragon

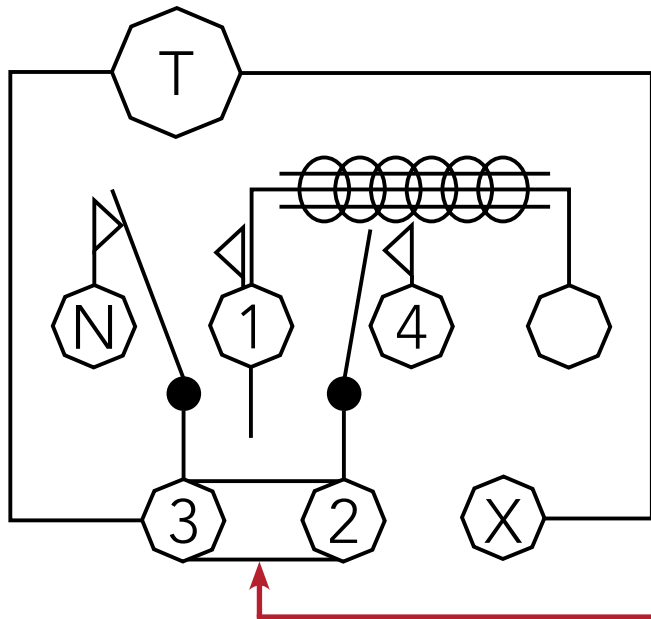

- v ROSSO – Al dispositivo di controllo della temperatura (normalmente chiuso)
- 1 ROSA – Ai riscaldatori di sbrinamento (normalmente aperto)
- 4 NERO o MARRONE CHIARO – Ai motori della ventola dell’evaporatore (normalmente chiuso)
- 0 VIOLA - Terminazione sbrinamento
- 3 NERO – Tensione di linea
- 2 NERO o MARRONE CHIARO – Dall’interruttore dello sportello
- X BIANCO - Neutrale

Attenzione:

Non tutti i terminali dei cavi sono utilizzati in tutte le applicazioni
 I colori dei cavi possono variare

ATTENZIONE > Se c’è un collegamento a ponte tra il n. 3 e il n. 2 sul timer Paragon, occorre inserire un cavo di ponte tra il n. 1 e il n. 2 sul timer Grasslin.

Cablaggio Grasslin

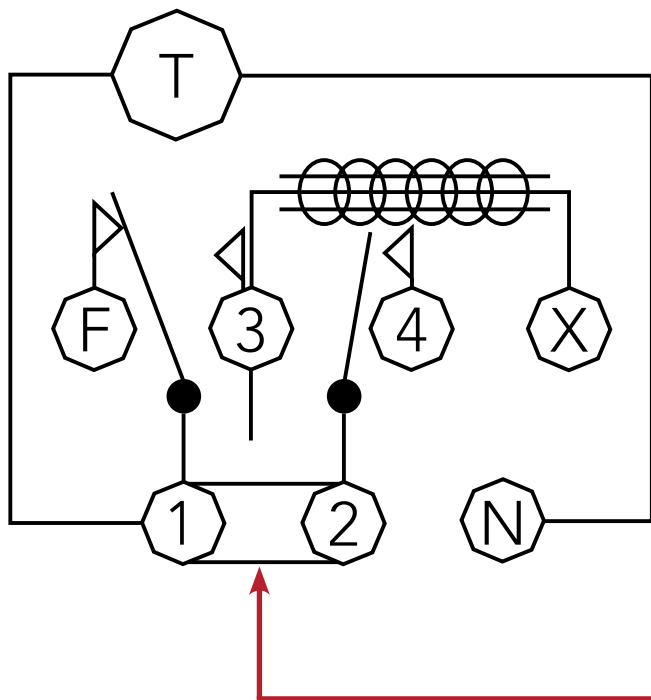

- F ROSSO – Al dispositivo di controllo della temperatura (normalmente chiuso)
- 3 ROSA – Ai riscaldatori di sbrinamento (normalmente aperto)
- 4 NERO o MARRONE CHIARO – Ai motori della ventola dell’evaporatore (normalmente chiuso)
- X VIOLA - Terminazione sbrinamento
- 1 NERO – Tensione di linea
- 2 NERO o MARRONE CHIARO – Dall’interruttore dello sportello
- N BIANCO - Neutrale

Attenzione:

Non tutti i terminali dei cavi sono utilizzati in tutte le applicazioni
 I colori dei cavi possono variare

Come illustrato sul timer Grasslin

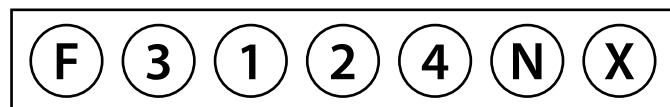

ATTENZIONE > Se c’è un collegamento a ponte tra il n. 3 e il n. 2 sul timer Paragon, occorre inserire un cavo di ponte tra il n. 1 e il n. 2 sul timer Grasslin.



True®

truemfg.com